



## INVERTER GENERATOR PGI 1200 A1

GB

### INVERTER GENERATOR

Operating and Safety Instructions  
Translation of Original Operating Manual

SI

### INVERTERSKI ELEKTRIČNI AGREGAT

Navodila za upravljanje in varnostna opozorila  
Prevod originalnega navodila za uporabo

SK

### INVERTNÝ GENERÁTOR

Pokyny pre obsluhu a bezpečnostné pokyny  
Preklad originálneho návodu na obsluhu

HU

### INVERTER-ÁRAMFEJLESZTŐ

Kezelési és biztonsági útmutató  
Az eredeti használati útmutató fordítása

CZ

### INVERTNÍ GENERÁTOR

Pokyny pro obsluhu a bezpečnostní pokyny  
Překlad originálního provozního návodu

DE AT CH

### INVERTER-STROMERZEUGER

Bedienungs- und Sicherheitshinweise  
Originalbetriebsanleitung

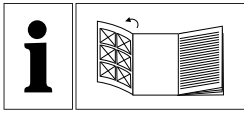

GB

Before reading, unfold the page containing the illustrations and familiarise yourself with all functions of the device.

---

HU

Olvasás előtt kattintson az ábrát tartalmazó oldalra és végezetül ismerje meg a készülék mindegyik funkcióját.

---

SI

Pred branjem odprite stran s slikami in se nato seznanite z vsemi funkcijami naprave.

---

CZ

Před čtením si otevřete stranu s obrázky a potom se seznámte se všemi funkcemi přístroje.

---

SK

Pred čítaním si odklopte stranu s obrázkami a potom sa oboznámte so všetkými funkciami prístroja.

---

DE AT CH

Klappen Sie vor dem Lesen die Seite mit den Abbildungen aus und machen Sie sich anschließend mit allen Funktionen des Gerätes vertraut.

---

GB	Operating and Safety Instructions	Page	01
HU	Kezelési és biztonsági útmutató	Oldal	10
SI	Navodila za upravljanje in varnostna opozorila	Stran	20
CZ	Pokyny pro obsluhu a bezpečnostní pokyny	Strana	29
SK	Pokyny pre obsluhu a bezpečnostné pokyny	Strana	38
DE / AT / CH	Bedienungs- und Sicherheitshinweise	Seite	47

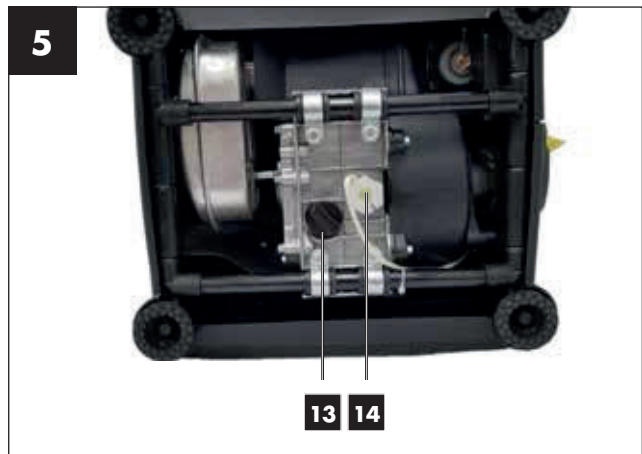
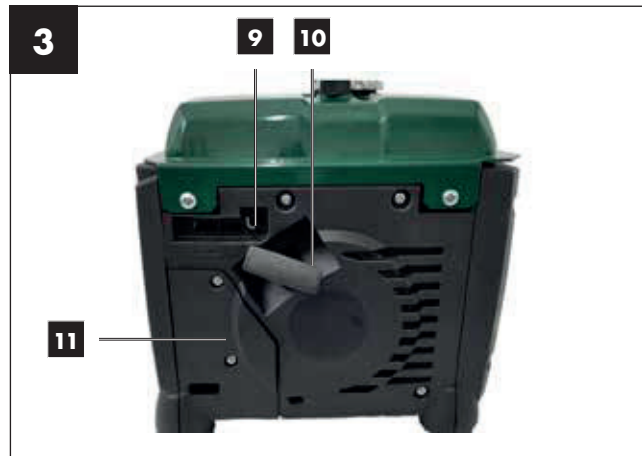

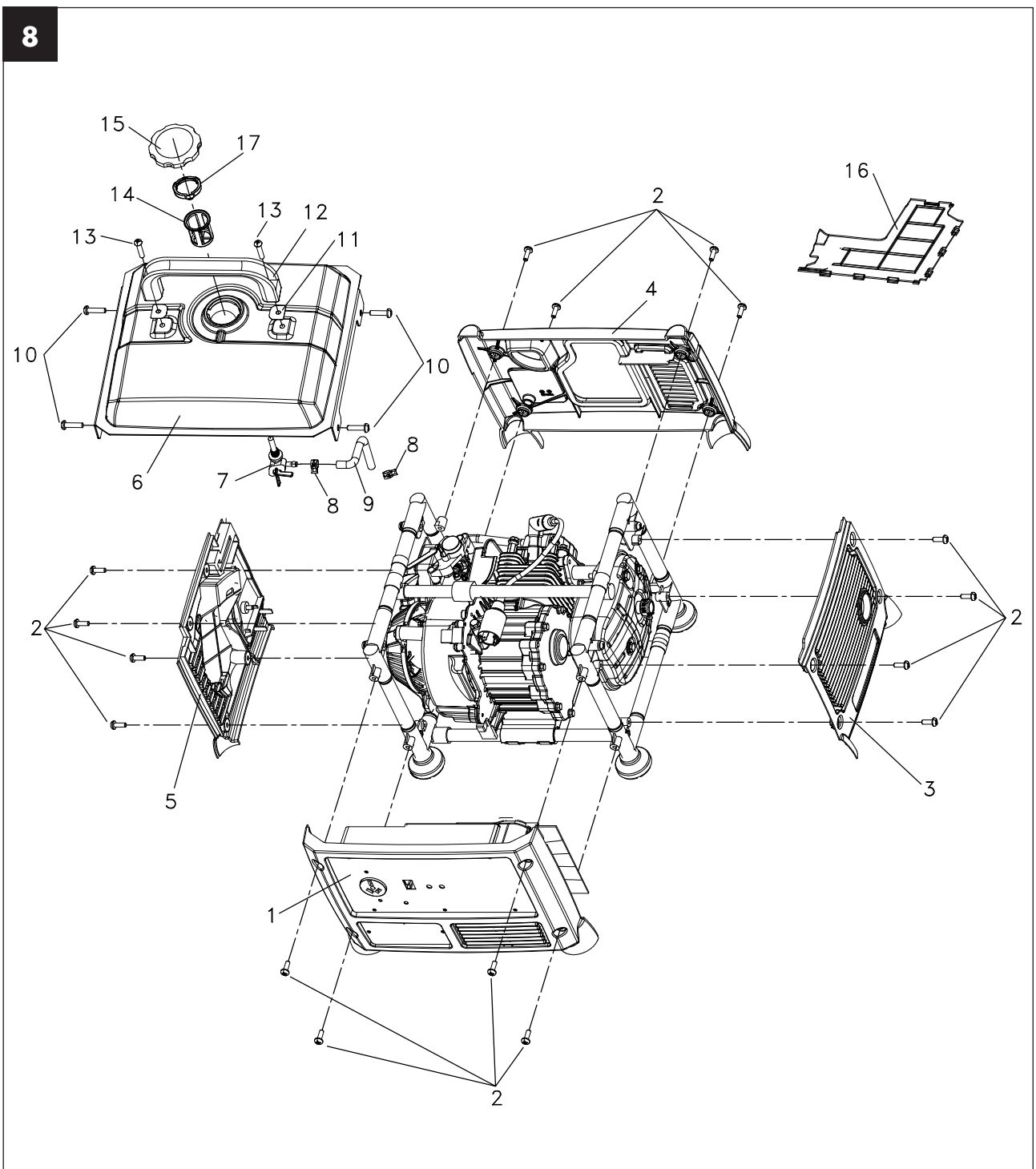
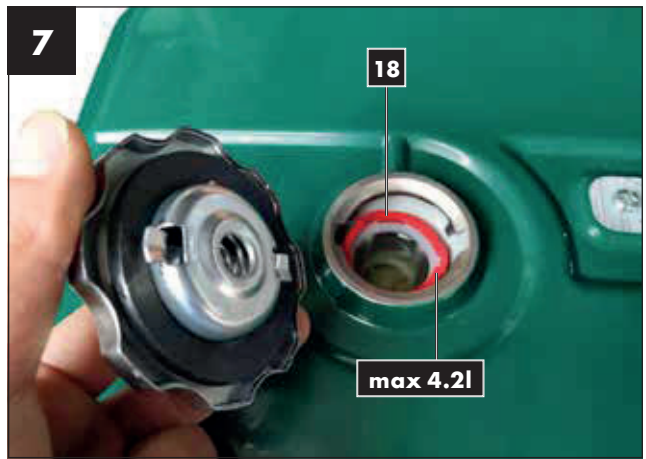

9

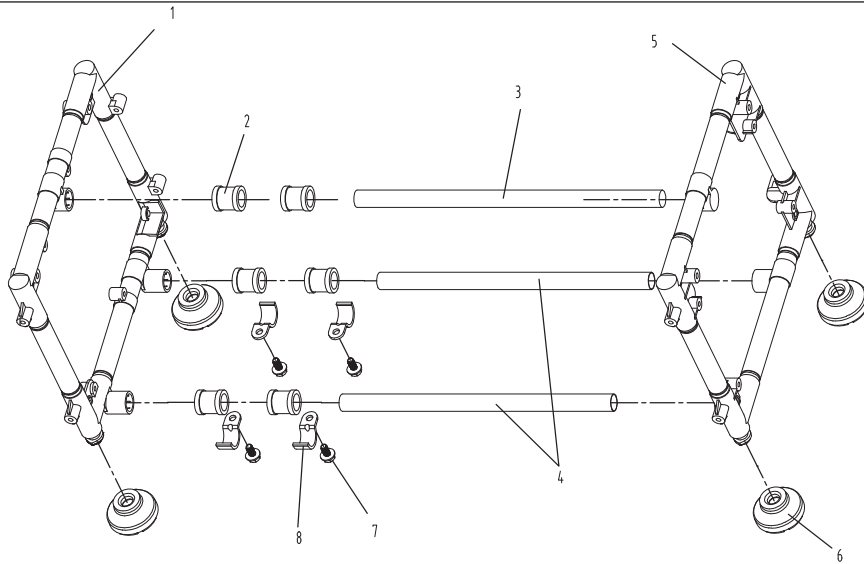

10

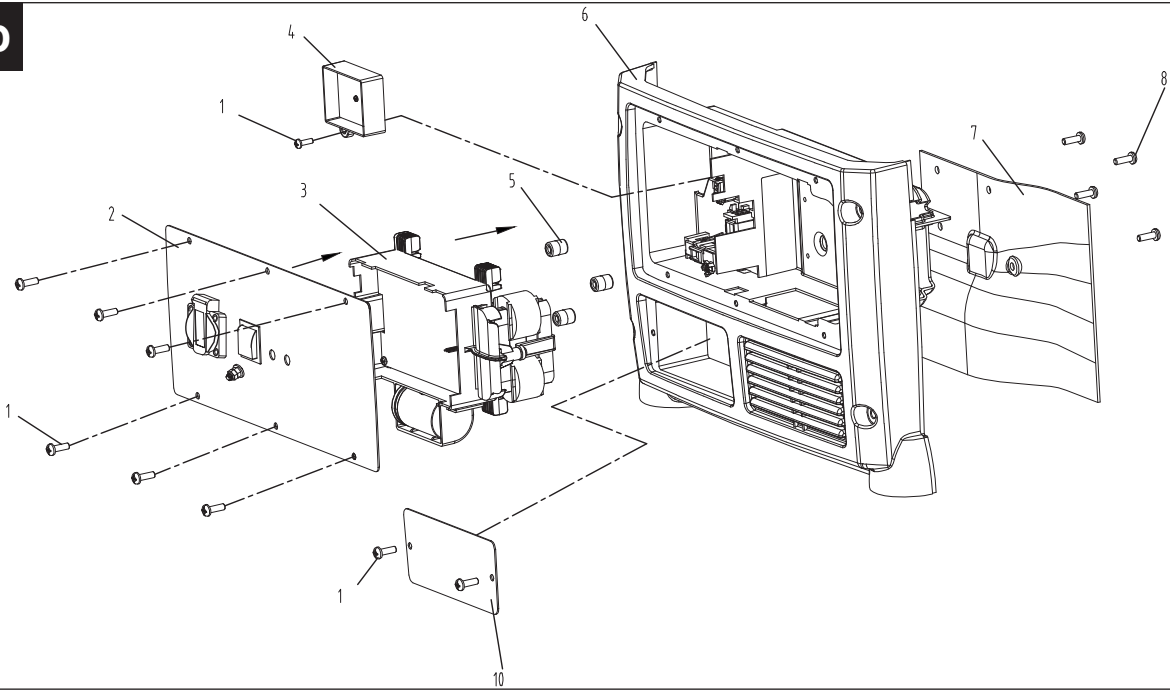

11

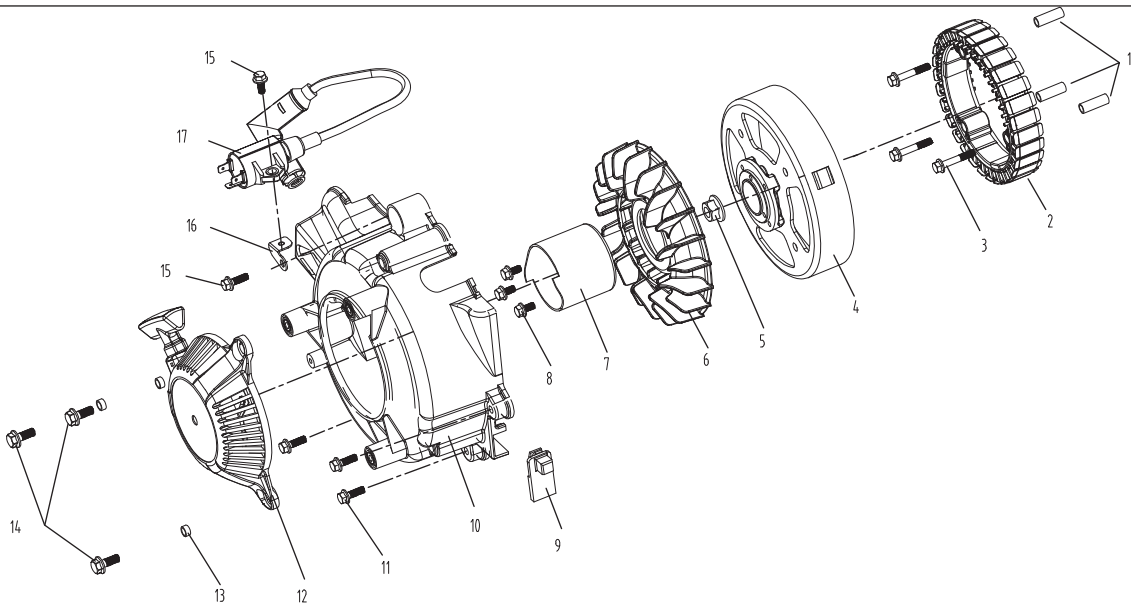

Table of contents:	Page:
1. Introduction.....	3
2. Device description (Fig. 1-12).....	3
3. Scope of delivery .....	3
4. Intended use .....	3
5. Safety information .....	4
6. Technical data .....	4
7. Before starting the equipment .....	5
8. Operation .....	5
9. Maintenance .....	6
10. Cleaning .....	6
11. Storage .....	6
12. Transport.....	6
13. Disposal and recycling .....	7
14. Troubleshooting.....	7
15. Maintenance schedule .....	8
16. Warranty certificate .....	9



## Explanation of the symbols on the equipment

	<p>GB</p>	<p>Read operator manual. Before any use, refer to the corresponding section in this user manual.</p>
	<p>GB</p>	<p>Important. Hot parts. Keep your distance.</p>
	<p>GB</p>	<p>Important. Switch off the engine before refueling. Not refuel when operating.</p>
	<p>GB</p>	<p>Important. Exhaust gas is poisonous, do not operate in an unventilated area.</p>
	<p>GB</p>	<p>Wear hearing protection. Wear protective gloves.</p>
	<p>GB</p>	<p>Take care when handling fuel and lubricants!</p>
	<p>GB</p>	<p>Remove the ignition cable before all maintenance work, and read the instructions for use.</p>
	<p>GB</p>	<p>Don't expose to rain.</p>
	<p>GB</p>	<p>Starting engine creates sparking. Sparking can ignite nearby flammable gases.</p>
	<p>GB</p>	<p>Strictly no naked flames or smoking near the appliance!</p>
	<p>GB</p>	<p>Guaranteed sound power level of the device.</p>

## 1. Introduction

### MANUFACTURER:

#### **scheppach**

Fabrikation von Holzbearbeitungsmaschinen GmbH  
Günzburger Straße 69  
D-89335 Ichenhausen

### DEAR CUSTOMER,

we hope your new tool brings you much enjoyment and success.

### NOTE:

According to the applicable product liability laws, the manufacturer of the device does not assume liability for damages to the product or damages caused by the product that occurs due to:

- Improper handling,
- Non-compliance of the operating instructions,
- Repairs by third parties, not by authorized service technicians,
- Installation and replacement of non-original spare parts,
- Application other than specified,

### We recommend:

Read through the complete text in the operating instructions before installing and commissioning the device.

The operating instructions are intended to help the user to become familiar with the machine and take advantage of its application possibilities in accordance with the recommendations. The operating instructions contain important information on how to operate the machine safely, professionally and economically, how to avoid danger, costly repairs, reduce downtimes and how to increase reliability and service life of the machine. In addition to the safety regulations in the operating instructions, you have to meet the applicable regulations that apply for the operation of the machine in your country.

Keep the operating instructions package with the machine at all times and store it in a plastic cover to protect it from dirt and moisture. Read the instruction manual each time before operating the machine and carefully follow its information.

The machine can only be operated by persons who were instructed concerning the operation of the machine and who are informed about the associated dangers. The minimum age requirement must be complied with.

In addition to the safety instructions contained in this operating manual and the specific regulations of your country, the technical rules generally accepted for the operation of machines of the same type must be observed.

We accept no liability for damage or accidents which arise due to non-observance of these instructions and the safety information.

## 2. Device description (Fig. 1-12)

1. Handle
2. Fuel tank cap
3. Foot
4. Operating bulb
5. Oil check bulb
6. On/off switch
7. Earthing screw
8. 230 V~ socket
9. Choke lever
10. Starter grip
11. Air filter lid
12. Air filter
13. Oil filler plug
14. Low oil trip
15. Spark plug cap
16. Spark plug
17. Fuel tap
18. Fuel filter

## 3. Scope of delivery

- Oil filler bottle (A) (1 pcs.)
- Handle (B) (1 pcs.)
- Screwdriver (C) (1 pcs.)
- Spark plug spanner (D) (1 pcs.)
- Socket wrench (E) (1 pcs.)
- Tool bag (F) (1 pcs.)
- Original Operating Manual (1 Stk.)

## 4. Intended use

The generator is suitable for devices which use a 230 AC voltage source. Please check the suitability for use of house hold devices on the manufacturer information.

The equipment is allowed to be used only for its prescribed purpose. Any other use is deemed to be a case of misuse. The user/operator and not the manufacturer will be liable for any damage or injuries of any kind resulting from such misuse.

An element of the intended use is also the observance of the safety instructions, as well as the assembly instructions and operating information in the operating manual.

Persons who operate and maintain the machine must be familiar with the manual and must be informed about potential dangers.

In addition, the applicable accident prevention regulations must be strictly observed.

Other general occupational health and safety-related rules and regulations must be observed.

The liability of the manufacturer and resulting damages are excluded in the event of modifications of the machine.

Please note that our equipment has not been designed for use in commercial, trade or industrial applications. Our warranty will be voided if the equipment is used in commercial, trade or industrial businesses or for equivalent purposes.



## 5. Safety information

1. No modifications are allowed to be made to the generator
2. The speed preset by the manufacturer may not be changed. The generator or connected devices could be damaged.
3. **Risk of poisoning!** Fumes, fuels and lubricants are toxic. Do not breath in the fumes.
4. **Fire risk!** Petrol and petrol fumes are highly flammable and explosive.
5. Motor exhaust gases are toxic. The generator must not be operated in unventilated rooms. If the generator is to be operated in well-ventilated rooms, the exhaust gases must be discharged directly outside via an exhaust gas hose. Additional requirements for protection against fire and explosion must also be observed. Even when using an exhaust hose, toxic gas can still escape. Due to the risk of fire, the exhaust hose should never be aimed at combustible material.
6. Never use the generator in rooms with highly flammable materials.
7. **Hot surface!** Risk of burning, do not touch the exhaust system and engine unit.
8. Do not touch any of the mechanically moving or hot parts. Do not remove any of the protective caps.
9. **Protective equipment!** Use suitable ear protection when near the device.
10. Only original parts should be used for maintenance and accessories.
11. Repair and maintenance work must only be performed by authorised qualified personnel.
12. Protect yourself from electric shocks.
13. Never touch the generator with wet hands
14. Only use outside with a extension cable which is suitable for that and is appropriately marked (H07RN).
15. If extension cables or mobile distribution networks are used, the resistance value must not exceed 1.5 Ω. When using extension cables, the total length of cables for a cross section of 1.5 mm<sup>2</sup> should not exceed 60 m; for a cross section of 2.5 mm<sup>2</sup>, 100 m should not be exceeded.
16. Do not use the generator in the rain or snow.
17. Always turn off the engine when transporting or refuelling.
18. Fuel is combustible and highly flammable. Do fuel the unit during operation. Do not fuel the unit when someone is smoking or near open flames. Do not spill any fuel.
19. Do not refuel or empty near naked lights or flames or flying sparks. **Do not smoke!**
20. Put the generator on a secure and level place. Turning, tipping or changing its position during operation is forbidden.
21. Install the generator at least 1 m away from the walls or attached devices.
22. Children must be protected by ensuring that they stay a safe distance away from the generator.
23. Some parts of the reciprocating internal combustion motor are hot and may cause burns. The warnings on the generator must be observed.

24. Emission levels are represented in the technical data under the stated values for sound power level ( $L_{WA}$ ) and sound pressure level ( $L_{pA}$ ) and are not compulsory definite working levels. Because there is a connection between emission levels and immission levels, this can not reliably used to determine the potentially necessary additional precautions. Influencing factors on the workforce's current immission level includes the properties of the work area, other noise sources, air borne sound, etc. such as e.g. the number of machines and other neighbouring processes and intervals, to which the user is exposed. Also the admissible immission levels can vary from country to country. However, this information gives the user of the machine the opportunity to have a better estimation of the risks and dangers. Occasionally acoustic measurements should be take after installation in order to determine the sound pressure level.
25. Warning! Follow the electrical safety regulations that apply to the location where the generators are used.
26. Warning! Take into account the requirements and precautionary measures in the event of generators being re-supplied, depending on the protective measures of this device and the applicable directives.
27. Generator sets should only be used up to their rated output under the rated ambient conditions. If the application of the generating set is carried out under conditions which do not comply with the reference conditions of ISO 8528-10 (7.1), and if the cooling of the motor or generator is impaired, e.g. as a result of operating in restricted areas, a reduction in performance is required.

**ATTENTION: Only use unleaded normal petrol as fuel.**

## 6. Technical data

Generator	Inverter
Protection type	IP23M
Continuous Power $P_{nenn}$ (S1)	1000 W
Power $P_{max}$ (S2/5min)	1100 W
Power $P_{max}$ (S2/5s)	1200 W
Nominal voltage $U_{nenn}$	230 V~
Rated current $I_{nenn}$	4,35 A
Frequency $F_{nenn}$	50 Hz
Type drive motor	4 stroke air-cooled
Engine displacement	54 cm <sup>3</sup>
Max. power (motor)	2.1 kW/2.85 PS
Fuel	Unleaded fuel <b>This device may not be operated with E10 petrol</b>
Tank capacity	4.2 l

Engine oil	0.25 l (15W-40)
Use at 2/3 engine load	approx. 0.88 l/h
Weight	12.8 kg
Sound pressure level $L_{pA}$	74.39 dB (A)
Sound power level $L_{WA}$	95 dB(A)
Uncertainty K	1.07 dB (A)
Power factor $\cos \varphi$	1
Performance class	G1
Quality class	B
Spark plug	MS A7RTC

### Operating mode S1 (long use)

The machine can be used continuously with the indicated power.

### Operating mode S2 (Short term use)

The machine can be used in the short term with the indicated power.

### Acceptable ambient temperature:

-10 to +40 °C

**Height:** 1000 m above NN

rel. air humidity: 90 % (not condensed)

## 7. Before starting the equipment

- Open the packaging and remove the device carefully.
- Remove the packaging material as well as the packaging and transport bracing (if available).
- Check that the delivery is complete.
- Check the device and accessory parts for transport damage.
- If possible, store the packaging until the warranty period has expired.

### ATTENTION

**The device and packaging materials are not toys! Children must not be allowed to play with plastic bags, film and small parts! There is a risk of swallowing and suffocation!**

### Installation (Fig. 1/2)

To attach the handle (1), remove both Phillips screws M6x35 mm which are inserted. Place the handle (1) in position and screw it tight. Attach all parts before pouring in fuel or oil in order to prevent leaking of liquids.

### Electrical safety

Prior to use, the generator and its electrical equipment (including lines and plug connectors) should be checked to ensure that there are no defects.

Never connect the generator to the mains (power point).

Keep the cables as short as possible.

### Earthing (Fig. 1)

Earthing is needed to disperse static discharge. Connect a cable from one side of the earthing connector (7) of the generator and from the other side to an external ground.

**ATTENTION!** When being used for the first time, motor oil (15W-40, approx. 0.25 l) and petrol (unleaded normal petrol) must be put in.

Check the fuel level and the oil, and if necessary top them up. Make sure you have adequate ventilation. Ensure that the spark cable is securely in the spark plug. Unplug any electric device connected to the generator.

### Putting in oil (Fig. 5)

Put the generator with its front side down and unscrew the oil filler plug (13). Pour in 0.25 litres of engine oil (15W-40).

Close the oil filler cap (13) and stand the generator upright

### Putting in fuel (Fig. 1/7)

Keep away from ignition sources! Always refuel in well-ventilated rooms or outside. Open the fuel tank cap (2) and, using a filler pipe (not included in delivery), pour in a maximum of 4.2 litres of unleaded fuel into the fuel container. Ensure the tank level is not exceeded and no fuel is spilled. Use the fuel filter. Clean up spilled fuel immediately and wait until the fuel fumes have evaporated (fire hazard). Close the fuel tank cap (2).

## 8. Operation

### Start the engine (Fig. 1/3/6)

**ATTENTION!** When starting with the express start (10) you can injure your hand with the sudden kick back.

Wear protective gloves when starting.

- Open the petrol tap (17) by turning the tap downwards.
- Put the on / off switch (6) to the "on" position. Turn the choke lever (9) to I (in the left position).
- Start the engine with the express start (10) by sharply pulling the handle. If the engine has not started pull the handle again.
- Push the choke lever (9) back once the engine has started (in the right position).
- Connect the device to the 230 V~ socket (8).

**ATTENTION!** This socket can be loaded continuously (S1) with 1000 W and short term (S2) for a maximum of 5 seconds with 1200 W.

Note: Some electric devices (sabre saws, drills etc.) can use more electricity when doing heavy duty tasks.

### Storing the engine (Fig. 1/6)

Before putting away, let the generator run without load so that the device can „cool down“.

- Turn the on / off switch to the „OFF“ position.
- Close the petrol tap.

### Overload protection 230 V~ socket

NOTE! This generator is fitted with an overload protector. This cuts off the sockets.

Green operating bulb:

Flashes 1 x per interval

Speed too low

Flashes 2 x per interval

Temperature too high

Flashes 3 x per interval	Overload protection switches on
Flashes 4 x per interval	Short circuit

The socket (8) can be used again after the overload protection has been triggered once the engine has been switched off and restarted (See "Turning off engine" and "Starting engine").

**ATTENTION!** If this happens reduce the amount of electrical output which you are extracting from the generator or remove defective devices which are attached.

**ATTENTION!** Faulty overload switches should only be replaced with identically constructed overload switches with the same performance data. Please use our customer service department.

**ATTENTION!** Turn the device off immediately and contact your Service Station:

- With unusual vibrations or noises.
- If the engine seems overloaded or has backfired.

## 9. Maintenance

Before cleaning and maintenance work, turn off the engine and pull the spark plug connector (15) out of the spark plug (16).

**WARNING!** Risk of burning! Wait until the machine has cooled down before cleaning or servicing it.

### Air filter (Fig. 4)

Also refer to the service information.

Clean the air filter (12) regularly, and if necessary exchange it.

- Open the air filter cover (11) by removing the 2 Phillips head screws M5x14 mm.
- Remove the filter element (12).
- When cleaning the element do not use any strong cleaners or petrol.
- Clean the element by tapping it on a flat surface. If it is very dirty wash with soapy water, rinse with clean water and leave to dry.
- Put it back together in the opposite order.

### Spark plug (Fig. 6)

Check the spark plug (16) after the first 20 hours of use for dirt and if necessary clean it with a copper wire brush. Then service the spark plug after every 50 hours of use.

- Remove the spark plug connector (15) with a turning movement.
- Remove the spark plug (16) with the spark plug socket (D) included.
- Put it back together in the opposite order.

Note: alternative spark plugs to Bosch UR3AC

### Petrol filter (Fig. 7)

Note: The petrol filter (18) is a filter bowl located directly under the petrol cap (2), filtering any petrol added.

- Turn the on/off switch (6) to the "OFF" position.
- Open the petrol cap (2)

- Remove the petrol filter (18) and clean in a nonflammable solvent or solvent with a high flash point.
- Reinsert petrol filter (18).
- Close the petrol cap (2).

### Changing the oil, (Fig. 5)

Changing the oil should take place when the engine is warm.

**WARNING!** Drain fuel before replacing the oil.

Only use engine oil (15W-40).

- Place the generator on its front side on a suitable surface.
- Open the oil filler cap (13) and drain the warm engine oil into a container by tilting the generator.
- Pour in engine oil (approx. 0.25 litres).
- Close the oil filler cap (13).
- Stand the generator upright again.

### Low oil switch off

The low oil switch-off responds, if there is not enough engine oil. The oil check bulb (5) starts to flash when there is insufficient oil in the motor. The check bulb begins to flash when the oil amount has gone below the safe level. The engine will turn off independently after a short time. Restart is possible only after pouring in more engine oil (see Chapter "Replacing the oil").

## 10. Cleaning

Keep the safeguards, air vents and the engine housing as dust and dirt free as possible. Wipe the device with a clean cloth or blow it with compressed air with low pressure. We recommend that you clean the device after every use. Regularly clean the device with a damp cloth and a little soft soap. Do not use any cleaning products or solvents which could attack the plastic part of the device. Ensure that no water can penetrate the housing.

## 11. Storage

### Preparation for storage

- Empty the petrol tank with a petrol suction pump.
  - Warning notice:** Do not remove fuel in closed rooms, close to fire or whilst smoking. Vapours can cause explosions or fires.
- Start the engine and leave it running until the rest of the petrol has been used up.
- Change the oil after each season. To do this, remove the old oil from the warm engine and refill with new oil.
- Remove the spark plug. Fill about 20 ml of oil into the cylinder using an oil can.
- Slowly pull the express start so that the oil protects the cylinder from the inside.
- Screw the spark plug back in
- Store the device in a well ventilated place or area.

## 12. Transport

### Preparation for transporting

- Empty the petrol tank with a petrol suction pump or alternatively using the petrol tap and a suitable canister.
- Once it is ready for use, leave the engine running until the rest of the petrol has been used up.

- Empty the engine oil from the engine (as described).
- Remove the spark plug connector (15) from the spark plug (16).
- Secure the device with a tension belt to prevent it slipping out of place.
- The generator can be lifted and carried by using the handle (1).

### 13. Disposal and recycling

The equipment is supplied in packaging to prevent it from being damaged in transit. The raw materials in this packaging can be reused or recycled. The equipment and its accessories are made of various types of material, such as metal and plastic. Defective components must be disposed of as special waste. Ask your dealer or your local council.



**The packaging is wholly composed of environmentally-friendly materials that can be disposed of at a local recycling centre.**

**Contact your local refuse disposal authority for more details of how to dispose of your worn-out electrical devices.**

#### Old devices must not be disposed of with household waste!



This symbol indicates that this product must not be disposed of together with domestic waste in compliance with the Directive (2012/19/EU) pertaining to waste electrical and electronic equipment (WEEE). This product must be disposed of at a designated collection point. This can occur, for example, by handing it in at an authorised collecting point for the recycling of waste electrical and electronic equipment. Improper handling of waste equipment may have negative consequences for the environment and human health due to potentially hazardous substances that are often contained in electrical and electronic equipment. By properly disposing of this product, you are also contributing to the effective use of natural resources. You can obtain information on collection points for waste equipment from your municipal administration, public waste disposal authority, an authorised body for the disposal of waste electrical and electronic equipment or your waste disposal company.

#### Environmental protection

Take any contaminated maintenance material and operating materials to a collection point designated for this purpose.

When disposing of residual fluids (oils and fuel), observe the corresponding environmental regulations. We recommend taking all remaining operating materials to your local collection point in a suitable sealed container. Do not pour the remaining operating materials into waste or on the ground.

### 14. Troubleshooting

Fault	Possible cause	Remedy
Engine does not start	Automatic oil cut-out has not responded	Check oil level, top up engine oil
	Spark plug fouled	Clean or replace spark plug
	No fuel	Refuel / have the petrol cock checked
Generator has too little or no voltage	Electronic defective	Contact your dealer
	Over-current circuit-breaker has triggered	Actuate the circuit-breaker and reduce the consumers
	Air filter dirty	Clean or replace the filter

## 15. Maintenance schedule

Please adhere to the following maintenance periods in order to ensure a failure-free operation.

**IMPORTANT! The equipment must be filled with engine oil and fuel before it is started.**

	Before each use	After an operating period of 20 hours	After an operating period of 50 hours	After an operating period of 100 hours	After an operating period of 300 hours
Checking the engine oil	X				
Changing the engine oil		For the first time, then every 50 hours	X		
Checking the air filter	X				Change the filter insert if necessary
Cleaning the air filter			X		
Cleaning the petrol filter				X	
Visual inspection of the equipment	X				
Cleaning the spark plug			Distance: 0.6 mm, replace if necessary		
Checking and readjusting the throttle valve on the carburetor					X*
Cleaning the cylinder head					X*
Set the valve play					X*
Important: The positions marked with "x*" should only be carried out by an authorized dealer.					

### Service information

Please note that the following parts of this product are subject to normal or natural wear and that the following parts are therefore also required for use as consumables.

Wear parts\*: Spark plug

\* Not necessarily included in the scope of delivery!

## 16. Warranty certificate

### Dear Customer,

All of our products undergo strict quality checks to ensure that they reach you in perfect condition. In the unlikely event that your device develops a fault, please contact our service department at the address shown on this guarantee card. Of course, if you would prefer to call us then we are also happy to offer our assistance under the service number printed below. Please note the following terms under which guarantee claims can be made:

- These guarantee terms cover additional guarantee rights and do not affect your statutory warranty rights. We do not charge you for this guarantee.
- Our guarantee only covers problems caused by material or manufacturing defects, and it is restricted to the rectification of these defects or replacement of the device. Please note that our devices have not been designed for use in commercial, trade or industrial applications. Consequently, the guarantee is invalidated if the equipment is used in commercial, trade or industrial applications or for other equivalent activities. The following are also excluded from our guarantee: compensation for transport damage, damage caused by failure to comply with the installation/assembly instructions or damage caused by unprofessional installation, failure to comply with the operating instructions (e.g. connection to the wrong mains voltage or current type), misuse or inappropriate use (such as overloading of the device or use of non-approved tools or accessories), failure to comply with the maintenance and safety regulations, ingress of foreign bodies into the device (e.g. sand, stones or dust), effects of force or external influences (e.g. damage caused by the device being dropped) and normal wear resulting from proper operation of the device.

The guarantee is rendered null and void if any attempt is made to tamper with the device.

- The guarantee is valid for a period of 3 years starting from the purchase date of the device. Guarantee claims should be submitted before the end of the guarantee period within two weeks of the defect being noticed. No guarantee claims will be accepted after the end of the guarantee period. The original guarantee period remains applicable to the device even if repairs are carried out or parts are replaced. In such cases, the work performed or parts fitted will not result in an extension of the guarantee period, and no new guarantee will become active for the work performed or parts fitted. This also applies when an on-site service is used.
- In order to assert your guarantee claim, please send your defective device postage-free to the address shown below. Please enclose either the original or a copy of your sales receipt or another dated proof of purchase. Please keep your sales receipt in a safe place, as it is your proof of purchase. It would help us if you could describe the nature of the problem in as much detail as possible. If the defect is covered by our guarantee then your device will either be repaired immediately and returned to you, or we will send you a new device.

Of course, we are also happy offer a chargeable repair service for any defects which are not covered by the scope of this guarantee or for units which are no longer covered. To take advantage of this service, please send the device to our service address.

### Service-Hotline (GB):

+800 4003 4003  
(0,00 EUR/Min.)

### Service-Email (GB):

service.GB@schepach.com

### Service Address (GB):

Forest Park & Garden  
Coed Court, Taffsmead Road  
Treforest, Ind. Estate, Pontypridd CF375SW



At [www.lidl-service.com](http://www.lidl-service.com) you can download this and many more manuals, product videos plus installation software.

The QR code takes you directly to the Lidl service page ([www.lidl-service.com](http://www.lidl-service.com)) and you can open your operating manual by entering the article number (IAN) 311314.



1.	Bevezetés.....	12
2.	A készülék leírása (1-12- ábra).....	12
3.	Szállított elemek .....	12
4.	Rendeltetésszerűi használatg .....	12
5.	Biztonsági utasítások.....	13
6.	Technikai adatok.....	13
7.	Az üzembe helyezés előtt .....	14
8.	Használat .....	14
9.	Karbantartá .....	15
10.	Tisztítás.....	16
11.	Tárolás .....	16
12.	Szállítás.....	16
13.	Megsemmisítés és újrahasznosítás .....	16
14.	Hibaelhárítása.....	17
15.	Karbantartási terv.....	17
16.	Jótállási tájékoztató.....	18

## A készüléken található szimbólumok magyarázata

	(HU)	Olvassa el az üzemeltetési kézikönyvet. A készülék használata előtt minden esetben lapozza fel az üzemeltetési kézikönyv megfelelő fejezetét.
	(HU)	Figyelem! Foró részek. Tartson távolságot.
	(HU)	Fontos. Tankolás előtt kapcsolja ki a motort. Járó motorba ne töltsön üzemanyagot.
	(HU)	Fontos. A kipufogógázok mérgezőek, a motort ezért ne működtesse nem szellőztetett területeken.
	(HU)	Viseljen hallásvédőt. Viseljen védőkesztyűt.
	(HU)	Rendkívül körültekintően kezelje az üzemanyagokat és kenőanyagokat!
	(HU)	Karbantartási munkák előtt vegye ki az indítókábelt, és olvassa át a vonatkozó útmutatásokat.
	(HU)	A készüléket ne érje eső.
	(HU)	A motor beindításakor szikra keletkezik. Ez lángra lobbanthatja a közelben található gyúlékony gázokat.
	(HU)	Nyílt láng használata és a dohányzása készülék közelében szigorúan tilos!
	(HU)	A készülék garantált hangteljesítményszintje.

## 1. Bevezetés

GYÁRTÓ:

scheppach

Fabrikation von Holzbearbeitungsmaschinen GmbH

Günzburger Straße 69

D-89335 Ichenhausen

### TISZTELT VÁSÁRLÓ!

Sok örömet és sikert kívánunk Önnek, amikor az új készülékét használja.

### KEDVES VÁSÁRLÓ!

A hatályban lévő termékefelelősségi törvény értelmében a berendezés gyártója nem vonható felelősségre a berendezésen vagy vele kapcsolatban keletkező károkért a következő esetekben:

- szakszerűtlen kezelés,
- a használati utasítások be nem tartása,
- harmadik személy által végzett, szakképzetlen javítások,
- nem eredeti alkatrészek beszerelése és cseréje,
- szakszerűtlen használat,

### Javaslatok:

Mielőtt a berendezést összeszerelné, és üzembe helyezné olvassa el a használati útmutató teljes szövegét.

Az üzemelési utasítások célja a készülékkel való ismerkedésnek megkönnyítése és a használati lehetőségeinek megismertetése.

Az üzemelési utasítások fontos megjegyzéseket tartalmaz a készülék biztonságos, szakszerű és gazdaságos használatával kapcsolatosan, a veszélyek elkerülésére, a javítási költségek megspórolására, a kiesési idő csökkentésére, és a készülék megbízhatóságának és élettartamának növelésére.

A használati útmutatóba foglalt biztonsági utasításokon kívül mindenképpen be kell tartani a nemzeti érvényben lévő szabályozásokat a készülék üzemelésével kapcsolatosan.

Az üzemelési utasításokat helyezze egy tiszta, műanyag mappa alá, hogy megóvja a szennyeződéstől és a nedvességtől, és tárolja a készülék közelében. A munka elkezdése előtt minden gépkezelőnek el kell olvasnia az utasításokat és gondosan be kell tartania őket. Csak olyan személyek használhatják a készüléket, akiket kiképeztek a gép használatáról, és a lehetséges veszélyekről, illetve kockázatokról. Be kell tartani az előírt minimális kort.

A jelen üzemelési utasításokba foglalt biztonsági előírások és a helyi országos különleges előírások kiegészítéseként be kell tartani az általánosan elismert műszaki előírásokat a azonos gépeket üzemeltetésekor.

Az útmutató, valamint a biztonsági előírások figyelmen kívül hagyásából származó balesetekért és károkért nem vállalunk felelősséget.

## 2. A készülék leírása (1-12- ábra)

1. Markolat
2. Tankfedél
3. Állvány
4. Üzemjelző lámpa
5. Olajszint ellenőrző lámpa
6. Be-/kikapcsoló
7. Földelőcsavar
8. 230 V~ konnektor
9. Szivatókar
10. Indítószinór
11. Légszűrőfedél
12. Levegőszűrő
13. Olajbetöltő-csavar
14. Olajhiány-biztosíték
15. Gyertya-dugó
16. Gyújtógyertya
17. Benzincsap
18. Benzinszűrő

## 3. Szállított elemek

- Olajbetöltő palack (A) (1 db)
- Markolat (B) (1 db)
- Csavarhúzó (C) (1 db)
- Gyertyakulcs (D) (1 Stk.)
- Dugókulcs (E) (1 db)
- Szerszámtáska (F) (1 db)
- Eredeti kezelési útmutató (1 db)

## 4. Rendeltetészerű használat

A generátor 230 V-os váltófeszültséggel üzemelő készülékekhez készült. Háztartási készülékek esetén kérjük, ellenőrizze a gyártói adatoknak való megfelelést.

A gépet csak a rendeltetésének megfelelően szabad használni. Minden más, ettől eltérő alkalmazás nem rendeltetészerűnek minősül. Az ebből keletkező mindenféle károsodásért és sérülésért a felhasználó/kezelő felel és nem a gyártó.

A rendeltetészerű használat része a biztonsági utasítások figyelembe vétele is, valamint az összeszerelési és a használati utasításban levő üzemeltetési utasítások.

A gépet kezelő és karbantartó személyeknek ezekben jártnak es a lehetséges veszélyekkel kapcsolatban kioktatottnak kell lenniük.

Ezen kívül legpontosabban be kell tartani az érvényes balesetvédelmi előírásokat.

Figyelembe kell venni a munkaegészségügyi es a biztonságtechnikai terén fennálló balesetvédelmi szabályokat.

A gépen történő változtatások, teljesen kizárják a gyártó szavatolását es az ebből adódó karok megterítését.

Vegye figyelembe, hogy a készülékeink rendeltetészerűen nem ipari, szakmai vagy gyári alkalmazásra készültek. Nem vállalunk szavatosságot, ha a készüléket ipari-, szakmai- gyári- vagy ennek megfelelő tevékenységre használja.

## 5. Biztonsági utasítások

1. Az áramfejlesztőn nem szabad semmilyen fajta változtatásokat elvégezni.
2. A gyártó által előre beállított fordulatszámot nem szabad megváltoztatni. Az áramfejlesztő, vagy a csatlakoztatott készülékek megsérülhetnek.
3. **Mérgezésveszély!** A kipufogógázok, üzemanyagok és kenőanyagok mérgezőek, a kipufogógázokat nem szabad belélegezni.
4. **Égésveszély!** A benzin és a benzingőz könnyen gyúlékony, ill. robbanékony.
5. A motorból távozó gázok mérgezőek. Az áramfejlesztőt nem szabad nem szellőztetett helyiségekben üzemeltetni. Amennyiben a készüléket jól szellőző helyiségben kívánják üzemeltetni, akkor a kipufogógázokat egy kipufogógáz-tömlőn keresztül kell közvetlenül a szabadba vezetni és további tűz- és robbanásvédelmi előírásokat kell betartani. Gázvezető tömlő használata mellett is kiléphetnek mérgező kipufogógázok. A gyulladásveszély miatt a kipufogótömlőt soha nem szabad éghető anyag felé irányítani.
6. Az áramfejlesztőt soha ne üzemeltesse gyúlékony anyagokat tartalmazó helyiségben.
7. **Forró felületek!** Égésveszély, a kipufogóberendezést és a hajtóaggregátumot ne érintse meg.
8. Ne érjen a mechanikusan mozgó, vagy forró részekhez. Ne távolítsa el a védőborítást.
9. **Védőfelszerelés!** Használjon megfelelő hallásvédőt, ha a gép közelében tartózkodik.
10. Karbantartáskor és tartozékként csak eredeti alkatrészt szabad használni.
11. A javítási-, beüzemelési és beállítási munkálatokat csak engedéllyel rendelkező szakember végezheti.
12. Védje magát az elektromos veszélyektől.
13. Soha ne érjen nedves kézzel az áramfejlesztőhöz.
14. A szabadban csak az arra engedélyezett és megfelelően jelölt hosszabbítókábelt használjon (H07RN).
15. Amennyiben a hosszabbító vezetékeket, illetve mobil elosztó hálózatokat használ, az ellenállás értéke nem haladhatja meg a 1,5  $\Omega$ -t. Az irányadó érték, hogy a 1,5 mm<sup>2</sup> keresztmetszetű vezetékek teljes hossza nem haladhatja meg a 60 m-t, 2,5 mm<sup>2</sup>-es keresztmetszet esetén pedig a 100 m-t.
16. Az áramfejlesztőt soha ne üzemeltesse esőben, vagy hóesésben.
17. Szállításkor és a motor tankolásakor mindig állítsa le.
18. Az üzemanyag éghető és fokozottan tűzveszélyes. Az üzemanyagot tilos üzemelés közben betölteni. Dohányzás vagy nyílt láng közelében tilos üzemanyagot betölteni! Ne locsolja szét az üzemanyagot.
19. Ne tankolja, vagy ürítse a tankot nyílt láng, tűz, vagy szikra közelében. **Ne dohányozzon!**
20. Az áramfejlesztőt helyezze egy biztonságos, sík terepre. Az üzemelés alatt tilos elfordítani, dönteni, vagy helyét megváltoztatni.
21. Az áramfejlesztőt legalább 1 m távolságra helyezze falaktól, vagy a rácsatlakoztatott készülékektől.
22. Gondoskodni kell a gyermekek védelméről: védőtávolságot kell betartaniuk az áramfejlesztő közelében.

23. A belső égésű motorok egyes részei forrók és égési sérüléseket okozhatnak. Vegye figyelembe a generátoron található figyelmeztető utasításokat.
24. A hangteljesítmény-szint ( $L_{WA}$ ) és a hangnyomásszint ( $L_{pA}$ ) műszaki értékeknél megadott értékek kibocsátási szinteket jeleznek és nem kötelező munkaszintek. Mivel a kibocsátási- és szennyezési szintek között összefüggés van, úgy az nem vonható le megbízhatóan az esetlegesen szükséges, további óvintézkedések meghatározásából. A munkaerő aktuális szennyezési szintjét befolyásoló kibocsátási tényezők magukba foglalják a munkavégzés helyének tulajdonságait, az egyéb zajforrásokat, légmunkát, stb., valamint pl. a gépek számát és más szomszédos folyamatokat és az időszakot, amelyben a kezelő a zajnak ki van téve. A megengedett szennyezési szint ugyanakkor országonként is eltérhet. Ez az információ azonban lehetőséget ad a gép üzemeltetőjének arra, hogy jobban megbecsülhesse a kockázatokat és a veszélyeket. Esetenként szükség lehet a telepítést követő akkusztikus mérések elvégzésére a hangnyomásszint meghatározásához.
25. Figyelmeztetés! Tartsa be az áramfejlesztő alkalmazási helyén érvényes, az elektromos biztonságra érvényes előírásokat!
26. Figyelmeztetés! Amennyiben egy berendezést áramfejlesztőkkel látnak el, a berendezésre vonatkozó védelmi intézkedések és alkalmazandó irányelvek mellett be kell tartani a vonatkozó követelményeket és óvintézkedéseket is.
27. Az áramfejlesztők csak a névleges teljesítményükig használhatók normál, névleges környezeti feltételek mellett. Amennyiben az áramfejlesztő berendezést olyan feltételek mellett üzemeltetik, amelyek nem felelnek meg az ISO 8528-8:2016, 7.1 szerinti referenciatételeknek, és csökken a motor vagy a generátor hűtése (például zárt térben történő üzemeltetés miatt), akkor csökkenteni kell a teljesítményt.

**FIGYELEM: Kizárólag ólommentes normál benzint használjon üzemanyagként.**

## 6. Technikai adatok

Generátor	Inverter
Védettség	IP23M
Tartós teljesítmény $P_{nenn}$ (S1)	1000 W
Maximális teljesítmény $P_{max}$ (S2/5min)	1100 W
Maximális teljesítmény $P_{max}$ (S2/5s)	1200 W
Névleges feszültség $U_{nenn}$	230 V~
Névleges áramerősség $I_{nenn}$	4,35 A
Frekvencia $F_{nenn}$	50 Hz
A hajtómotor építési jellege	4-ütemű léghűtéses
Űrtér	54 cm <sup>3</sup>

Max. teljesítmény (motor)	2,1 kW/2,85 PS
Üzemanyag	ólommentes benzin <b>Ezt a készüléket nem szabad E10-es benzinnel üzemeltetni</b>
Tanktérfogat	4,2 l
Motorolaj	0,25 l (15W-40)
Fogyasztás 2/3 <sup>2</sup> / <sub>3</sub> -os terhelésnél	ca.0,88 l/h
Súlyok	12,8 kg
Hangnyomásszint L <sub>pA</sub>	74,39 dB (A)
Hangteljesítményszint L <sub>WA</sub>	95 dB(A)
Bizonytalanság K	1,07 dB (A)
teljesítmény-tényező cos φ	1
Teljesítmény-osztály	G1
Minőségi osztály	B
Gyújtógyertya	MS A7RTC

### Üzemi jelleg S1 (tartós üzem)

A gép tartósan üzemeltethető a megadott teljesítményen.

### Üzemi jelleg S2 (rövid üzem)

A gép rövid ideig üzemeltethető a megadott teljesítményen.

### Megengedett környezeti hőmérséklet:

-10 - +40 °C

**Magasság:** 1000 m NN felett

rel. páratartalom: 90 % (nem kondenzáló)

## 7. Az üzembe helyezés előtt

- Nyissa ki a csomagolást és óvatosan vegye ki a készüléket.
- Távolítsa el a csomagolóanyagot, valamint a csomagolási / szállítási biztosításokat (ha vannak ilyenek).
- Ellenőrizze, hogy teljes-e a szállítmány.
- Ellenőrizze a készülék és a kiegészítő alkatrészek szállítás során keletkezett sérüléseit.
- Lehetősége szerint a garancia érvényességének leteltéig őrizze meg a csomagolást.

### FIGYELEM

**A készülék és a csomagolóanyag nem gyerekjáték! A gyerekek ne játszanak a műanyag zacskókkal, fóliákkal és apró alkatrészekkel! Fennáll a lenyelés és fulladás veszélye!**

### Összeszerelés (1/2. ábra)

A markolat (1) felszereléséhez, távolítsa el mindkét, már becsavarozott M6x35 mm-es kereszthornyos csavart. Helyezze fel a markolatot (1), majd csavarozza be azt. Szereljen össze minden részt, mielőtt üzemanyagot és olajat tölt bele, hogy kikerüljön a folyadékok kifolyását.

### Elektromos biztonság

Használat előtt az áramfejlesztő berendezést és annak elektromos berendezéseit (beleértve a vezetékeket és a dugós csatlakozásokat is) ellenőrizni kell, hogy megbizonyosodjon róla, nem hibásodtak-e meg.

Soha ne csatalkoztassa az áramfejlesztőt az elektromos hálózathoz (konnektorhoz).

A fogyasztóhoz vezető kábelek hossza legyen a lehető legrövidebb.

### Figyelem!

A beszennyeződött karbantartó-anyagokat és üzemanyagot egy az erre a célra szolgáló gyűjtőhelyre adja le.

### Földelés (1- ábra)

A statikus feltöltődések levezetésére a burkolatot földelni kell. Ehhez a vezeték egyik végét kösse az áramfejlesztő földelő-csatlakozójához (7), a másik oldalon egy külső tárgyhoz.

**FIGYELEM!** Az első használat előtt motorolajat (15W-40, kb. 0,25 l) és üzemanyagot (ólommentes normál-Benzin) kell beletölteni. Ellenőrizze az üzemanyag- és motorolaj-szintet. Gondoskodjon a készülék kielégítő mértékű szellőztetéséről. Bizonyosodjon meg róla, hogy a gyújtókábel biztosan van-e rögzítve a gyertyához.

Az esetlegesen csatlakoztatott elektromos készülékeket válassza le az áramfejlesztőről.

### Olaj betöltése (5- ábra)

A generátort elülső oldalával lefelé helyezze le, majd csavarozza ki az olajbetöltő csavart (13). Töltsön be 0,25 l motorolajat (15W-40).

Zárja vissza az olajbetöltő csavart (13), majd állítsa vissza függőleges helyzetbe a generátort.

### Benzin betöltése (1/7- ábra)

Tartsa távol a gyújtóforrásokat! Kizárólag jól szellőző helyiségekben vagy a szabadban töltsön be üzemanyagot.

Csavarja le az üzemanyagtartály fedelét (2), majd egy betöltő csomok segítségével (nem képezi a szállítási terjedelem részét) töltsön be maximum 4,2 l ólommentes benzint az üzemanyag tartályba.

Ügyeljen rá, hogy ne töltse túl az üzemanyagtartályt és ne öntse mellé a benzint. Használjon benzinszűrőt. A kiömlött benzint azonnal vegye fel, majd várjon, amíg a benzingőzök elpárolognak (tűzveszély).

Zárja le a tartály fedelét (2).

## 8. Használat

### Motor indítása (1/3/6- ábra)

**FIGYELEM!** A behúzószinórral (10) történő indításkor a hirtelen visszarántás kézsérüléseket okozhat.

Az indításhoz viseljen védőkesztyűt.

- Nyissa ki a benzincsapot (17); ehhez fordítsa lefelé a csapot.
- Állítsa a Be- / kikapcsolót (6) „ON” helyzetbe. A szivatókart (9) állítsa I<sub>1</sub> helyzetbe (a bal pozícióba).
- Indítsa el a motort a behúzószinórral (10) ; ehhez erősen húzza meg a markolatot. Ha a motor nem indult el, húzza meg ismét a markolatot.

- A szivatókart (9) a motor indítását követően tolja vissza (jobb pozícióba).
- Az áramfejlesztő terhelése: Készülékek csatlakoztatása 230 V~ os konnektorhoz (8).

**FIGYELEM!** Ezek a konnektorok tartósan (S1) terhelhetőek 1000 W-tal és rövid ideig (S2), max. 5 percig 1200 W-tal.

Útmutatás: Néhány elektromos készülék (motoros lyukfűrészek, fűrőgépek, stb.) több áramot fogyasztanak, ha neheztett körülmények között használják őket.

### Motor leállítása (1/6- ábra)

Az áramfejlesztőt hagyja kicsit terhelés nélkül járni, mielőtt leállítja, hogy az aggregátor „utánhűlhessen”.

- Állítsa a Be- / kikapcsolót (6) „OFF” helyzetbe.
- Zárja el a benzincsapot (17).

### Túlterhelés elleni védelem 230 V~ konnektor

TUDNIVALÓ! Az áramfejlesztő túlterhelés elleni védelemmel van ellátva.

Ez kikapcsolja a konnektorokat (8).

A zöld színű üzemjelző lámpa a következő állapotokat mutatja:

1 x villogás időközönként	a motor fordulatszáma túl alacsony
2 x villogás időközönként	a hőmérséklet túl magas
3 x villogás időközönként	bekapcsol a túlfeszültség elleni védelem
4 x villogás időközönként	rövidzárlat

A motor kikapcsolásával és újbóli bekapcsolásával a dugaszoló aljzat (8) a túlfeszültség elleni védelem kioldását követően újra üzembe helyezhető. (Lásd „Motor leállítása” és „Motor elindítása”)

**FIGYELEM!** Ha ez előfordulna, csökkentse az áramfejlesztőről nyert elektromos teljesítményt, vagy távolítsa el a hibás csatlakoztatott készülékeket.

**FIGYELEM!** A hibás túlterhelés-kapcsolót csak azonos kivitelű és azonos teljesítményű túlterhelés-kapcsolóval szabad kicserélni. Ezzel kapcsolatban forduljon az ügyfélszolgálatához.

**FIGYELEM!** Azonnal állítsa le a berendezést és forduljon szervizhez:

- Szokatlan kilengések, vagy zajok esetén.
- Ha a motor túlterhelnek tűnik, vagy hibás gyújtás jeleit mutatja.

## 9. Karbantartás

Minden tisztítási- és karbantartási munkálat előtt állítsa le a motort és húzza ki a gyertyadugót (15) a gyertyából (16).

**FIGYELEM!** Égésveszély! Mielőtt a tisztítást, illetve a karbantartást megkezdene, várjon, amíg a készülék lehűl.

### Légszűrő (4- ábra)

Ehhez tartsa szem előtt a szervíz-utasításokat.

Rendszeresen tisztítsa meg és szükség esetén cserélje ki a légszűrőt (12).

- Nyissa fel a légszűrő fedelét (11) a 2 db M5x14 mm-es keresztornyos csavar kicsavarozásával.
- Vegye ki a légszűrőt (12).
- Az elemek tisztításához nem szabad erős tisztítószer, vagy benzint használni.
- Az elemeket tisztítsa egy lapos felületen történő kiütégetéssel. Erős szennyeződés esetén mossa ki szappanlúggal, ezután öblítse ki tiszta vízzel, majd szárítsa meg a levegőn.
- Az összeszerelés fordított sorrendben történik.

### Gyújtógyertya (6- ábra)

Először 20 üzemórát követően ellenőrizze a gyújtógyertyát (16) szennyezettség szempontjából és adott esetben tisztítsa meg egy réz drótkéfével. Ezt követően 50 üzemóra után tartsa karban a gyújtógyertyát.

- Egy fordítással húzza le a gyújtógyertya-dugót (15).
- Vegye ki a gyertyát (16) a mellékelt gyertyakulccsal (D).
- Az összeszerelés fordított sorrendben történik.

Útmutatás: Alternatív gyújtógyertya

Bosch UR3AC

### Benzinszűrő (7- ábra)

Útmutatás: a benzinszűrő (18) egy közvetlenül a tankfedél (2) alatt található szűrőtölcsér, amely megszűri a betöltött üzemanyagot.

- Állítsa a Be- / kikapcsolót (6) „OFF” helyzetbe.
- Nyissa ki a tankfedeleket (2).
- Vegye ki a benzinszűrőt (18) és tisztítsa meg azt egy nem gyúlékony, vagy magas gyújtópontú oldószerben.
- Tegye vissza a benzinszűrőt (18).
- Zárja vissza a tankfedeleket (2).

### Olajcsere, (5- ábra)

A motorolajat üzemmeleg motornál végezzük.

**FIGYELEM!** Olajcsere előtt engedje le a benzint.

Csak motorolajat (15W-40) használjon.

- Az áramfejlesztőt elülső oldalával lefelé helyezze egy megfelelő aljzatra.
- Csavarozza ki az olajbetöltő csavart (13), majd a generátor megdöntésével engedje le a meleg motorolajat egy gyűjtőtartályba.
- Töltsön be motorolajat (kb. 0,25 l)
- Zárja vissza az olajbetöltő csavart (13).
- Állítsa újra sík felületre a generátort.

### Olajkapcsolási -automatika

Az olajkapcsolási automatika akkor lép működésbe, ha túl kevés motorolaj van jelen. Ha túl kevés olaj van a motorban, az olajszint ellenőrző lámpa (5) villogni kezd. Az ellenőrző lámpa világít, ha az olaj mennyisége nem éri el a biztonsági mennyiséget. A motor rövid idő elteltével magától leáll. Elindítása csak a motorolaj (lásd „Olajcsere” fejezet) betöltése után lehetséges.



## 10. Tisztítás

Tartsa a védőberendezéseket, szellőztető nyílásokat és a gépházat annyira por és piszokmentesen, amennyire csak lehet. Dörzsölje le a készüléket egy tiszta posztóval le vagy pedig fújja ki sűrített levegővel, alacsony nyomás alatt. Mi azt ajánljuk, hogy a készüléket direkt minden használat után kitisztítani. Tisztítsa meg a készüléket rendszeresen egy nedves posztóval és egy kevés kenőszappannal. Ne használjon tisztító és oldó szereket; ezek megtámadhatják a készülék műanyagrészeit. Ügyeljen arra, hogy ne jusson víz a készülék belsejébe.

## 11. Tárolás

### Előkészítés a betároláshoz

- Ürítse ki a benzintankot egy benzin-kiszivattyúzó pumpával.  
**Figyelmeztetés:** A benzint ne zárt térben távolítsa el, tűz közelében vagy dohányzás közben. A gázgőzök robbanás-hoz vezethetnek, vagy tüzet okozhatnak.
- Indítsa el a motort és hagyja addig járni, amíg a maradék benzint el nem használja.
- Minden szezonot követően cserélje le az olajat.
- Ehhez távolítsa el a használt olajat a meleg motorból és töltsön be újat.
- Vegye ki a gyertyát
- Töltsön egy olajkannával kb. 20 ml olajat a hengerbe.
- Húzza lassan az indítószinórt úgy, hogy az olaj védje a hengert belül.
- Csavarja vissza a gyertyát.
- Jól szellőző helyen tárolja a készüléket.

## 12. Szállítás

### Előkészítés a szállításra

- Ürítse ki a benzintankot egy benzin-kiszivattyúzó pumpával.
- Amennyiben a motor még üzemképes, hagyja azt addig járni, amíg a maradék benzint el nem használja.
- Ürítse ki a motorolajat a meleg motorból (a leírtak szerint).
- Vegye le a gyertyadugót (15) a gyertyáról (16).
- Biztosítsa a készüléket például feszítőszíjakkal az elcsúszás ellen.
- Az áramfejlesztőt a markolatnál (1) fogva emelje meg és helyezze át.

## 13. Megsemmisítés és újrahasznosítás

A szállítási károk megakadályozásához a készülék egy csomagolásban található. Ez a csomagolás nyersanyag és ezáltal ismét felhasználható vagy pedig visszavezethető a nyersanyag körforgáshoz. A készülék és annak a tartozékai különböző anyagokból állnak, mint például fémből és műanyagokból. Vigye a károsult alkatrészeket a különhulladék megsemmisítési helyhez. Érdeklődjön utána a szaküzletben vagy a községi közigazgatásnál!



**A csomagolás környezetbarát anyagokból készült, amelyeket a helyi szelektív hulladékgyűjtő pontokon ártalmatlaníthat.**

**Az elhasználdott készülék ártalmatlanítási lehetőségeiről a helyi önkormányzatnál tájékozódhat.**

### Ne dobja a használt berendezéseket a háztartási hulladékba!



Ez a szimbólum arra hívja fel a figyelmet, hogy a terméket az elektromos és elektronikus berendezések hulladékairól szóló irányelv (2012/19/EU) és a nemzeti törvények értelmében nem szabad a háztartási hulladékba dobni. Ezt a terméket egy erre alkalmas gyűjtőhelyen kell leadni. Ez történhet például egy hasonló termék vásárlásakor történő visszaadással vagy az elektromos és elektronikus berendezések hulladékait újrahasznosító hivatalos gyűjtőhelyen történő leadással. A használt berendezések szakszerűtlen kezelése a használt elektromos és elektronikai berendezésekben gyakran megtalálható potenciálisan veszélyes anyagok miatt negatív hatással lehet a környezetre és az emberek egészségére. Ezen termék szakszerű ártalmatlanításával ráadásul a természeti erőforrások hatékony használatához is hozzájárul. A használt berendezések gyűjtőhelyeivel kapcsolatban a városvezetésnél, a helyi közterület-fenntartónál, az elektromos és elektronikus berendezések hivatalos gyűjtőhelyén vagy a hulladékszállító vállalatnál érdeklődhet.

### Környezetvédelem

A beszennyeződött karbantató-anyagokat és üzemanyagot egy az erre a célra szolgáló gyűjtőhelyre adja le.

A maradvány folyadékok (olajok és üzemanyag) ártalmatlanításakor tartsa be a vonatkozó környezetvédelmi előírásokat. Javasoljuk, hogy a megmaradt üzemanyagokat egy megfelelő, zárt tartályban juttassa el a gyűjtőhelyre. A megmaradt üzemanyagokat tilos a hulladéktárolóba kidobni vagy a talajra önteni.

## 14. Hibaelhárítása

Üzemzavar	Lehetséges ok	Megoldás
A motort nem lehet elindítani	Az olajkapcsolási-automatika felugrik	ellenőrizze az olajsintet, töltsse fel a motorolajat
	kormos gyertya	tisztítsa meg, ill. cserélje ki a gyertyát
	nincs üzemanyag	Üzemanyag utántöltése / benzincsap ellenőrzése
a generátorban nincs, vagy kevés a feszültség	Elektronik defekt	keressen fel egy szakkereskedőt
	a túlfeszültség-kapcsoló kioldott	Indítsa el újra a generátort, Tisztítsa meg a fogyasztót
	a légszűrő szennyezett	tisztítsa, vagy cserélje a szűrőt

## 15. Karbantartási terv

Feltétlenül tartsa be a következő karbantartási határidőket a zavartalan üzemeltetés biztosításához.

**FIGYELEM! Az első használat előtt motorolajat és üzemanyagot kell beletölteni.**

	minden használat előtt	20 üzemóra után	50 üzemóra után	100 üzemóra után	300 üzemóra után
A motorolaj ellenőrzése	X				
A motorolaj cseréje		először, majd minden 50 óra után	X		
A légszűrő ellenőrzése	X				esetleg szűrőbetétet cserélni
A légszűrő cseréje			X		
A benzinszűrő tisztítása				X	
Szemrevételezés ellenőrzés a készüléken	X				
A gyertya tisztítása			Távolság: 0,6 mm, esetleg felújítani		
Az elgázosító fojtószelepének ellenőrzése és visszaállítása					X*
A hengerfej tisztítása					X*
Szelepjáték beállítása					X*

Figyelem: Az „X\*” pontokat csak engedéllyel rendelkező szakműhellyel végeztesse.

### Szervíz-információk

Figyelembe kell venni, hogy ennél a terméknel a következő részek már használat szerinti vagy természetes kopásnak vannak alávetve ill. a következő részekre van mint fogyóeszközökre szükség.

Gyorsan kopó részek\*: Gyújtógyertya

\* nincs okvetlenül a szállítás terjedelmében!

A termék megnevezése: Inverter-áramfejlesztő	Gyártási szám: 311314
A termék típusa: PGI1200A1	
A gyártó cégneve, címe és email címe: <b>scheppach</b> <b>Fabrikation von Holzbearbeitungsmaschine GmbH</b> <b>Günzburger Straße 69</b> <b>DE-89335 Ichenhausen</b>  <b>E-mail cím: (HU):</b> service.HU@scheppach.com	A szerviz neve, címe és telefonszáma: <b>scheppach.kiss</b> <b>Hösök utja 3</b> <b>HU - 5931 Nagyszenas</b>  <b>Szerviz forródrót:</b> +800 4003 4003 (0,00 Ft./perc)
Az importáló/ forgalmazó neve és címe: Lidl Magyarország Kereskedelmi Bt., H-1037 Budapest, Rádl árok 6.	

1. A jótállási idő a Magyarország területén, Lidl Magyarország Kereskedelmi Bt. üzletében történt vásárlás napjától számított 1 év, amely jogvesztő. A jótállási idő a fogyasztó részére történő átadással, vagy ha az üzembe helyezést a forgalmazó, vagy annak megbízottja végzi, az üzembe helyezés napjával kezdődik.
2. A jótállási igény a jótállási jeggyel és/vagy a vásárlást igazoló blokkal érvényesíthető. A jótállási jegy szabálytalan kiállítása, vagy átadásának elmaradása nem érinti a jótállási kötelezettség-vállalás érvényességét. Kérjük, hogy a vásárlás tényének és időpontjának bizonyítására őrizze meg a pénztári fizetésnél kapott jótállási jegyet és a vásárlást igazoló blokkot.
3. A vásárlástól számított három munkanapon belül érvényesített csereigény esetén a forgalmazó köteles a terméket kicserélni, feltéve ha a hiba a rendeltetészerű használatot akadályozza. A jótállási jogokat a termék tulajdonosaként a fogyasztó érvényesítheti az áruházakban, valamint a jótállási tájékoztatóban feltüntetett szervizekben. (A magyar Polgári Törvénykönyv alapján fogyasztónak minősül a szakmája, önálló foglalkozása vagy üzleti tevékenysége körén kívül eljáró természetes személy.)  
A jótállás ideje alatt a fogyasztó hibás teljesítés esetén kérheti a termék kijavítását, kicserélését, vagy ha a termék nem javítható vagy cserélhető, vagy az a forgalmazónak aránytalan többletköltséggel járna, illetve a fogyasztó kijavításhoz, kicseréléshez fűződő érdeke alapos ok miatt megszűnt, árleszállítást kérhet, vagy elállhat a szerződéstől és visszakérheti a vételárat. A kijavítás során a termékbe csak új alkatrész kerülhet beépítésre.
4. A fogyasztó a hiba felfedezése után a lehető legrövidebb időn belül köteles a hibát bejelenteni és a terméket a jótállási jogok érvényesítése céljából átadni. A hiba felfedezésétől számított két hónapon belül bejelentett jótállási igényt időben közölni kell tekinteni. A közlés elmaradásából eredő kárért a fogyasztó felelős. A jótállási igény érvényesíthetőségének határideje a termék, vagy fődarabjának kicserélése esetén a csere napján újraindul.
5. A rögzített bekötésű, illetve a 10 kg-nál súlyosabb, vagy tömegközlekedési eszközön nem szállítható terméket az üzemeltetés helyén kell megjavítani. Abban az esetben, ha a javítás a helyszínen nem végezhető el, a termék ki- és visszaszereléséről, valamint szállításáról a forgalmazónak kell gondoskodnia.
6. A jótállás nem áll fenn, ha a hiba a nem rendeltetészerű használatból, átalakításból, helytelen tárolásból, vagy a használati utasítástól eltérő kezeléssel, vagy bármely a vásárlást követő behatásból fakad, vagy elemi kár okozta, és azt a forgalmazó, vagy a szerviz bizonyítja. A jótállás nem vonatkozik a mozgó kopó alkatrészek (világítótestek, gumibroncsok stb.) rendeltetészerű felhasználására. A szerviz és a forgalmazó a kijavítás során nem felel a terméken a fogyasztó vagy harmadik személyek által tárolt adatokért vagy beállításokért.
7. Fogyasztói jogvita esetén a fogyasztó a megyei (fővárosi) kereskedelmi és iparkamarák mellett működő békéltető testület eljárását is kezdeményezheti.  
A jótállás a fogyasztó törvényből eredő szavatossági jogait és azok érvényesíthetőségénem érinti.



A [www.lidl-service.com](http://www.lidl-service.com) weboldalon lehetősége van ennek és még sok más ismertetőnek, termékvideónak és installációs szoftvernek a letöltésére.

A QR-kóddal közvetlenül a Lidl szervizoldalára jut ([www.lidl-service.com](http://www.lidl-service.com)), ahol a 311314 cikkszám (IAN) megadásával megnyithatja a termék kezelési útmutatóját.

Kijavítást ellenőrző szelvény:

A jótállási igény bejelentésének időpontja:	A hiba oka:
Javításra átvétel időpontja:	A hiba javításának módja:
A fogyasztó részére történő visszaadás időpontja:	
A szerviz bélyegzője, kelt és aláírás:	

Kicserélést ellenőrző szelvény:

A jótállási igény bejelentésének időpontja:	
Kicserélés időpontja:	
A jótállási igény bejelentésének időpontja:	

Kazalo:	Stran:
1. Uvod .....	22
2. Opis naprave (Slika 1-12) .....	22
3. Obseg dostave.....	22
4. Predpisana namenska uporaba .....	22
5. Varnostni napotki .....	23
6. Tehnični podatki .....	23
7. Pred prvim zagonom.....	24
8. Upravljanje .....	24
9. Vzdrževanje .....	25
10. Čiščenje .....	25
11. Skladiščenje.....	25
12. Transport.....	26
13. Odstranjevanje in ponovna uporaba .....	26
14. Pomoč pri motnjah .....	26
15. Načrt vzdrževanja .....	27
16. Garancijski list .....	28

## Obrazložitev simbolov na napravi

	SI	Preberite priročnik za uporabo. Pred začetkom uporabe naprave vedno pogledajte v ustrežni razdelek v uporabniškem priročniku.
	SI	Pomembno. Vroči deli. Držite razdaljo.
	SI	Pomembno. Izklopite motor pred dolivanjem goriva. Ne dolivajte goriva med delovanjem.
	SI	Pomembno. Izpušni plini so strupeni, zato motor ne sme delovati v neprežračenih območjih.
	SI	Nosite zaščito sluha. Nosite zaščitne rokavice.
	SI	Pri ravnanju z gorivi in mazivi bodite zelo previdni!
	SI	Odstranite kabel za vžig, preden boste izvajali vzdrževalna dela, in preberite navodila.
	SI	Naprave ne izpostavljajte dežju.
	SI	Ob zagonu motorja nastanejo iskre. Te lahko vnamejo gorljive pline, ki se nahajajo v bližini.
	SI	Odprt ogenj ali kajenje v bližini naprave sta strogo prepovedana!
	SI	Zagotovljen nivo moči zvoka naprave.



## 1. Uvod

### PROIZVAJALEC:

#### **scheppach**

Fabrikation von Holzbearbeitungsmaschinen GmbH  
Günzburger Straße 69  
D-89335 Ichenhausen

### SPOŠTOVANI KUPEC,

želimo vam veliko veselja in uspeha pri delu z vašim novim strojem.

### OBVESTILO:

V skladu z veljavnim zakonom o varnosti izdelkov proizvajalec te naprave ni odgovoren za poškodbe nastale na napravi ali z uporabo te naprave zaradi:

- Neprimerne uporabe,
- Neupoštevanja navodil za uporabo,
- Popravila s strani nepooblaščenih neusposobljenih oseb,
- Vgradnje in zamenjave neoriginalnih rezervnih delov,
- Neprimerne uporabe,

### Priporočamo:

Pred sestavo in uporabo stroja preberite celotna navodila za uporabo.

Navodila so namenjena vašemu lažjemu spoznavanju s strojem, njegovo pravilno rabo ter načini uporabe.

Priročnik za uporabo vsebuje pomembna navodila o tem kako varno, ustrezno in ekonomično delati z vašim strojem, kako se izogniti nevarnosti, prihraniti stroške in skrajšati čas popravila ter izboljšati zanesljivost in podaljšati življenjsko dobo vašega stroja.

Poleg navodil za varno delovanje naštetih v tem priročniku, morate vedno upoštevati vse predpise za varno delo, ki veljajo v vaši državi.

Navodila za uporabo hranite v bližini stroja. Hranite jih v prozorni plastični mapi in jih s tem zaščitite pred vlago in umazanijo. Z navodili mora biti seznanjen vsak posameznik pred pričetkom dela s strojem.

Stroj lahko uporabljajo le osebe, ki so bile usposobljene za njegovo uporabo in so seznanjene z nevarnostmi povezanimi z uporabo stroja. Upoštevati je potrebno minimalno starostno mejo za delo s strojem.

Poleg varnostnih napotkov v teh navodilih za uporabo in varnostnih napotkov na montiranem stroju morate nujno upoštevati predpise svoje države, ki veljajo za uporabo naprave.

Ne prevzemamo nikakršne odgovornosti za nezgode in poškodbe, nastale zaradi neupoštevanja teh navodil in varnostnih napotkov.

## 2. Opis naprave (Slika 1-12)

1. Ročaj
2. Pokrov rezervoarja
3. Oporna noga
4. Obratovalni indikator
5. Lučka za kontrolo olja
6. Stikalo za vklop/izklop
7. Ozemljitveni vijak
8. Vtičnica 230 V~
9. Ročica dušilke
10. Žicovod zaganjalnika
11. Pokrov zračnega filtra
12. Zračni filter
13. Vijak za nalivanje olja
14. Varovalo pred pomanjkanjem olja
15. Vtič vžigalne svečke
16. Vžigalna svečka
17. Ventil za bencin
18. Bencinski filter

## 3. Obseg dostave

- Steklenica za nalivanje olja (A) (1 kos.)
- Ročaj (B) (1 kos.)
- Izvijač (C) (1 kos.)
- Ključ za vžigalno svečko (D) (1 kos.)
- Natični ključ (E) (1 kos.)
- Torba z orodjem (F) (1 kos.)
- Originalnega navodila za uporabo (1 kos.)

## 4. Predpisana namenska uporaba

Generator je primeren za naprave, ki delujejo z virom električne napetosti 230 V. Pri gospodinjskih napravah in elektronskih napravah preverite navedbe proizvajalca in tako ugotovite, ali je naprava primerna za takšno uporabo.

Ta stroj se lahko uporablja le v skladu z njegovo namembnostjo. Vsaka druga uporaba šteje kot nenamenska nedovoljena uporaba. Za kakršnekoli poškodbe ali škodo, ki bi nastale zaradi nedovoljene uporabe, nosi odgovornost uporabnik/upravljalca in ne proizvajalec.

Del smotrne namenske uporabe je tudi upoštevanje varnostnih navodil, kot tudi navodil za montažo in navodil za upravljanje, ki so v navodilih za uporabo.

Osebe, ki ta stroj upravljajo in vzdržujejo, morajo biti seznanjene s temi navodili in biti poučene o možnih nevarnostih.

Poleg tega pa se je treba točno držati vseh veljavnih predpisov za preprečevanje nesreč.

Potrebno je upoštevati tudi ostala splošna pravila v delovnem medicinskem in varnostno tehničnem področju.

Spremembe stroja istočasno izključujejo jamstvo proizvajalca in jamstvo za napake, ki nastanejo zaradi tega.

Prosimo, da upoštevate, da naše naprave niso bile konstruirane za namene uporabe v obrtništvu ali industriji. Ne prevzemamo nobene odgovornosti, če je bila naprava uporabljena v obrtništvu ali industriji ter v podobnih dejavnostih.

## 5. Varnostni napotkii

1. Generatorja ni nikakor dovoljeno spreminjati.
2. Vrtilne frekvence, ki jo je nastavil proizvajalec, ni dovoljeno spreminjati. Lahko pride do poškodb generatorja ali priključenih naprav.
3. **Nevarnost zastrupitve!** Izpušni plini, goriva in maziva so strupeni. Izpušnih plinov ni dovoljeno vdihavati.
4. **Tveganje požara!** Bencin in bencinski hlapi so lahko vnetljivi oz. eksplozivni.
5. Izpušni plini motorja so strupeni. Generatorja ni dovoljeno uporabljati v prostorih brez zračenja. Če bo generator deloval v prostorih brez zračenja, je treba izpušne pline po izpušni cevi speljati neposredno na prosto in upoštevati je treba dodatne zahteve za zaščito pred ognjem in eksplozijo. Tudi v primeru uporabe gibke cevi za izpušne pline lahko pride do uhajanja strupenih izpušnih plinov. Zaradi nevarnosti požara ne smete gibke cevi za izpušne pline nikoli usmeriti v vnetljive snovi.
6. Generatorja nikoli ne uporabljajte v prostorih z lahko vnetljivimi snovmi.
7. **Vročje površine!** Nevarnost opeklin. Ne dotikajte se izpušnega sistema in pogonskega agregata.
8. Delov, ki se mehansko premikajo, ali vročih delov se ne dotikajte. Ne odstranjujte nobenih zaščitnih pokrovov.
9. **Zaščitna oprema!** Ko ste v bližini naprave, uporabljajte ustrezno zaščito za ušesa.
10. Pri vzdrževanju in dodatni opremi je dovoljeno uporabljati le originalne dele.
11. Nastavitve in popravila lahko izvaja samo pooblaščen strokovno osebje.
12. Zaščitite se pred nevarnostmi električnega toka.
13. Generatorja se nikoli ne dotikajte z mokrimi rokami.
14. Na prostem uporabljajte samo v ta namen dovoljene in ustrezno označene kableske podaljške (H07RN).
15. Če uporabljate kableske podaljške, ne sme njihova celotna dolžina znašati več kot 50 m za 1,5 mm<sup>2</sup> in 100 m za 2,5 mm<sup>2</sup>.
16. Generatorja nikoli ne uporabljajte v dežju ali snegu.
17. Pri transportu in polnjenju posode z gorivom vedno izključite motor.
18. Gorivo je gorljivo in lahko vnetljivo. Ne točite ga med delovanjem. Ne točite ga, če kadite ali v bližini odprtega ognja. Ne razlivajte goriva.
19. Rezervoarja ne polnite z gorivom oz. ga ne praznite v bližini odprtih virov svetlobe, ognja ali isker. **Ne kadite!**
20. Generator postavite na varno in ravno mesto. Med delovanjem je napravo prepovedano obračati in prevračati ali menjati mesto postavitve.
21. Generator postavite vsaj 1 m proč od sten ali priključenih naprav.
22. Otroke je treba zaščititi s tem, da ostanejo na varni razdalji do agregata za proizvodnjo toka.
23. Nekateri deli batnega motorja z notranjim zgorevanjem so vroči in lahko povzročijo opekline. Upoštevati je treba opozorilne napotke na generatorju.
24. Vrednosti, navedene v tehničnih podatkih v razdelkih Nivo zvokovne moči ( $L_{WA}$ ) in Nivo zvočnega tlaka ( $L_{pA}$ ), predstavljajo nivoje emisij in niso nujno varni delovni nivoji. Med nivoji emisij in imisij obstaja povezava, toda iz tega ni mogoče zanesljivo ugotoviti, ali so morda potreb-

ni dodatni previdnostni ukrepi. Dejavniki, ki vplivajo na aktualni nivo imisij za delovno silo, vključujejo lastnosti delovnega prostora, druge vire hrupa, zvok v zraku ipd., na primer število strojev in drugih procesov v bližini ter časovno obdobje izpostavljenosti upravljavca hrupu. Poleg tega se lahko dovoljeni nivoji imisij razlikujejo v različnih državah. Kljub temu bodo te informacije upravljavcu stroja omogočale, da bolje oceni tveganja in nevarnosti. O časa do časa lahko po namestitvi izvedete meritve hrupa, da določite nivo zvočnega tlaka.

25. Opozorilo! Držite se predpisov o električni varnosti, ki veljajo na mestu, kjer se bo uporabljajo zasilne električne generatorje.
26. Opozorilo! V primeru ponovnega napajanja naprave prek zasilnih električnih generatorjev morate zahteve in predpisane ukrepe upoštevati v odvisnosti od zaščitnih ukrepov dane naprave in primernih direktiv.
27. Generatorski set je lahko obremenjen največ do svoje omejene moči pod omejeno vrednostjo zunanega zraka. Če je generatorski set obremenjen pod pogoji, ki ne ustrezajo zahtevanim pogojem iz ISO 8528-8:2016, 7.1, in če je okvarjeno ohlajanje motorja ali alternatorja, npr. kot rezultat uporabe v omejenem območju, je potrebno zmanjšati moč.

**POZOR: Kot gorivo uporabljajte samo neosvinčen bencin.**

## 6. Tehnični podatki

Generator	Inverter
Stopnja zaščite	IP23M
Trajna moč $P_{naz}$ (S1)	1000 W
Moč $P_{maks}$ (S2/5min)	1100 W
Moč $P_{maks}$ (S2/5s)	1200 W
Nazivna napetost $U_{naz}$	230 V~
Nazivni tok $I_{naz}$	4,35 A
Frekvenca $F_{naz}$	50 Hz
Delovna prostornina	4-taktni, zračno hlajen
Delovna prostornina	54 cm <sup>3</sup>
Največja moč (motor)	2,1 kW/2,85 PS
Gorivo	neosvinčen bencin
	<b>Ta naprava ne sme uporabljati bencina E10</b>
Kapaciteta rezervoarja	4,2 l
Motorno olje	0,25 l (15W-40)
Poraba pri 2/3 obremenitvi	pribl.0,88 l/h
Teža	12,8 kg
Nivo zvočnega tlaka $L_{pA}$	74,39 dB (A)

Nivo moči zvoka $L_{WA}$	95 dB(A)
Negotovost K	1,07 dB (A)
Faktor zmogljivosti $\cos \varphi$	1
Razred zmogljivosti	G1
Razred kakovosti	B
Vžigalna svečka	MS A7RTC

### **Način delovanja S1 (neprestano delovanje)**

Stroj lahko trajno deluje z navedeno močjo.

### **Način delovanja S2 (kratkotrajno delovanje)**

Stroj lahko kratkotrajno deluje z navedeno močjo.

### **Dovoljena temperatura okolice:**

-10 do +40 °C

**Višina:** 1000 m n.v.

Relativna zračna vlaga: 90 % (brez kondenzacije)

## **7. Pred prvim zagonom**

- Odprite embalažo in napravo previdno vzemite ven.
- Odstranite ovojnino ter ovojnina in transportna varovala (če obstajajo).
- Preverite, ali je obseg dobave celovit.
- Preverite, če so se naprava in deli pribora poškodovali med transportom.
- Po možnosti embalažo shranite do preteka garancijskega časa.

### **POZOR**

**Naprava in ovojnina niso otroške igrače! Otroci se ne smejo igrati s plastičnimi vrečkami, folijami in majhnimi delci! Obstaja nevarnost da delce pogoltnejo in se zadušijo!**

### **Montaža (sl. 1/2)**

Da boste lahko montirali ročaj (1), odstranite oba že privita križna vijaka M6 x 35 mm. Namestite ročaj (1) in ga močno privijte. Vse dele montirajte, preden dolijete gorivo in olje, da preprečite izliv tekočin.

### **Električna varnost**

Pred uporabo je treba pregledati agregat za proizvodnjo toka in njegovo električno opremo (vključno z vodi in vtičnimi spoji), da se zagotovi, da ni prisotna nobena okvara.

Generatorja nikoli ne priključite na električno omrežje (vtičnica).

Vodi do porabnikov morajo biti čim krajši.

### **Ozemljitev (sl. 1)**

Za odvajanje statičnih naelektritev je potrebna ozemljitev ohišja. V ta namen povežite kabel na eni strani z ozemljitvenim priključkom (7) generatorja, na drugi strani pa z zunanjo maso (npr. s paličastim ozemljilom).

**POZOR!** Pri prvem zagonu je treba naliti motorno olje (15W-40, pribl. 0,25 l) in gorivo (neosvinčen običajni bencin). Preverite nivo goriva in motornega olja in ju po potrebi dolijte. Poskrbite za zadostno zračnej naprave.

Prepričajte se, da je vžigalni kabel pritrjen na vžigalno svečko. Morebitno priključeno napravo odklopite od generatorja.

### **Nalivanje olja (sl. 5)**

Položite generator s sprednjo stranjo navzdol in odvijte vijak za nalivanje olja (13). Nalijte 0,25 l motornega olja (15W-40). Privijte vijak za nalivanje olja (13) in postavite generator pokonci.

### **Nalivanje goriva (sl. 1/7)**

Ne približujte virov vžiga! Gorivo točite samo v dobro zračenih prostorih ali na prostem.

Odvijte pokrov rezervoarja (2) in s pomočjo nastavka za nalivanje (ni priložen) nalijte največ 4,2 l neosvinčenega bencina v rezervoar.

Pazite, da rezervoarja ne napolnite preveč in da ne razlijete bencina. Uporabite bencinski filter. Razlit bencin takoj pobrišite in počakajte, da bencinski hlapi izhlapijo (nevarnost vžiga).

Zaprte pokrov rezervoarja (2).

## **8. Upravljanje**

### **Zagon motorja (sl. 1/3/6)**

**POZOR!** Pri zaganjanju z žicovodom za zagon (10) lahko zaradi nenadnega povratnega sunka pride do poškodbe dlani. Pri zaganjanju uporabljajte zaščitne rokavice.

- Odprite ventil za bencin (17); v ta namen obrnite ventil navzdol.
- Stikalo za vklop/izklop (6) obrnite v položaj »ON«. Ročico dušilke (9) obrnite v položaj I (v levi položaj).
- Zaženite motor z žicovodom za zagon (10); v ta namen močno potegnite za ročaj. Če se motor ne zažene, ponovno potegnite za ročaj.
- Ko se motor zažene, potisnite ročico dušilke (9) nazaj (v desni položaj).
- Obremenitev generatorja: Priključite naprave na vtičnico 230 V~ (8).

**POZOR!** To vtičnico je dovoljeno trajno (S1) obremeniti s 1000 W in kratkotrajno (S2) maks. 5 sekund s 1200 W.

Napotek: Nekatere električne naprave (motorne vboodne žage, vrtalniki itd.) lahko porabijo več toka, če jih uporabljate pod težjimi pogoji.

### **Ustavitve motorja (sl. 1/6)**

Generator naj za kratek čas deluje brez obremenitve, preden za ugasnete, da se agregat lahko »naknadno ohladi«.

- Stikalo za vklop/izklop (6) obrnite v položaj »OFF«.
- Zaprite ventil za bencin (17).

### **Zaščita pred preobremenitvijo vtičnice 230 V~**

**NAPOTEK!** Generator je opremljen z zaščito pred preobremenitvijo.

Ta izklopi vtičnico (8).

Zelen obratovni indikator prikazuje naslednja stanja:

1 x utrip na interval                      število vrtljajev motorja je pre nizko

2 x utrip na interval	temperatura je previsoka
3 x utrip na interval	zaščita pred preobreme nitvijo se vklopi
4 x utrip na interval	prisoten je kratki stik

Po sproženju zaščite pred preobremenitvijo lahko vtičnico (8) spet začnete uporabljati tako, da ugasnete in ponovno zažene motor. (glejte »Ustavitev motorja« in »Zagon motorja«)

**POZOR!** Če pride do tega, zmanjšajte električno moč, ki jo pridobivate z generatorjem, ali pa odstranite okvarjene priključene naprave.

**POZOR!** Okvarjena preobremenitvena stikala je dovoljeno zamenjati le s preobremenitvenimi stikali z enako konstrukcijo in enakimi podatki o zmogljivosti. V ta namen se obrnite na servisno službo.

**POZOR!** V naslednjih primerih takoj izklopite napravo in se obrnite na vaš servis:

- V primeru nenavadnih vibracij ali zvokov.
- Če se zdi, da je motor preobremenjen ali se ne zažene.

## 9. Vzdrževanje

Pred kakršnikoli čiščenje in vzdrževalnimi deli ugasnite motor in snemite vtič vžigalne svečke (15) z vžigalne svečke (16).

**POZOR!** Nevarnost opeklin! Počakajte, da se naprava ohladi, preden jo boste čistili ali vzdrževali.

### Zračni filter (sl. 4)

V ta namen upoštevajte tudi servisne informacije.

Redno čistite zračni filter (12) in ga po potrebi zamenjajte.

- Odprite pokrov zračnega filtra (11), tako da odvijete 2 križca na vijaka M6 x 16 mm.
- Odstranite filter (12).
- Za čiščenje filtra ne uporabljajte ostrih čistil ali bencina.
- Elemente filtra očistite na ravni površini, tako da jih izpetete. Če so močno umazani, jih operite z milnico, izperite s čisto vodo in počakajte, da se posušijo na zraku.
- Filter sestavite v obratnem vrstnem redu.

### Vžigalna svečka (sl. 6)

Vžigalno svečko (16) po 20 obratovnih urah prvič preverite glede umazanije in jo po potrebi očistite s krtačo z bakrenimi žicami. Nato svečko vzdržujte vsakih 50 obratovnih ur.

- Snemite vtič vžigalne svečke (15), tako da ga zavrtite.
- Vžigalno svečko (16) odvijte s priloženim ključem za vžigalno svečko (D).
- Filter sestavite v obratnem vrstnem redu.

Napotek: Alternativna vžigalna svečka  
Bosch UR3AC

### Bencinski filter (sl. 7)

Napotek: Bencinski filter (18) je filtrirna posoda, ki se nahaja neposredno pod pokrovom rezervoarja (2) in filtrira vso natočeno gorivo.

- Stikalo za vklop/izklop (6) obrnite v položaj »OFF«.
- Odprite pokrov rezervoarja (2).

- Odstranite bencinski filter (18) in ga očistite v negorljivem topilu ali topilu z visokim vnetiščem.
- Ponovno vstavite bencinski filter (18).
- Zaprite pokrov rezervoarja (2).

### Menjava olja (sl. 5)

Motorno olje menjavajte, ko je motor ogret na obratovalno temperaturo.

**POZOR!** Pred zamenjavo olja izpustite bencin.

Uporabljajte samo motorno olje (15W-40).

- Generator na primerni podlagi položite na sprednjo stran.
- Odvijte vijak za nalivanje olja (13) in izpustite toplo motorno olje v lovilno posodo, tako da nagnete generator.
- Nalijte motorno olje (pribl. 0,25 l).
- Vijak za dolivanje olja (13) znova zaprite.
- Postavite generator pokonci.

### Samodejni odklop olja

Samodejni odklop olja se aktivira, ko je na voljo premalo motornega olja. Lučka za kontrolo olja (5) začne utripati, ko je v motorju premalo olja. Lučka za kontrolo olja začne svetiti, ko količina olja pade pod varno količino. Motor se po nekaj časa samodejno ugasne. Motor lahko zažene šele, ko dolijete motorno olje (glejte poglavje »Menjava olja«).

## 10. Čiščenje

Na zaščitnih pripravah, prezračevalnih režah in ohišju motorja mora biti čim manj prahu in umazanije. Zdrgnite napravo s čisto krpo ali jo izpihajte s stisnjenim zrakom pod nizkim tlakom. Priporočamo, da napravo očistite neposredno po vsaki uporabi.

Napravo redno čistite z vlažno krpo in malo mazavega mila. Ne uporabljajte čistil ali topil, ker lahko poškodujejo plastične dele naprave. Pazite, da v notranjost naprave ne vdre voda.

## 11. Skladiščenje

### Priprave na skladiščenje

- S črpalko za črpanje bencina izpraznite rezervoar za bencin.  
**Opozorilni napotek:** Bencina ne črpajte v zaprtih prostorih, v bližini ognja ali medtem ko kadite. Plinski hlapi lahko povzročijo eksplozije ali požar.
- Zaženite motor in pustite, da deluje tako dolgo, dokler ne porabi preostalega bencina.
- Pred vsako sezono zamenjajte olje.
- V ta namen izpustite staro motorno olje iz toplega motorja in nalijte novo.
- Odvijte vžigalno svečko.
- Z oljnikom nalijte približno 20 ml olja v valj.
- Počasi vlecite za žicovod za zagon, da olje zaščiti notranjost valja.
- Ponovno privijte vžigalno svečko.
- Napravo shranite na dobro zračenem mestu ali kraju.

## 12. Transport

### Priprave na transport

- S črpalko za črpanje bencina izpraznite rezervoar za bencin.
- Če je motor sposoben za delovanje, ga pustite teči tako dolgo, dokler ne porabi preostalega bencina.
- Odstranite motorno olje iz toplega motorja (kot je opisano).
- Snemite vtič vžigalne svečke (15) z vžigalne svečke (16).
- Napravo fiksirajte na primer z napenjalnimi pasovi, da ne more zdrsniti.
- Agregat za zasilno napajanje z elektriko lahko dvignete in prestavite s pomočjo ročaja (1).

## 13. Odstranjevanje in ponovna uporaba

Naprava se nahaja v embalaži, da ne bi prišlo do poškodb med transportom. Ta embalaža je surovina in s tem ponovno uporabna ali pa jo je možno reciklirati. Naprava in njen pribor sta izdelana iz različnih materialov kot npr. kovine in plastika. Pokvarjene sestavne dele odstranite med posebne odpadke. V ta namen povprašajte v tehnični trgovini ali na občinski upravi!



**Embalaza je narejena iz materialov, prijaznih do okolja, ki jih lahko odvržete v lokalnih obratih za recikliranje.**

**Več informacij o odlaganju iztrošene naprave med odpadke izveste pri lokalni skupnosti ali občinski upravi.**

### Odpadne opreme ne odvrzite med gospodinske odpadke!



Ta simbol označuje, da je tega izdelek v skladu z Direktivo o odpadni električni in elektronski opremi (2012/19/EU) in v skladu z nacionalno zakonodajo ni dovoljeno odvreči med gospodinske odpadke. Ta izdelek je treba dostaviti na ustrezno zbirno mesto. Lahko ga, na primer, vrnete ob nakupu podobnega izdelka ali pa ga dostavite v zbirni center, ki je pristojen za reciklažo odpadne električne in elektronske opreme. Nepravilno roko vanje z odpadno opremo lahko zaradi potencialno nevarnih snovi, ki so pogosto prisotne v odpadni električni in elektronski opremi, negativno vpliva na okolje in zdravje ljudi. Če ta izdelek pravilno zavržete, prispevate tudi k učinkoviti rabi naravnih virov. Informacije o zbirnih mestih odpadne opreme dobite pri mestni upravi, lokalnem organu, ki je pristojen za ravnanje z odpadki, pri pooblaščenem zbirnem centru za odstranjevanje odpadne električne in elektronske opreme ali pri svojem komunalnem podjetju.

### Varstvo okolja

Umazan material od vzdrževanja in pogonska sredstva oddajte na predvidenem mestu.

Pri odlaganju preostalih tekočin (olja in gorivo) med odpadke pazite na ustrezna okoljevarstvena določila. Priporočamo, da preostala pogonska sredstva v primerni zaprti posodi odnesete na zbirno mesto. Preostalih pogonskih sredstev ne mečite med odpadke ali zlivajte v tla.

## 14. Pomoč pri motnjah

Motnja	Mogoč vzrok	Ukrep
Motorja ni mogoče zagnati	Samodejni odklop olja se sproži	Preverite nivo olja, dolijte motorno olje
	Vžigalna svečka je umazana s sajami	Očistite oz. zamenjajte vžigalno svečko
	Ni goriva	Dolijte gorivo/preverite ventil za bencin
Generator ima prenizko napetost ali je sploh nima	Elektronika je okvarjena	Obiščite specializiranega trgovca
	Sprožilo se je stikalo za zaščito pred preobremenitvijo	Ponovno zaženite generator, znižajte število porabnikov
	Zračni filter je umazan	Očistite ali zamenjajte filter

## 15. Načrt vzdrževanja

Sledeče roke vzdrževanja je treba nujno upoštevati, da je zagotovljeno nemoteno obratovanje.

**POZOR! Ob prvem zagonu je treba naliti motorno olje in gorivo.**

	Pred vsako uporabo	po 20 urah obratovanja	po 50 urah obratovanja	po 100 urah obratovanja	po 300 urah obratovanja
Preverjanje motornega olja	X				
Menjava motornega olja		prvič, nato vsakih 50 ur	X		
Preverjanje zračnega filtra	X				Morebitna menjava vložka filtra
Čiščenje filtra			X		
Čiščenje bencinskega filtra				X	
Vizualni pregled naprave	X				
Čiščenje vžigalne svečke			Odmik: 0,6 mm; po potrebi zamenjava		
Pregled in ponovna nastavitve dušilne lopute					X*
Čiščenje glave valja					X*
Nastavljanje zračnosti ventila					X*
Pozor: Točke »X*« morajo izvesti samo v pooblaščenem specializiranem servisu.					

### Servisne informacije

Upoštevajte, da so nekateri deli tega izdelka izpostavljeni naravni obrabi zaradi uporabe oz. da so nekateri deli potrošni material.

Obrabni deli\*: Vžigalna svečka

\* ni nujno, da je v obsegu dobave!



## 16. Garancijski list

### Proizvajalec:

scheppach Fabrikation von Holzbearbeitungsmaschinen GmbH  
Günzburger Straße 69  
DE-89335 Ichenhausen

### Naslov servisa (SI):

Top Nova d.o.o.  
Brodisce 22  
SI - 1236 Trzin

### Telefonska št. servisa (SI):

+800 4003 4003  
(0,00 €/Min.)

### E-poštni naslov (SI):

service.SI@scheppach.com

1. S tem garancijskim listom scheppach Fabrikation von Holzbearbeitungsmaschinen GmbH jamčimo, da bo izdelek v garancijskem roku ob normalni in pravilni uporabi brezhibno deloval in se zavezujemo, da bomo ob izpolnjenih spodaj navedenih pogojih odpravili morebitne pomanjkljivosti in okvare zaradi napak v materialu ali izdelavi oziroma po svoji presoji izdelek zamenjali ali vrnilo kupnino.
2. Garancija je veljavna na ozemlju Republike Slovenije.
3. Garancijski rok za proizvod je 3 od datuma izročitve blaga. Datum izročitve blaga je razviden iz računa.
4. Kupec je dolžan okvaro javiti pooblaščenemu servisu oziroma se informirati o nadaljnjih postopkih na zgoraj navedeni telefonski številki. Svetujemo vam, da pred tem natančno preberete navodila o sestavi in uporabi izdelka.
5. Kupec je dolžan pooblaščenemu servisu predložiti garancijski list in račun, kot potrдіilo in dokazilo o nakupu ter dnevu izročitve blaga.
6. V primeru, da proizvod popravlja nepooblaščen servis ali oseba, kupec ne more uveljavljati zahtevkov iz te garancije.
7. Vzroki za okvaro oziroma nedelovanje izdelka morajo biti lastnosti stvari same in ne vzroki, ki so zunaj proizvajalčeve oziroma prodajalčeve sfere. Kupec ne more uveljavljati zahtevkov iz te garancije, če se ni držal priloženih navodil za sestavo in uporabo izdelka ali če je izdelek kakorkoli spremenjen ali nepravilno vzdrževan.
8. Jamčimo servis in rezervne dele še 3 leta po preteku garancijskega roka.
9. Obrabni deli oz. potrošni material so izvzeti iz garancije.
10. Vsi potrebni podatki za uveljavljanje garancije se nahajajo na dveh ločenih dokumentih (garancijski list, račun).
11. Ta garancija proizvajalca ne izključuje pravic potrošnika, ki izhajajo iz odgovornosti prodajalca za napake na blagu.

### Prodajalec:

Lidl Slovenija d.o.o. k.d., Pod lipami 1, SI-1218 Komenda



S spletne strani [www.lidl-service.com](http://www.lidl-service.com) si lahko prenesete ostale priročnike, videoposnetke o izdelkih in namestitveno programsko opremo.

S kodo QR neposredno odprete Lidlovo storitveno spletno stran ([www.lidl-service.com](http://www.lidl-service.com)), kjer lahko z vnosom številke izdelka (IAN) 311314 odprete ustrezna navodila za uporabo.

Obsah:	Strana:
1. Úvod .....	31
2. Popis přístroje (obr. 1-12) .....	31
3. Rozsah dodávky.....	31
4. Použití podle účelu určení.....	31
5. Bezpečnostní pokyny.....	32
6. Technická data .....	32
7. Před uvedením do provozu .....	33
8. Obsluha .....	33
9. Údržba.....	34
10. Čištění .....	34
11. Uložení.....	34
12. Doprava.....	35
13. Likvidace a recyklace.....	35
14. Odstraňování závad.....	35
15. Plán údržby.....	36
16. Záruční list .....	37

## Vysvětlení symbolů na přístroji

	<p>(CZ)</p>	<p>Přečtěte si provozní příručku. Před použitím přístroje si vždy přečtěte příslušný oddíl v uživatelské příručce.</p>
	<p>(CZ)</p>	<p>Důležité. Horké části. Udržujte odstup.</p>
	<p>(CZ)</p>	<p>Důležité. Před doléváním paliva vypněte motor. Nedolévejte palivo v případě, že je motor v provozu.</p>
	<p>(CZ)</p>	<p>Důležité. Výfukové plyny jsou jedovaté, proto motor nenechávejte běžet v nevětraných prostorách.</p>
	<p>(CZ)</p>	<p>Používejte ochranu sluchu. Používejte ochranné rukavice.</p>
	<p>(CZ)</p>	<p>Při manipulaci s pohonnými látkami a mazivy buďte velmi opatrní!</p>
	<p>(CZ)</p>	<p>Před prováděním údržby odstraňte kabel zapalování a přečtěte si pokyny.</p>
	<p>(CZ)</p>	<p>Přístroj nikdy nevystavujte dešti.</p>
	<p>(CZ)</p>	<p>Spuštění motoru vytváří jiskření. Jiskření může vznítit blízké hořlavé plyny.</p>
	<p>(CZ)</p>	<p>Při spouštění motoru dochází ke vzniku jisker. Ty mohou zapálit hořlavé plyny v blízkosti.</p>
	<p>(CZ)</p>	<p>Garantovaná hladina akustického výkonu přístroje.</p>

## 1. Úvod

### VÝROBCE:

#### **scheppach**

Fabrikation von Holzbearbeitungsmaschinen GmbH  
Günzburger Straße 69  
D-89335 Ichenhausen

### VÁŽENÝ ZÁKAZNÍKU,

Přejeme Vám hodně radosti a úspěchů při práci s Vaším novým přístrojem.

### UPOZORNĚNÍ:

Podle platného zákona o ručení výrobce za škody způsobené vadou výrobku neručí výrobce tohoto přístroje za škody, které vzniknou na tomto přístroji nebo tímto přístrojem při:

- Neodborném zacházení,
- Nedodržování návodu k obsluze,
- Opravách třetí osobou, neautorizovanými odborníky,
- Zabudování a výměně neoriginálních náhradních dílů,
- Používání v rozporu s určením,

### Doporučíme vám:

Před montáží a uvedením do provozu si přečtěte celý text návodu k obsluze.

Tento návod k obsluze Vám má ulehčit seznámení s vaším strojem a využití možností jeho použití podle určení.

Návod k obsluze obsahuje důležité pokyny a upozornění, jak bezpečně, odborně a hospodárně pracovat se strojem, a jak zabránit nebezpečí, ušetřit náklady za opravy, snížit ztrátové časy, a zvýšit spolehlivost a životnost stroje.

K bezpečnostním ustanovením tohoto návodu k obsluze musíte navíc bezpodmínečně dodržovat předpisy své země, platné pro provoz stroje.

Uchovávejte návod k obsluze u stroje v ochranném pouzdře, chráněný před nečistotou a vlhkostí. Každý pracovník obsluhy si ho musí před zahájením práce přečíst a pečlivě dodržovat.

Na stroji smí pracovat jen osoby, které jsou poučené v používání stroje, a informované o nebezpečích s tím spojených. Je nutné dodržovat vyžadovaný minimální věk.

Vedle bezpečnostních pokynů a upozornění obsažených v tomto návodu k obsluze a zvláštních předpisů vaší země je nutné dodržovat všeobecně uznávané technické předpisy pro provoz.

Nepřebíráme žádné ručení za škody a úrazy vzniklé v důsledku nedodržování tohoto návodu k obsluze a bezpečnostních pokynů.

## 2. Popis přístroje (obr. 1-12)

1. Rukojeť
2. Víko nádrže
3. Podpěrná noha
4. Provozní kontrolka
5. Kontrolka oleje
6. Spínač / vypínač
7. Zemnicí šroub
8. Zásuvka 230 V~
9. Páka sytiče
10. Lanko startéru
11. Víko vzduchového filtru
12. Vzduchový filtr
13. Plnicí šroub oleje
14. Pojistka při nedostatku oleje
15. Konektor zapalovací svíčky
16. Zapalovací svíčka
17. Benzinový kohout
18. Benzinový filtr

## 3. Rozsah dodávky

- Plnicí láhev oleje (A) (1 kus.)
- Rukojeť (B) (1 kus.)
- Šroubovák (C) (1 kus.)
- Klíč na zapalovací svíčky (D) (1 kus.)
- Nástrčný klíč (E) (1 kus.)
- Kapsa na nářadí (F) (1 kus.)
- Originálního provozního návodu (1 kus.)

## 4. Použití podle účelu určení

Generátor je vhodný pro přístroje s předpokládaným provozem se zdrojem střídavého napětí 230 V. U domácích spotřebičů a elektronických přístrojů zkontrolujte jejich vhodnost podle příslušných údajů výrobce.

Stroj může být použit pouze pro své určení. Každé další použití, které přesahuje toto určení, není použití k určenému účelu. Za poškození, z toho vyplývající, nebo zranění jakéhokoliv druhu ručí uživatel/obsluha a ne výrobce.

Součástí použití podle účelu určení je také dbát bez - pečnostních pokynů, tak jako návodu k montáži a provozních pokynů v návodu k použití.

Osoby, které stroj obsluhují a udržují, musí být s tímto seznámeny a být poučeny o možných nebezpečích.

Kromě toho musí být co nejpřísněji dodržovány platné předpisy k předcházení urazům.

Dale je třeba dodržovat ostatní všeobecná pravidla v pracovních oblastech a bezpečnostně technických oblastech.

VZměny na stroji zcela vylučují ručení výrobce a z toho vzniklé škody.

Dbejte prosím na to, že naše stroje nejsou konstruované pro živnostenské, řemeslné nebo průmyslové použití. Nepřijímáme žádné záruky, když se stroj používá při živnostenské výrobě, řemeslné výrobě nebo průmyslovém provozu nebo při podobných činnostech.

## 5. Bezpečnostní pokyny

1. Na generátoru nesmějí být prováděny žádné změny.
2. Přednastavený počet otáček výrobce se nesmí měnit. Generátor nebo připojené přístroje mohou být poškozeny.
3. **Pozor!** Nebezpečí otravy! Zplodiny, paliva a maziva jsou jedovaté, zplodiny nesmějí být vdechovány.
4. **Pozor!** Benzín a výpary benzínu jsou lehce zápalné, resp. výbušné.
5. Výfukové plyny motoru jsou jedovaté. Generátor elektrického proudu se nesmí provozovat v nevětraných místnostech. Jestliže má být generátor elektrického proudu provozován v dobře větraných prostorách, musí se výfukové plyny odvádět výfukovou hadicí přímo ven a musí být splněny dodatečné požadavky na ochranu před požárem a výbuchem. Pozor! Také při provozu s výfukovou hadicí mohou unikat jedovaté zplodiny. Z důvodů nebezpečí požáru nesmí být výfuková hadice nikdy nasměrována na hořlavé látky
6. Nebezpečí výbuchu! Generátor nikdy neprovozovat v místnostech s lehce zápalnými látkami.
7. **Pozor!** Nebezpečí popálení! Nedotýkat se výfukového systému a hnacího agregátu. Dbejte na výstražná upozornění uvedená na generátoru.
8. Nedotýkejte se žádných mechanicky pohyblivých nebo horkých dílů. Neodstraňujte žádné ochranné kryty.
9. Pokud se pohybujete v blízkosti přístroje, používejte vhodnou ochranu sluchu.
10. Na údržbu a příslušenství smějí být použity pouze originální díly.
11. Instalaci, opravy a seřizování smí provádět jen autorizovaný odborník.
12. Chraňte se před elektrickými nebezpečími.
13. Nikdy se nedotýkat generátoru mokřima rukama.
14. Na volném prostranství používejte pouze k tomu schválené a příslušně označené prodlužovací kabely (H07RN).
15. Při použití prodlužovacích vedení nesmí jejich celková délka překročit 50 m pro 1,5 mm<sup>2</sup>, 100 m pro 2,5 mm<sup>2</sup>.
16. Generátor nikdy neprovozovat v dešti nebo při sněžení.
17. Během transportu a tankování vždy vypnout motor.
18. Palivo je hořlavé a snadno vznětlivé. Neplňte palivo během provozu. Neplňte palivo, pokud kouříte nebo je v blízkosti otevřený oheň. Zabraňte rozlití paliva.
19. Netankovat, resp. nádrž nevyprazdňovat v blízkosti otevřeného světla, ohně nebo jiskření. **Nekouřit!**
20. Generátor postavit na bezpečném, rovném místě. Otáčení a převrácení nebo změna místa během provozu je zakázána.
21. Generátor postavit ve vzdálenosti minimálně 1 m od stěn nebo připojených přístrojů.
22. Děti je třeba chránit dodržáním bezpečnostní vzdálenosti od generátoru elektrického proudu.
23. Některé části pístového spalovacího motoru jsou horké a mohou způsobit popálení. Výstražné pokyny na generátoru elektrického proudu je třeba dodržovat.
24. Hodnoty uvedené v technických datech jako hladina akustického výkonu ( $L_{WA}$ ) a hladina akustického tlaku ( $L_{PA}$ ) představují emisní hladiny a nemusí být nutně bezpečnými pracovními hladinami. Protože existuje korelace mezi emisními a imisními hladinami, nemůže být tato spolehlivě brána v úvahu k určení eventuálně potřebných, doda-

tečných preventivních bezpečnostních opatření. Faktory ovlivňující aktuální imisní hladinu pracovní síly zahrnují vlastnosti pracovní místnosti, jiné zdroje hluku, atd., jako např. počet strojů a jiných souvisejících procesů a časové úseky, kterým je obsluha vystavena. Stejně tak se může přípustná imisní hladina v jednotlivých zemích lišit. Přesto tato informace nabízí provozovateli stroje možnost odhadnout lépe nebezpečí a rizika. V jednotlivých případech by měla být po instalaci provedena akustická měření pro zjištění hladiny akustického tlaku.

25. Výstraha! Dodržujte předpisy pro elektrickou bezpečnost, které platí v místě, kde jsou generátorová soustrojí používána.
26. Výstraha! Zohledněte požadavky a bezpečnostní opatření v případě opětovného napájení zařízení prostřednictvím generátorových soustrojí v závislosti na ochranných opatřeních tohoto zařízení a platných směrnících.
27. Generátorové skupiny mohou být nabitý jen do výše jejich jmenovitého výkonu za normálních okolních podmínek. Když je generátorová skupina používána za podmínek, které neodpovídají referenčním podmínkám podle ISO 8528-8:2016, 7.1, a chlazení motoru nebo generátoru střídavého proudu je narušeno (např. při provozu v uzavřených prostorách), je nutné snížit výkon.

**POZOR: Jako palivo používejte výhradně normální bezolovnatý benzín.**

## 6. Technická data

Generátor	Inverter
Druh ochrany	IP23M
Trvalý výkon $P_{nom}$ (S1)	1000 W
Výkon $P_{max}$ (S2/5min)	1100 W
Výkon $P_{max}$ (S2/5s)	1200 W
Jmenovité napětí $U_{nom}$	230 V~
Jmenovitý proud $I_{nom}$	4,35 A
Kmitočet $f_{nenn}$	50 Hz
Konstrukce hnacího motoru	4taktní, vzduchem chlazený
Obsah válce	54 cm <sup>3</sup>
Max. výkon (motor)	2,1 kW/2,85 PS
Palivo	Bezolovnatý benzín <b>Toto zařízení se nesmí provozovat s benzínem E10.</b>
Obsah nádrže	4,2 l
Motorový olej	0,25 l (15W-40)
Spotřeba při 2/3 zátěži	ca.0,88 l/h
Hmotnost	12,8 kg

Hladina akustického tlaku $L_{pA}$	74,39 dB (A)
Hladina akustického výkonu $L_{WA}$	95 dB(A)
Nejistota K	1,07 dB (A)
Účinek $\cos \varphi$	1
Výkonová třída	G1
Třída kvality	B
Zapalovací svíčka	MS A7RTC

### Druh provozu S1 (trvalý provoz)

Stroj může být trvale provozován s uvedeným výkonem.

### Druh provozu S2 (krátkodobý chod)

Stroj smí být krátkodobě provozován s uvedeným výkonem (5 s).

### Přípustná teplota okolí:

-10 až +40°

**výška:** 1000 m nad mořem,

rel. vlhkost vzduchu: 90 % (nekondenzovaná)

## 7. Před uvedením do provozu

- Otevřete balení a opatrně vyjměte přístroj.
- Odstraňte materiál obalu a obalové a přepravní pojistky (pokud je jimi výrobek opatřen).
- Zkontrolujte, zda je obsah dodávky úplný.
- Zkontrolujte přístroj a díly příslušenství, zda se při přepravě nepoškodily.
- Uchovejte obal dle možností až do uplynutí záruční doby.

### POZOR

**Přístroj a obalové materiály nejsou hračka! Dětem nepatří do rukou plastické sáčky, fólie ani drobné součástky! Hrozí nebezpečí jejich spolknutí a udušení!**

### Montáž (obr. 1/2)

Při montáži rukojeti (1) odstraňte oba již zašroubované šrouby s křížovou drážkou M6x35 mm. Nasadte rukojeť (1) a pevně ji přišroubujte. Všechny díly namontujte předtím, než nalijete do přístroje palivo a olej, abyste zamezili úniku kapalin.

### Elektrická bezpečnost

Před použitím se musí generátor elektrického proudu a jeho elektrická výbava (a to včetně vedení a konektorů) zkontrolovat pro zajištění, že není přítomna žádná závada.

Nikdy nepřipojovat generátor na síť (zásuvka). Délky vedení ke spotřebiči musí být co možná nejkratší.

### Uzemnění (obr. 1)

Pro svod statického náboje je zapotřebí uzemnění pláště. Za tím účelem připojte kabel na jedné straně k zemnicí připojce (7) generátoru a na druhé straně jej spojte s externí kostrou (např. s tyčovým zemničem).

**Pozor!** Při prvním uvedení do provozu musí být naplněn motorový olej (15W-40, caa. 0,25 l) a palivo. Kontrolovat stav paliva a motorového oleje, v případě potřeby doplnit olej přes šroub nebo palivo uzávěrem. Postarat se o dostatečné větrání přístroje. Přesvědčte se, zda je kabel zapalování upevněn na svíčke.

Případně odpojte od generátoru připojený elektrický přístroj.

### Doplnění oleje (obr. 5)

Položte generátor přední stranou dolů a našroubujte plnicí šroub oleje (13). Nalijte do přístroje 0,25 l motorového oleje (15W-40).

Zašroubujte plnicí šroub oleje (13) a generátor opět postavte rovně.

### Doplnění paliva (obr. 1/7)

Držte se dál od zápalných zdrojů! Tankujte pouze v dobře větráných místnostech nebo venku.

Naşroubujte víko nádrže (2) a s pomocí plnicího hrdla (není součástí dodávky) nalijte do nádrže maximálně 4,2 l bezolovnatého benzínu.

Dávejte pozor, abyste nádrž nepřeplnili a nerozlili benzín. Použijte benzínový filtr. Případně rozlitý benzín ihned zlikvidujte a počkejte, až se odpaří benzínové výpary (nebezpečí vznícení). Zavřete víko nádrže (2).

## 8. Obsluha

### Spuštění motoru (obr. 1/3/6)

**Pozor!** Při spouštění reverzním startérem (10) může dojít k náhlému zpětnému úderu způsobenému naskočeným motorem a tím ke zranění ruky.

Noste při spouštění ochranné rukavice.

- Benzínový kohout (17) otevřít; kohout otočit směrem dolů.
- Za- / vypínač (6) nastavit do polohy "ON". Páčku sytiče (9) nastavit do polohy I uvedení (do levé polohy).
- Motor spustit pomocí reverzního startéru (10); silně zatáhnout za rukojeť. Pokud motor nenaskočí, ještě jednou zatáhnout za rukojeť.
- Po spuštění motoru posunout páčku sytiče (9) zpět.
- Zatížení generátoru: Připojte přístroje do zásuvky 230 V~ (8).

**POZOR!** Tyto zásuvky smí být zatěžovány trvale (S1) s 1000 W a krátkodobě (S2) po dobu max. 5 sekundy s 1200 W.

Pokyn: Mnohé elektrické přístroje (motorové přímočaré pily, vrtačky atd.) mohou mít vyšší spotřebu proudu, pokud jsou používány za ztížených podmínek.

### Zastavení motoru (obr. 1/6)

Před zastavením motoru nechte generátor krátce běžet bez zátěže, aby se agregát mohl „dochládit“.

- Za- / vypínač (6) nastavit do polohy "OFF".
- Benzínový kohout (17) zavřít.

### Ochrana proti přetížení 230 V~ zásuvek

POZOR! Generátor je vybaven ochranou proti přetížení.

Tato ochrana odpojí zásuvky (8).

Zelená provozní kontrolka indikuje následující stav:

- |                              |                            |
|------------------------------|----------------------------|
| 1 x bliknutí během intervalu | Otáčky motoru příliš nízké |
| 2 x bliknutí během intervalu | Teplota příliš vysoká      |

- 3 x bliknutí během intervalu Spíná se pojistka proti přetížení
- 4 x bliknutí během intervalu Dochází ke zkratu

Vypnutí a opětovným nastartováním motoru lze zásuvku (8) po uvolnění pojistky proti přetížení opět zprovoznit. (Viz „Vypnutí motoru“ a „Nastartování motoru“)

**Pozor!** Pokud by k tomuto případu došlo, zredukujte elektrický výkon, který z generátoru odebíráte nebo odstraňte defektní připojené přístroje.

**Pozor!** Defektní vypínače na přetížení vyměnit pouze konstrukčně stejnými vypínači se stejnými výkonovými parametry. Obratě se na Váš zákaznický servis.

**POZOR!** Přístroj ihned vypněte a obraťte se na servisní stanici:

- Při neobvyklých otřesech nebo zvucích.
- Pokud se zdá, že je motor přetížený nebo má vadné zapalování.

## 9. Údržba

Před čistícími a údržbářskými pracemi vypněte motor a stáhněte ze svíčky (16) nástrčku zapalovací svíčky (15).

**POZOR!** Nebezpečí popálení! Počkejte, až přístroj vychladne, než začnete s čištěním nebo údržbou.

### Vzduchový filtr (obr. 4)

Dbejte také servisních informací na toto téma.

Vzduchový filtr (12) pravidelně čistit, pokud nutno vyměnit.

- Otevřete víko vzduchového filtru (11) odstraněním 2 šroubů s křížovou drážkou M5x14 mm.
- Vyjměte filtr (12).
- K čištění filtru se nesmí používat žádné agresivní čisticí přípravky ani benzín.
- Součásti očistěte oklepním o rovnou plochu. Při silném znečištění je omyjte mýdlovým louhem, opláchněte čistou vodou a nechte oschnout na vzduchu.
- Montáž probíhá v opačném pořadí.

### Zapalovací svíčka (obr. 6)

Svíčku poprvé zkontrolujte (16) po 20 provozních hodinách, zda není znečištěná, a v případě potřeby ji vyčistěte pomocí měděného drátěného kartáče. Poté provádět údržbu každých 50 provozních hodin.

- Otáčením sundejte nástrčku zapalovací svíčky (15).
- Příloženým klíčem (16) na svíčky odstraňte zapalovací svíčku (D).
- Montáž se provádí v opačném pořadí.

Upozornění: Alternativa zapalovací svíčky  
Bosch UR3AC

### Benzínový filtr (obr. 7)

Upozornění: Benzínový filtr (18) je filtrační pohárek, který se nachází přímo pod víkem nádrže (2) a filtruje veškeré nalévané palivo.

- Spínač / vypínač (6) nastavte do polohy „VYP“.
- Otevřete víko nádrže (2).

- Vyjměte benzínový filtr (18) a vyčistěte ho v čistícím přípravku, který je buď nehořlavý, nebo má vysoký bod vzplanutí.
- Opět nasadte benzínový filtr (18).
- Zavřete víko nádrže (2).

### Výměna oleje (obr. 5)

Výměna motorového oleje by se měla provádět při motoru zahřátém na provozní teplotu.

**POZOR!** Před výměnou oleje vypusťte benzín.

Používejte pouze motorový olej (15W-40).

- Generátor položte čelní stranou na vhodnou položku.
- Otevřete plnicí šroub oleje (13) a teplý motorový olej nakloněním generátoru vylijte do záchytné nádoby.
- Dolití motorového oleje (cca 0,25 l)
- Opět zavřete šroub pro plnění oleje (13).
- Generátor znovu postavte rovně.

### Automatika vypnutí oleje

Automatika vypnutí oleje se aktivuje, když je motorového oleje příliš málo. Když je v motoru příliš málo oleje, začne kontrolka oleje (5) blikat. Kontrolka se rozsvítí, když množství oleje klesne pod bezpečnostní hodnotu. Motor se po krátké době samovolně vypne. Nastartování je možné teprve po doplnění motorového oleje (viz kapitolu Výměna oleje).

## 10. Čištění

Udržujte ochranná zařízení, větrací otvory a kryt motoru tak prosté prachu a nečistot, jak je to jen možné. Očistěte přístroj čistým hadrem nebo ho profoukněte stlačeným vzduchem při nízkém tlaku. Doporučujeme přímo po každém použití přístroj vyčistit. Pravidelně přístroj čistěte vlhkým hadrem a trochou mazlavého mýdla. Nepoužívejte čisticí prostředky nebo rozpouštědla; tyto by mohly narušit plastové díly přístroje. Dbejte na to, aby se do přístroje nedostala voda.

## 11. Uložení

### Příprava k uložení

- Vyprázdněte palivovou nádrž pomocí sacího čerpadla na benzín.
- Varovný pokyn:** Neodstraňujte benzín v uzavřených místnostech, v blízkosti ohně nebo při kouření. Výpary plynu mohou způsobit výbuch nebo oheň.
- Spusťte motor a nechte ho běžet tak dlouho, až se spotřebuje zbylý benzín.
- Po každé sezóně proveďte výměnu oleje.
- Za tím účelem z teplého motoru odstraňte starý motorový olej a dolijte nový.
- Odstraňte zapalovací svíčku
- Pomocí olejničky nalijte cca 20 ml oleje do válce.
- Za startovací lanko tahejte pomalu, aby olej stačil pokrýt válec a ochránil ho zevnitř.
- Zapalovací svíčku znovu našroubujte.
- Uchovávejte přístroj na dobře větraném místě.

## 12. Doprava

### Příprava na transport

- Vyprázdněte palivovou nádrž pomocí sacího čerpadla na benzín.
- Nechte motor běžet tak dlouho, až se spotřebuje zbylý benzín.
- Vyprázdněte motorový olej z teplého motoru.
- Odstraňte kabelovou koncovku zapalovací svíčky (15) ze zapalovací svíčky (16).
- Zajistěte přístroj například pomocí napínacích popruhů proti sklouznutí.
- Generátor proudu může být zvednut a přemístěn pomocí rukojeti (1).

## 13. Likvidace a recyklace

Přístroj je uložen v balení, aby bylo zabráněno poškození při přepravě. Toto balení je surovina a tím znovu použitelné nebo může být dáno zpět do cirkulace surovin.

Příslušenství je vyrobeno z rozdílných materiálů, jako např. kov a plasty. Defektní součástky odevzdejte k likvidaci zvláštních odpadů. Zeptejte se v odborné prodejně nebo na místním zastupitelství!



**Obal se skládá z ekologických materiálů, které lze recyklovat v místních sběrných místech.**

**O možnostech likvidace vysloužilého přístroje vám podá informace správa vaší obce nebo vašeho města.**

### Odpadní zařízení nesmějí být likvidována spolu s domácím odpadem!



Tento symbol upozorňuje, že tento výrobek nesmí být podle směrnice o odpadních elektrických a elektronických zařízeních (2012/19/EU) a vnitrostátních zákonů likvidován spolu s domácím odpadem. Tento výrobek musí být odevzdán ve sběrném středisku určeném k tomuto účelu. To lze provést například vrácením při nákupu podobného výrobku nebo odevzdáním v autorizovaném sběrném středisku pro recyklaci odpadních elektrických a elektronických zařízení. Nesprávné zacházení s odpadními zařízeními může mít vzhledem k potenciálně nebezpečným látkám, které jsou v odpadních elektrických a elektronických zařízeních často obsaženy, negativní dopad na životní prostředí a lidské zdraví. Správnou likvidací tohoto výrobku přispíváte také k efektivnímu využívání přírodních zdrojů. Informace o sběrných střediscích pro odpadní zařízení můžete získat u svého magistrátu, veřejnoprávní instituce pro nakládání s odpady, autorizovaného orgánu pro likvidaci odpadních elektrických a elektronických zařízení nebo služby svozu odpadu.

### Ochrana životního prostředí

Znečištěný materiál po údržbě a provozní látky je nutné odevzdat ve sběrně, která je k tomu určena.

Dbejte při likvidaci zbytkových kapalin (oleje a palivo) na příslušná ustanovení týkající se ochrany životního prostředí. Doporučujeme vám zbylé provozní látky předat do sběrně v uzavřených nádobách vhodných k tomuto účelu. Zbylé provozní látky nevylévejte do odpadu nebo na zem.

## 14. Odstraňování závad

Závada	Možná příčina	Odstranění
Motor nelze spustit	Automatika vypnutí při nedostatku oleje zareaguje	Zkontrolovat stav oleje, doplnit motorový olej
	Zakarbonovaná svíčka	Zapalovací svíčku vyčistit, resp. vyměnit.
	Žádné palivo	Palivo doplnit / nechat zkontrolovat benzínový kohout
Generátor má málo nebo žádné napětí	Vadná elektronika	Vyhledat odborného prodejce
	Nadproudový ochranný vypínač zareagoval	Znovu nastartujte generátor, omezte spotřebič
	Znečištěný vzduchový filtr	Filtr vyčistit nebo vyměnit



## 15. Plán údržby

Dodržovat bezpodmínečně následující termíny údržby, aby byl zajištěn bezporuchový provoz.

**POZOR! Před prvním uvedením do provozu musí být naplněn motorový olej a palivo.**

	před každým použitím	po době provozu 20 hodin	po době provozu 50 hodin	po době provozu 100 hodin	po době provozu 300 hodin
Kontrola motorového oleje	X				
Výměna motorového oleje		poprvé, pak každých 50 hodin	X		
Kontrola vzduchového filtru	X				Popř. vyměnit filtrační vložku
Čištění vzduchového filtru			X		
Čištění benzínového filtru				X	
Vizuální kontrola přístroje	X				
Čištění zapalovací svíčky			Vzdálenost: 0,6 mm Popř. vyměnit		
Kontrola a znovunastavení regulační klapky na karburátoru					X*
Čištění hlavy válce					X*
astavit vůli ventilu					X*
Pozor: Body označené "x*" nechat provést pouze u autorizovaného odborného podniku.					

### Servisní informace

Je třeba dbát na to, že u tohoto přístroje podléhají následující díly opotřebení přiměřenému použití nebo přirozenému opotřebení, resp. jsou potřebné jako spotřební materiál.

Rychle opotřebitelné díly\*: Zapalovací svíčka

\* není nutně obsaženo v rozsahu dodávky!

## 16. Záruční list

### Vážena zakaznice, vážený zakazníku,

naše výrobky podléhají přísné kontrole kvality. Pokud i přesto tento přístroj bezvadně nefunguje, velice toho litujeme a prosíme Vás, abyste se obrátili na náš zákaznický servis, jehož adresa je uvedena na tomto záručním listu. Rádi Vám budeme k dispozici také telefonicky na níže uvedeném servisním čísle. Pro uplatňování nároků na záruku platí následující:

- Tyto záruční podmínky upravují dodatečný záruční servis. Vašich zákonných nároků na záruku se tato záruka netýká. Náš záruční servis je pro Vás bezplatný.
- Záruční servis se vztahuje výhradně na nedostatky, které lze odvodit z vad materiálu nebo výrobních vad a je také omezen pouze na odstranění těchto nedostatků, resp. výměnu přístroje. Dbejte prosím na to, že naše přístroje nebyly podle svého účelu určeny konstruovány pro živnostenské, řemeslnické nebo průmyslové použití. Záruční smlouva tak není realizována, pokud byl přístroj používán v živnostenských, řemeslných nebo průmyslových podnicích a při srovnatelných činnostech. Z naší záruky je dále vyloučeno poskytnutí náhrady za dopravní škody, škody způsobené nedodržením montážního návodu nebo z důvodů neodborné instalace, nedodržování návodu k použití (jako např. připojení na chybné síťové napětí nebo druh proudu), nedovoleného nebo neodborného používání (jako např. přetížení přístroje nebo použití neschválených vložných nástrojů nebo příslušenství), nedodržování pokynů pro údržbu a bezpečnostních pokynů, vniknutí cizích těles do přístroje (jako např. písek, kameny nebo prach), použití násilí nebo poškození v důsledku cizích vlivů (jako např. škody způsobené pádem), jakož také běžného opotřebení způsobeného používáním.

Nárok na záruku zaniká, pokud bylo do přístroje již zasahováno

- Záruční doba činí 3 roky a začíná datem koupě přístroje. Nároky na záruku před vypršením záruční doby je třeba uplatňovat během dvou týdnů od zjištění defektu. Uplatňování nároků na záruku po vypršení záruční doby je vyloučeno. Oprava nebo výměna přístroje nevede k prodloužení záruční doby, ani k zahájení nové záruční doby za provedený výkon pro přístroj nebo pro případné zamontované náhradní díly. Toto platí také v případě servisu v místě Vašeho bydliště.
- Při uplatňování Vašeho nároku na záruku zašlete prosím přístroj bez poštovního na níže uvedenou adresu. Přiložte originál prodejního dokladu nebo jiného datovaného potvrzení o koupi. Pokladní lístek si proto dobře uložte jako důkaz! Popište nám prosím pokud možno přesně důvod reklamace. Je-li defekt přístroje v našem záručním servisu obsažen, obdržíte obratem opravený nebo nový přístroj.

Samozřejmě rádi za úhradu nákladů odstraníme defekty na přístroji, které nespádají nebo již nespádají do rozsahu záruky. K tomu nám přístroj prosím zašlete na naši servisní adresu.

### Service horká linka (CZ):

+800 4003 4003

(0,00 €/Min.)

### Adresa elektronické pošty (CZ):

service.CZ@schepach.com

### Adresa servisního střediska (CZ):

GARLAND distributor s.r.o.

Hradecká 1136

CZ - 50601 Jicín



Na stránkách [www.lidl-service.com](http://www.lidl-service.com) si můžete stáhnout tyto a mnoho dalších manuálů, produktových videí a instalačních softwarů.

Pomocí kódu QR můžete přímo na stránce servisních služeb Lidl ([www.lidl-service.com](http://www.lidl-service.com)) otevřít svůj návod k obsluze zadáním čísla výrobku (IAN) 311314.

1.	Úvod .....	40
2.	Popis prístroja (obr. 1-12) .....	40
3.	Rozsah dodávky.....	40
4.	Správny spôsob použitia.....	40
5.	Bezpečnostné pokyny.....	41
6.	Technické údaje .....	41
7.	Pred uvedením do prevádzky .....	42
8.	Obsluha .....	42
9.	Údržba.....	43
10.	Čistenie .....	44
11.	Skladovanie.....	44
12.	Doprava.....	44
13.	Likvidácia a recyklácia .....	44
14.	Odstraňovanie porúch.....	45
15.	Plán údržby.....	45
16.	Záručný list .....	46

## Vysvetlenie symbolov na prístroji

	(SK)	Prečítajte si návod na obsluhu. Skôr ako použijete prístroj, vždy sa pozrite do príslušného odseku príručky pre užívateľa..
	(SK)	Dôležité. Horúce diely. Udržujte odstup.
	(SK)	Dôležité. Pred doplnením paliva vypnite motor. Nedopĺňajte počas prevádzky.
	(SK)	Dôležité. Výfukové plyny sú jedovaté, preto motor nepoužívajte v nevetraných úsekoch.
	(SK)	Noste ochranu sluchu. Noste ochranné rukavice.
	(SK)	Pri manipulácii s palivami a mazivami buďte veľmi opatrný!
	(SK)	Pred začiatkom údržbových prác odstráňte zapalovací kábel a prečítajte si pokyny.
	(SK)	Prístroj nevystavujte dažďu.
	(SK)	Pri spustení motora sa tvoria iskry. Tieto môžu zapáliť horľavé plyny nachádzajúce sa v blízkosti
	(SK)	Je prísne zakázané požívať v blízkosti stroja otvorený plameň alebo fajčiť!
	(SK)	Zaručená hladina akustického výkonu prístroja.

## 1. Úvod

### VÝROBCA:

**schepbach**

Fabrikation von Holzbearbeitungsmaschinen GmbH  
Günzburger Straße 69  
D-89335 Ichenhausen

### VÁŽENÝ ZÁKAZNÍK,,

Želáme Vám veľa zábavy a úspechov pri práci s Vaším novým prístrojom.

### POZNÁMKA,

V súlade s platnými zákonmi, ktoré sa týkajú zodpovednosti za výrobok, výrobca zariadenia nepreberá zodpovednosť za poškodenia výrobku alebo za škody spôsobené výrobkom, ku ktorým došlo z nasledujúcich dôvodov:

- nesprávnej manipulácie,
- nedodržania pokynov na obsluhu,
- opravy vykonanej treťou stranou, opravy nevykonanej v autorizovanom servise,
- montáže neoriginálnych dielcov alebo použitia neoriginálnych dielcov pri výmene,
- iného než špecifikované použitia,

### Odporúčame:

Pred montážou a uvedením do prevádzky si prečítajte celý text návodu na obsluhu.

Tento návod na obsluhu vám má uľahčiť oboznámenie sa s vaším strojom a využitie možností jeho použitia podľa určenia. Návod na obsluhu obsahuje dôležité pokyny a upozornenia, ako bezpečne, odborne a hospodárne pracovať so strojom, a ako zabrániť nebezpečenstvu, ušetriť náklady za opravy, znížiť stratové časy a zvýšiť spoľahlivosť a životnosť stroja.

K bezpečnostným ustanoveniam tohto návodu na obsluhu musíte navyše bezpodmienečne dodržiavať predpisy svojej krajiny, platné pre prevádzku stroja.

Uchovávajú návod na obsluhu pri stroji v ochrannom puzdre, chránený pred nečistotou a vlhkosťou. Každý pracovník obsluhy si ho musí pred začatím práce prečítať a starostlivo dodržiavať.

Na stroji smú pracovať len osoby, ktoré sú poučené v používaní stroja, a informované o nebezpečenstvách s tým spojených. Je nutné dodržiavať vyžadovaný minimálny vek.

Okrem bezpečnostných pokynov v tomto návode na obsluhu a osobitných predpisov vo Vašej krajine, musíte dodržiavať všeobecne uznané technické pravidlá určené na fungovanie prístrojov.

Nepreberáme ručenie za žiadne nehody alebo škody, ktoré vznikli nedodržaním tohto návodu a bezpečnostných upozornení.

## 2. Popis prístroja (obr. 1-12)

1. Držadlo
2. Veko palivovej nádrže
3. Oporná noha
4. Prevádzková kontrolka
5. Olejová kontrolka
6. Zapínač/vypínač
7. Uzemňovacia skrutka
8. 230 V~ zásuvka
9. Páčka sýtiča
10. Lankové ťiahlo štartéra
11. Veko vzduchového filtra
12. Vzduchový filter
13. Plniaca olejová skrutka
14. Ochranné zariadenie pri nedostatku oleja
15. Koncovka zapalovacej sviečky
16. Zapalovacia sviečka
17. Benzinový kohút
18. Benzínový filter

## 3. Rozsah dodávky

- Plniaca olejová fľaša (A) (1 kus.)
- Držadlo (B) (1 kus.)
- Skrutkovač (C) (1 kus.)
- Kľúč na zapalovacie sviečky (D) (1 kus.)
- Nástrčkový kľúč (E) (1 kus.)
- Taška na náradie (F) (1 kus.)
- Originálneho návodu na obsluhu (1 kus.)

## 4. Správny spôsob použitia

Generátor je vhodný pre prístroje, ktoré sú určené na prevádzku na zdroji striedavého napätia 230 V. Pri domácich prístrojoch a elektrických prístrojoch skontrolujte vhodnosť podľa príslušných údajov výrobcu.

Stroj sa môže použiť iba na svoje určenie. Každé ďalšie použitie, ktoré presahuje toto určenie, nie je použitie na určený účel. Za poškodenia, z toho vyplývajúce, alebo zranenia akéhokoľvek druhu ručí užívateľ/obsluha a nie výrobca.

Sučasťou spravneho uceloveho použitia pristroja je taktiež dodržiavanie bezpečnostnych predpisov, ako aj navodu na montáž a pokynov k prevadzke nachadzajucich sa v navode na obsluhu.

Osoby, ktoré obsluhujú stroj a vykonávajú jeho údržbu, musia byť s ním oboznamene a informovane o možných nebezpečenstvách.

Okrem toho sa musia prisne dodržiavať platne bezpečnostne predpisy proti urazom.

Treba dodržiavať aj ostatne všeobecne predpisy z oblasti pracovnej medicíny a bezpečnostnej techniky.

Zmeny vykonane na stroji celkom anulujú ručenie výrobcu a ručenie za škody takto spôsobene.

Dbajte, prosím, na to, že naše stroje nie sú konštruované na živnostenské, remeselné alebo priemyselné použitie. Nepreberáme žiadne záruky, keď sa stroj používa pri živnostenskej výrobe, remeselnej výrobe alebo priemyselnej prevádzke alebo pri podobných činnostiach.

## 5. Bezpečnostné pokyny

1. Na generátore nesmiete vykonávať žiadne zmeny.
2. Výrobcom nastavený počet otáčok nemožno meniť. Generátor alebo iné zapojené prístroje by sa mohli poškodiť.
3. **Nebezpečne nst vo ot ravy!** Odpadové plyny, pohonné a mazacie látky sú jedovaté, odpadové plyny nesmiete vdychovať.
4. **Riziko požiaru!** Benzín a benzínové výpary sú ľahko vznietiteľné príp. výbušné.
5. Výfukové plyny motora sú jedovaté. Generátor sa nesmie prevádzkovať v nevetraných priestoroch. Keď sa má generátor prevádzkovať v dobre vetraných priestoroch, výfukové plyny sa musia odvádzať cez hadicu na odvádzanie výfukových plynov priamo von a musia byť dodržané dodatočné požiadavky na ochranu pred požiarom a výbuchom. I pri prevádzke výfukovej hadice môžu uniknúť jedovaté odpadové plyny. Kvôli nebezpečenstvu požiaru nesmie byť výfuková hadica nikdy nasmerovaná na horľavé látky.
6. Generátor nikdy neprevádzkujte v priestoroch s ľahko zápalnými látkami.
7. **Horúce povrchy!** Nebezpečenstvo popálenia, nedotýkajte sa zariadenia pre odpadové plyny a pohonného agregátu.
8. Horúce povrchy! Nebezpečenstvo popálenia, nedotýkajte sa zariadenia pre odpadové plyny a pohonného agregátu.
9. **Och ranné vyba venie!** Používajte vhodnú ochranu sluchu, keď sa nachádzate v blízkosti prístroja.
10. Pre údržbu a príslušenstvo môžete používať iba originálne diely.
11. Inštaláciu, opravy a nastavovacie práce môže vykonávať iba autorizovaný odborný personál.
12. Chráňte sa pred elektrickými nebezpečenstvami.
13. Nikdy sa nedotýkajte generátora holými rukami.
14. V exteriéri používajte iba pre tento účel prípustné a náležite označené predlžovacie káble (H07RN).
15. Pri používaní predlžovacích vedení nesmie ich celková dĺžka prekročiť pre 1,5 mm<sup>2</sup> 50 m, pre 2,5 mm<sup>2</sup> 100 m.
16. Nikdy neprevádzkujte generátor počas dažďa alebo sneženia.
17. Pri transporte a tankovaní vždy vypnite motor.
18. Palivo je horľavé a ľahko zápalné. Neplňte počas prevádzky. Neplňte pri fajčení ani v blízkosti otvoreného plameňa. Nerozlievajte palivo.
19. Nedopĺňajte alebo nevyprázdňujte palivovú nádrž v blízkosti otvoreného svetla, ohňa alebo lietajúcich iskier.  
**Nefajčite!**
20. Umiestnite generátor na bezpečnom, rovnom mieste. Otáčanie a prevracanie alebo zmena miesta postavenia počas prevádzky je zakázaná.
21. Generátor umiestnite minimálne 1 m vzdialený od stien alebo pripojených prístrojov.
22. Chráňte deti dodržaním bezpečnej vzdialenosti od generátorového agregátu.
23. Niektoré časti piestového spaľovacieho motora sú horúce a môžu spôsobiť popálenie. Rešpektujte upozornenia na generátore.

24. Hodnoty hladiny akustického výkonu ( $L_{WA}$ ) a hladina akustického tlaku ( $L_{pA}$ ) uvedené v technických údajoch predstavujú emisnú hladinu a nie sú nutne bezpečnou pracovnou hladinou. Keďže existuje súvislosť medzi emisnou a imisnou hladinou, nemôže byť táto spoľahlivo vzťahovaná pre určenie prípadne potrebných dodatočných bezpečnostných opatrení. K faktorom ovplyvňujúcim aktuálnu hladinu imisíí patria vlastnosti pracovného prostredia, iné hlukové zdroje, vzdušný hluk atď., ako napr. počet strojov a iných hraničiacich procesov a časový úsek, počas ktorého je obsluhujúca osoba vystavená hluku. Prípustná imisná hladina sa prípadne môže v jednotlivých krajinách odlišovať. Táto informácia však umožňuje obsluhujúcej osobe lepšie odhadnúť riziká a nebezpečenstvá. V jednotlivých prípadoch by mali prebiehať akustické merania po inštalácii, aby bolo možné určiť hladinu akustického tlaku. V niektorých prípadoch by sa mali akustické merania vykonávať po inštalácii, aby sa určila hladina akustického tlaku.
25. Varovanie! Riadte sa predpismi o elektrickej bezpečnosti platné pre miesto, na ktorom sa používajú generátorové agregáty.
26. Varovanie! Zohľadnite požiadavky a bezpečnostné opatrenia v prípade opätovného napájania zariadenia prostredníctvom generátorových agregátov v závislosti od ochranných opatrení tohto zariadenia a aplikovateľných smerníc.
27. Generátorové skupiny sa môžu zaťažovať len po ich menovitý výkon za normálnych podmienok okolia. Keď sa generátorová skupina používa v podmienkach, ktoré nezodpovedajú referenčným podmienkam podľa ISO 8528-8:2016, 7.1 a chladenie motora alebo trojfázového alternátora je obmedzené (napr. prevádzkou v uzavretých priestoroch), musí sa znížiť výkon.

**POZOR: Používajte ako pohonnú látku výhradne normálny benzín neobsahujúci olovo.**

## 6. Technické údaje

Generátor	Inverter
Druh ochrany	IP23M
Trvalý výkon $P_{nenn}$ (S1)	1000 W
Výkon $P_{max}$ (S2/5min)	1100 W
Výkon $P_{max}$ (S2/5s)	1200 W
Menovité napätie $U_{nenn}$	230 V~
Menovitý prúd $I_{nenn}$	4,35 A
Frekvencia $F_{nenn}$	50 Hz
Druh pohonného motora	4-taktný chladený vzduchom
Objem valcov	54 cm <sup>3</sup>
Max. výkon (motor)	2,1 kW/2,85 PS

Palivo	bezolovnatý benzín <b>Toto zariadenie sa nesmie poháňať benzínom E10</b>
Pohonná látka	4,2 l
Objem nádrže	0,25 l (15W-40)
Spotreba pri 2/3 zaťaženi	ca.0,88 l/h
Hmotnosť	12,8 kg
Hladina akustického tlaku $L_{pA}$	74,39 dB (A)
Hladina akustického $L_{WA}$	95 dB(A)
Odchýlka K	1,07 dB (A)
Výkonnostný faktor $\cos \varphi$	1
Výkonnostná trieda	G1
Trieda kvality	B
Akostná trieda	MS A7RTC

#### Druh prevádzky S1 (trvalá prevádzka)

Stroj môže byť trvale prevádzkovaný s uvedeným výkonom.

#### Druh prevádzky S2 (krátka prevádzka)

Stroj môže byť krátky čas prevádzkovaný s uvedeným výkonom (5 s).

#### Prípustná teplota okolia:

-10 až +40 °C

**Výška:** 1000 m.n.m

rel. vlhkosť vzduchu: 90 % (nekondenzujúc)

## 7. Pred uvedením do prevádzky

- Otvorte obal a opatrne vyberte prístroj.
- Odstráňte obalový materiál, ako aj obalové a prepravné poistky (ak sú použité).
- Skontrolujte, či je rozsah dodávky kompletný.
- Prístroj a diely príslušenstva skontrolujte ohľadom poškodení spôsobených prepravou.
- Obal podľa možnosti uschovajte až do uplynutia záručnej doby.

### POZOR!

**Prístroj a obalové materiály nie sú hračkami pre deti! Deti sa nesmú hrať s plastovými vreckami, fóliami ani drobnými súčiastkami! Vzniká nebezpečenstvo prehltnutia a udusenía!**

#### Montáž (obr. 1/2)

Na montáž držadla (1) odstráňte obidve zaskrutkované skrutky s krížovou drážkou M6x35 mm. Nasadte držadlo (1) a pevne ho naskrutkujte. Namontujte všetky diely, predtým ako naplníte palivo a olej, aby sa zabránilo vytečeniu kvapalín.

### Elektrická bezpečnosť

Pred použitím treba generátorový agregát a jeho elektrický výstroj (vrátane vedení a konektorov) skontrolovať, či nevykazujú chyby.

Nikdy nespájajte generátor s elektrickou sieťou (zástrčkou).

Dĺžka vedení k spotrebiču by mala byť čo najkratšia.

#### Uzemnenie (obr. 1)

Na odvádzanie statických nábojov je potrebné uzemnenie krytu. K tomu pripojte kábel na jednej strane na uzemňovaciu prípojku (7) generátora a na druhej strane na externú kostru (napr. tyčkový uzemňovač).

**POZOR!** Pri prvom uvedení do prevádzky musí byť doplnený motorový olej (15W-40, ca. 0,25 l) a pohonná látka (normálny benzín neobsahujúci olovo). Skontrolujte a príp. doplňte stav pohonnej látky a motorového oleja. Zabezpečte dostatočné vetranie prístroja.

Uistite sa, že je zapalovací kábel pripevnený na zapalovacej sviečke.

Eventuálne pripojený elektrický prístroj odpojte od generátora.

#### Naplnenie oleja (obr. 5)

Položte generátor čelnou stranou nadol a odskrutkujte plnacu skrutku oleja (13). Naplňte 0,25 l motorového oleja (15W-40).

Zatvorte plnacu olejovú skrutku (13) a umiestnite generátor do vzpriamenej polohy.

#### Naplnenie paliva (obr. 1/7)

Udržujte mimo dosahu zápalných zdrojov! Tankujte len v dobre vetranom priestore alebo vonku.

Naskrutkujte veko palivovej nádrže (2) a naplňte maximálne 4,2 l bezolovnatého benzínu do nádrže pomocou plniaceho hrdla (nie je súčasťou dodávky).

Dávajte pozor, aby sa nádrž nepreplnila a nerozliat žiadny benzín. Použite benzínový filter. Rozliaty benzín okamžite zachyťte a počkajte, kým sa benzínové výpary nevyparia (nebezpečenstvo vzplanutia).

Zatvorte veko palivovej nádrže (2).

## 8. Obsluha

#### Spustite motor (obr. 1/3/6)

**APOZOR!** Pri štartovaní štartovacím ťahovým lankom (10) môže dôjsť spätným úderom k poraneniám na ruke.

Pri štarte noste ochranné rukavice!

- Otvorte benzínový kohútik (17) ; za týmto účelom otočte kohútik nadol.
- Za-/ vypínač (6) nastavte do polohy „ON“. Posuňte páku sýtiča (9) do polohy I (do ľavej polohy).
- Naštartujte motor pomocou štartovacieho ťahového lanka (10) ; za týmto účelom silno potiahnite rukoväť. Ak motor neštartuje, ešte raz potiahnite rukoväť.
- Páku sýtiča (9) po naštartovaní motora opäť posuňte naspäť (do pravej polohy).
- Zapojte prístroje na 230 V~ zástrčky (8).

**POZOR!** Tieto zásuvky môžu byť zaťažené trvalo (S1) s 100 W a krátkodobu (S2) na max. 5 sekundy 1200 W.

Poznámka: Niektoré elektroprístroje (motorové dierovacie pily, vŕtačky atď.) môžu mať zvýšenú spotrebu prúdu, ak sú v nasaďení pri sťažených podmienkach.

### Odstavenie motora (obr. 1/6)

Pred vypnutím nechajte generátor krátko bežať bez zaťaženia, aby agregát mohol „dodatočne chladiť“.

- Za- / vypínač (6) nastavte do polohy „OFF“.
- Zatvorte benzínový kohútik (17).

### Ochrana pred preťažením 230 V~ zásuvky

UPOZORNENIE! Generátor má zabudovanú ochranu proti preťaženiu.

Táto vypne zásuvky (8).

Zelená prevádzková kontrolka signalizuje nasledujúce stavy:

1 x bliknutie počas intervalu	Príliš nízke otáčky motora
2 x bliknutia počas intervalu	Príliš vysoká teplota
3 x bliknutia počas intervalu	Ochrana proti preťaženiu sa zapne
4 x bliknutia počas intervalu	Došlo ku skratu

Vypnutím a opätovným zapnutím motora sa môže zásuvka (8) po aktivovaní prepäťovej ochrany znovu uviesť do prevádzky. (pozri odsek „Vypnutie motora“ a „Spustenie motora“)

**POZOR!** V takom prípade zredukujte elektrický výkon, ktorý ťažíte z generátora, alebo odstráňte defektné zapojené prístroje.

**POZOR!** Defektné spínače pre ochranu pred preťažením môžu byť nahradené iba konštrukčne rovnakými spínačmi s rovnakými výkonnosnými údajmi. Obráťte sa preto na zákaznícky servis.

**POZOR!** Prístroj ihneď vypnite a obráťte sa na svoju servisnú stanicu:

- Pri nezvyčajných vibráciách alebo zvukoch.
- Keď sa motor zdá preťažený alebo má prerušované zapáľovania.

## 9. Údržba

Pred čistiacimi a údržbovými prácami odstavte motor a vytiahnite spínač zapáľovacej sviečky (15) zo zapáľovacej sviečky (16).

**POZOR!** Nebezpečenstvo popálenia! Počakajte, kým prístroj vychladne, predtým ako vykonáte čistenie alebo údržbu.

### Vzduchový filter (obr. 4)

Dbajte tu i na servisné informácie. Vzduchový filter (12) pravidelne čistite, v prípade potreby ho vymeňte.

- Otvorte veko vzduchového filtra (11) odstránením 2 skrutiek s krížovou drážkou M5x14 mm.
- Odoberte filter (12).
- Na čistenie filtra sa nesmú používať žiadne ostré čistiace prostriedky ani benzín.

- Vyčistite prvky vyklepaním na plochom povrchu. Pri silnom znečistení umyte mydlovým lúhom, následne vypláchnite čistou vodou a nechajte vyschnúť na vzduchu.
- Montáž sa vykonáva v opačnom poradí.

### Zapaľovacia sviečka (obr. 6)

Skontrolujte zapaľovaciu sviečku (16) najskôr po 20 prevádzkových hodinách ohľadom znečistení a v prípade potreby ju vyčistite medenou drôtenou kefkou. Potom ošetríte zapaľovaciu sviečku po každých 50 prevádzkových hodinách.

- Stiahnite spínač zapáľovacej sviečky (15) otáčavým pohybom.
- Odstráňte zapaľovaciu sviečku (16) pomocou priloženého kľúča pre zapáľovacie sviečky (D).
- Montáž prebieha v opačnom poradí.

Poznámka: Alternatívne zapáľovacie

Bosch UR3AC

### Benzínový filter (obr. 7)

Poznámka: Pri benzínovom filtre (18) ide o filtračný pohár, ktorý sa nachádza priamo pod uzáverom palivovej nádrže (2) a filtruje všetku doplnenú pohonnú látku.

- Za- / vypínač (6) nastavte do polohy „OFF“.
- Otvorte uzáver palivovej nádrže (2).
- Odstráňte benzínový filter (18) a vyčistite ho v nezniteľnom rozpúšťadle alebo v rozpúšťadle s vysokým stupňom vznietiteľnosti.
- Opäť nasadte benzínový filter (18).
- Zatvorte uzáver palivovej nádrže (2).

### Výmena oleja (obr. 5)

Výmena motorového oleja sa musí vykonávať pri motore zo hriatom na prevádzkovú teplotu.

**POZOR!** Pred výmenou oleja vypustíte benzín.

Používajte len motorový olej (15W-40).

- Používajte len motorový olej (15W-40).
- Uložte generátor na vhodný podklad na čelnú stranu.
- Otvorte plniacu olejovú skrutku (13) a vypustíte teplý motorový olej do zachytávacej nádoby naklonením generátora.
- Naplňte motorový olej (cca 0,25 l)
- Znova zatvorte plniacu skrutku oleja (13).
- Umiestnite generátor do rovnej polohy.

### Automatické vypnutie pri nedostatku oleja

Automatické vypnutie pri nedostatku oleja sa aktivuje pri príliš malom množstve motorového oleja. Olejová kontrolka (5) začne blikáť, ak je v motore príliš málo oleja. Kontrolka začne blikáť, keď množstvo oleja klesne pod bezpečnostné množstvo. Motor sa zakrátko automaticky vypne. Spustenie je možné až po naplnení motorového oleja (pozri kapitolu „Výmena oleja“).



## 10. Čistenie

Udržujte ochranné zariadenia, vzduchové štrbiny a schránku motora pokiaľ možno bez prachu a nečistôt. Utierajte prístroj iba čistou handričkou alebo ho prefúkajte stlačeným vzduchom pri nízkom tlaku. Odporúčame čistiť prístroj ihneď po každom použití. Pravidelne čistite prístroj vlhkou handričkou a trochu tekutého mydla. Nepoužívajte žiadne čistiace prostriedky alebo rozpúšťadlá, mohli by napadnúť umelohmotné časti prístroja. Dbajte na to, aby sa do vnútra prístroja nedostala voda.

## 11. Skladovanie

### Príprava pre uskladnenie

- Vyprázdňte benzínovú nádrž pomocou benzínového odsávacieho čerpadla.

**Výstražné upozornenie:** Neodstraňujte benzín v uzavretých miestnostiach, v blízkosti ohňa ani počas fajčenia. Benzínové výpary by mohli spôsobiť explózie alebo požiar.

- Naštartujte motor a nechajte ho bežať tak dlho, až kým je zvyšný benzín spotrebovaný.
- Po každej sezóne vymeňte olej.
- Odstráňte starý olej z teplého motora a doplňte nový
- Odstráňte zapalovaciu sviečku.
- Pomocou olejníčky doplňte cca. 20 ml oleja do cylindra.
- Pomaly potiahnite štartovacie ťahové lanko tak, aby olej chránil cylinder vo vnútri.
- Zapalovaciu sviečku opäť prišróbuje.
- Prístroj uskladnite na dobre vetranej ploche alebo mieste.

## 12. Doprava

### Príprava pre transport

- Vyprázdňte benzínovú nádrž pomocou benzínového odsávacieho čerpadla príp. alternatívne pomocou benzínového kohútika do prípustnej nádrže pre palivo.
- Pokiaľ je prevádzkyschopný, nechajte motor bežať tak dlho, až kým je zvyšný benzín spotrebovaný.
- Vyprázdňte motorový olej z teplého motora (ako je popísané).
- Odstráňte zástrčku zapalovacej sviečky (15) od zapalovacej sviečky (16).
- Zaisťte prístroj proti zošmyknutiu napríklad upínacími pásmi.
- Generátor sa dá zdvihnúť a premiestniť pomocou rukoväte (1).

## 13. Likvidácia a recyklácia

Prístroj sa nachádza v obale za účelom zabránenia poškodeniu pri transporte. Tento obal je vyrobený zo suroviny a tým pádom je ho možné znovu použiť alebo sa môže dať do zberu na recykláciu surovín. Prístroj a jeho príslušenstvo sa skladajú z rôznych materiálov, ako sú napr. kovy a plasty. Poškodené súčiastky odovzdajte na vhodnú likvidáciu špeciálneho odpadu. Informujte sa v odbornej predajni alebo na miestnych úradoch!



**Obal je z ekologického materiálu, ktorý môžete zlikvidovať v miestnych recyklačných centrách.**

**O možnostiach likvidácie opotrebovaného prístroja sa informujte na vašej samospráve alebo štátnej správe.**

**Staré zariadenia nevyhadzujte do domového odpadu!**



Tento symbol upozorňuje na to, že tento výrobok sa musí zlikvidovať podľa smernice o odpade z elektrických a elektronických zariadení (2012/19/EÚ) a nesmie sa zlikvidovať s domovým odpadom. Tento výrobok sa musí odovzdať na to určenému zbernému stredisku. K tomu môže dôjsť napríklad vrátením pri nákupe podobného výrobku alebo odovzdaním autorizovanému zbernému stredisku na recykláciu odpadu z elektrických a elektronických zariadení. Neodborné zaobchádzanie so starými zariadeniami môže mať v dôsledku potenciálne nebezpečných látok, ktoré obsahuje odpad z elektrických a elektronických zariadení, negatívny vplyv na životné prostredie a zdravie osôb. Odbornou likvidáciou tohto výrobku navyše prispievate k efektívnemu využívaniu prírodných zdrojov. Informácie o zberných strediskách pre staré zariadenia získate od vašej miestnej správy, verejnoprávnej inštitúcie zaoberajúcej sa likvidáciou odpadu, autorizovaného úradu pre likvidáciu odpadu z elektrických a elektronických zariadení alebo od vášho odvozu odpadkov.

### Ochrana životného prostredia

Znečistený údržbový materiál a prevádzkové látky odovzdajte do na to určenej zberne.

Pri likvidácii zvyškových kvapalín (oleje a pohonné hmoty) dbajte na príslušné ustanovenia o ochrane životného prostredia. Zvyškové prevádzkové látky odporúčame odviezť do zberného strediska v uzavretej nádobe vhodnej na tento účel. Zvyškové prevádzkové látky nevyhadzujte do odpadu ani nevyliavajte na pôdu.

## 14. Odstraňovanie porúch

Porucha	Možná príčina	Náprava
Motor sa nedá naštartovať	Je aktivovaná olejová vypínacia automatika	Skontrolovať stav oleja, doplniť motorový olej
	Zapaľovacia sviečka je zanesena	Vyčistiť zapaľovaciu sviečku, resp. vymeniť.
	Žiadne palivo	Doplniť palivo / nechať skontrolovať benzínový ventil
Generátor má príliš nízke alebo žiadne napätie	Chybná elektronika	Vyhľadať odborný servis
	Nadprúdový ochranný spínač spustený	Reštartujte generátor, Znížte spotrebu
	Vzduchový filter je znečistený	Vyčistiť filter alebo ho vymeniť

## 15. Plán údržby

Bezpodmienečne dodržiavajte nižšie uvedené doby údržby, aby ste zabezpečili bezporuchovú prevádzku.

**Pozor! Pri prvom uvedení do prevádzky musí byť naplnený motorový olej a palivo.**

	pred každým použitím	po prevádzkovej dobe 20 hodín	po prevádzkovej dobe 50 hodín	po prevádzkovej dobe 100 hodín	po prevádzkovej dobe 300 hodín
Kontrola motorového oleja	X				
Výmena motorového oleja		prvá výmena, potom každých 50 h	X		
Kontrola vzduchového filtra	X				Príp. vymeniť filtračnú vložku
Vyčistenie vzduchového filtra			X		
Vyčistenie benzínového filtra				X	
Vizuálna kontrola prístroja	X				
Čistenie zapaľovacej sviečky			odstup: 0,6 mm, príp. vymeniť		
Kontrola a nové nastavenie škrtiacej klapky karburátora					X*
Vyčistenie valcovej hlavy					X*
Nastavenie vôle ventilu					X*

Pozor: Body označené ako „X\*“ nechať vykonávať len autorizovaným odborným servisom.

### Servisné informácie

Je potrebné dbať na to, že v prípade tohto výrobku podliehajú nasledujúce diely bežnému pracovnému alebo prirodzenému opotrebeniu, resp. sú nasledujúce diely považované za spotrebný materiál.

Diely podliehajúce opotrebeniu\*: Zapaľovacia sviečka

\* nie je bezpodmienečne obsiahnuté v objeme dodávky!

## 16. Záručný list

Vážená zákazníčka, vážený zákazník,

naše výrobky podliehajú prísnej kontrole kvality. V prípade, že nebude prístroj napriek tomu bezchybne fungovať, je nám to veľmi ľúto a prosíme Vás, aby ste sa obrátili na našu servisnú službu na adrese uvedenej na tomto záručnom liste. Radi Vám budeme k dispozícii taktiež telefonicky na uvedenom servisnom telefónnom čísle. Pri uplatňovaní nárokov na záručné plnenie platia nasledujúce podmienky:

- Tieto záručné podmienky upravujú dodatočné záručné plnenie. Vaše zákonné nároky na záruku nie sú touto zárukou dotknuté. Naše záručné plnenie je pre Vás zadarmo.
- Záručné plnenie sa vzťahuje výlučne len na nedostatky, ktoré sú spôsobené chybami materiálu alebo výrobnými chybami, a je obmedzené na odstránenie týchto nedostatkov resp. výmenu prístroja. Prosím, dbajte na to, že naše prístroje neboli svojím určením konštruované na profesionálne, remeselnícke ani priemyselné použitie. Táto záručná zmluva sa preto neuzatvára, ak sa prístroj bude používať v profesionálnych, remeselníckych alebo priemyselných prevádzkach ako aj na činnosti rovnocenné s takýmto použitím. Z našej záruky sú okrem toho vylúčené náhradné plnenie za škody pri transporte, škody spôsobené nedodržaním návodu na montáž alebo na základe neodbornej inštalácie, nedodržaním návodu na použitie (ako napr. pripojením na nesprávne sieťové napätie alebo druh prúdu), zneužívaním alebo nesprávnym používaním (ako napr. preťaženie prístroja alebo použitie neprípustných pracovných nástrojov alebo príslušenstva), nedodržaním pokynov pre údržbu a bezpečnostných pokynov, vniknutím cudzích telies do prístroja (ako napr. piesok, kamene alebo prach), použitím násilia alebo cudzieho pôsobenia (napr. škody spôsobené pádom), a taktiež je vylúčené bežné opotrebenie primerané použitiu.

Nárok na záruku zaniká, ak už boli na prístroji svojvoľne uskutočnené zásahy.

- Doba záruky je 3 roky a začína sa dátumom nákupu prístroja. Nároky na záruku sa musia uplatniť pred koncom uplynutia záručnej doby do dvoch týždňov od zistenia nedostatku. Uplatnenie nárokov na záruku po uplynutí záručnej doby je vylúčené. Oprava alebo výmena prístroja nevedie k predĺženiu záručnej doby ani nedochádza na základe tohto plnenia ku vzniku novej záručnej doby pre prístroj ani pre akékoľvek inštalované náhradné diely. To platí taktiež pri nasadení miestneho servisu.
- Pre uplatnenie nároku na záruku nám prosím zašlite defektný prístroj oslobodený od poštovného na dole uvedenú adresu. Priložte predajný doklad v origináli alebo iný doklad o zakúpení s dátumom. Prosím, starostlivo si preto uschovajte pokladničný blok ako doklad o zakúpení! Prosím, popíšte nám čo najpresnejšie dôvod reklamácie. Ak spadá defekt prístroja pod naše záručné plnenie, dostanete obratom naspäť opravený alebo nový prístroj.

Samozrejme Vám radi opravíme závady na prístroji na vaše náklady, ak tieto závady nespádajú alebo už nespádajú do rozsahu záruky. Prosím, pošlite nám v takom prípade prístroj na našu servisnú adresu.

### Priama linka servisu (SK):

+800 4003 4003  
(0,00 €/Min.)

### E-mailová adresa (SK):

service.SK@scheppach.com

### Adresa servisu (SK):

GARLAND distributor, s.r.o.  
Hradecká 1136  
CZ - 50601 Jicín



Na stránke [www.lidl-service.com](http://www.lidl-service.com) si môžete stiahnuť tieto a veľa ďalších príručiek, videí o výrobkoch a inštalačné softvéry.

Pomocou kódu QR môžete priamo otvoriť stránku služieb spoločnosti Lidl ([www.lidl-service.com](http://www.lidl-service.com)) a otvoriť si návod na obsluhu zadaním čísla výrobku (IAN) 311314.

Inhalt:	Seite:
1. Einleitung .....	49
2. Gerätebeschreibung (Abb. 1-12) .....	49
3. Lieferumfang .....	49
4. Bestimmungsgemäße Verwendung .....	49
5. Sicherheitshinweise .....	50
6. Technische Daten .....	50
7. Vor Inbetriebnahme .....	51
8. Bedienung.....	52
9. Wartung.....	52
10. Reinigung.....	53
11. Lagerung.....	53
12. Transport.....	53
13. Entsorgung und Wiederverwertung.....	53
14. Fehlersuchplan .....	54
15. Wartungsplan.....	54
16. Garantiekunde .....	55

## Erklärung der Symbole auf dem Gerät



DE AT CH

Lesen Sie die Originalbedienungsanleitung. Bevor Sie das Gerät verwenden, sehen Sie stets in den entsprechenden Abschnitt in der Originalbedienungsanleitung.



DE AT CH

Wichtig. Heisse Teile. Halten Sie Abstand.



DE AT CH

Wichtig. Schalten Sie den Motor vor dem Nachfüllen von Kraftstoff aus. Füllen Sie nicht im laufenden Betrieb nach.



DE AT CH

Wichtig. Die Abgase sind giftig, betreiben Sie den Motor daher nicht in unbelüfteten Bereichen.



DE AT CH

Tragen Sie Gehörschutz. Tragen Sie Schutzhandschuhe.



DE AT CH

Seien Sie beim Umgang mit Kraftstoffen und Schmiermitteln sehr vorsichtig!



DE AT CH

Entfernen Sie das Zündkabel, bevor Sie Wartungsarbeiten durchführen, und lesen Sie sich die Anweisungen durch.



DE AT CH

Setzen Sie das Gerät nicht dem Regen aus.



DE AT CH

Beim Anlassen des Motors werden Funken erzeugt. Diese können in der Nähe befindliche brennbare Gase entzünden.



DE AT CH

Offene Flammen oder das Rauchen in der Nähe des Geräts ist streng verboten!



DE AT CH

Garantierter Schallleistungspegel des Gerätes.

## 1. Einleitung

### HERSTELLER:

#### **schepdach**

Fabrikation von Holzbearbeitungsmaschinen GmbH  
Günzburger Straße 69  
D-89335 Ichenhausen

### VEREHRTER KUNDE,

Wir wünschen Ihnen viel Freude und Erfolg beim Arbeiten mit Ihrem neuen Gerät.

### HINWEIS:

Der Hersteller dieses Gerätes haftet nach dem geltenden Produkthaftungsgesetz nicht für Schäden, die an diesem Gerät oder durch dieses Gerät entstehen bei:

- unsachgemäßer Behandlung,
- Nichtbeachtung der Bedienungsanweisung,
- Reparaturen durch Dritte, nicht autorisierte Fachkräfte,
- Einbau und Austausch von nicht originalen Ersatzteilen,
- nicht bestimmungsgemäßer Verwendung,

### Beachten Sie:

Lesen Sie vor der Montage und vor Inbetriebnahme den gesamten Text der Bedienungsanleitung durch.

Diese Bedienungsanleitung soll es Ihnen erleichtern, Ihr Gerät kennenzulernen und dessen bestimmungsgemäßen Einsatzmöglichkeiten zu nutzen.

Die Bedienungsanleitung enthält wichtige Hinweise, wie Sie mit dem Gerät sicher, fachgerecht und wirtschaftlich arbeiten, und wie Sie Gefahren vermeiden, Reparaturkosten sparen, Ausfallzeiten verringern und die Zuverlässigkeit und Lebensdauer des Gerätes erhöhen.

Zusätzlich zu den Sicherheitsbestimmungen dieser Bedienungsanleitung müssen Sie unbedingt die für den Betrieb des Gerätes geltenden Vorschriften Ihres Landes beachten.

Bewahren Sie die Bedienungsanleitung, in einer Plastikhülle geschützt vor Schmutz und Feuchtigkeit, bei dem Gerät auf. Sie muss von jeder Bedienungsperson vor Aufnahme der Arbeit gelesen und sorgfältig beachtet werden.

An dem Gerät dürfen nur Personen arbeiten, die im Gebrauch des Gerätes unterwiesen und über die damit verbundenen Gefahren unterrichtet sind. Das geforderte Mindestalter ist einzuhalten.

Neben den in dieser Bedienungsanleitung enthaltenen Sicherheitshinweisen und den besonderen Vorschriften Ihres Landes sind die für den Betrieb von baugleichen Maschinen allgemein anerkannten technischen Regeln zu beachten.

Wir übernehmen keine Haftung für Unfälle oder Schäden, die durch Nichtbeachten dieser Anleitung und den Sicherheitshinweisen entstehen.

## 2. Gerätebeschreibung (Abb. 1-12)

1. Handgriff
2. Tankdeckel
3. Standfuß
4. Betriebsleuchte
5. Ölkontrolleuchte
6. Ein- / Ausschalter
7. Erdungsschraube
8. 230 V~ Steckdose
9. Chochebel
10. Starterseilzug
11. Luftfilterdeckel
12. Luftfilter
13. Öleinfüllschraube
14. Ölmangelsicherung
15. Zündkerzenstecker
16. Zündkerze
17. Benzinhahn
18. Benzinfilter

## 3. Lieferumfang

- Öleinfüllflasche (A) (1 Stk.)
- Handgriff (B) (1 Stk.)
- Schraubendreher (C) (1 Stk.)
- Zündkerzenschlüssel (D) (1 Stk.)
- Steckschlüssel (E) (1 Stk.)
- Werkzeugtasche (F) (1 Stk.)
- Originalbedienungsanleitung (1 Stk.)

## 4. Bestimmungsgemäße Verwendung

Der Generator ist für Geräte, welche einen Betrieb an einer 230 V Wechselspannungsquelle vorsehen, geeignet. Bei Haushaltgeräten und elektronischen Geräten prüfen Sie bitte die Eignung nach den jeweiligen Herstellerangaben.

Die Maschine darf nur nach ihrer Bestimmung verwendet werden. Jede weitere darüber hinausgehende Verwendung ist nicht bestimmungsgemäß. Für daraus hervorgerufene Schäden oder Verletzungen aller Art haftet der Benutzer/Bediener und nicht der Hersteller.

Bestandteil der bestimmungsgemäßen Verwendung ist auch die Beachtung der Sicherheitshinweise, sowie die Montageanleitung und Betriebshinweise in der Bedienungsanleitung. Personen, welche die Maschine bedienen und warten, müssen mit dieser vertraut und über mögliche Gefahren unterrichtet sein.

Darüber hinaus sind die geltenden Unfallverhütungsvorschriften genauestens einzuhalten.

Sonstige allgemeine Regeln in arbeitsmedizinischen und sicherheitstechnischen Bereichen sind zu beachten.

Veränderungen an der Maschine schließen eine Haftung des Herstellers und daraus entstehende Schäden gänzlich aus.

Bitte beachten Sie, dass unsere Geräte bestimmungsgemäß nicht für den gewerblichen, handwerklichen oder industriellen Einsatz konstruiert wurden. Wir übernehmen keine Gewährleistung, wenn das Gerät in Gewerbe-, Handwerks- oder Industriebetrieben sowie bei gleichzusetzenden Tätigkeiten eingesetzt wird.

## 5. Sicherheitshinweise

1. Es dürfen keine Veränderungen am Stromerzeuger vorgenommen werden.
2. Die voreingestellte Drehzahl des Herstellers darf nicht verändert werden. Stromerzeuger oder angeschlossene Geräte können beschädigt werden.
3. **Vergiftungsgefahr!** Abgase, Kraftstoffe und Schmierstoffe sind giftig, Abgase dürfen nicht eingeatmet werden.
4. **Brandrisiko!** Benzin und Benzindämpfe sind leicht entzündlich bzw. explosiv.
5. Motorabgase sind giftig. Der Stromerzeuger darf nicht in unbelüfteten Räumen betrieben werden. Wenn der Stromerzeuger in gut belüfteten Räumen betrieben werden soll, müssen die Abgase über einen Abgasschlauch direkt ins Freie geleitet werden und es müssen zusätzliche Anforderungen an den Schutz vor Feuer und Explosion eingehalten werden. Auch beim Betrieb eines Abgasschlauches können giftige Abgase entweichen. Wegen der Brandgefahr, darf der Abgasschlauch niemals auf brennbare Stoffe gerichtet werden.
6. Den Stromerzeuger niemals in Räumen mit leicht entzündlichen Stoffen betreiben.
7. **Heiße Oberflächen!** Verbrennungsgefahr, Abgasanlage und Antriebsaggregat nicht berühren.
8. Berühren Sie keine mechanisch bewegten oder heißen Teile. Entfernen Sie keine Schutzabdeckungen.
9. **Schutzausrüstung!** Benutzen Sie einen geeigneten Gehörschutz, wenn Sie sich in der Nähe des Gerätes befinden.
10. Es dürfen für Wartung und Zubehör nur Originalteile verwendet werden.
11. Reparatur- und Einstellarbeiten dürfen nur durch autorisiertes Fachpersonal ausgeführt werden.
12. Schützen Sie sich vor elektrischen Gefahren.
13. Den Stromerzeuger nie mit nassen Händen anfassen.
14. Verwenden Sie im Freien nur dafür zugelassene und entsprechend gekennzeichnete Verlängerungskabel (H07RN).
15. Wenn Verlängerungsleitungen oder mobile Verteilnetze verwendet werden, darf der Widerstandswert  $1,5 \Omega$  nicht überschreiten. Als Richtwert gilt, dass die Gesamtlänge von Leitungen für einen Querschnitt von  $1,5 \text{ mm}^2$  60 m nicht überschreiten sollte, bei einem Querschnitt von  $2,5 \text{ mm}^2$  sollten 100 m nicht überschritten werden.
16. Stromerzeuger niemals bei Regen oder Schneefall betreiben.
17. Beim Transport und Auftanken den Motor stets abschalten.
18. Kraftstoff ist brennbar und leicht entzündlich. Nicht während des Betriebs befüllen. Nicht befüllen, wenn geraucht wird oder in der Nähe offenen Feuers. Keinen Kraftstoff verschütten.
19. Nicht in der Nähe von offenem Licht, Feuer oder Funkenflug betanken, bzw. den Tank entleeren. **Nicht rauchen!**
20. Dem Stromerzeuger einen sicheren, ebenen Platz geben. Drehen und Kippen oder Standortwechsel während des Betriebes sind verboten.
21. Den Stromerzeuger mindestens 1 m entfernt von Wänden oder angeschlossenen Geräten aufstellen.

22. Kinder sind zu schützen, indem sie einen Sicherheitsabstand zum Stromerzeugungsaggregat einhalten.
23. Einige Teile des Hubkolben-Verbrennungsmotors sind heiß und können Verbrennungen hervorrufen. Die Warnhinweise auf dem Stromerzeuger sind zu beachten.
24. Bei den technischen Daten unter Schalleistungspegel ( $L_{WA}$ ) und Schalldruckpegel ( $L_{pA}$ ) angegebene Werte stellen Emissionspegel dar und sind nicht zwangsläufig sichere Arbeitspegel. Da es einen Zusammenhang zwischen Emissions- und Immissionspegeln gibt, kann dieser nicht zuverlässig zur Bestimmung eventuell erforderlicher, zusätzlicher Vorsichtsmaßnahmen herangezogen werden. Einflussfaktoren auf den aktuellen Immissionspegel der Arbeitskraft schließen die Eigenschaften des Arbeitsraumes, andere Geräuschquellen, Luftschall, etc., wie z.B. die Anzahl der Maschinen und anderer angrenzender Prozesse und die Zeitspanne, die ein Bediener dem Lärm ausgesetzt ist, ein. Ebenfalls kann der zulässige Immissionspegel von Land zu Land abweichen. Dennoch wird diese Information dem Betreiber der Maschine die Möglichkeit bieten, eine bessere Abschätzung der Risiken und Gefährdungen durchzuführen. Fallweise sollten akustische Messungen nach der Installation erfolgen, um den Schalldruckpegel zu bestimmen.
25. Warnung! Halten Sie sich an die Vorschriften zur elektrischen Sicherheit, die für den Ort gelten, an dem die Stromerzeugungsaggregate verwendet werden.
26. Warnung! Berücksichtigen Sie die Anforderungen und Vorsichtsmaßnahmen im Falle der Wiederversorgung einer Anlage durch Stromerzeugungsaggregate in Abhängigkeit von den Schutzmaßnahmen dieser Anlage und den anwendbaren Richtlinien.
27. Stromerzeugungsaggregate sollten nur bis zu ihrer Nennleistung unter den Nenn-Umgebungsbedingungen angewendet werden. Wenn die Anwendung des Stromerzeugungsaggregates unter Bedingungen erfolgt, die den Bezugsbedingungen nach ISO 8528-8:2016, 7.1, nicht entsprechen und wenn das Abkühlen des Motors oder Generators beeinträchtigt ist, z. B. als Ergebnis des Betriebs in eingeschränkten Bereichen, ist eine Verringerung der Leistung erforderlich.

**ACHTUNG: Verwenden Sie ausschließlich bleifreies Normal-Benzin als Kraftstoff.**

## 6. Technische Daten

Generator	Inverter
Schutzart	IP23M
Dauerleistung $P_{\text{nenn}}$ (S1)	1000 W
Leistung $P_{\text{max}}$ (S2/5min)	1100 W
Leistung $P_{\text{max}}$ (S2/5s)	1200 W
Nennspannung $U_{\text{nenn}}$	230 V~
Nennstrom $I_{\text{nenn}}$	4,35 A
Frequenz $F_{\text{nenn}}$	50 Hz

Bauart Antriebsmotor	4-Takt Luftgekühlt
Hubraum	54 cm <sup>3</sup>
Max. Leistung (Motor)	2,1 kW/2,85 PS
Kraftstoff	unverbleites Benzin <b>Dieses Gerät darf nicht mit E10 Benzin betrieben werden</b>
Tankinhalt	4,2 l
Motoröl	0,25 l (15W-40)
Verbrauch bei 2/3 Last	ca.0,88 l/h
Gewicht	12,8 kg
Schalldruckpegel L <sub>PA</sub>	74,39 dB (A)
Schalleistungspegel L <sub>WA</sub>	95 dB(A)
Unsicherheit K	1,07 dB (A)
Leistungsfaktor cos φ	1
Leistungsklasse	G1
Qualitätsklasse	B
Zündkerze	MS A7RTC

#### Betriebsart S1 (Dauerbetrieb)

Die Maschine kann dauerhaft mit der angegebenen Leistung betrieben werden.

#### Betriebsart S2 (Kurzzeitbetrieb)

Die Maschine darf kurzzeitig mit der angegebenen Leistung betrieben werden.

#### Zulässige Umgebungstemperatur:

-10 bis +40 °C

**Höhe:** 1000 m über NN

rel. Luftfeuchtigkeit: 90 % (nicht kondensierend)

## 7. Vor Inbetriebnahme

- Öffnen Sie die Verpackung und nehmen Sie das Gerät vorsichtig heraus.
- Entfernen Sie das Verpackungsmaterial sowie Verpackungs- und Transportsicherungen (falls vorhanden).
- Überprüfen Sie, ob der Lieferumfang vollständig ist.
- Kontrollieren Sie das Gerät und die Zubehörteile auf Transportschäden.
- Bewahren Sie die Verpackung nach Möglichkeit bis zum Ablauf der Garantiezeit auf.

#### ACHTUNG

**Gerät und Verpackungsmaterialien sind kein Kinderspielzeug! Kinder dürfen nicht mit Kunststoffbeuteln, Folien und Kleinteilen spielen! Es besteht Verschluckungs- und Erstickengefahr!**

#### Montage (Abb. 1/2)

Zur Montage des Handgriffes (1), entfernen Sie die beiden, bereits eingeschraubten Kreuzschlitzschrauben M6x35 mm. Setzen Sie den Handgriff (1) auf und schrauben ihn fest. Montieren Sie alle Teile, bevor Sie Kraftstoff und Öl einfüllen, um ein Auslaufen von Flüssigkeiten zu vermeiden.

#### Elektrische Sicherheit

Vor der Anwendung sollten das Stromerzeugungsaggregat und dessen elektrische Ausrüstung (einschließlich Leitungen und Steckverbindungen) überprüft werden, um sicherzustellen, dass kein Defekt vorliegt.

Niemals den Stromerzeuger mit dem Stromnetz (Steckdose) verbinden.

Die Leitungslängen zum Verbraucher sind möglichst kurz zu halten.

#### Erdung (Abb. 1)

Zur Ableitung statischer Aufladungen ist eine Erdung des Gehäuses nötig. Hierzu ein Kabel auf der einen Seite an der Erdungsschraube (7) des Stromerzeugers und auf der anderen Seite mit einer externen Masse (z.B. Staberder) verbinden.

**ACHTUNG!** Bei Erstinbetriebnahme muss Motorenöl (15W-40, ca. 0,25 l) und Kraftstoff (bleifreies Normal-Benzin) eingefüllt werden. Kraftstoffstand und Motorenöl prüfen, eventuell nachfüllen. Für ausreichende Belüftung des Geräts sorgen. Vergewissern Sie sich, dass das Zündkabel an der Zündkerze befestigt ist.

Eventuell angeschlossenes elektrisches Gerät vom Stromerzeuger trennen.

#### Öl einfüllen (Abb. 5)

Legen Sie den Generator mit der Frontseite nach unten hin und schrauben Sie die Öleinfüllschraube (13) auf. Füllen Sie 0,25 l Motorenöl (15W-40) ein.

Schließen Sie die Öleinfüllschraube (13) und stellen den Generator wieder aufrecht hin.

#### Kraftstoff einfüllen (Abb. 1/7)

Zündquellen fernhalten! Tanken nur in gut belüfteten Räumen oder im Freien.

Schrauben Sie den Tankdeckel (2) auf und füllen Sie mit Hilfe eines Einfüllstutzens (nicht im Lieferumfang enthalten) maximal 4,2 l unverbleites Benzin in den Tankbehälter.

Achten Sie darauf dass der Tank nicht überfüllt wird und kein Benzin verschüttet wird. Benzinfilter verwenden. Verschüttetes Benzin sofort aufnehmen und warten, bis sich die Benzindämpfe verflüchtigt haben (Entzündungsgefahr).

Verschließen Sie den Tankdeckel (2).



## 8. Bedienung

### Motor starten (Abb. 1/3/6)

**ACHTUNG!** Beim Starten mit dem Startseilzug (10) kann es durch plötzlichen Rückschlag zu Verletzungen an der Hand kommen.

Tragen Sie zum Starten Schutzhandschuhe.

- Benzinhahn (17) öffnen; hierfür den Hahn nach unten drehen.
- Ein- / Ausschalter (6) auf Stellung „ON“ bringen. Chokehebel (9) auf Stellung I (in die linke Position) bringen.
- Den Motor mit dem Startseilzug (10) starten; hierfür am Griff kräftig ziehen. Sollte der Motor nicht gestartet haben, nochmals am Griff ziehen.
- Chokehebel (9) nach dem Starten des Motors wieder zurückschieben (in die rechte Position).
- Belasten des Stromerzeugers: Geräte an die 230 V~ Steckdose (8) anschließen.

**ACHTUNG!** Diese Steckdose darf dauernd (S1) mit 1000 W und kurzzeitig (S2) für max.5 Sekunden mit 1200 W belastet werden.

Hinweis: Manche Elektrogeräte (Motorstichsägen, Bohrmaschinen usw.) können einen höheren Stromverbrauch haben, wenn sie unter erschwerten Bedingungen eingesetzt werden.

### Motor abstellen (Abb. 1/6)

Den Stromerzeuger kurz ohne Belastung laufen lassen, bevor Sie ihn abstellen, damit das Aggregat „nachkühlen“ kann.

- Den Ein- / Ausschalter (6) auf Stellung „OFF“ bringen.
- Den Benzinhahn (17) schließen.

### Überlastungsschutz 230 V~ Steckdose

HINWEIS! Der Stromerzeuger ist mit einem Überlastungsschutz ausgestattet.

Dieser schaltet die Steckdose (8) ab.

Die Grüne Betriebsleuchte zeigt die folgenden Zustände:

1 x blinken per Intervall	Motordrehzahl zu gering
2 x blinken per Intervall	Temperatur zu hoch
3 x blinken per Intervall	Überlastschutz schaltet sich ein
4 x blinken per Intervall	Kurzschluss vorhanden

Durch Ausschalten und erneutes Starten des Motors kann die Steckdose (8) nach dem Auslösen des Überlastschutzes wieder in Betrieb genommen werden. (Siehe „Motor abstellen“ und „Motor starten“)

**ACHTUNG!** Sollte dieser Fall auftreten so reduzieren Sie die elektrische Leistung, welche Sie dem Stromerzeuger entnehmen oder entfernen Sie defekte angeschlossene Geräte.

**ACHTUNG!** Defekte Überlastschalter dürfen nur durch baugleiche Überlastschalter mit gleichen Leistungsdaten ersetzt werden. Wenden Sie sich hierfür an Ihren Kundendienst.

**ACHTUNG!** Stellen Sie das Gerät sofort ab und wenden Sie sich an Ihre Service Station:

- Bei ungewöhnlichen Schwingungen oder Geräuschen.
- Wenn der Motor überlastet scheint oder Fehlzündungen hat.

## 9. Wartung

Stellen Sie vor allen Reinigungs- und Wartungsarbeiten den Motor ab und ziehen Sie den Zündkerzenstecker (15) von der Zündkerze (16).

**ACHTUNG!** Verbrennungsgefahr! Warten Sie, bis das Gerät abgekühlt ist, bevor Sie Reinigung oder Wartung vornehmen.

### Luftfilter (Abb. 4)

Beachten Sie hierzu auch die Service-Informationen.

Luftfilter (12) regelmäßig reinigen, wenn nötig tauschen.

- Öffnen Sie den Luftfilterdeckel (11) indem Sie die 2 Kreuzschlitzschrauben M5x14 mm entfernen.
- Entnehmen Sie den Luftfilter (12).
- Zum Reinigen des Filters dürfen keine scharfen Reiniger oder Benzin verwendet werden.
- Die Elemente durch Ausklopfen auf einer flachen Fläche reinigen. Bei starker Verschmutzung mit Seifenlauge waschen, anschließend mit klarem Wasser ausspülen und an der Luft trocknen lassen.
- Der Zusammenbau erfolgt in umgekehrter Reihenfolge.

### Zündkerze (Abb. 6)

Überprüfen Sie die Zündkerze (16) erstmals nach 20 Betriebsstunden auf Verschmutzung und reinigen Sie diese gegebenenfalls mit einer Kupferdrahtbürste. Danach die Zündkerze alle 50 Betriebsstunden warten.

- Ziehen Sie den Zündkerzenstecker (15) mit einer Drehbewegung ab.
- Entfernen Sie die Zündkerze (16) mit dem beiliegenden Zündkerzenschlüssel (D).
- Der Zusammenbau erfolgt in umgekehrter Reihenfolge.

Hinweis: Alternative Zündkerze

Bosch UR3AC

### Benzinfilter (Abb. 7)

Hinweis: Beim Benzinfilter (18) handelt es sich um einen Filterbecher, welcher sich direkt unter dem Tankdeckel (2) befindet und sämtlichen eingefüllten Kraftstoff filtert.

- Den Ein- / Ausschalter (6) auf Stellung „OFF“ bringen.
- Den Tankdeckel (2) öffnen.
- Den Benzinfilter (18) entfernen und in nicht flammbarem Lösungsmittel oder einem Lösungsmittel mit einem hohen Flammpunkt reinigen.
- Benzinfilter (18) wieder einsetzen.
- Den Tankdeckel (2) schließen.

### Ölwechsel (Abb. 5)

Der Motorölwechsel sollte bei betriebswarmen Motor durchgeführt werden.

**ACHTUNG!** Vor Ölwechsel Benzin ablassen.

Nur Motorenöl (15W-40) verwenden.

- Stromerzeuger auf geeigneter Unterlage auf die Frontseite legen.
- Öleinfüllschraube (13) öffnen und warmes Motorenöl durch Neigen des Generators in einen Auffangbehälter ablassen.
- Motoröl auffüllen (ca. 0,25 l)
- Öleinfüllschraube (13) wieder schließen.
- Generator wieder eben aufstellen.

## Ölabschaltautomatik

Die Ölabschaltautomatik spricht an, wenn zu wenig Motoröl vorhanden ist. Die Ölkontrollleuchte (5) beginnt zu blinken wenn zu wenig Öl im Motor vorhanden ist. Die Kontrollleuchte beginnt zu leuchten wenn die Ölmenge die Sicherheitsmenge unterschritten hat. Der Motor stellt sich nach kurzer Zeit selbstständig ab. Ein Starten ist erst nach Auffüllen von Motoröl (siehe Kapitel „Ölwechsel“) möglich.

## 10. Reinigung

Halten Sie Schutzvorrichtungen, Luftschlitze und Motorenhäuse so staub- und schmutzfrei wie möglich. Reiben Sie das Gerät mit einem sauberen Tuch ab oder blasen Sie es mit Druckluft bei niedrigem Druck aus. Wir empfehlen, dass Sie das Gerät direkt nach jeder Benutzung reinigen.

Reinigen Sie das Gerät regelmäßig mit einem feuchten Tuch und etwas Schmierseife. Verwenden Sie keine Reinigungs- oder Lösungsmittel; diese könnten die Kunststoffteile des Gerätes angreifen. Achten Sie darauf, dass kein Wasser in das Geräteinnere gelangen kann.

## 11. Lagerung

### Vorbereitung für das Einlagern

- Entleeren Sie den Benzintank mit einer Benzinabsaugpumpe.  
**Warnhinweis:** Entfernen Sie das Benzin nicht in geschlossenen Räumen, in der Nähe von Feuer oder beim Rauchen. Gasdämpfe können Explosionen oder Feuer verursachen.
- Starten Sie den Motor und lassen Sie den Motor solange laufen bis das restliche Benzin verbraucht ist.
- Machen Sie nach jeder Saison einen Ölwechsel.
- Dazu entfernen Sie das alte Motoröl vom warmen Motor und füllen neues nach.
- Entfernen Sie die Zündkerze
- Füllen Sie mit einer Ölkanne ca. 20 ml Öl in den Zylinder.
- Ziehen Sie den Startseilzug langsam, so dass das Öl den Zylinder innen schützt.
- Schrauben Sie die Zündkerze wieder ein.
- Bewahren Sie das Gerät an einem gut gelüfteten Platz oder Ort auf.

## 12. Transport

### Vorbereitung für den Transport

- Entleeren Sie den Benzintank mit einer Benzinabsaugpumpe.
- Sofern betriebsfähig, lassen Sie den Motor solange laufen bis das restliche Benzin verbraucht ist.
- Entleeren Sie das Motoröl vom warmen Motor (wie beschrieben).
- Entfernen Sie den Zündkerzenstecker (15) von der Zündkerze (16).
- Sichern Sie das Gerät zum Beispiel mit Spanngurten gegen Verrutschen.
- Der Stromerzeuger kann über den Handgriff (1) angehoben und versetzt werden.

## 13. Entsorgung und Wiederverwertung

Das Gerät befindet sich in einer Verpackung um Transportschäden zu verhindern. Diese Verpackung ist Rohstoff und ist somit wieder verwendbar oder kann dem Rohstoffkreislauf zurückgeführt werden.

Das Gerät und dessen Zubehör bestehen aus verschiedenen Materialien, wie z.B. Metall und Kunststoffe. Führen Sie defekte Bauteile der Sondermüllentsorgung zu. Fragen Sie im Fachgeschäft oder in der Gemeindeverwaltung nach!



**Die Verpackung besteht aus umweltfreundlichen Materialien, die Sie über die örtlichen Recyclingstellen entsorgen können.**

**Möglichkeiten zur Entsorgung des ausgedienten Gerätes erfahren Sie bei Ihrer Gemeinde- oder Stadtverwaltung.**

### Altgeräte dürfen nicht in den Hausmüll!



Dieses Symbol weist darauf hin, dass dieses Produkt gemäß Richtlinie über Elektro- und Elektronik-Altgeräte (2012/19/EU) und nationalen Gesetzen nicht über den Hausmüll entsorgt werden darf. Dieses Produkt muss bei einer dafür vorgesehenen Sammelstelle abgegeben werden. Dies kann z. B. durch Rückgabe beim Kauf eines ähnlichen Produkts oder durch Abgabe bei einer autorisierten Sammelstelle für die Wiederaufbereitung von Elektro- und Elektronik-Altgeräten geschehen. Der unsachgemäße Umgang mit Altgeräten kann aufgrund potentiell gefährlicher Stoffe, die häufig in Elektro und Elektronik-Altgeräten enthalten sind, negative Auswirkungen auf die Umwelt und die menschliche Gesundheit haben. Durch die sachgemäße Entsorgung dieses Produkts tragen Sie außerdem zu einer effektiven Nutzung natürlicher Ressourcen bei. Informationen zu Sammelstellen für Altgeräte erhalten Sie bei Ihrer Stadtverwaltung, dem öffentlich-rechtlichen Entsorgungsträger, einer autorisierten Stelle für die Entsorgung von Elektro- und Elektronik-Altgeräten oder Ihrer Müllabfuhr.

### Umweltschutz

Verschmutztes Wartungsmaterial und Betriebsstoffe in einer dafür vorgesehenen Sammelstelle abgeben.

Achten Sie bei der Entsorgung von Restflüssigkeiten (Öle und Treibstoff) auf die entsprechenden Umweltbestimmungen. Wir empfehlen, restlichen Betriebsstoffe in einem dafür geeigneten verschlossenen Behälter zu Ihrer Sammelstelle zu bringen. Die restlichen Betriebsstoffe nicht in den Abfall werfen oder auf den Boden gießen.

## 14. Fehlersuchplan

Störung	Ursache	Maßnahme
Motor kann nicht gestartet werden	Ölabschaltautomatik springt an	Ölstand prüfen, Motoröl auffüllen
	Zündkerze verrußt	Zündkerze reinigen, bzw. tauschen.
	Kein Kraftstoff	Kraftstoff nachfüllen / Benzinhahn überprüfen lassen
Generator hat zu wenig oder keine Spannung	Elektronik defekt	Fachhändler aufsuchen
	Überstromschutzschalter hat ausgelöst	Generator neu starten, Verbraucher verringern
	Luftfilter verschmutzt	Filter reinigen oder ersetzen

## 15. Wartungsplan

Die nachfolgenden Wartungsfristen unbedingt einhalten, um den störungsfreien Betrieb sicherzustellen.

**ACHTUNG! Bei Erstinbetriebnahme muss Motorenöl und Kraftstoff eingefüllt werden.**

	Vor jedem Gebrauch	nach einer Betriebszeit von 20 Stunden	nach einer Betriebszeit von 50 Stunden	nach einer Betriebszeit von 100 Stunden	nach einer Betriebszeit von 300 Stunden
Überprüfung des Motoröls	X				
Wechseln des Motoröls		erstmalig, dann alle 50 Stunden	X		
Überprüfung des Luftfilters	X				evtl. Filtereinsatz wechseln
Reinigung des Luftfilters			X		
Reinigung des Benzinfilters				X	
Sichtprüfung am Gerät	X				
Reinigen der Zündkerze			Abstand: 0,6 mm, evtl. erneuern		
Prüfen und Wiedereinstellen der Drosselklappe					X*
Reinigen des Zylinderkopfes					X*
Ventilspiel einstellen					X*
Achtung: Die Punkte „X*“ nur bei einem autorisierten Fachbetrieb durchführen lassen.					

### Service-Informationen

Es ist zu beachten, dass bei diesem Produkt folgende Teile einem gebrauchsgemäßen oder natürlichen Verschleiß unterliegen bzw. folgende Teile als Verbrauchsmaterialien benötigt werden.

Verschleißteile\*: Zündkerze

\* nicht zwingend im Lieferumfang enthalten!

## 16. Garantiekunde

### Sehr geehrte Kundin, sehr geehrter Kunde,

unsere Produkte unterliegen einer strengen Qualitätskontrolle. Sollte dieses Gerät dennoch einmal nicht einwandfrei funktionieren, bedauern wir dies sehr und bitten Sie, sich an unseren Servicedienst unter der auf dieser Garantiekarte angegebenen Adresse zu wenden. Gern stehen wir Ihnen auch telefonisch über die unten angegebene Servicrufnummer zur Verfügung. Für die Geltendmachung von Garantieansprüchen gilt Folgendes:

- Diese Garantiebedingungen regeln zusätzliche Garantieleistungen. Ihre gesetzlichen Gewährleistungsansprüche werden von dieser Garantie nicht berührt. Unsere Garantieleistung ist für Sie kostenlos.
- Die Garantieleistung erstreckt sich ausschließlich auf Mängel, die auf Material- oder Herstellungsfehler zurückzuführen sind und ist auf die Behebung dieser Mängel bzw. den Austausch des Gerätes beschränkt. Bitte beachten Sie, dass unsere Geräte bestimmungsgemäß nicht für den gewerblichen, handwerklichen oder industriellen Einsatz konstruiert wurden. Ein Garantievertrag kommt daher nicht zustande, wenn das Gerät in Gewerbe-, Handwerks- oder Industriebetrieben sowie bei gleichzusetzenden Tätigkeiten eingesetzt wird. Von unserer Garantie sind ferner Ersatzleistungen für Transportschäden, Schäden durch Nichtbeachtung der Montageanleitung oder aufgrund nicht fachgerechter Installation, Nichtbeachtung der Gebrauchsanleitung (wie durch z.B. Anschluss an eine falsche Netzspannung oder Stromart), missbräuchliche oder unsachgemäße Anwendungen (wie z.B. Überlastung des Gerätes oder Verwendung von nicht zugelassenen Einsatzwerkzeugen oder Zubehör), Nichtbeachtung der Wartungs- und Sicherheitsbestimmungen, Eindringen von Fremdkörpern in das Gerät (wie z.B. Sand, Steine oder Staub), Gewaltanwendung oder Fremdeinwirkungen (wie z. B. Schäden durch Herunterfallen) sowie durch verwendungsgemäßen, üblichen Verschleiß ausgeschlossen.

Der Garantieanspruch erlischt, wenn an dem Gerät bereits Eingriffe vorgenommen wurden.

- Die Garantiezeit beträgt 3 Jahre und beginnt mit dem Kaufdatum des Gerätes. Garantieansprüche sind vor Ablauf der Garantiezeit innerhalb von zwei Wochen, nachdem Sie den Defekt erkannt haben, geltend zu machen. Die Geltendmachung von Garantieansprüchen nach Ablauf der Garantiezeit ist ausgeschlossen. Die Reparatur oder der Austausch des Gerätes führt weder zu einer Verlängerung der Garantiezeit noch wird eine neue Garantiezeit durch diese Leistung für das Gerät oder für etwaige eingebaute Ersatzteile in Gang gesetzt. Dies gilt auch bei Einsatz eines Vor-Ort-Services.
- Für die Geltendmachung Ihres Garantieanspruches übersenden Sie bitte das defekte Gerät portofrei an die unten angegebene Adresse. Fügen Sie den Verkaufsbeleg im Original oder einen sonstigen datierten Kaufnachweis bei. Bitte bewahren Sie deshalb den Kassenbon als Nachweis gut auf! Beschreiben Sie uns bitte den Reklamationsgrund möglichst genau. Ist der Defekt des Gerätes von unserer Garantieleistung erfasst, erhalten Sie umgehend ein repariertes oder neues Gerät zurück.

Selbstverständlich beheben wir gegen Erstattung der Kosten auch gerne Defekte am Gerät, die vom Garantieumfang nicht oder nicht mehr erfasst sind. Dazu senden Sie das Gerät bitte an unsere Serviceadresse.

#### Service-Hotline (DE):

+800 4003 4003  
(0,00 EUR/Min.)

#### Service-Hotline (AT):

+800 4003 4003  
(0,00 EUR/Min.)

#### Service-Hotline (CH):

+800 4003 4003  
(0,00 EUR/Min.)

#### Service-Email (DE):

service.DE@schepfach.com

#### Service-Email (AT):

service.AT@schepfach.com

#### Service-Email (CH):

service.CH@schepfach.com

#### Service Adresse (DE):

schepfach Fabrikation von  
Holzbearbeitungsmaschinen GmbH  
Günzburger Str. 69  
DE - 89335 Ichenhausen

#### Service Adresse (AT):

Gausch Hubert  
Bairisch Kölldorf 267  
AT - 8344 Bad Gleichenberg

#### Service Adresse (CH):

Green Clean Schweiz AG  
Industriering 39  
CH - 3250 Lyss



Auf [www.lidl-service.com](http://www.lidl-service.com) können Sie diese und viele weitere Handbücher, Produktvideos und Installationssoftware herunterladen.

Mit dem QR-Code gelangen Sie direkt auf die Lidl-Service-Seite ([www.lidl-service.com](http://www.lidl-service.com)) und können mittels der Eingabe der Artikelnummer (IAN) 311314 ihre Bedienungsanleitung öffnen.

# CE - Declaration of Conformity

Translation of the original EC declaration of conformity



**scheppach Fabrikation von Holzbearbeitungsmaschinen GmbH, Günzburger Str. 69, D-89335 Ichenhausen**

DE	erklärt folgende Konformität gemäß EU-Richtlinie und Normen für den Artikel	PL	deklaruje, że produkt jest zgodny z następującymi dyrektywami UE i normami
GB	hereby declares the following conformity under the EU Directive and standards for the following article	LT	pareiškia, taip atitiktis pagal ES direktyvos ir standartai šį straipsnį
FR	déclare la conformité suivante selon la directive UE et les normes pour l'article	HU	az EU-irányelv és a vonatkozó szabványok szerinti következő megfeleléségi nyilatkozatot teszi a termékre
IT	dichiara la seguente conformità secondo le direttive e le normative UE per l'articolo	SI	izjavlja sledeco skladnost z EU-direktivo in normami za artikel
ES	declara la conformidad siguiente según la directiva la UE y las normas para el artículo	CZ	prohlašuje následující shodu podle směrnice EU a norem pro výrobek
PT	declara o seguinte conformidade com a Directiva da UE e as normas para o seguinte artigo	SK	prehlasuje nasledujúcu zhodu podľa smernice EU a noriem pre výrobok
DK	erklærer hermed, at følgende produkt er i overensstemmelse med nedenstående EUDirektiver og standarder	HR	ovime izjavljuje da postoji skladnost prema EU-smjernica i normama za sljedece artikle
NL	verklaart hierbij dat het volgende artikel voldoet aan de daarop betrekking hebbende EG-richtlijnen en normen	RS	potvrđuje sledeću usklađenost prema smernicama EZ i normama za artikal
FI	vakuuttaa täten, että seuraava tuote täyttää alla esitettyt EU-direktiivit ja standardit	RO	declară următoarea conformitate corespunzător directivelor și normelor UE pentru articolul
SE	försäkras härmed följande överensstämmelse enligt EU-direktiv och standarder för följande artikeln	BG	декларира съответното съответствие съгласно Дирек-тива на ЕС и норми за артикул

Marke / Brand:

Art.-Bezeichnung / Article name:

Art.-Nr. / Art. no.:

Ident.-Nr. / Ident. no.:

**Parkside**

**INVERTER GENERATOR - PGI 1200 A1**

**3906222976-3906222980; 39062229916-39062229946**

**01001 - 12768**

<input type="checkbox"/> 2014/29/EU	<input type="checkbox"/> 2004/22/EC	<input type="checkbox"/> 89/686/EC_96/58/EC	<input checked="" type="checkbox"/> 2000/14/EC_2005/88/EC
<input type="checkbox"/> 2014/35/EU	<input type="checkbox"/> 2014/68/EU	<input type="checkbox"/> 90/396/EC	<input checked="" type="checkbox"/> <b>Annex V</b>
<input checked="" type="checkbox"/> 2014/30/EU	<input checked="" type="checkbox"/> 2011/65/EU*		<input checked="" type="checkbox"/> <b>Annex VI</b> Noise: measured $L_{WA} = 94,39$ dB(A); guaranteed $L_{WA} = 95$ dB(A) $P = 0,75$ KW Notified Body: Société Nationale de Certification et d'Homologation Notified Body No.: 0499
<input checked="" type="checkbox"/> 2006/42/EC			<input checked="" type="checkbox"/> 2010/26/EC Emission. No: e9*2016/1628*2016/1628SHB1/P*1187*00 (V)
<input type="checkbox"/> <b>Annex IV</b> Notified Body: Notified Body No.: Certificate No.:			

Standard references:

**DIN EN ISO 8528-13; EN 55012/A1; EN 6100-6-1; EN 62321; EN 3744; ISO 8528-10**

This declaration of conformity is issued under the sole responsibility of the manufacturer.

\* The object of the declaration described above fulfils the regulations of the directive 2011/65/EU of the European Parliament and Council from 8th June 2011, on the restriction of the use of certain hazardous substances in electrical and electronic equipment.

Ichenhausen, den 22.10.2018

Unterschrift / Markus Bindhammer / Technical Director

**First CE: 2017**

**Subject to change without notice**

**Documents registrar:** Andreas Pecher  
Günzburger Str. 69, D-89335 Ichenhausen

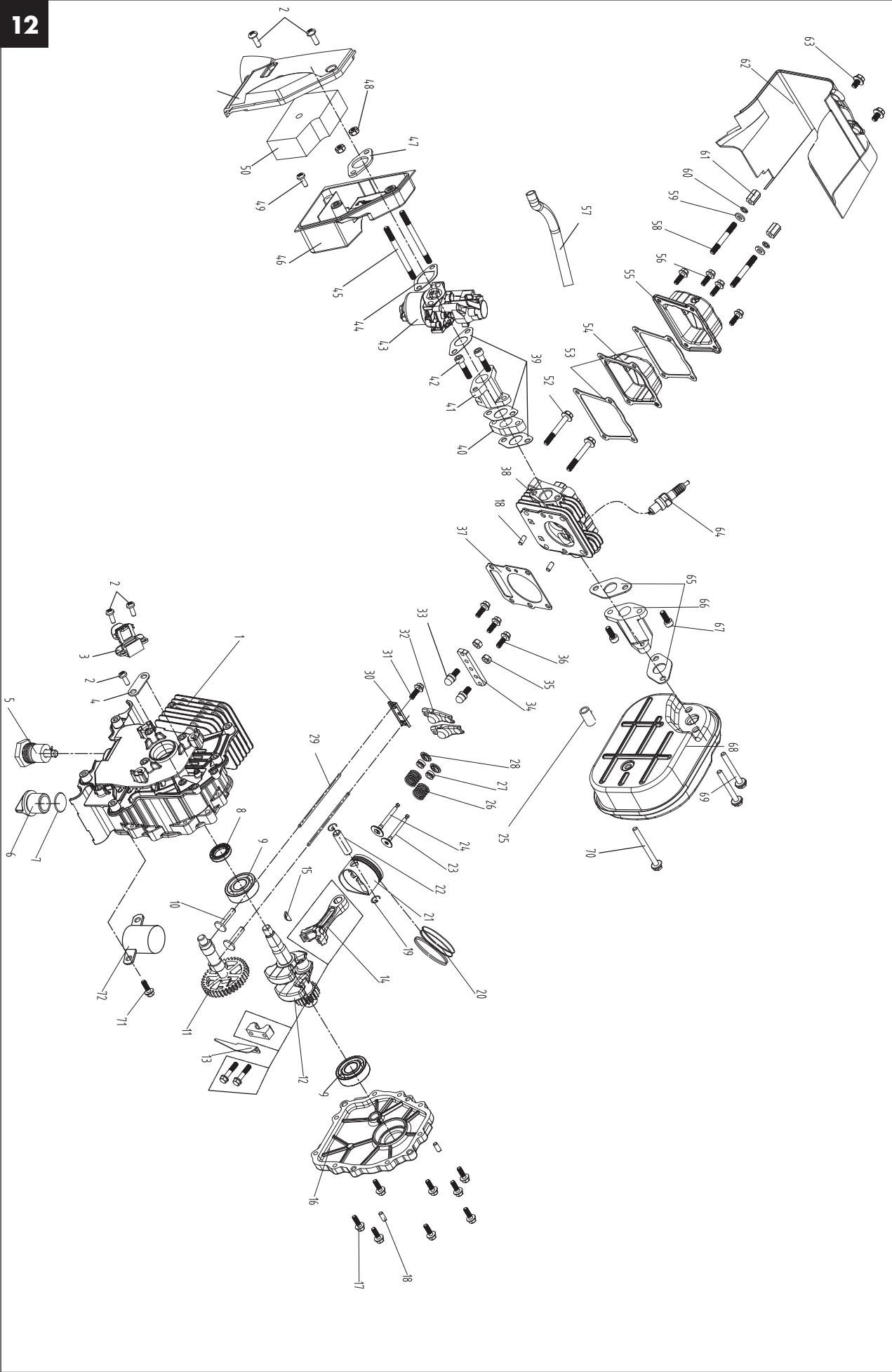





**SCHEPPACH FABRIKATION VON HOLZBEARBEITUNGSMASCHINEN GMBH**

Günzburger Str. 69  
D-89335 Ichenhausen

Last Information Update · Információk állása · Stanje informacij · Stav informací · Stav informácií · Stand der Informationen  
Update: 10 / 2018 · Ident.-No.: 311314\_3906222977

IAN 311314