



2 SPEED CORDLESS IMPACT DRILL PSBSA 20-Li A1

(GB) (CY)

2 SPEED CORDLESS IMPACT DRILL

Translation of the original instructions

(RO)

UNEALTĂ ÎNȘURUBAT ȘI GĂURIT CU PERCUȚIE ȘI ACUMULATOR, CU 2 TREPTÉ

Traducerea instrucțiunilor de utilizare original

(GR) (CY)

ΕΠΑΝΑΦΟΡΤΙΖΟΜΕΝΟ ΚΡΟΥΣΤΙ- ΚΟ ΚΑΤΣΑΒΙΔΙ 2 ΤΑΧΥΤΗΤΩΝ

Μετάφραση των αυθεντικών οδηγιών λειτουργίας

(HR)

2-BRZINSKA UDARNA BUŠILICA- ODVIJAČ NA BATERIJE

Prijevod originalnih uputa za uporabu

(BG)

2-СКОРОСТНА АКУМУЛАТОРНА УДАРНА БОРМАШИНА

Превод на оригиналното ръководство за експлоатация

(DE) (AT) (CH)

2-GANG-AKKU-SCHLAGBOHR- SCHRAUBER

Originalbetriebsanleitung

IAN 279501

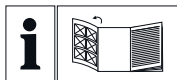

GB CY

Before reading, unfold the page containing the illustrations and familiarise yourself with all functions of the device.

HR

Prije nego što pročitate tekst, otvorite stranicu sa slikama i upoznajte se na osnovu toga sa svim funkcijama uređaja.

RO

Înainte de a citi instrucțiunile, priviți imaginile și familiarizați-vă cu toate funcțiile aparatului.

BG

Преди да прочетете отворете страницата с фигурите и след това се запознайте с всички функции на уреда.

GR CY

Πριν ξεκινήσετε την ανάγνωση, ανοίξτε τη σελίδα με τις εικόνες και εξοικειωθείτε με όλες τις λειτουργίες της συσκευής.

DE AT CH

Klappen Sie vor dem Lesen die Seite mit den Abbildungen aus und machen Sie sich anschließend mit allen Funktionen des Gerätes vertraut.

GB/CY	Translation of the original instructions	Page	1
HR	Prijevod originalnih uputa za uporabu	Stranica	13
RO	Traducerea instrucțiunilor de utilizare original	Pagina	25
BG	Превод на оригиналното ръководство за експлоатация	Страница	39
GR/CY	Μετάφραση των αυθεντικών οδηγιών λειτουργίας	Σελίδα	53
DE/AT/CH	Originalbetriebsanleitung	Seite	67

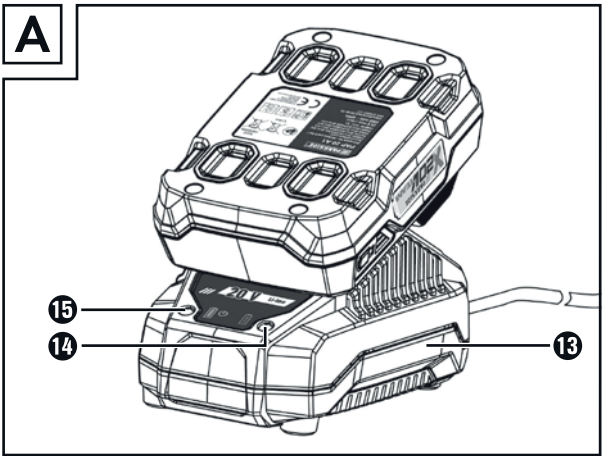
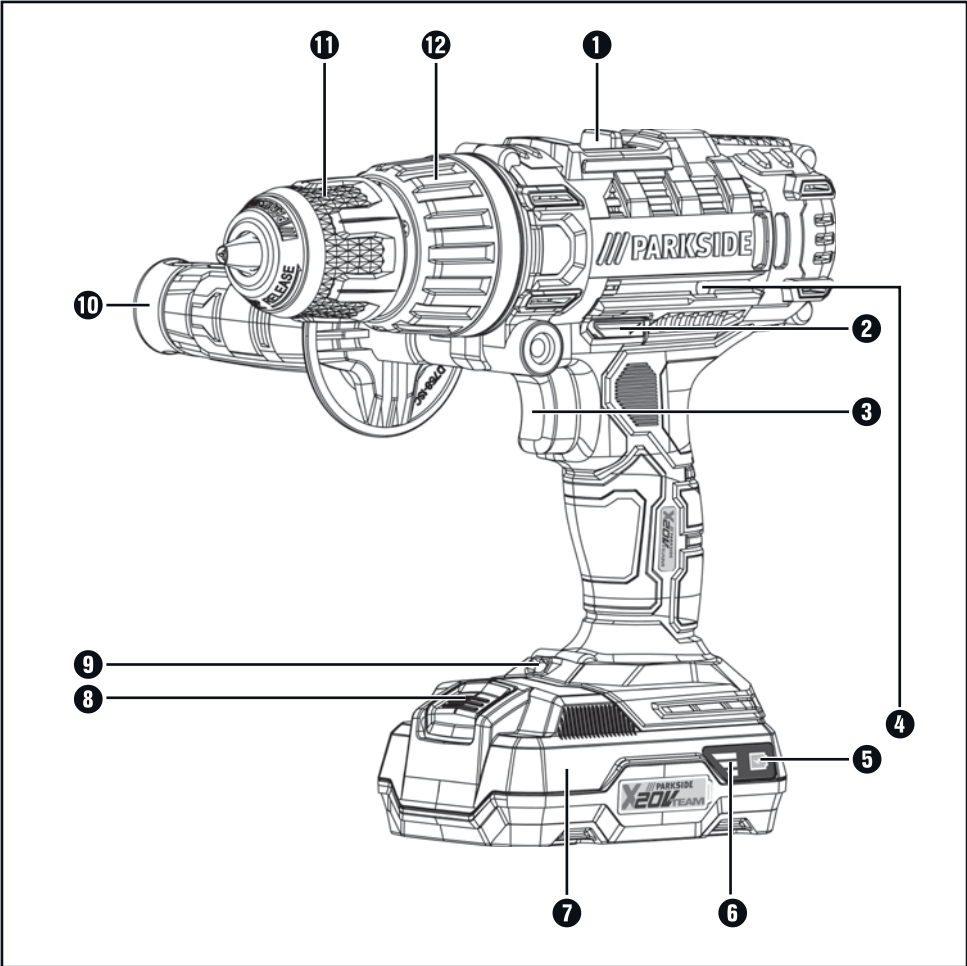



BATTERY COMPATIBLE WITH ALL DEVICES OF THE SERIES „PARKSIDE X 20V TEAM“

- 2 SPEED CORDLESS IMPACT DRILL PSBSA 20-Li A1
- CORDLESS HAMMER DRILL PABH 20-Li B2
- CORDLESS DRILL PABS 20-Li C3
- CORDLESS IMPACT DRIVER PDSSA 20-Li A1
- CORDLESS CIRCULAR SAW PHKSA 20-Li A1
- CORDLESS JIGSAW PSTDA 20-Li A1
- CORDLESS SABRE SAW PSSA 20-Li A1
- CORDLESS ANGLE GRINDER PWSA 20-Li A1
- CORDLESS MULTI-PURPOSE TOOL PAMFW 20-Li A1

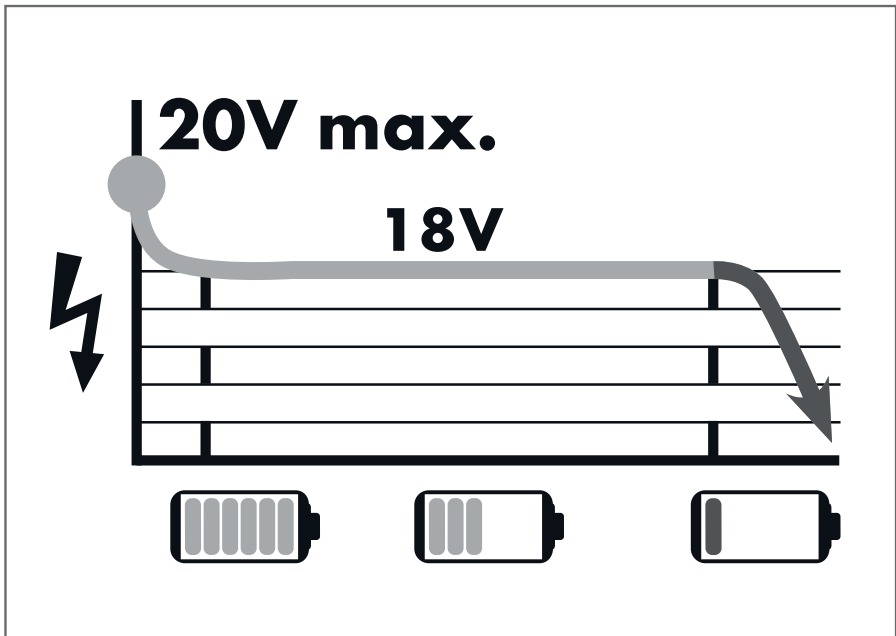

Contents

Introduction	2
Intended use	2
Features	2
Package contents	2
Technical data	2
General Power Tool Safety Warnings	3
1. Work area safety	3
2. Electrical safety	4
3. Personal safety	4
4. Power tool use and care	4
5. Use and handling of the cordless electrical power tool	5
6. Service	5
Appliance-specific safety instructions for hammer drills	5
Safety guidelines for battery chargers	6
Before use	6
Charging the battery pack (see fig. A)	6
Attaching/disconnecting the battery pack to/from the appliance	7
Checking the battery charge level	7
Fitting the additional handle	7
Changing tools	7
Torque preselection/selecting the operating mode	7
2-speed gearbox	7
Use	8
Switching on and off	8
Adjusting the rotational speed	8
Changing the direction of rotation	8
Tips and tricks	8
Maintenance and cleaning	9
Kompernass Handels GmbH warranty	9
Service	10
Importer	10
Disposal	10
Translation of the original Conformity Declaration	11
Ordering a replacement battery	12
Online ordering	12
Telephone ordering	12

2 SPEED CORDLESS IMPACT DRILL PSBSA 20-Li A1

Introduction

Congratulations on the purchase of your new appliance. You have chosen a high-quality product. The operating instructions are part of this product. They contain important information about safety, usage and disposal. Before using the product, please familiarise yourself with all operating and safety instructions. Use the product only as described and for the range of applications specified. Please also pass these operating instructions on to any future owner.

Intended use

This appliance is intended for screwing in and removing screws as well as drilling in wood, metal, ceramic and plastic and impact drilling in bricks and masonry. It is not suitable for impact drilling in natural stone such as granite. The light on this appliance is intended to illuminate the immediate work area of the appliance.

Use this product only as described and for the areas of applications specified. The appliance is not intended for commercial use. Any other usage or modification of the appliance is deemed to be improper and carries a significant risk of accidents. The manufacturer accepts no responsibility for damage(s) attributable to misuse.

Features

- 1 Speed selector
- 2 Rotation direction switch/lock
- 3 ON/OFF switch / Speed control
- 4 Bit holder (magnetic)
- 5 Battery charge level button
- 6 Battery display LED
- 7 Battery pack
- 8 Release button for the battery pack
- 9 LED work light
- 10 Additional handle
- 11 Chuck
- 12 Torque preselection ring
- 13 High-speed charger
- 14 Red charge control LED
- 15 Green charge control LED

Package contents

- 1 2 speed cordless impact drill PSBSA 20-Li A1
- 1 high-speed battery charger PLG 20 A1
- 1 battery pack
- 1 additional handle
- 1 set of operating instructions

Technical data

2 speed cordless impact drill: PSBSA 20-Li A1

Rated voltage:	20 V --- (DC)
Gearbox:	2 speed gearbox
Rated idle speed:	1st gear: n_0 0–440 rpm 2nd gear: n_0 0–1650 rpm
Hammer frequency:	0–26400 bpm
Max. torque:	40 Nm
Torque levels:	1–20 + 1 drill level / + 1 hammer level
Chuck capacity:	
 :	Ø max. 13 mm
Max. drill diameter:	30 mm for wood 15 mm for tiles 13 mm for steel

Use only the following battery to operate the cordless tool: PAP 20 A1

Type:	LITHIUM ION
Rated voltage:	20 V --- (DC)
Capacity:	2 Ah
Cells:	5

Use only the following high-speed battery charger to charge the cordless tool: PLG 20 A1

INPUT:

Rated voltage:	230–240 V \sim , 50 Hz (AC)
----------------	----------------------------------

Rated power consumption:	65 W
Fuse (internal):	3.15 A 

OUTPUT:

Rated voltage:	21.5 V --- (DC)
Rated current:	2.4 A
Charging time:	approx. 60 min
Protection class:	II/  (double insulation)

Noise emission value:

Noise measurement value determined in accordance with EN 60745. The A-rated noise level of the power tool is typically as follows:

Sound pressure level: $L_{PA} = 86.7 \text{ dB (A)}$

Uncertainty K: $K_{PA} = 3 \text{ dB}$

Sound power level: $L_{WA} = 97.7 \text{ dB (A)}$

Uncertainty K: $K_{WA} = 3 \text{ dB}$

Vibration emission value:

Total vibration values (vector total of three directions) determined in accordance with EN 60745:

Hammer drilling in concrete:

$a_{h, ID} = 9.875 \text{ m/s}^2$

Drilling in metal:

$a_{h, D} = 3.475 \text{ m/s}^2$

Uncertainty K = 1.5 m/s^2

Screws:

$< 2.5 \text{ m/s}^2$

Uncertainty K = 1.5 m/s^2

Wear hearing protection!

NOTE

- ▶ The vibration level specified in these instructions has been measured in accordance with a standardised measuring procedure and can be used for equipment comparisons. The specified vibration emission value can also be used to make an initial exposure estimate.

⚠ WARNING!

- ▶ The vibration level will vary according to the use of the power tool and may sometimes be higher than the value specified in these instructions. Regular use of the power tool in this way may cause the user to underestimate the vibration. Try to keep the vibration loads as low as possible. Measures to reduce the vibration load are, e.g. wearing gloves and limiting the working time. Wherein all states of operation must be included (e.g. times when the power tool is switched off and times where the power tool is switched on but running without load).



General Power Tool Safety Warnings

⚠ WARNING!

- ▶ Read all safety warnings and all instructions. Failure to follow the warnings and instructions may result in electric shock, fire and/or serious injury.

Save all warnings and instructions for future reference.

The term "power tool" in the warnings refers to your mains-operated (corded) power tool or battery-operated (cordless) power tool.

1. Work area safety

- Keep work area clean and well lit.**
Cluttered or dark areas invite accidents.
- Do not operate power tools in explosive atmospheres, such as in the presence of flammable liquids, gases or dust.** Power tools create sparks which may ignite the dust or fumes.
- Keep children and bystanders away while operating a power tool.** Distractions can cause you to lose control.

2. Electrical safety

- a) **Power tool plugs must match the outlet. Never modify the plug in any way.**
Do not use any adapter plugs with earthed (grounded) power tools. Unmodified plugs and matching outlets will reduce risk of electric shock.
- b) **Avoid body contact with earthed or grounded surfaces, such as pipes, radiators, ranges and refrigerators.** There is an increased risk of electric shock if your body is earthed or grounded.
- c) **Do not expose power tools to rain or wet conditions.** Water entering a power tool will increase the risk of electric shock.
- d) **Do not abuse the cord. Never use the cord for carrying, pulling or unplugging the power tool. Keep cord away from heat, oil, sharp edges or moving parts.** Damaged or entangled cords increase the risk of electric shock.
- e) **When operating a power tool outdoors, use an extension cord suitable for outdoor use.** Use of a cord suitable for outdoor use reduces the risk of electric shock.
- f) **If operating a power tool in a damp location is unavoidable, use a residual current device (RCD) protected supply.** Use of an RCD reduces the risk of electric shock.

3. Personal safety

- a) **Stay alert, watch what you are doing and use common sense when operating a power tool. Do not use a power tool while you are tired or under the influence of drugs, alcohol or medication.** A moment of inattention while operating power tools may result in serious personal injury.
- b) **Use personal protective equipment. Always wear eye protection.** Protective equipment such as dust mask, non-skid safety shoes, hard hat, or hearing protection used for appropriate conditions will reduce personal injuries.
- c) **Prevent unintentional starting. Ensure the switch is in the off-position before connecting to power source and/or battery pack, picking up or carrying the tool.** Carrying power tools with your finger on the switch or energising power tools that have the switch on invites accidents.

- d) **Remove any adjusting key or wrench before turning the power tool on.** A wrench or a key left attached to a rotating part of the power tool may result in personal injury.
- e) **Do not overreach. Keep proper footing and balance at all times.** This enables better control of the power tool in unexpected situations.
- f) **Dress properly. Do not wear loose clothing or jewellery. Keep your hair, clothing and gloves away from moving parts.** Loose clothes, jewellery or long hair can be caught in moving parts.
- g) **If devices are provided for the connection of dust extraction and collection facilities, ensure these are connected and properly used.** Use of dust collection can reduce dust-related hazards.

4. Power tool use and care

- a) **Do not force the power tool. Use the correct power tool for your application.** The correct power tool will do the job better and safer at the rate for which it was designed.
- b) **Do not use the power tool if the switch does not turn it on and off.** Any power tool that cannot be controlled with the switch is dangerous and must be repaired.
- c) **Disconnect the plug from the power source and/or the battery pack from the power tool before making any adjustments, changing accessories or storing power tools.** Such preventive safety measures reduce the risk of starting the power tool accidentally.
- d) **Store idle power tools out of the reach of children. Do not allow persons unfamiliar with the power tool or these instructions to operate the power tool.** Power tools are dangerous in the hands of untrained users.
- e) **Maintain power tools. Check for misalignment or binding of moving parts, breakage of parts and any other condition that may affect the power tools operation. If damaged, have the power tool repaired before use.** Many accidents are caused by poorly maintained power tools.

- f) Keep cutting tools sharp and clean. Properly maintained cutting tools with sharp cutting edges are less likely to bind and are easier to control.
- g) Use the power tool, accessories and tool bits, etc. in accordance with these instructions, taking into account the working conditions and the work to be performed. Use of the power tool for operations different from those intended could result in a hazardous situation.

5. Use and handling of the cordless electrical power tool

- a) Charge a rechargeable battery unit using only the charger recommended by the manufacturer. Chargers are often designed for a particular type of rechargeable battery unit. There is the danger of fire if other types of rechargeable battery units are used.
- b) Only the rechargeable battery units supplied are to be used with an electrical power tool. The use of other rechargeable battery units may lead to the danger of injury or fire.
- c) When they are not being used, store rechargeable battery units away from paper-clips, coins, keys, nails, screws or other small metal objects that could cause the contacts to be bridged. Short-circuiting the contacts of a rechargeable battery unit may result in heat damage or fire.
- d) Fluids may leak out of rechargeable battery units if they are misused. If this happens, avoid contact with the fluid. If contact occurs, flush the affected area with water. Seek additional medical help if any of the fluid gets into your eyes. Escaping battery fluid may cause skin irritation or burns.



CAUTION! RISK OF EXPLOSION!
Never charge non-rechargeable batteries!



Protect the rechargeable battery from heat, for example from continuous exposure to sunlight, fire, water and moisture. There is a risk of explosion.



6. Service

- a) Have your power tool serviced by a qualified repair person using only identical replacement parts. This will ensure that the safety of the power tool is maintained.

Appliance-specific safety instructions for hammer drills

- Wear hearing protection. Exposure to loud noise can lead to hearing loss.
- Use the additional handle supplied with the appliance. Loss of control of the machine can lead to injuries.
- Hold the power tool by the insulated gripping surfaces when performing an operation in which the screw or attached tool could come into contact with hidden wiring. Contact between the screw or attached tool and a live wire may cause exposed metal parts of the power tool to become live and give the operator an electric shock.

Safety guidelines for battery chargers

- This appliance may be used by children aged 8 years and above and by persons with limited physical, sensory or mental capabilities or lack of experience and knowledge, provided that they are under supervision or have been told how to use the appliance safely and are aware of the potential risks. Do not allow children to use the appliance as a toy. Cleaning and user maintenance tasks may not be carried out by children unless they are supervised.
- To avoid potential risks, damaged mains cables should be replaced by the manufacturer, their customer service department or a similarly qualified person.



The charger is suitable for indoor use only.

⚠ WARNING!

- To avoid potential risks, damaged mains cables should be replaced by the manufacturer, their customer service department or a similarly qualified person.

Before use

Charging the battery pack (see fig. A)

⚠ CAUTION!

- ▶ Always unplug the appliance before you remove the battery pack from or connect the battery pack to the charger.
- Never charge the battery pack if the ambient temperature is below 10°C or above 40°C.
- ◆ Connect the battery pack **7** to the high-speed battery charger **13** (see fig. A).
- ◆ Insert the power plug into the socket. The control LED **14** lights up red.
- ◆ The green LED **15** indicates that the charging process is complete and the battery pack **7** is ready.

⚠ CAUTION!

- ◆ If the red control LED **14** flashes, this means that the battery pack **7** has overheated and cannot be charged.
- ◆ If the red and green control LEDs **14** **15** both flash, this means that the battery pack **7** is broken.
- ◆ Push the battery pack **7** back into the appliance.
- Never recharge a battery pack again immediately after rapid charging. There is a risk that the battery pack will overheat and this will reduce the lifespan of the battery.
- ◆ Switch off the charger for at least 15 minutes between successive charging sessions. Also disconnect the power plug from the mains power socket.

Attaching/disconnecting the battery pack to/from the appliance

Inserting the battery pack:

- ◆ Push the rotation direction switch **2** into the middle position (lock). Allow the battery pack **7** to click into the handle.

Removing the battery pack:

- ◆ Press the release button **8** and remove the battery pack.

Checking the battery charge level

- ◆ Press the battery charge level button **5** to check the status of the battery (see also main diagram).

The status/remaining charge will be shown on the battery display LED **6** as follows:

RED/ORANGE/GREEN = maximum charge

RED/ORANGE = medium charge



RED = low charge – charge the battery

Fitting the additional handle



- ◆ Screw the additional handle **10** onto the left or right of the appliance depending on how you work.



Changing tools

Your cordless screwdriver has a fully automatic spindle lock **SPINDLE LOCK**.

When the motor is stopped, the power train locks so that the chuck **11** can be opened by turning it . Once you have attached the desired tool and tightened it by turning the chuck , you can continue working. The spindle lock is automatically released when the motor starts (ON/OFF switch **3** pressed).

Torque preselection/selecting the operating mode

You can adjust the torque on the torque preselector **12** and select between the drill setting  and the hammer drill setting .

- ◆ Select a low level for small screws or soft materials.
- ◆ Select a high level for large screws, hard materials or removing screws.
- ◆ Select the drill setting for drilling work by adjusting the torque selection ring to the position .
- ◆ Select the hammer drill setting for hammer drilling work by adjusting the torque selection ring to the position .

2-speed gearbox

CAUTION!

- ▶ Operate the speed selection switch **1** only when the appliance is at a standstill. Otherwise the appliance can be damaged.

In first gear (speed selector switch **1** in position: 1)

you can reach a speed of approx. 440 rpm and a high torque. This setting is suitable for all screwing work but also for the use of accessories.

In second gear (speed selector switch **1** in position: 2)

you can reach a speed of approx. 1650 rpm for carrying out drilling work.

Use

Switching on and off

Switching on:

- ◆ To start the appliance, press the ON/OFF switch **3** and keep it pressed in. The LED work light **9** lights up when the ON/OFF switch **3** is depressed lightly or fully. This allows for illumination of the work area in low lighting.

Switching off:

- ◆ Release the ON/OFF switch **3** to switch off the appliance.

Adjusting the rotational speed

Press the ON/OFF switch **3** lightly for a low speed. Increasing the pressure increases the speed.

NOTE

- ▶ The integrated motor brake ensures rapid stoppage.

Changing the direction of rotation

- ◆ Change the direction of rotation by pressing the rotational direction switch **2** towards the left or right.

Tips and tricks



Tip! This symbol indicates proper behaviour.

- ◆ Before operating the appliance, check whether the screw or drill bit is correctly positioned, i.e. centred in the drill chuck.
- ◆ Screw bits are labelled according to their dimensions and their shape. If you are uncertain, always check whether the bit fits tightly in the screw head without any free play.

Torque:

- ◆ Smaller screws/bits can be damaged if you set the torque or rotational speed too high.

Hard screw joints (in metal):

- ◆ Particularly high torques occur, for example, in metal screw joints made using drive sockets. Select a low rotational speed.

Soft screw joints (e.g. in soft wood):

- ◆ Again, use a low rotational speed, for example to avoid damaging the surface of the wood on contact with the screw head. Use a countersink.

When drilling in wood, metal and other materials, observe the following:

- ◆ Use a high speed for drill bits with small diameter and a low speed for drill bits with large diameter.
- ◆ Select a low speed for hard materials and a high speed for soft materials.
- ◆ Mark the spot where you want to drill using a centre punch or nail. Select a low rotational speed when starting.
- ◆ Pull the rotating drill bit from the hole repeatedly to remove dust and chips and clear the hole.

Drilling in metal:

- ◆ Use a metal drill (HSS). For optimum results, you should cool the drill bit with oil. Metal drill bits can also be used to drill into plastics. Start with a 3 mm diameter drill bit and then increase the size until the desired hole diameter is achieved.

Drilling in brick:

- ◆ Use a carbide-tipped masonry drill. (max. recommended hole diameter: Ø 15 mm)

Drilling in wood:

- ◆ Use a wood drill with a lathe centre; for deep holes, use an auger bit; for large-diameter holes, use a Forstner bit. Small screws can be screwed directly into soft wood.

Maintenance and cleaning



WARNING! RISK OF INJURY! Always switch the appliance off and remove the battery before carrying out any work on the appliance.

The cordless combi drill is maintenance-free.

- The appliance must always be kept clean, dry and free from oil or grease.
- Never allow liquids to get into the appliance.
- Use a soft, dry cloth to clean the housing. Never use petrol, solvents or cleansers which can damage plastic.
- If a lithium-ion battery is to be stored for an extended period, the charge level should be checked regularly. The optimum charge level is between 50% and 80%. The optimum storage environment is cool and dry.

NOTE

- ▶ Replacement parts not listed (such as carbon brushes, switch) can be ordered via our service hotline.

Kompernass Handels GmbH warranty

Dear Customer,

This appliance has a 3-year warranty valid from the date of purchase. If this product has any faults, you, the buyer, have certain statutory rights. Your statutory rights are not restricted in any way by the warranty described below.

Warranty conditions

The validity period of the warranty starts from the date of purchase. Please keep your original receipt in a safe place. This document will be required as proof of purchase.

If any material or production fault occurs within three years of the date of purchase of the product, we will either repair or replace the product for you at our discretion. This warranty service is dependent on you presenting the defective appliance and the proof of purchase (receipt) and a short written description of the fault and its time of occurrence.

If the defect is covered by the warranty, your product will either be repaired or replaced by us. The repair or replacement of a product does not signify the beginning of a new warranty period.

Warranty period and statutory claims for defects

The warranty period is not prolonged by repairs effected under the warranty. This also applies to replaced and repaired components. Any damage and defects present at the time of purchase must be reported immediately after unpacking. Repairs carried out after expiry of the warranty period shall be subject to a fee.

Scope of the warranty

This appliance has been manufactured in accordance with strict quality guidelines and inspected meticulously prior to delivery.

The warranty covers material faults or production faults. The warranty does not extend to product parts subject to normal wear and tear or fragile parts such as switches, batteries, baking moulds or parts made of glass.

The warranty does not apply if the product has been damaged, improperly used or improperly maintained. The directions in the operating instructions for the product regarding proper use of the product are to be strictly followed. Uses and actions that are discouraged in the operating instructions or which are warned against must be avoided.

This product is intended solely for private use and not for commercial purposes. The warranty shall be deemed void in cases of misuse or improper handling, use of force and modifications/repairs which have not been carried out by one of our authorised Service centres.

Warranty claim procedure

To ensure quick processing of your case, please observe the following instructions:

- Please have the till receipt and the item number (e.g. IAN 12345) available as proof of purchase.
- You will find the item number on the type plate, an engraving on the front page of the instructions (bottom left), or as a sticker on the rear or bottom of the appliance.

- If functional or other defects occur, please contact the service department listed either by **telephone** or by **e-mail**.
- You can return a defective product to us free of charge to the service address that will be provided to you. Ensure that you enclose the proof of purchase (till receipt) and information about what the defect is and when it occurred.



You can download these instructions along with many other manuals, product videos and software on www.lidl-service.com.

Service

WARNING!

- ▶ Have the power tool repaired by the service centre or a qualified electrician and only using **genuine replacement parts**. This will ensure that the safety of the appliance is maintained.
- ▶ Always ensure that the power plug or the mains cable is replaced only by the manufacturer of the appliance or by an approved customer service provider. This will ensure that the safety of the appliance is maintained.

GB Service Great Britain

Tel.: 0871 5000 720 (£ 0.10/Min.)

E-Mail: kompennass@lidl.co.uk

CY Service Cyprus

Tel.: 8009 4409

E-Mail: kompennass@lidl.com.cy

IAN 279501

Importer

Please note that the following address is not the service address. Please contact the service address provided.

KOMPENASS HANDELS GMBH

BURGSTRASSE 21

44867 BOCHUM

GERMANY

www.kompennass.com

Disposal



The packaging is made from environmentally friendly material and can be disposed of at your local recycling plant.



Do not dispose of power tools in your normal domestic waste!

European Directive 2012/19/EU requires that worn-out power tools be collected separately and recycled in an environmentally compatible manner.



Do not dispose of batteries in your normal household waste!

Remove the batteries from the appliance before disposal.

Defective or worn-out rechargeable batteries must be recycled according to Directive 2006/66/EC. Take the battery pack and/or appliance to a nearby collection facility.

Please consult your local authorities regarding suitable disposal of worn out power tools/battery packs.

Translation of the original Conformity Declaration

We, KOMPERNASS HANDELS GMBH, document officer: Mr. Semi Uguzlu, BURGSTR. 21, 44867 BOCHUM, GERMANY, hereby declare that this product complies with the following standards, normative documents and EC directives:

Machinery Directive

(2006/42/EC)

EC Low Voltage Directive

(2014/35/EU)

EMC (Electromagnetic Compatibility)

(2014/30/EU)

RoHS Directive

(2011/65/EU)*

*The manufacturer bears the full responsibility for compliance with this conformity declaration. The object of the declaration described above complies with the requirements of the Directive 2011/65/EU of the European Parliament and Council of 8 June 2011 on the limitations of use of certain dangerous substances in electrical and electronic appliances.

Applied harmonised standards:

EN 60745-1:2009/A11:2010

EN 60745-2-1:2010

EN 60745-2-2:2010

EN 55014-1:2006/A2:2011

EN 55014-2:2015

EN 60335-2-29:2004/A2:2010

EN 60335-1:2012/A11:2014

EN 62233:2008

EN 61000-3-2:2014

EN 61000-3-3:2013

Type/appliance designation:

2 speed cordless impact drill PSBSA 20-Li A1

Year of manufacture: 10-2016

Serial number: IAN 279501

Bochum, 29/09/2016



Semi Uguzlu

- Quality Manager -

We reserve the right to make technical changes in the context of further product development.

Ordering a replacement battery

If you want to order a replacement battery for your appliance, you can do so easily via the Internet on www.kompennass.com or by telephone.

The price of the replacement battery is €20, including VAT and shipping. Due to limited stocks, this item may sell out in a relatively short time.



Online ordering

To order a replacement battery from the Accessories Shop:

- Use your Internet browser to visit www.kompennass.com.
- Click on the corresponding flag on the right hand side at the bottom of the page to select the desired country and language.
- Click on the tab "Accessory Shop" and then select the appropriate replacement battery under the heading "Topseller".
- After you have placed the rechargeable battery in the shopping basket, click the "Checkout" button and follow the on-screen instructions to complete the ordering process.

NOTE

- ▶ Online ordering of replacement parts is not possible in all countries. In this case, please contact the Service hotline.
- The promotion is limited to one battery per customer/appliance and also to a timeline of two months after the promotion period. Thereafter, the replacement battery can be ordered as a replacement part under other conditions.

Telephone ordering

- Ⓒ **Service Great Britain**
Tel.: 0871 5000 720 (£ 0.10/Min.)
E-Mail: kompennass@lidl.co.uk
- Ⓒ **Service Cyprus**
Tel.: 8009 4409
E-Mail: kompennass@lidl.com.cy

To ensure a fast processing of your order, have the article number of you appliance to hand (e.g. IAN 279501) in case of questions. The article number can be found on the type plate or the title page of these instructions.

Sadržaj

Uvod	14
Namjenska uporaba	14
Oprema	14
Opseg isporuke	14
Tehnički podaci	14
Opće sigurnosne napomene za uporabu električnog alata	15
1. Sigurnost na radnom mjestu	15
2. Električna sigurnost	16
3. Sigurnost osoba	16
4. Korištenje i rukovanje električnim alatom	16
5. Korištenje i rukovanje baterijskim alatom	17
6. Servis	17
Sigurnosne napomene specifične za udarne bušilice	17
Sigurnosne napomene za punjače	18
Prije uključivanja uređaja	18
Punjenje paketa baterije (vidi sliku A)	18
Umetanje paketa baterija u uređaj/vađenje	19
Provjera stanja baterije	19
Montiranje dodatne ručke	19
Zamjena alata	19
Predodabir okretnog momenta / odabir načina rada	19
2-stupanjski prijenosnik	19
Puštanje u rad	20
Uključivanje/isključivanje	20
Podešavanje broja okretaja	20
Promjena smjera okretanja	20
Savjeti i trikovi	20
Održavanje i čišćenje	21
Jamstvo tvrtke Kompernass Handels GmbH	21
Servis	22
Uvoznik	22
Zbrinjavanje	23
Prijevod originalne izjave o sukladnosti	23
Narudžba zamjenske baterije	24
Online narudžba	24
Telefonska narudžba	24

2-BRZINSKA UDARNA BUŠILICA-ODVIJAČ NA BATERIJE PSBSA 20-Li A1

Uvod

Čestitamo na kupnji Vašeg novog uređaja. Time ste se odlučili za vrlo kvalitetan proizvod. Upute za uporabu sastavni su dio ovog proizvoda. One sadrže važne napomene za sigurnost, rukovanje i zbrinjavanje. Prije uporabe proizvoda upoznajte se sa svim napomenama za rukovanje i sa svim sigurnosnim napomenama. Proizvod koristite isključivo na opisani način i u navedenim područjima uporabe. U slučaju predaje proizvoda trećim osobama, priložite i također predajte i svu dokumentaciju.

Namjenska uporaba

Ovaj uređaj je namijenjen za vrtanje i odvijanje vijaka, kao i za bušenje u drvetu, metalu, keramici i plastici i za udarno bušenje u cigli i zidovima. Ovaj uređaj nije prikladan za udarno bušenje u prirodnom kamenu, na primjer granitu. Svjetlo ovog uređaja namijenjeno je za osvjetljavanje neposrednog radnog područja uređaja. Uređaj koristite samo na opisani način i u opisanim područjima uporabe. Uređaj nije namijenjen za komercijalnu uporabu. Svaki drugi način uporabe i svaka izmjena uređaja smatra se nenamjenskom i krije znatnu opasnost od nezgode. Proizvođač ne preuzima odgovornost za štete nastale nenamjenskim korištenjem uređaja.

Oprema

- 1 Prekidač za odabir stupnja prijenosa
- 2 Prekidač za odabir smjera okretanja / blokada
- 3 Prekidač UKLJ/ISKLJ / Regulacija broja okretaja
- 4 Držač bitova (magnetni)
- 5 Tipka za stanje baterije
- 6 LED indikator baterije
- 7 Paket baterija
- 8 Tipka za deblokadu paketa baterija
- 9 LED radna svjetiljka
- 10 Dodatna ručka
- 11 Prihvatnik alata
- 12 Predodabir okretnog momenta
- 13 Brzi punjač
- 14 Crvena LED svjetiljka za kontrolu punjenja
- 15 Zelena LED svjetiljka za kontrolu punjenja

Opseg isporuke

- 1 2-BRZINSKA UDARNA BUŠILICA-ODVIJAČ NA BATERIJE PSBSA 20-Li A1
- 1 Brzi punjač baterija PLG 20 A1
- 1 Paket baterija
- 1 Dodatna ručka
- 1 Upute za uporabu

Tehnički podaci

2-BRZINSKA UDARNA BUŠILICA-ODVIJAČ NA BATERIJE: PSBSA 20-Li A1



Nazivni napon:	20 V --- (istosmjerna struja)
Prijenosnik:	2-stupanjski prijenosnik
Nazivni broj okretaja u praznom hodu:	1. stupanj: n_0 0 - 440 min^{-1} 2. stupanj: n_0 0 - 1650 min^{-1}
Frekvencija udaraca:	0 - 26400 min^{-1}
Maks. okretni moment:	40 Nm
Stupnjevi okretnog momenta:	1 - 20 + 1 stupanj bušenja/ + 1 stupanj udaranja
Kapacitet stezne glave:	
 :	Ø maks. 13 mm
Maks. promjer bušenja:	30 mm za drvo 15 mm za ciglu 13 mm za čelik

Za pogon alata s pogonom na baterije koristite isključivo sljedeću bateriju: PAP 20 A1

Tip:	LITIJ-IONIČKA
Nazivni napon:	20 V --- (istosmjerna struja)
Kapacitet:	2 Ah
Broj ćelija:	5

Za punjenje alata s pogonom na baterije koristite isključivo sljedeći brzi punjač:

PLG 20 A1

ULAZ / Input:	
Nazivni napon:	230 - 240 V \sim , 50 Hz (izmjenična struja)
Nazivna snaga:	65 W
Osigurač (unutarniji):	3,15 A 
IZLAZ / Output:	
Nazivni napon:	21,5 V --- (istosmjerna struja)
Nazivna struja:	2,4 A
Trajanje punjenja:	cca 60 min
Razred zaštite:	II /  (dvostruka izolacija)

Vrijednost emisije buke:

Mjerna vrijednost buke izmjerena je sukladno EN 60745. Procijenjena A razina emisije buke električnog alata tipično iznosi:

Razina zvučnog tlaka: $L_{PA} = 86,7$ dB (A)

Odstupanje K: $K_{PA} = 3$ dB

Razina zvučnog učinka: $L_{WA} = 97,7$ dB (A)

Odstupanje K: $K_{WA} = 3$ dB

Vrijednost emisije vibracija:

Ukupne vrijednosti vibracija (zbroj vektora triju smjerova) izračunate su u skladu s normom EN 60745:

Udarno bušenje u betonu:

$a_{h,D} 9,875$ m/s²

Bušenje u metalu:

$a_{h,D} 3,475$ m/s²

Odstupanje K = 1,5 m/s²

Vijci:

<2,5 m/s²

Odstupanje K = 1,5 m/s²

Nosite zaštitu sluha!

NAPOMENA

- ▶ Razina vibracija navedena u ovim uputama izmjerena je u skladu s normiranom procedurom mjerenja i može se koristiti za usporedbu uređaja. Navedena razina emisije vibracija može se koristiti i za uvodnu procjenu izloženosti.

UPOZORENJE!

- ▶ Razina vibracija mijenja se ovisno o uporabi električnog alata i u mnogim slučajevima može biti iznad vrijednosti navedene u ovim uputama. Vibracijsko opterećenje može se i potcijeniti ako se električni alat redovito koristi na takav način. Nastojte održavati što manje opterećenje vibracijama. Primjerne mjere za smanjenje opterećenja vibracijama su nošenje rukavica prilikom uporabe uređaja i ograničenje radnog vremena. Pritom treba uzeti u obzir sve dijelove ciklusa pogona (primjerice razdoblja u kojima je električni uređaj isključen, kao i razdoblja u kojima je uređaj uključen ali radi bez opterećenja).



Opće sigurnosne napomene za uporabu električnog alata



UPOZORENJE!

- ▶ Pročitajte sve sigurnosne napomene i upute. Nepridržavanje sigurnosnih napomena i uputa može uzrokovati strujni udar, požar i/ili teške ozljede.

Sačuvajte sve sigurnosne napomene i upute za buduću uporabu.

Pojam „električni alat“ koji se koristi u sigurnosnim napomenama odnosi se na električni alat s mrežnim napajanjem (s mrežnim kabelom) i na električni alat s pogonom na baterije (bez mrežnog kabela).

1. Sigurnost na radnom mjestu

- a) Radno mjesto držite čistim i dobro osvijetljenim. Neuredno i neosvijetljeno radno mjesto može uzrokovati nezgode.
- b) Električni alat ne koristite u eksplozivnom okruženju u kojem se nalaze zapaljive tekućine, plinovi ili prašina. Električni uređaji stvaraju iskre koje mogu zapaliti prašinu ili pare.
- c) Djecu i druge osobe držite podalje tijekom korištenja električnog alata. U slučaju nepažnje možete izgubiti kontrolu nad uređajem.

2. Električna sigurnost

- a) Utikač električnog alata mora pristajati u utičnicu. Utikač se ni na koji način ne smije mijenjati.
Ne koristite adapterske utikače s uzemljenim električnim alatom. Neizmijenjeni utikači i odgovarajuće utičnice umanjuju rizik od strujnog udara.
- b) Izbjegavajte tjelesni kontakt s uzemljenim površinama kao što su cijevi, sustavi grijanja, štednjaci ili hladnjaci. Rizik od strujnog udara veći je kada je tijelo uzemljeno.
- c) Električni alat zaštitite od kiše i vlage. Prodiranje vode u električni uređaj povećava rizik od strujnog udara.
- d) Ne koristite kabel za druge namjene, primjerice za nošenje uređaja, vješanje uređaja ili izvlačenje utikača iz utičnice. Kabel uređaja držite podalje od izvora topline, ulja, oštih bridova i pokretnih dijelova uređaja. Oštećeni ili zapetljani kabeli povećavaju rizik od strujnog udara.
- e) Ako električni alat koristite na otvorenom, koristite samo produžne kabele koji su odobreni za uporabu na otvorenom. Uporaba takve vrste produžnog kabela prikladnog za uporabu na otvorenom umanjuje rizik od strujnog udara.
- f) Ako nije moguće izbjeći uporabu električnog alata u vlažnom okruženju, koristite fido sklopku. Korištenje fido sklopke smanjuje rizik od strujnog udara.

3. Sigurnost osoba

- a) Uvijek budite pažljivi i pazite na ono što radite, i električnim alatom rukujte razumno. Električni alat ne koristite ako ste umorni ili pod utjecajem droga, alkohola ili lijekova. Samo jedan trenutak nepažnje za vrijeme uporabe električnog alata može dovesti do ozbiljnih ozljeda.
- b) Nosite osobnu zaštitnu opremu i uvijek nosite zaštitne naočale. Nošenje osobne zaštitne opreme kao što je maska protiv prašine, nošenje sigurnosnih cipela s potplatima koji ne klize, zaštitnih rukavica, zaštitne kacige ili zaštite za sluh – ovisno o vrsti i namjeni električnog alata – umanjuje rizik od ozljeda.

- c) Izbjegavajte nehotično uključivanje uređaja. Uvjerite se da je električni alat isključen prije nego ga priključite na napajanje i/ili bateriju, uhvatite ili nosite. Ako prilikom nošenja uređaja prst držite na prekidaču UKLJ/ISKLJ ili priključite napajanje uključenog uređaja, može doći do nezgode.
- d) Alat za podešavanje ili ključeve za matice uklonite prije uključivanja električnog alata. Alat ili ključ koji se nalazi u rotirajućem dijelu uređaja mogu dovesti do ozljeda.
- e) Izbjegavajte neprirodan položaj tijela. Pobrižite se da čvrsto stojite i održavajte ravnotežu u svakom trenutku. Na taj ćete način moći bolje kontrolirati električni alat u neočekivanim situacijama.
- f) Nosite prikladnu odjeću. Ne nosite široku odjeću ili nakit. Kosu, odjeću i rukavice držite podalje od pokretnih dijelova. Pokretni dijelovi mogu zahvatiti ležernu, široku odjeću, nakit ili kosu.
- g) Ako je moguće montirati usisivač i sustav za prihvat piljevine, uvjerite se da su priključeni i da se ispravno koriste. Uporaba usisivača može smanjiti ugroženost prašinom.

4. Korištenje i rukovanje električnim alatom

- a) Ne preopterećujte uređaj. Koristite električni alat prikladan za vrstu posla koji obavljate. Prikladnim električnim alatom moći ćete bolje i sigurnije raditi u navedenom području.
- b) Ne koristite električne alate s oštećenim prekidačima. Električni alat koji ne možete uključiti i isključiti opasan je i treba ga popraviti.
- c) Izvucite utikač iz utičnice i/ili odstranite bateriju prije nego što započnete podešavati uređaj, mijenjati pribor ili odložite uređaj. Ova mjera predostrožnosti onemogućuje nehotično uključivanje uređaja.
- d) Električni alat koji se ne koristi čuvajte izvan dohvata djece. Osobama koje nisu upoznate s načinom rada uređaja ili nisu pročitale upute nemojte dozvoliti da koriste uređaj. Električni alat je opasan ako njime rukuju osobe bez iskustva.

- e) Pažljivo održavajte električni alat. Provjerite rade li svi pokretni dijelovi uređaja besprijekorno i da slučajno nisu zaglavljani. Provjerite da dijelovi uređaja eventualno nisu odlomljeni ili da dijelovi nisu do te mjere oštećeni, da ometaju rad električnog alata. Prije uporabe uređaja oštećene dijelove dajte popraviti. Mnoge nesreće uzrokovane su loše održavanim električnim alatom.
- f) Sav alat za rezanje održavajte oštrim i čistim. Pažljivo održavani alat za rezanje s oštrim oštricama rjeđe se zaglavљуje i lakše se navodi.
- g) Električni alat, pribor i drugi alat koristite prema odgovarajućim uputama. Pritom u obzir uvijek uzmite i uvjete rada, kao i vrstu posla koji treba obaviti. Uporaba električnog alata u druge svrhe osim ovdje opisanih može uzrokovati opasne situacije.

5. Korištenje i rukovanje baterijskim alatom

- a) Baterije puniti samo pomoću punjača koje je preporučio proizvođač uređaja. Kod punjača predviđenog za određenu vrstu baterija postoji opasnost od požara ako se koristi s drugom vrstom baterija.
- b) U električnim uređajima koristite samo za to predviđene baterije. Uporaba drugih vrsta baterija može dovesti do ozljeda i do opasnosti od požara.
- c) Bateriju koja se ne koristi držite podalje od metalnih spajalica, kovanica, ključeva, čavala, vijaka i drugih sitnih metalnih predmeta koji mogu premostiti kontakte. Kratki spoj između kontakata baterije može uzrokovati opekline ili požar.
- d) U slučaju pogrešne primjene može doći do curenja tekućine iz baterije. Izbjegavajte kontakt s takvom tekućinom. U slučaju kontakta isperite vodom. Ako tekućina dospije u oči, zatražite dodatnu liječničku pomoć. Tekućina koja iscuri iz baterija može dovesti do iritacije kože i do opekline.



OPREZ! OPASNOST OD EKSPLOZIJE!
Baterije koje nisu predviđene za ponovno punjenje nikako se ne smiju puniti.



Bateriju zaštitite od visokih temperatura, npr. i od trajnog utjecaja sunčeve svjetlosti, vatre, vode i vlage.



Postoji opasnost od eksplozije.



6. Servis

- a) Popravak električnog alata prepustite isključivo kvalificiranim stručnjacima i koristite samo originalne rezervne dijelove. Na taj način osiguravate trajnu sigurnost električnog alata.

Sigurnosne napomene specifične za udarne bušilice

- Prilikom udarnog bušenja nosite zaštitu sluha. Djelovanje buke može uzrokovati gubitak sluha.
- Koristite dodatnu ručku isporučenu zajedno s uređajem. Gubitak kontrole nad uređajem može uzrokovati ozljede.
- Prilikom obavljanja radova pri kojima postoji opasnost od dodira između vijka ili umetnog alata i skrivenih električnih vodova uređaj držite za izolirane površine za hvatanje. Kontakt vijka ili korištenog alata s vodom pod naponom može pod napon dovesti i metalne dijelove uređaja te uzrokovati strujni udar.

Sigurnosne napomene za punjače

- Ovaj uređaj smiju koristiti djeca stara 8 godina ili više, kao i osobe sa smanjenim fizičkim, senzornim ili mentalnim sposobnostima ili pomanjkanjem iskustva i/ili znanja, ukoliko su pod nadzorom ili su primile poduku o sigurnom rukovanju uređajem te su razumjele opasnosti koje proizlaze iz uporabe uređaja. Djeca se ne smiju igrati uređajem. Čišćenje i servisiranje ne smiju obavljati djeca bez odgovarajućeg nadzora.
- Ako dođe do oštećenja mrežnog kabela, isti mora zamijeniti proizvođač, servis za kupce ili slična kvalificirana osoba, kako bi se izbjegle opasnosti.



Punjač je prikladan isključivo za uporabu u zatvorenim prostorijama.

⚠ UPOZORENJE!

- Ako dođe do oštećenja mrežnog kabela, isti mora zamijeniti proizvođač, servis za kupce ili slična kvalificirana osoba, kako bi se izbjegle opasnosti.

Prije uključivanja uređaja

Punjenje paketa baterije (vidi sliku A)

⚠ OPREZI!

- ▶ Uvijek izvucite mrežni utikač prije vađenja paketa baterija iz punjača, odnosno prije njegovog umetanja.
- Nikada ne vršite punjenje paketa baterija, kada je vanjska temperatura niža od 10 °C ili viša od 40 °C.
- ◆ Utaknite paket baterija **7** u brzi punjač **13** (vidi sliku A).
- ◆ Utaknite mrežni utikač u utičnicu. Kontrolna LED **14** svijetli crveno.
- ◆ Zeleni kontrolni LED **15** Vam signalizira, da je postupak punjenja okončan i da je paket baterija **7** pripravan za rad.

⚠ POZORI!

- ◆ Ako crvena kontrolna LED **14** treperi, paket baterija **7** se pregrijavao i ne može se puniti.
- ◆ Ako zajedno trepere crvena i zelena kontrolna LED **14** **15**, paket baterija **7** je neispravan.
- ◆ Umetnite paket baterija **7** u uređaj.
- Paket baterija nikada neposredno nakon brzog punjenja ne napunite po drugi puta. Postoji opasnost od pregrijavanja paketa baterija, što može uzrokovati skraćeni radni vijek baterije.
- ◆ Punjač baterije između uzastopnih procesa punjenja isključite najmanje na 15 minuta. U tu svrhu izvucite utikač iz mrežne utičnice.

Umetanje paketa baterija u uređaj/ vađenje

Umetanje paketa baterija:

- ◆ Postavite prekidač za odabir smjera okretanja **2** u srednji položaj (blokada). Pustite da paket baterije **7** ulegne u rukohvat.

Vađenje paketa baterija:

- ◆ Pritisnite tipku za deblokadu **8** i izvadite paket baterija.

Provjera stanja baterije



- ◆ Za provjeru stanja baterija pritisnite tipku za provjeru stanja baterije **5** (vidi i glavnu sliku). Stanje, odnosno preostala snaga prikazat će se na LED indikatoru za prikaz baterije **6** na sljedeći način:
CRVENO / NARANČASTO / ZELENO = maksimalno punjenje
CRVENO / NARANČASTO = srednje punjenje
CRVENO = slabo punjenje - napunite bateriju

Montiranje dodatne ručke

- ◆ Ovisno o načinu rada, dodatnu ručku **10** zavrnite na uređaj desno ili lijevo.

Zamjena alata

Vaša baterijska udarna bušilica ima potpuno automatsku blokadu osovine **SPINDLE LOCK**.

Pri mirovanju motora dolazi do blokade pogonskog vratila, tako da prihvatnik alata **11** možete otvoriti okretanjem . Nakon što ste umetnuli željeni alat i okretanjem prihvatnika  zategnuli, možete odmah nastaviti raditi. Blokada osovine automatski popušta pokretanjem motora (aktiviranje prekidača UKLJ/ISKLJ **3**).

Predodabir okretnog momenta / odabir načina rada

Pomoću predodabira okretnog momenta **12** možete podesiti snagu okretanja ili birati između stupnja bušenja **2** i stupnja udarnog bušenja **T**.

- ◆ Odaberite niski stupanj za male vijke, odnosno mekane materijale.
- ◆ Odaberite visoki stupanj za velike vijke, tvrde materijale, odnosno za odvijanje vijaka.
- ◆ Za radove bušenja izaberite stupanj bušenja tako što ćete predodabir okretnog momenta postaviti u položaj **2**.
- ◆ Za udarno bušenje odaberite stupanj bušenja tako što ćete predodabir okretnog momenta podesiti u položaj **T**.

2-stupanjnski prijenosnik

OPREZ!

- ▶ Aktivirajte prekidač za odabir stupnja prijenosa **1** samo kada uređaj miruje. U protivnom može doći do oštećenja uređaja.

U prvoj brzini (prekidač za odabir stupnja prijenosa **1** u položaju: 1)

postiže se broj okretaja od približno 440 min⁻¹ i visoki okretni moment. Ova postavka je prikladna za sve radove zavrtnja i odvrtnja, ali i za uporabu opreme.

U drugoj brzini (prekidač odabir stupnja prijenosa **1** u položaju: 2)

postiže se broj okretaja od približno 1650 min⁻¹ za izvođenje radova bušenja.

Puštanje u rad

Uključivanje/isključivanje

Uključivanje:

- ◆ Za puštanje uređaja u pogon pritisnite prekidač UKLJ/ISKLJ ③ i držite ga pritisnutog. LED radno osvjetljenje ⑨ svijetli kada je lagano ili potpuno pritisnut prekidač UKLJ/ISKLJ ③. Na taj način ono omogućava osvjetljavanje radnog područja u uvjetima slabog osvjetljenja.

Isključivanje:

- ◆ Za isključivanje uređaja prekidač UKLJ/ISKLJ ③ otpustite.

Podešavanje broja okretaja

Lagani pritisak prekidača UKLJ/ISKLJ ③ dovodi do niskog broja okretaja. Rastućim pritiskom raste i broj okretaja.

NAPOMENA

- ▶ Integrirana motorna kočnica osigurava brzo zaustavljanje.

Promjena smjera okretanja

- ◆ Promijenite smjer okretanja tako, što ćete prekidač za odabir smjera okretanja ② pritisnuti do kraja u lijevu ili u desnu stranu.

Savjeti i trikovi



Savjet! Ovako ćete ispravno postupiti.

- ◆ Prije rada prekontrolirajte, da li je umetak za radove s vijcima, odnosno bušenje ispravno postavljen, tj. centrirano postavljen u prihvatnik za alat.
- ◆ Nastavci za vijke označeni su dimenzijama i oblikom. Ukoliko niste sigurni, uvijek najprije isprobajte leži li bit čvrsto u steznoj glavi (bez praznog hoda).

Okretni moment:

- ◆ Posebno manji vijci / bitovi mogu biti oštećeni, ako na uređaju podesite preveliki okretni moment i/ili previsoki broj okretaja.

Tvrdo zavrtnje (u metalu):

- ◆ Posebno visoki okretni momenti nastaju primjerice kod metalnih vijčanih spojeva uz uporabu umetaka nasadnog ključa. Odaberite niži broj okretaja.

Mekano zavrtnje (npr. u mekom drvetu):

- ◆ I ovdje bušite s malim brojem okretaja, kako primjerice u slučaju kontakta s metalnom glavom vijka ne biste oštetili drvenu površinu. Koristite glodalicu za rupe za upuštene vijke.

Prilikom bušenja u drvo, metal i druge materijale obavezno uzmite u obzir:

- ◆ Kod malog promjera svrdla koristite visoki broj okretaja, a kod velikog promjera svrdla niski broj okretaja.
- ◆ Kod tvrdih materijala izaberite niski broj okretaja, kod mekanog materijala visoki broj okretaja.
- ◆ Označite mjesto bušenja klinom ili čavlom. Za početno bušenje odaberite niži broj okretaja.
- ◆ Izvucite svrdlo koje se okreće u više navrata iz otvora za bušenje, kako biste odstranili strugotine ili prašinu prozračili otvor.

Bušenje u metalu:

- ◆ Koristite svrdla za metal (HSS). Za najbolje rezultate trebali biste svrdlo hladiti uljem. Svrdla za metal mogu se koristiti i za bušenje plastike. Prvo obavite pripremno bušenje svrdlom Ø 3 mm a zatim se približavajte željenom promjeru svrdla.

Bušenje u cigli:

- ◆ Koristite svrdlo za kamen opremljeno tvrdim metalom.
(Maks. preporučeni promjer bušenja: Ø 15 mm)

Bušenje u drvetu:

- ◆ Koristite svrdlo za drvo s vrhom za centriranje, za duboka bušenja koristite "zmijoliko svrdlo", za velike promjere koristite Forstner svrdlo. Male vijke u meko drvo možete i izravno uvrnuti i bez pripremnog bušenja.

Održavanje i čišćenje



UPOZORENJE! OPASNOST OD OZLJEDA! Prije radova na uređaju isti obavezno isključite i izvadite bateriju.

Baterijska udarna bušilica ne zahtijeva održavanje.

- Uređaj mora uvijek biti čist, suh, i na njemu ne smije biti ulja niti masnoće.
- U unutrašnjost uređaja ne smije prodrijeti tekućina.
- Za čišćenje kućišta koristite suhu krpu. Nikada ne koristite benzin, otapala ili sredstva za čišćenje koja agresivno djeluju na plastiku.
- Ako litij-ionsku bateriju trebate uskladištiti na duže vrijeme, u redovnim vremenskim razmacima provjerite stanje napunjenosti. Optimalna napunjenost iznosi između 50 % i 80 %. Optimalna klima skladištenja je prohladna i suha.

NAPOMENA

- ▶ Zamjenski dijelovi koji nisu navedeni (kao što su ugljene četkice, prekidači) mogu se naručiti preko naše dežurne telefonske linije.

Jamstvo tvrtke Kompernass Handels GmbH

Poštovani kupci,

Za ovaj uređaj odobrava se jamstvo u trajanju od 3 godine od datuma kupnje. U slučaju nedostataka ovoga proizvoda, Vama pripadaju zakonska prava na teret prodavača proizvoda. U nastavku izloženo jamstvo ne ograničava ova zakonska prava.

Uvjeti jamstva

Jamstveni rok započinje danom kupnje. Molimo Vas da dobro sačuvate originalni račun. Ovaj dokument je potreban kao dokaz o kupnji.

Ako u roku od tri godine od dana kupnje ovog proizvoda dođe do greške u materijalu ili izradi, proizvod ćemo - prema našem izboru - besplatno popraviti ili zamijeniti. Za takvo ispunjenje jamstvene obaveze potrebno je unutar trogodišnjeg roka uređaj s nedostatkom i dokaz o kupnji (račun) predložiti i pismeno ukratko opisati u čemu se sastoji greška proizvoda i kada se pojavila.

Ako je kvar pokriven našim jamstvom, poslat ćemo Vam popravljen ili novi proizvod. Popravkom ili zamjenom proizvoda ne započinje novi jamstveni rok.

Jamstveni rok i zakonsko pravo u slučaju nedostataka

Korištenje prava na jamstvo ne produžuje jamstveni rok. To vrijedi i za zamijenjene i popravljene dijelove. Štete i nedostatke koji eventualno postoje već prilikom kupnje treba javiti neposredno nakon raspakiranja. Nakon isteka jamstvenog roka izvršeni popravci se naplaćuju.

Opseg jamstva

Uređaj je pažljivo proizveden sukladno strogim smjernicama u pogledu kvalitete i prije isporuke brižljivo provjeren.

Ovo jamstvo vrijedi za greške u materijalu i izradi. Jamstvo ne obuhvaća dijelove proizvoda koji su izloženi normalnom trošenju i stoga se mogu smatrati potrošnim dijelovima, niti oštećenja lomljivih dijelova, npr. prekidača, baterija, kalupa za pečenje ili dijelova izrađenih od stakla.

Ovo jamstvo propada ako je proizvod oštećen, i ako nije stručno korišten ili servisiran. Za stručno korištenje proizvoda potrebno je točno poštivati sve naputke navedene u uputama za uporabu. Uporabne namjene i radnje, koje se u uputama ne preporučuju ili na koje se upozorava, obavezno se moraju izbjegavati.

Proizvod je namijenjen isključivo za privatnu, nekomercijalnu uporabu. Jamstvo prestaje vrijediti u slučaju zlorabe, nenamjenskog korištenja, primjene sile i zahvata na uređaju koje nije obavila za to ovlaštena podružnica servisa.

Realizacija u slučaju jamstvenog zahtjeva

Kako bismo zajamčili brzu obradu Vašeg zahtjeva, molimo slijedite sljedeće napomene:

- Molimo Vas da za sve upite u pripravnosti držite blagajnički račun i broj artikla (npr. IAN 12345) kao dokaz o kupnji.
- Broj artikla možete pronaći na tipskoj pločici u obliku gravure, na naslovnoj stranici Vaših uputa (dolje lijevo) ili u obliku naljepnice na stražnjoj ili donjoj strani.
- Ako dođe do smetnji u radu ili drugih nedostataka, najprije **telefonski** ili **preko elektronske pošte** kontaktirajte servisni odjel naveden u nastavku.
- Proizvod registriran kao neispravan onda možete zajedno s priloženim dokazom o kupnji (blagajnički račun) i s opisom nedostatka i kada se pojavio, besplatno poslati na dobivenu adresu servisa.



Na stranici www.lidl-service.com možete preuzeti ove i mnoge druge priručnike, videosnimke o proizvodu i softver.

Uvoznik

Molimo obratite pozornost na to, da adresa navedena u nastavku nije adresa servisa. Najprije kontaktirajte navedenu ispostavu servisa.

KOMPERNASS HANDELS GMBH

BURGSTRASSE 21

44867 BOCHUM

GERMANY

www.kompernass.com

Servis

⚠ UPOZORENJE!

- ▶ Uređaje na popravak predajte podružnici servisa ili stručnom električaru uz isključivu uporabu originalnih rezervnih dijelova. Na taj se način osigurava očuvanje sigurnosti uređaja.
- ▶ Zamjenu utikača ili priključnog voda uvijek treba izvršiti proizvođač uređaja ili njegov servis. Na taj se način osigurava očuvanje sigurnosti uređaja.

HR Servis Hrvatska

Tel.: 0800 777 999

E-Mail: kompernass@lidl.hr

IAN 279501

Zbrinjavanje



Ambalaža se sastoji od materijala neškodljivih za okoliš koji se mogu zbrinuti preko mjernih ispostava za recikliranje.



Električne alate ne bacajte u kućni otpad!

U skladu s europskom direktivom 2012/19/EU stari električni alati moraju se prikupiti odvojeno i zbrinuti na ekološki prihvatljiv način.



Baterije ne bacajte u kućni otpad!

Baterije prije zbrinjavanja izvadite iz uređaja. Neispravne ili istrošene baterije moraju se reciklirati u skladu s direktivom 2006/66/EC. Bateriju i/ili uređaj vratite putem ponuđenih sabirnih mjesta. O mogućnosti zbrinjavanja starih električnih uređaja informirajte se u gradskoj ili mjesnoj upravi.

Prijevod originalne izjave o sukladnosti

Mi, tvrtka KOMPERNASS HANDELS GMBH, osoba odgovorna za dokumentaciju: g. Semi Uguzlu, BURGSTR. 21, 44867 BOCHUM, NJEMAČKA, ovime izjavljujemo da ovaj proizvod zadovoljava sljedeće norme, normativne dokumente i direktive EU:

Direktivu o strojevima (2006 / 42 / EG)

EU direktivu o električnoj opremi za uporabu unutar određenih naponskih granica (2014 / 35 / EU)

Direktivu o elektromagnetskoj kompatibilnosti (2014 / 30 / EU)

Direktivu RoHS (direktivu o ograničenju uporabe opasnih tvari u električnoj i elektroničkoj opremi) (2011 / 65 / EU)*

*Isključivu odgovornost za izdavanje ove izjave o sukladnosti nosi proizvođač. Gore opisani predmet izjave ispunjava propise direktive 2011/65/EU Europskog parlamenta i vijeća od 8. lipnja 2011. za ograničenje uporabe određenih opasnih tvari u električnim i elektronskim uređajima.

Primijenjene usklađene norme:

EN 60745-1:2009/A11:2010

EN 60745-2-1:2010

EN 60745-2-2:2010

EN 55014-1:2006/A2:2011

EN 55014-2:2015

EN 60335-2-29:2004/A2:2010

EN 60335-1:2012/A11:2014

EN 62233:2008

EN 61000-3-2:2014

EN 61000-3-3:2013

Tip/naziv uređaja:

2-BRZINSKA UDARNA BUŠILICA-ODVIJAČ NA BATERIJE PSBSA 20-Li A1

Godina proizvodnje: 10-2016

Serijski broj: IAN 279501

Bochum, 29.09.2016.



Semi Uguzlu

- Voditelj odjela kvalitete -

Zadržavam pravo na tehničke izmjene u svrhu daljnjeg razvoja proizvoda.

Narudžba zamjenske baterije

Ako za Vaš uređaj želite naručiti zamjensku bateriju, to možete učiniti komotno preko Interneta na adresi www.kompernass.com ili telefonskim putem.

Cijena zamjenske baterije iznosi 20 € uklj. PDV i troškove slanja. Ovaj artikl zbog ograničenog broja na skladištu može biti rasprodan nakon kratkog vremena.



Online narudžba

Da biste naručili zamjensku bateriju preko trgovine za opremu:

- Otvorite stranicu www.kompernass.com u svom internetskom pregledniku.
- Kliknite u desnom donjem dijelu na odgovarajuću zastavu, kako biste izabrali željenu državu i željeni jezik.
- Zatim kliknite na izbornik „Oprema-trgovina” i nakon toga izaberite u izborniku "Topseller" odgovarajuću zamjensku bateriju za Vaš uređaj.
- Nakon što ste zamjensku bateriju stavili u košaricu, kliknite na gumb "Blagajna" i slijedite naputke prikazane na zaslonu, kako biste završili postupak narudžbe.

NAPOMENA

- ▶ Narudžba zamjenskih dijelova u nekim se državama ne može obaviti putem Interneta. U tim slučajevima molimo kontaktirati dežurnu servisnu telefonsku liniju.
- Akcija je ograničena na jednu bateriju po kupcu / uređaju, kao i na vrijeme od dva mjeseca nakon razdoblja akcije. Nakon toga zamjenska se baterija može ponovo naručiti pod drugim uvjetima kao zamjenski dio.

Telefonska narudžba

- Ⓜ **Servis Hrvatska**
Tel.: 0800 777 999
E-Mail: kompernass@lidl.hr

Za osiguranje brze obrade Vaše narudžbe molimo Vas da za sve upite u pripravnosti držite broj artikla (npr. IAN 279501) uređaja. Broj artikla možete pronaći na tipskoj ploči ili naslovnoj stranici ovih uputa.

Cuprins

Introducere	26
Utilizarea conform destinației	26
Dotare	26
Furnitura	26
Date tehnice	26
Indicații generale de siguranță pentru sculele electrice	27
1. Siguranța zonei de lucru	27
2. Siguranța electrică	28
3. Siguranța persoanelor	28
4. Utilizarea și manevrarea sculei electrice	28
5. Utilizarea și manevrarea sculei cu acumulator	29
6. Service	29
Indicații de siguranță specifice pentru mașinile de găurit cu percuție	29
Indicații de siguranță pentru încărcătoare	30
Înainte de punerea în funcțiune.	30
Încărcarea setului de acumulatori (a se vedea fig. A)	30
Introducerea/scoaterea setului de acumulatori	31
Verificarea nivelului acumulatorului	31
Montarea mânerului suplimentar	31
Schimbarea sculelor	31
Preselectarea cuplului/selectarea regimului de funcționare	31
Transmisia cu 2 trepte de viteză	31
Punerea în funcțiune.	32
Pornirea/oprirea	32
Reglarea turației	32
Comutarea direcției de rotație	32
Sugestii și idei	32
Întreținerea și curățarea	33
Garanția Kompnass Handels GmbH	33
Service	35
Importator	35
Eliminarea	35
Traducerea declarației de conformitate originale	36
Comandarea acumulatorului de schimb	37
Comandă online	37
Comandă telefonică	37

UNEALTĂ ÎNȘURUBAT ȘI GĂURIT CU PERCUȚIE ȘI ACUMULATOR, CU 2 TREPTE PSBSA 20-Li A1

Introducere

Vă felicităm pentru cumpărarea noului dvs. aparat. Ați ales un produs de calitate superioară. Instrucțiunile de utilizare fac parte integrantă din acest produs. Acestea cuprind informații importante privind siguranța, utilizarea și eliminarea. Înainte de utilizarea produsului familiarizați-vă cu toate indicațiile privind utilizarea și siguranța. Utilizați produsul numai în modul descris și numai în scopurile menționate. În cazul transmiterii produsului unei alte persoane, predați-i toate documentele aferente acestuia.

Utilizarea conform destinației

Acest aparat este destinat înșurubării și deșurubării șuruburilor, precum și găuririi lemnului, metalului, ceramicii și materialului plastic și găuririi cu percuție a cărămidilor și zidăriei. Aparatul nu este conceput pentru găurirea cu percuție a pietrei naturale, cum ar fi granitul. Lampa cu care este echipat aparatul este prevăzută pentru iluminarea zonei directe de lucru a aparatului.

Utilizați aparatul numai în modul descris și numai în scopurile menționate. Este interzisă utilizarea aparatului în scopuri comerciale. Orice altă utilizare sau modificare a aparatului este considerată a fi neconformă și atrage pericole considerabile de accidentare. Producătorul nu își asumă răspunderea pentru prejudiciile rezultate în urma unei utilizări neconforme cu destinația.

Dotare

- 1 Selector trepte de viteză
- 2 Comutator pentru direcția de rotație/blocaj
- 3 Comutator PORNIT/OPRIT/reglarea turației
- 4 Suport pentru biți (magnetic)
- 5 Tastă nivel acumulator
- 6 Led indicator acumulator
- 7 Set de acumulatori
- 8 Tastă de deblocare a setului de acumulatori
- 9 Lampă de lucru cu led
- 10 Mâner suplimentar

- 11 Mandrină de găurit
- 12 Dispozitiv de preselectare a cuplului
- 13 Încărcător rapid
- 14 Led roșu de control al încărcării
- 15 Led verde de control al încărcării

Furnitura

1 UNEALTĂ ÎNȘURUBAT ȘI GĂURIT
CU PERCUȚIE ȘI ACUMULATOR,
CU 2 TREPTE PSBSA 20-Li A1

1 încărcător rapid pentru acumulator PLG 20 A1
1 set de acumulatori
1 mâner suplimentar
1 exemplar instrucțiuni de utilizare

Date tehnice

UNEALTĂ ÎNȘURUBAT ȘI GĂURIT CU PERCUȚIE ȘI ACUMULATOR, CU 2 TREPTE: PSBSA 20-Li A1

Tensiune nominală: 20 V \equiv (curent continuu)
Transmisie: transmisie cu 2 trepte de viteză

Turație la mers în gol nominală:

treapta 1: n_0 0 - 440 min⁻¹
treapta a 2-a:
 n_0 0 - 1650 min⁻¹

Frecvența de percuție: 0 - 26400 min⁻¹

Cuplul maxim: 40 Nm

Trepte cuplu: 1 - 20 + 1 treaptă de găurire / + 1 treaptă de găurire cu percuție

Capacitatea mandrinei de găurit:

 Diametru max. 13 mm

Diametru max. burghiu: 30 mm pentru lemn
15 mm pentru cărămidă
13 mm pentru oțel

Folosiți pentru funcționarea sculei dvs. cu acumulator numai următorul acumulator: PAP 20 A1

Tip: LITIU-ION
Tensiune nominală: 20 V \equiv (curent continuu)
Capacitate: 2 Ah
Celule: 5

**Pentru încărcarea sculei cu acumulator utilizați
numai următorul încărcător rapid: PLG 20 A1**

INTRARE/Input:

Tensiune nominală: 230 - 240 V ~, 50 Hz
(curent alternativ)

Consum nominal: 65 W

Siguranță (internă): 3,15 A 

IEȘIRE/Output:

Tensiune nominală: 21,5 V --- (curent continuu)

Curent nominal: 2,4 A

Durată de încărcare: cca 60 min

Clasa de protecție: II/ (izolare dublă)

Valoarea emisiei de zgomot:

Valoarea măsurată pentru zgomot determinată conform EN 60745. Nivelul de zgomot evaluat A al sculei electrice este în mod tipic de:

Nivelul presiunii acustice: $L_{PA} = 86,7$ dB (A)

Incertitudine K: $K_{PA} = 3$ dB

Nivelul puterii acustice: $L_{WA} = 97,7$ dB (A)

Incertitudine K: $K_{WA} = 3$ dB

Valoarea vibrațiilor emise:

Valorile totale ale vibrațiilor (suma vectorială a trei direcții) determinate conform EN 60745:

Găurirea cu percuție a betonului:

$a_{h,D} 9,875$ m/s²

Găurirea metalului:

$a_{h,D} 3,475$ m/s²

Incertitudine K = 1,5 m/s²

Înșurubare:

<2,5 m/s²

Incertitudine K = 1,5 m/s²

Purtați echipament de protecție a auzului!

INDICAȚIE

- ▶ Nivelul vibrațiilor indicat în aceste instrucțiuni a fost măsurat conform unei proceduri standardizate de măsurare și poate fi utilizat pentru compararea aparatelor. Valoarea indicată a vibrațiilor emise poate fi utilizată și pentru o evaluare introductivă a expunerii.

! AVERTIZARE!

- ▶ Nivelul vibrațiilor se va modifica în funcție de utilizarea sculei electrice, iar în anumite cazuri se poate afla peste valoarea indicată în aceste instrucțiuni. Expunerea la vibrații ar putea fi subapreciată dacă scula electrică este utilizată regulat într-un asemenea mod. Încercați să mențineți sarcina prin vibrații la un nivel cât mai redus. Măsurile ilustrative pentru reducerea expunerii la vibrații sunt purtarea mănușilor în timpul utilizării sculei și limitarea timpului de lucru. În acest scop, trebuie luate în considerare toate componentele ciclului de funcționare (de exemplu perioadele în care scula electrică a fost oprită și perioadele în care, deși a fost pornită, a funcționat fără sarcină).



Indicații generale de siguranță pentru sculele electrice

! AVERTIZARE!

- ▶ Citiți toate indicațiile de siguranță și instrucțiunile. Nerespectarea indicațiilor de siguranță și a instrucțiunilor poate cauza electrocutare, incendiu și/sau răniri grave.

Păstrați toate indicațiile de siguranță și instrucțiunile pentru consultarea ulterioară.

Noțiunea de „scală electrică” utilizată în indicațiile de siguranță se referă la sculele electrice alimentate de la rețea (cu cablu de alimentare) și la sculele electrice cu acumulatori (fără cablu de alimentare).

1. Siguranța zonei de lucru

- Păstrați zona de lucru curată și bine iluminată.** Dezordinea și zonele de lucru iluminate necorespunzător pot conduce la accidentări.
- Nu lucrați cu scula electrică în zone cu potențial exploziv în care se găsesc lichide, gaze sau pulberi inflamabile.** Sculele electrice produc scânteii care pot aprinde pulberea sau vaporii.
- În timpul utilizării sculei electrice țineți la distanță copiii și alte persoane.** Dacă sunteți distras, puteți pierde controlul asupra aparatului.

2. Siguranța electrică

- a) Fișa de racord a sculei electrice trebuie să se potrivească în priză. Ștecărul nu trebuie modificat în niciun fel.
Nu folosiți niciun fel de mufe de adaptare împreună cu sculele electrice legate la pământ. Ștecărele nemodificate și prizele adecvate reduc riscul de electrocutare.
- b) Evitați contactul corporal cu suprafețele împământate cum sunt cele ale conductelor, caloriferelor, aragazelor și frigiderelor. În cazul în care contactul există, riscul de electrocutare este crescut.
- c) Nu expuneți sculele electrice la ploaie sau umezeală. Pătrunderea apei într-un aparat electric crește riscul de electrocutare.
- d) Nu utilizați cablul într-un alt scop decât cel destinat, de exemplu pentru a transporta sau pentru a agăța scula electrică sau pentru a scoate ștecărul din priză. Feriți cablul de temperaturi ridicate, ulei, muchii ascuțite sau de piese ale aparatului aflate în mișcare. Cablurile deteriorate sau încurcate cresc riscul de electrocutare.
- e) Atunci când lucrați cu o sculă electrică în aer liber, utilizați numai prelungitoare care sunt admise pentru uzul în exterior. Utilizarea unui cablu prelungitor adecvat pentru uzul în exterior reduce riscul de electrocutare.
- f) Dacă utilizarea sculei electrice într-un mediu umed este inevitabilă, utilizați un întrerupător de protecție contra curenților vagabonzi. Utilizarea unui întrerupător de protecție contra curenților vagabonzi reduce riscul de electrocutare.

3. Siguranța persoanelor

- a) Fiți mereu precaut, fiți atent la ceea ce faceți și acționați în mod rațional atunci când lucrați cu o sculă electrică. Nu utilizați sculele electrice dacă sunteți obosit sau dacă vă aflați sub influența drogurilor, alcoolului sau a medicamentelor. Un moment de neatenție în timpul utilizării sculei electrice poate duce la răni grave.

- b) Purtați echipament individual de protecție și întotdeauna ochelari de protecție. Purtarea de echipament individual de protecție precum mască antipraf, încălțăminte de protecție antiderapantă, cască de protecție sau echipament de protecție a auzului, în funcție de tipul și utilizarea sculei electrice, reduce riscul de rănire.
- c) Evitați punerea în funcțiune neintenționată. Asigurați-vă că scula electrică este oprită înainte de a o conecta la alimentarea cu curent și/sau la acumulator, înainte de a o lua în mână sau de a o transporta. Transportul sculei electrice cu degetul pe comutator sau conectarea aparatului deja pornit la alimentarea cu curent poate provoca accidentări.
- d) Îndepărtați sculele de reglare sau șurubelnițele înainte de a porni scula electrică. O sculă sau o cheie care se află într-o piesă rotativă a aparatului poate provoca răni.
- e) Evitați pozițiile anormale ale corpului. Asigurați o poziție fixă și păstrați-vă echilibrul în orice moment. Astfel puteți controla mai bine scula electrică în situații neașteptate.
- f) Purtați îmbrăcăminte adecvată. Nu purtați îmbrăcăminte largă sau bijuterii. Țineți părul, îmbrăcăminte și mănușile departe de componentele mobile. Îmbrăcăminte largă, bijuteriile sau părul lung pot fi agățate de componentele mobile.
- g) Dacă pot fi montate dispozitive de aspirare și de captare a prafului, asigurați-vă că acestea sunt conectate și că sunt utilizate corect. Utilizarea unui dispozitiv de aspirare a prafului poate reduce expunerea la pericole provocate de praf.

4. Utilizarea și manevrarea sculei electrice

- a) Nu suprasolicitați aparatul. Utilizați pentru lucrarea dvs. scula electrică destinată respectivei lucrări. Cu scula electrică adecvată lucrați mai bine și mai sigur în domeniul de putere specificat.
- b) Nu utilizați scule electrice al căror comutator este defect. O sculă electrică a cărei pornire sau oprire nu mai este posibilă este periculoasă și trebuie reparată.

- c) Scoateți ștecărul din priză și/sau îndepărtați acumulatorul înainte de a efectua reglaje la aparat, înainte de a schimba accesoriile sau de a pune aparatul deoparte. Această măsură de precauție împiedică pornirea neintenționată a sculei electrice.
- d) Nu păstrați sculele electrice neutilizate la îndemâna copiilor. Nu permiteți ca aparatul să fie utilizat de persoane care nu sunt familiarizate cu aparatul sau care nu au citit aceste instrucțiuni. Sculele electrice sunt periculoase dacă sunt utilizate de persoane fără experiență.
- e) Îngrijiți cu atenție sculele electrice. Verificați dacă componentele mobile funcționează ireproșabil și dacă nu se blochează, dacă există componente rupte sau atât de deteriorate încât să fie afectată funcționarea sculei electrice. Înainte de utilizarea aparatului, solicitați repararea componentelor deteriorate. Multe dintre accidente sunt provocate de întreținerea necorespunzătoare a sculelor electrice.
- f) Mențineți sculele de tăiere ascuțite și curate. Sculele de tăiere îngrijite cu atenție, cu muchii de tăiere ascuțite se blochează mai rar și sunt mai ușor de controlat.
- g) Utilizați sculele electrice, accesoriile, capetele atașabile etc. conform acestor instrucțiuni. În același timp aveți în vedere condițiile de lucru și activitatea pe care trebuie să o executați. Utilizarea sculelor electrice pentru alte aplicații decât cele prevăzute poate duce la situații periculoase.

5. Utilizarea și manevrarea sculei cu acumulator

- a) Încărcați acumulatorii numai în încărcătoare recomandate de producător. Un încărcător destinat unui anumit tip de acumulatori prezintă pericol de incendiu dacă este utilizat cu alți acumulatori.
- b) Utilizați în sculele electrice numai acumulatorii prevăzuți în acest sens. Utilizarea altor acumulatori poate provoca răniri și pericol de incendiu.

- c) Acumulatorul neutilizat nu trebuie să intre în contact cu agrafe de birou, monede, chei, cuie, șuruburi sau alte obiecte metalice mici care ar putea provoca o șuntare a contactelor. Un scurtcircuit între contactele acumulatorului poate provoca arsuri sau un incendiu.
- d) În cazul unei utilizări necorespunzătoare, din acumulator poate ieși lichid. Evitați contactul cu lichidul. În cazul unui contact accidental, spălați cu apă. Dacă lichidul intră în contact cu ochii, consultați suplimentar un medic. Lichidul scurs din acumulator poate provoca iritații la nivelul pielii sau arsuri.



PRECAUȚIE! PERICOL DE EXPLOZIE!
Nu încărcați niciodată bateriile care nu sunt reîncărcabile.



Protejați acumulatorul împotriva căldurii, de exemplu, inclusiv față de radiația solară îndelungată, foc, apă și umezeală. Pericol de explozie.



6. Service

- a) Solicitați repararea sculei dvs. electrice numai de către personal calificat și numai cu piese de schimb originale. Astfel se asigură menținerea siguranței sculei electrice.

Indicații de siguranță specifice pentru mașinile de găurit cu percuție

- Purtați echipament de protecție a auzului la găurirea cu percuție. Zgomotul poate provoca pierderea auzului.
- Utilizați mânerul auxiliar livrat împreună cu aparatul. Pierderea controlului asupra aparatului poate provoca rănirea.
- Țineți aparatul de suprafețele de apucare izolate atunci când executați lucrări la care șurubul sau capul atașabil poate întâlni cabluri de curent ascunse. Contactul șurubului sau al capului atașabil cu un cablu conducător de tensiune poate pune sub tensiune și piesele metalice ale aparatului și poate provoca electrocutarea.

Indicații de siguranță pentru încărcătoare

- Acest aparat poate fi utilizat de copii începând cu vârsta de 8 ani, cât și de persoane cu abilități fizice, senzoriale sau mentale reduse sau fără experiență și fără cunoștințe necesare, numai dacă sunt supravegheați sau dacă au fost instruiți cu privire la utilizarea în siguranță a acestui aparat și au înțeles pericolele cu privire la acesta. Copiiilor le este interzis să se joace cu aparatul. Curățarea și acțiunile de întreținere destinate utilizatorului nu se vor efectua de către copii fără supraveghere.
- Pentru a evita orice risc, la defectarea cablului de alimentare al aparatului, acesta trebuie înlocuit de către producător, serviciul clienți al acestuia sau de către o altă persoană calificată.



Încărcătorul este destinat exclusiv utilizării în interior.

⚠️ AVERTIZARE!

- Pentru a evita orice risc, la defectarea cablului de alimentare al aparatului, acesta trebuie înlocuit de către producător, serviciul clienți al acestuia sau de către o altă persoană calificată.

Înainte de punerea în funcțiune Încărcarea setului de acumulatori (a se vedea fig. A)

⚠️ PRECAUȚIE!

- ▶ Scoateți întotdeauna ștecărul din priză înainte de scoaterea sau introducerea setului de acumulatori în încărcător.
- Nu încărcați setul de acumulatori atunci când temperatura ambientă se află sub 10 °C sau peste 40 °C.
- ◆ Introduceți setul de acumulatori **7** în încărcătorul rapid **13** (a se vedea fig. A).
- ◆ Introduceți ștecărul în priză. Ledul de control **14** luminează roșu.
- ◆ Ledul verde de control **15** semnalează finalizarea procesului de încărcare și faptul că setul de acumulatori **7** este pregătit de utilizare.

⚠️ ATENȚIE!

- ◆ Dacă ledul de control roșu **14** clipește, atunci setul de acumulatori **7** este supraîncăzit și nu poate fi încărcat.
- ◆ Dacă ledul de control roșu și ledul de control verde **14** **15** clipească deodată, atunci setul de acumulatori este **7** defect.
- ◆ Introduceți setul de acumulatori **7** în aparat.
- Nu încărcați pentru a doua oară setul de acumulatori imediat după încărcarea rapidă. Există pericolul supraîncălzirii setului de acumulatori, ceea ce poate diminua durata de viață a acumulatorului.
- ◆ Deconectați încărcătorul timp de minimum 15 minute între procesele succesive de încărcare. Scoateți ștecărul din priză.

Introducerea/scoaterea setului de acumulatori

Introducerea setului de acumulatori:

- ◆ Așezați comutatorul pentru direcția de rotație **2** în poziție centrală (blocaj). Permiteți fixarea setului de acumulatori **7** în mâner.

Scoaterea setului de acumulatori:

- ◆ Apăsăți tasta de deblocare **8** și scoateți setul de acumulatori.

Verificarea nivelului acumulatorului

- ◆ Pentru verificarea nivelului acumulatorului apăsați tasta pentru nivelul acumulatorului **5** (a se vedea și imaginea principală).

Nivelul, respectiv puterea reziduală sunt afișate de ledul indicator al acumulatorului **6** după cum urmează:

ROȘU/PORTOCALIU/VERDE = nivel maxim de încărcare

ROȘU/PORTOCALIU = nivel mediu de încărcare

ROȘU = nivel scăzut de încărcare - încărcăți acumulatorul

Montarea mânerului suplimentar

- ◆ Înșurubați mânerul suplimentar **10** în partea dreaptă sau stângă a aparatului, în funcție de modul dvs. de lucru.

Schimbarea sculelor

Mașina de găurit și înșurubat cu percuție, cu acumulator, dispune de un dispozitiv complet automat de blocare a axului SPINDLE **LOCK**.

În cazul opririi motorului, transmisia este blocată, astfel încât mandrina de găurit **11** se poate deschide prin rotire ↻. Activitatea poate fi continuată imediat după introducerea sculei dorite și după strângerea mandrinei ↻ prin rotire. Dispozitivul de blocare a axului se eliberează automat la pornirea motorului (acționarea comutatorului PORNIT/OPRIT **3**).

Preselectarea cuplului/selectarea regimului de funcționare

Preselectarea cuplului **12** permite reglarea forței de rotație sau selectarea treptei de găurire **2** și a treptei de găurire cu percuție **T**.

- ◆ Selectați o treaptă inferioară pentru șuruburi mici sau materiale moi.
- ◆ Selectați o treaptă superioară pentru șuruburi mari, materiale dure sau scoaterea șuruburilor.
- ◆ Treapta pentru lucrările de găurire se selectează prin așezarea dispozitivului de preselectare a cuplului în poziția **2**.
- ◆ Treapta pentru lucrările de găurire cu percuție se selectează prin așezarea dispozitivului de preselectare a cuplului în poziția **T**.

Transmisia cu 2 trepte de viteză

PRECAUȚIE!

- ▶ Selectorul treptelor de viteză **1** se va acționa numai cu aparatul oprit. Altfel, aparatul se poate deteriora.

În prima treaptă de viteză (selectorul treptelor de viteză **1** în poziția: 1)

se atinge o viteză de cca 440 min⁻¹ și un cuplu ridicat. Acest reglaj se pretează pentru toate lucrările de înșurubare, dar și pentru utilizarea accesoriilor.

În a doua treaptă de viteză (selectorul treptelor de viteză **1** în poziția: 2)

se atinge o viteză de cca 1650 min⁻¹ pentru efectuarea lucrărilor de găurire.

Punerea în funcțiune

Pornirea/oprirea

Pornirea:

- ◆ Pentru punerea în funcțiune a aparatului apăsați comutatorul PORNIT/OPRIT **3** și țineți-l apăsat. Lampa de lucru cu led **9** se aprinde la apă-sarea ușoară sau completă a comutatorului PORNIT/OPRIT **3**. În acest mod lampa asigură iluminarea zonei de lucru în condiții de iluminare scăzută.

Oprirea:

- ◆ Pentru oprirea aparatului eliberați comutatorul PORNIT/OPRIT **3**.

Reglarea turajiei

Apăsarea ușoară a comutatorului PORNIT/OPRIT **3** determină o turajie redusă. Turajia se mărește prin apăsarea progresivă a comutatorului.

INDICAȚIE

- ▶ Frâna de motor integrată asigură oprirea rapidă.

Comutarea direcției de rotație

- ◆ Direcția de rotație se modifică prin apăsarea comutatorului pentru direcția de rotație **2** spre dreapta sau spre stânga.

Sugestii și idei



Sugestia! Mod de lucru pentru o utilizare corectă.

- ◆ Înaintea utilizării verificați dacă accesoriul de înșurubare sau de găurire este montat corect, și anume dacă este centrat în mandrină.
- ◆ Biții de înșurubare sunt marcați cu dimensiunile și forma lor. Dacă nu sunteți sigur, verificați întotdeauna mai întâi dacă bitul stă fără joc în capul șurubului.

Cuplu:

- ◆ Șuruburile/biții mici se pot deteriora la utilizarea unui cuplu respectiv a unei turajii prea mari.

Înșurubarea în material dur (în metal):

- ◆ Cupluri deosebit de ridicate se produc, de exemplu, la înșurubarea în metal, în cazul utilizării cheilor tubulare. Selectați o turajie redusă.

Înșurubarea în material moale (de exemplu în lemn moale):

- ◆ Și în acest caz se va înșuruba cu o turajie redusă, pentru a evita, de exemplu, deteriorarea suprafeței lemnului la contactul cu capul șurubului din metal. Utilizați un adâncitor.

La găurirea lemnului, metalului și altor materiale se vor avea în vedere întotdeauna următoarele aspecte:

- ◆ În cazul diametrelor de găurire mici utilizați o turajie ridicată, iar pentru diametrele de găurire mari utilizați o turajie redusă.
- ◆ În cazul materialelor dure utilizați o turajie redusă, iar pentru materialele moi utilizați o turajie ridicată.
- ◆ Marcați locul în care se va găuri cu un perforator sau cu un cui. Selectați o turajie redusă pentru găurirea preliminară.
- ◆ Scoateți de mai multe ori burghiul aflat în rotație din gaură în vederea îndepărtării așchiilor sau prafului și a aerisirii.

Găurirea metalului:

- ◆ Utilizați burghie pentru metal (HSS). Pentru rezultate optime, burghiul se va răci cu ulei. Burghiile pentru metal pot fi utilizate și pentru găurirea materialului plastic. Găuriți mai întâi cu un burghiu cu diametrul de 3 mm și apropiați-vă de diametrul de găurire dorit.

Găurirea cărămizii:

- ◆ Utilizați un burghiu pentru piatră din metal dur. (diametrul max. de găurire recomandat: diametru 15 mm)

Găurirea lemnului:

- ◆ Utilizați un burghiu pentru lemn cu vârf de centrare, pentru găurile adânci utilizați un burghiu elicoidal, iar pentru diametrele de găurire mari utilizați un burghiu Forstner. Șuruburile mici pot fi introduse direct în lemnul moale și fără găurire prealabilă.

Întreținerea și curățarea



AVERTIZARE! PERICOL DE RĂNIRE!
Înainte de toate lucrările la aparat opriți aparatul și scoateți acumulatorul.

Mașina de găurit și înșurubat cu percuție, cu acumulator nu necesită întreținere.

- Aparatul trebuie să fie permanent curat, uscat și să nu prezinte urme de ulei sau unsoari.
- Trebuie evitată pătrunderea lichidelor în interiorul aparatelor.
- Pentru curățarea carcasei utilizați o lavetă uscată. Nu utilizați niciodată benzină, solvenți sau agenți de curățare care atacă materialul plastic.
- În cazul depozitării îndelungate a unui acumulator litiu-ion, este necesară verificarea periodică a nivelului acestuia. Starea optimă de încărcare se află în intervalul cuprins între 50 % și 80 %. Climatul optim de depozitare este uscat și rece.

INDICAȚIE

- Piese de schimb nelistate (de exemplu perii de carbon, comutatoare) pot fi comandate prin intermediul liniei noastre telefonice directe de service.

Garanția

Kompernass Handels GmbH

Stimate client,

Pentru acest aparat se acordă o garanție de 3 ani de la data cumpărării. În cazul în care produsul prezintă defecte, beneficiați de drepturi legale față de vânzătorul produsului. Aceste drepturi legale nu sunt limitate prin garanția noastră prezentată în cele ce urmează.

Condiții de garanție

Perioada de garanție începe de la data cumpărării. Păstrați cu grijă bonul fiscal original. Acesta este necesar pentru a dovedi cumpărarea.

Dacă în decurs de trei ani de la data cumpărării acestui produs apare un defect de material sau de fabricație, produsul va fi reparat sau înlocuit de către noi - la alegerea noastră - în mod gratuit. Garanția presupune ca în timpul perioadei de trei ani să se prezinte aparatul defect și dovada cumpărării (bonul fiscal), precum și o scurtă descriere în scris, în care să se specifice în ce constă defectul și când a apărut acesta.

Dacă defectul este acoperit de garanția noastră, veți primi înapoi produsul reparat sau unul nou. Odată cu reparația sau înlocuirea produsului nu începe o nouă perioadă de garanție.

Perioada de garanție și pretențiile legale privind defectele

Perioada de garanție nu este prelungită după efectuarea reparațiilor realizate în perioada de garanție. Acest lucru este valabil și pentru piesele înlocuite și reparate.

Eventualele deteriorări și deficiențe prezente deja la cumpărare trebuie semnalate imediat după dezambalarea produsului. Reparațiile necesare după expirarea perioadei de garanție se efectuează contra cost.

Domeniul de aplicare a garanției

Aparatul a fost produs cu grijă, în conformitate cu orientările stricte privind calitatea și verificat cu rigurozitate înaintea livrării.

Garanția se acordă în caz de defecte de material sau de fabricație. Această garanție nu se extinde asupra componentelor produsului care sunt expuse uzurii normale și care, prin urmare, pot fi considerate piese de uzură sau asupra deteriorărilor apărute la componentele fragile, de exemplu comutatoare, acumulatori, forme de copt sau componente realizate din sticlă.

Această garanție se pierde în cazul în care produsul a fost deteriorat, a fost utilizat sau întreținut în mod necorespunzător. Pentru utilizarea corespunzătoare a produsului trebuie respectate cu strictețe toate indicațiile prezentate în instrucțiunile de utilizare. Trebuie evitate în mod obligatoriu utilizările și acțiunile nerecomandate sau care fac obiectul unor avertizări în cadrul instrucțiunilor de utilizare.

Aparatul este destinat numai uzului privat și nu utilizărilor comerciale. În cazul manevrării abuzive sau necorespunzătoare, al uzului de forță și al intervențiilor care nu au fost realizate de către filiala noastră autorizată de service, garanția își pierde valabilitatea.

Procedura de acordare a garanției

Pentru a se asigura prelucrarea rapidă a solicitării dvs., urmați instrucțiunile de mai jos:

- Pentru toate solicitările păstrați la îndemână bonul fiscal și numărul articolului (de exemplu IAN 12345) ca dovadă a cumpărării.
- Numărul articolului poate fi consultat pe plăcuța de caracteristici, pe o gravură, pe coperta instrucțiunilor (în partea stângă, jos) sau pe autocolantul de pe partea din spate sau de jos.
- În cazul în care apar defecte funcționale sau alte defecțiuni, contactați mai întâi **telefonice** sau **prin e-mail** departamentul de service menționat în continuare.
- Apoi puteți expedia produsul înregistrat ca fiind defect la adresa de service care v-a fost comunicată, fără a plăti taxe poștale, anexând dovada cumpărării (bonul fiscal) și indicând în ce constă defectul și când a apărut acesta.



Acest manual, precum și multe altele, videoclipuri cu produsele și software-uri pot fi descărcate de pe www.lidl-service.com.

Service

AVERTIZARE!

- ▶ Lucrările de reparație a aparatelor se vor realiza numai la centrele de service sau de către electricieni și numai cu piese de schimb originale. Astfel se asigură menținerea siguranței aparatului.
- ▶ Solicitați întotdeauna producătorului aparatului sau serviciului clienți al acestuia înlocuirea ștecărului sau a cablului de alimentare. Astfel se asigură menținerea siguranței aparatului.



Service România

Tel.: 0800896637

E-Mail: kompernass@lidl.ro

IAN 279501

Importator

Vă rugăm să aveți în vedere faptul că următoarea adresă nu reprezintă o adresă pentru service. Contactați mai întâi centrul de service indicat.

KOMPERNASS HANDELS GMBH

BURGSTRASSE 21

44867 BOCHUM

GERMANY

www.kompernass.com

Eliminarea



Ambalajul este format din materiale ecologice pe care le puteți elimina prin intermediul centrelor locale de reciclare.



Nu aruncați sculele electrice în gunoiul menajer!

Conform Directivei europene 2012/19/EU, sculele electrice uzate trebuie colectate separat și eliminate la un punct de reciclare ecologic.



Nu aruncați acumulatorii în gunoiul menajer!

Înainte de eliminare, scoateți acumulatorii din aparat.

Acumulatorii defecți sau consumați trebuie reciclați conform dispozițiilor Directivei 2006/66/EC.

Predați setul de acumulatori și/sau aparatul la unul dintre centrele de colectare existente.

Informații privind posibilitățile de eliminare pentru sculele electrice/setul de acumulatori pot fi obținute de la administrația locală.

Traducerea declarației de conformitate originale

KOMPERNASS HANDELS GMBH, responsabil cu documentația: dl Semi Uguzlu, BURGSTR. 21, 44867 BOCHUM, GERMANIA, declară prin prezenta că acest produs corespunde următoarelor norme, documente normative și directive CE:

**Directiva privind echipamentele tehnice
(2006/42/EG)**

**Directiva CE privind echipamentele tehnice de joasă tensiune
(2014/35/EU)**

**Directiva privind compatibilitatea electromagnetică
(2014/30/EU)**

**Directiva privind restricțiile de utilizare a anumitor substanțe periculoase în echipamentele electrice și electronice (RoHS)
(2011/65/EU)***

*Responsabilitatea privind redactarea prezentei declarații de conformitate revine exclusiv producătorului. Obiectul declarației descris anterior corespunde prevederilor Directivei 2011/65/EU a Parlamentului European și a Consiliului din 8 iunie 2011 privind restricțiile de utilizare a anumitor substanțe periculoase în echipamentele electrice și electronice.

Norme armonizate aplicate:

EN 60745-1:2009/A11:2010

EN 60745-2-1:2010

EN 60745-2-2:2010

EN 55014-1:2006/A2:2011

EN 55014-2:2015

EN 60335-2-29:2004/A2:2010

EN 60335-1:2012/A11:2014

EN 62233:2008

EN 61000-3-2:2014

EN 61000-3-3:2013

Tip/denumire aparat:

UNEALĂ ÎNȘURUBAT ȘI GĂURIT CU PERCUȚIE ȘI ACUMULATOR, CU 2 TREPTE PSBSA 20-Li A1

Anul de fabricație: 10-2016

Număr de serie: IAN 279501

Bochum, 29.09.2016



Semi Uguzlu

- Manager calitate -

Ne rezervăm dreptul asupra modificărilor tehnice în scopul dezvoltării ulterioare.

Comandarea acumulatorului de schimb

Dacă doriți să comandați un acumulator de schimb pentru aparatul dvs., aveți posibilitatea de a comanda comod pe internet, la www.kompernass.com sau telefonic.

Prețul unui acumulator de schimb este de 20 € incl. TVA și transport. Este posibilă epuizarea rapidă a acestui articol din cauza stocului limitat.



Comandă online

Pentru comandarea unui acumulator de schimb prin intermediul magazinului de accesorii:

- Accesați pagina de internet www.kompernass.com.
- Faceți clic în partea dreaptă, jos, pe steagul corespunzător pentru a selecta țara și limba dorită.
- Apoi faceți clic pe tabulaturul „Magazin de accesorii”, iar în rubrica „Topseller” selectați acumulatorul de schimb adecvat pentru aparatul dvs.
- După introducerea în coș a acumulatorului de schimb, apăsați butonul „Casă” și urmați indicațiile afișate pe ecran pentru a finaliza comanda.

INDICAȚIE

- ▶ În anumite țări nu este posibilă comandarea online a pieselor de schimb. În acest caz contactați linia directă de service.
- Promoția este limitată la un acumulator per client/aparat, precum și la un interval de două luni după perioada promoțională. Ulterior acumulatorul de schimb poate fi comandat ca piesă de schimb în alte condiții.

Comandă telefonică

- Ⓡ **Service România**
Tel.: 0800896637
E-Mail: kompernass@lidl.ro

În vederea prelucrării rapide a comenzii dvs., în cazul tuturor cererilor pregătiți numărul de articol (de exemplu IAN 279501) al aparatului dvs. Numărul articolului poate fi consultat pe plăcuța de fabricație sau pe coperta acestor instrucțiuni.

Съдържание

Въведение	40
Употреба по предназначение	40
Оборудване	40
Окомплектовка на доставката	40
Технически характеристики	40
Общи указания за безопасност за електрически инструменти	42
1. Безопасност на работното място	42
2. Електрическа безопасност	42
3. Безопасност на хората	42
4. Употреба и обслужване на електрическия инструмент	43
5. Употреба и обслужване на акумулаторния инструмент	44
6. Сервиз	44
Указания за безопасност, специфични за ударни бормашини	44
Указания за безопасност за зарядни устройства	44
Преди пускането в експлоатация	45
Зареждане на акумулаторния пакет (вж. фиг. А)	45
Поставяне/Изваждане на акумулаторния пакет в/от уреда	45
Проверка на състоянието на акумулатора	45
Монтаж на допълнителната ръкохватка	46
Смяна на инструменти	46
Предварително задаване на въртящия момент/Избиране на режим на работа	46
2-скоростен редуктор	46
Пускане в експлоатация	46
Включване/Изключване	46
Настройка на честотата на въртене	46
Превключване на посоката на въртене	47
Съвети и трикове	47
Техническо обслужване и почистване	47
Гаранция от Kompernass Handels GmbH	48
Сервиз	49
Вносител	49
Предаване за отпадъци	50
Превод на оригиналната декларация за съответствие	51
Поръчка на резервен акумулатор	52
Онлайн поръчка	52
Поръчка по телефона	52

2-СКОРОСТНА АКУМУЛАТОРНА УДАРНА БОРМАШИНА PSBSA 20-Li A1

Въведение

Поздравяваме ви за покупката на вашия нов уред. Избрали сте висококачествен продукт. Ръководството за потребителя е част от този продукт. То съдържа важни указания относно безопасността, употребата и предаването за отпадъци. Преди да използвате продукта, се запознайте с всички указания за обслужване и безопасност. Използвайте продукта единствено според описанието и за указаните области на приложение. Предавайте продукта на трети лица заедно с цялата документация.

Употреба по предназначение

Този уред е предназначен за завинтване и развинтване на винтове, както и за пробиване в дърво, метал, керамика и пластмаса и за ударно пробиване в тухла и зидария. Уредът не е подходящ за ударно пробиване в естествен камък, като напр. гранит. Светлината на уреда е предназначена за осветяване на непосредствената работна зона на уреда. Използвайте уреда единствено според описанието и за указаните области на приложение. Уредът не е предназначен за професионална употреба. Всяка друга употреба или промяна на уреда се счита за нецелесъобразна и крие значителни опасности от злополука. За повреди вследствие на употреба, която не отговаря на предназначението, производителят не поема отговорност.

Оборудване

- 1 Превключвател на скоростите
- 2 Превключвател на посоката на въртене/
Блокиране
- 3 Превключвател за включване/изключване/
регулиране на честотата на въртене
- 4 Държач за битове (магнитен)
- 5 Бутон за състоянието на акумулатора
- 6 Индикаторни светодиоди за акумулатора
- 7 Акумулаторен пакет

- 8 Бутон за деблокиране на акумулаторния пакет
- 9 Светодиодна лампа за осветяване на работното място
- 10 Допълнителна ръкохватка
- 11 Патронник
- 12 Предварително задаване на въртящия момент
- 13 Бързозарядно устройство
- 14 Червен контролен светодиод за зареждането
- 15 Зелен контролен светодиод за зареждането

Окомплектовка на доставката

- 1 2-СКОРОСТНА АКУМУЛАТОРНА УДАРНА БОРМАШИНА PSBSA 20-Li A1
- 1 бързозарядно устройство за акумулатора PLG 20 A1
- 1 акумулаторен пакет
- 1 допълнителна ръкохватка
- 1 ръководство за потребителя

Технически характеристики

2-СКОРОСТНА АКУМУЛАТОРНА УДАРНА БОРМАШИНА: PSBSA 20-Li A1

Номинално
напрежение: 20 V \equiv (прав ток)
Редуктор: 2-скоростен редуктор
Номинална честота на въртене
на празен ход: 1-ва скорост:
 n_0 0 - 440 min⁻¹
2-ра скорост:
 n_0 0 - 1650 min⁻¹
Брой удари: 0 - 26 400 min⁻¹
Макс. въртящ момент: 40 Nm
Степени на въртящия
момент: 1 - 20 + 1 степен за
пробиване/+ 1 степен за
ударно пробиване

Капацитет на
патронника:
: Ø макс. 13 mm
Макс. диаметър на
пробиване: 30 mm в дърво
15 mm в тухла
13 mm в стомана

За работа с акумулаторния инструмент използвайте само следния акумулатор:
PAR 20 A1

Тип: ЛИТИЕВО-ЙОНЕН
 Номинално напрежение: 20 V \equiv (прав ток)
 Капацитет: 2 Ah
 Клетки: 5

За зареждане на акумулаторния инструмент използвайте само следното бързозарядно устройство за акумулатори: **PLG 20 A1**

ВХОД/Input:

Номинално напрежение: 230 – 240 V \sim , 50 Hz
 (променлив ток)

Номинална консумация: 65 W

Предпазител (вътрешен): 3,15 A \equiv

ИЗХОД/Output:

Номинално напрежение: 21,5 V \equiv (прав ток)

Номинален ток: 2,4 A

Продължителност на зареждане:

около 60 min

Клас на защита: II / (двойна изолация)

Стойност на шумовите емисии:

Измерена стойност за шум съгласно EN 60745.

Измереното по скала „A“ ниво на шума на електрическия инструмент обикновено възлиза на:

Ниво на звуковото налягане: $L_{PA} = 86,7$ dB (A)

Възможна неточност на измерването K:

$K_{PA} = 3$ dB

Ниво на звуковата мощност: $L_{WA} = 97,7$ dB (A)

Възможна неточност на измерването K:

$K_{WA} = 3$ dB

Стойност на вибрационните емисии:

Сумарни стойности на вибрациите (векторна сума от трите посоки), определени съгласно EN 60745:

Ударно пробиване в бетон:

$a_{h,D} 9,875$ m/s²

Пробиване в метал:

$a_{h,D} 3,475$ m/s²

Възможна неточност на измерването K = 1,5 m/s²

Завинтване:

<2,5 m/s²

Възможна неточност на измерването K = 1,5 m/s²

Носете антифони!

УКАЗАНИЕ

- ▶ Посоченото в тези указания ниво на вибрациите е измерено съгласно нормиран метод на измерване и може да се използва за сравняване на уреди. Посочената стойност на вибрационните емисии може да се използва и за начална оценка на експозицията.

ПРЕДУПРЕЖДЕНИЕ!

- ▶ Нивото на вибрациите се променя според употребата на електрическия инструмент и в някои случаи може да е над посочената в тези указания стойност. Вибрационното натоварване може да бъде подценено, ако електрическият инструмент се използва редовно по този начин. Постарайте се да поддържате вибрационното натоварване максимално ниско. Примерни мерки за намаляване на вибрационното натоварване са носене на ръкавици при употреба на инструмента и ограничаване на работното време. При това трябва да се вземат предвид всички части на работния цикъл (напр. периодите, през които електрическият инструмент е изключен, както и периодите, през които инструментът е включен, но работи без натоварване).



Общи указания за безопасност за електрически инструменти

⚠ ПРЕДУПРЕЖДЕНИЕ!

- ▶ Прочетете всички указания за безопасност и инструкции. Пропуски при спазването на указанията за безопасност и инструкциите могат да причинят токов удар, пожар и/или тежки наранявания.

Запазете всички указания за безопасност и инструкции за бъдещи справки.

Използваният в указанията за безопасност термин „електрически инструмент“ се отнася за работещи със захранване от мрежата електрически инструменти (със захранващ кабел) и за работещи с акумулаторни батерии електрически инструменти (без захранващ кабел).

1. Безопасност на работното място

- Поддържайте работното си място чисто и добре осветено. Беспорядък и неосветени работни места могат да причинят злополуки.
- Не работете с електрическия инструмент в потенциално експлозивна среда с налични запалими течности, газове или прахове. Електрическите инструменти образуват искри, които могат да запалят праха или парите.
- По време на употреба на електрическия инструмент дръжте на разстояние деца и други лица. При отвлечане на вниманието е възможно да загубите контрол над уреда.

2. Електрическа безопасност

- Свързващият щепсел на електрическия инструмент трябва да е подходящ за контакта. Щепселът не трябва да се променя по никакъв начин.
Не използвайте преходни щепсели заедно със защитно заземените електрически инструменти. Щепселите, по които не са правени промени, и подходящите електрически контакти намаляват риска от токов удар.
- Избягвайте контакт на тялото със заземените повърхности, като например тръби, ради-

атори, печки и хладилници. Съществува повишен риск от токов удар, когато тялото ви е заземено.

- Пазете електрическите инструменти от дъжд и влага. Проникването на вода в електрически уред повишава риска от токов удар.
- Не променяйте предназначението на кабела, например за носене или окачване на електрическия инструмент с него или за дърпане на щепсела от контакта. Пазете кабела от нагриване, масло, остри ръбове или движещи се части на уреда. Повредени или оплетени кабели увеличават риска от токов удар.
- Когато работите на открито с електрически инструмент, използвайте само удължители, които са разрешени за ползване на открито. Употребата на годни за работа на открито удължители намалява риска от токов удар.
- Когато работата с електрическия инструмент във влажна обстановка е неизбежна, използвайте прекъсвач с дефектнотокова защита. Използването на прекъсвач с дефектнотокова защита намалява риска от токов удар.

3. Безопасност на хората

- Винаги бъдете внимателни, съсредоточете се върху това, което извършвате, и подхождайте разумно към работата с електрически инструменти. Не използвайте електрически инструмент, когато сте уморени или сте под въздействието на наркотици, алкохол или медикаменти. Един момент невнимание при работа с електрическия инструмент може да доведе до сериозни наранявания.
- Използвайте лични предпазни средства и винаги носете защитни очила. Използването на лични предпазни средства като прахозащитна маска, устойчиви на плъзгане защитни обувки, каска или антифони – в зависимост от вида и приложението на електрическия инструмент – намалява риска от наранявания.

- в) Избягвайте неволно пускане. Уверете се, че електрическият инструмент е изключен, преди да го свържете към електрозахранването и/или акумулаторната батерия, да го вземете или носите. Когато при носене на електрическия инструмент държите пръста си на превключвателя или свържете вече включен уред към електрозахранването, са възможни злополуки.
- г) Отстранявайте инструментите за настройка или гаечните ключове, преди да включите електрическия инструмент. Намиращ се във въртяща се част на уреда инструмент или ключ може да причини наранявания.
- д) Избягвайте неестествено положение на тялото. Заемете стабилна позиция и винаги пазете равновесие. Така ще можете да контролирате по-добре електрическия инструмент в неочаквани ситуации.
- е) Носете подходящо работно облекло. Не носете широки дрехи или бижута. Дръжте косите, облеклото и ръкавиците си далече от движещи се части. Свободните дрехи, бижутата и дългите коси могат да бъдат захванати от движещи се части.
- ж) Ако е възможно монтиране на прахосмукачки и прахоуловители, се уверете, че са свързани и се използват правилно. Използването на устройство за изсмукване на прах може да намали опасностите поради наличие на прах.
- в) Изключете щепсела от контакта и/или отстранете акумулаторната батерия, преди да предприемете настройките на уреда, да смените принадлежностите или да оставите уреда. Тази предпазна мярка предотвратява неволното пускане на електрическия инструмент.
- г) Когато не използвате електрическите инструменти, ги съхранявайте извън обсега на деца. Не позволявайте използването на уреда от лица, които не са запознати с него или не са прочели тези указания. Електрическите инструменти са опасни, ако се използват от лица без опит.
- д) Поддържайте старателно електрическите инструменти. Проверявайте дали движещите се части функционират правилно и не се заклинват, дали има счупени части или части, които са повредени така, че съществува опасност за функционирането на електрическия инструмент. Преди използване на уреда повредените части трябва да се ремонтират. Причина за много злополуки е лоша поддръжка на електрическите инструменти.
- е) Поддържайте режещите инструменти остри и чисти. Старателно поддържаните режещи инструменти с остри режещи ръбове се заклинват по-рядко и се направляват по-лесно.
- ж) Използвайте електрическия инструмент, принадлежностите, работните инструменти и т.н. в съответствие с тези указания. Вземайте под внимание работните условия и извършваната дейност. Употребата на електрически инструменти за други, различни от предвидените приложения може да доведе до опасни ситуации.

4. Употреба и обслужване на електрическия инструмент

- а) Не претоварвайте уреда. За работата си използвайте предназначения за нея електрически инструмент. С подходящия електрически инструмент ще работите по-добре и по-безопасно в посочения работен диапазон.
- б) Не използвайте електрически инструмент с повреден превключвател. Електрически инструмент, който не може да се включва и изключва, е опасен и трябва да се ремонтира.

5. Употреба и обслужване на акумулаторния инструмент

- а) Зареждайте акумулаторните батерии единствено в зарядните устройства, препоръчани от производителя. За зарядно устройство, предназначено за определен вид акумулаторни батерии, съществува опасност от пожар, ако се използва с други акумулаторни батерии.
- б) Използвайте единствено предвидените за електрическите инструменти акумулаторни батерии. Употребата на други акумулаторни батерии може да доведе до наранявания и опасност от пожар.
- в) Когато не използвате акумулаторната батерия, я дръжте далече от канцеларски кламери, монети, ключове, пирони, винтове или други малки метални предмети, които могат да предизвикат шунтиране на контактите. Късо съединение между контактите на акумулаторната батерия може да причини изгаряния или пожар.
- г) При неправилно използване от акумулаторната батерия може да изтече течност. Избягвайте контакт с нея. При случаен контакт измийте с вода. В случай че течността попадне в очите, потърсете допълнително медицинска помощ. Изтичащият от акумулаторната батерия електролит може да доведе до раздразнения на кожата или изгаряния.



ПОВИШЕНО ВНИМАНИЕ! ОПАСНОСТ ОТ ЕКСПЛОЗИЯ!

Никога не зареждайте презареждащи се батерии.



Пазете акумулаторната батерия от високи температури, включително напр. от продължително излагане на слънчева светлина и огън, както и от вода и влага. Съществува опасност от експлозия.



6. Сервис

- а) Електрическият инструмент трябва да се ремонтира само от квалифицирани специалисти и само с оригинални резервни части. С това се гарантира, че безопасността на електрическия инструмент ще бъде запазена.

Указания за безопасност, специфични за ударни бормашини

- При ударно пробиване носете средства за защита на слуха. Излагането на шум може да причини загуба на слуха.
- Използвайте доставената с уреда допълнителна ръкохватка. Загубата на контрол над машината може да причини наранявания.
- Дръжте уреда за изолираните повърхности на ръкохватката, когато извършвате работи, при които винтът или работният инструмент могат да докоснат скрити електрически проводници. Контакт на винта или работния инструмент с намиращ се под напрежение проводник може да захрани с напрежение и металните части на уреда и да причини токов удар.

Указания за безопасност за зарядни устройства

- Този уред може да се използва от деца на възраст над 8 години, както и от лица с ограничени физически, сетивни или умствени възможности или без опит и знания, ако са под наблюдение или са инструктирани по отношение на безопасната употреба на уреда и разбират опасностите, произтичащи от работата с него. Не допускайте деца да играят с уреда. Почистването и техническото обслужване от страна на потребителя не трябва да се извършват от деца без наблюдение.

- Ако кабелът за свързване към мрежата на този уред се повреди, той трябва да се смени от производителя, неговия сервиз или лице с подходяща квалификация, за да се предотвратят евентуални опасности.



Зарядното устройство е подходящо за работа само в затворени помещения.

⚠ ПРЕДУПРЕЖДЕНИЕ!

- Ако кабелът за свързване към мрежата на този уред се повреди, той трябва да се смени от производителя, неговия сервиз или лице с подходяща квалификация, за да се предотвратят евентуални опасности.

Преди пускането в експлоатация

Зареждане на акумулаторния пакет (вж. фиг. А)

⚠ ПОВИШЕНО ВНИМАНИЕ!

- ▶ Винаги изключвайте щепсела, преди да извадите респ. поставите акумулаторния пакет от респ. в зарядното устройство.
- Никога не зареждайте акумулаторния пакет, ако околната температура е под 10 °С или над 40 °С.
- ◆ Поставете акумулаторния пакет **7** в бързо-зарядното устройство **15** (вж. фиг. А).
- ◆ Включете щепсела в контакта. Контролният светодиод **14** свети червено.
- ◆ Зеленият контролен светодиод **15** сигнализира, че процесът на зареждане е завършен и акумулаторният пакет **7** е готов за експлоатация.

⚠ ВНИМАНИЕ!

- ◆ Ако червеният контролен светодиод **14** мига, акумулаторният пакет **7** прегрява и не може да се зареди.
- ◆ Ако червеният и зеленият контролен светодиод **14** **15** мигат заедно, акумулаторният пакет **7** е повреден.
- ◆ Поставете акумулаторния пакет **7** в уреда.
- Никога не зареждайте акумулаторния пакет втори път непосредствено след бързо зареждане. Съществува опасност от прегряване на акумулаторния пакет и вследствие на това съкращаване на експлоатационния живот на акумулатора.
- ◆ Между две последователни зареждания изключвайте зарядното устройство за минимум 15 минути. За целта изключете щепсела от контакта.

Поставяне/Изваждане на акумулаторния пакет в/от уреда

Поставяне на акумулаторния пакет:

- ◆ Поставете превключвателя за посоката на въртене **2** в средно положение (блокиране). Акумулаторният пакет **7** трябва да се фиксира в ръкохватката.

Изваждане на акумулаторния пакет:

- ◆ Натиснете бутона за деблокиране **8** и извадете акумулаторния пакет.

Проверка на състоянието на акумулатора

- ◆ За проверка на състоянието на акумулатора натиснете бутона за състоянието на акумулатора **5** (вж. също основната фигура). Състоянието респ. остатъчната мощност се показва от индикаторните светодиоди за акумулатора **6** както следва:

ЧЕРВЕН/ОРАНЖЕВ/ЗЕЛЕН = максимално зареждане

ЧЕРВЕН/ОРАНЖЕВ = средно зареждане

ЧЕРВЕН = слабо зареждане – заредете акумулатора

Монтаж на допълнителната ръкохватка

- ◆ Завинтете допълнителната ръкохватка ⑩ в зависимост от начина си на работа отдясно или отляво на уреда.

Смяна на инструменти

Акумулаторният ударно-пробивен винтоверт има напълно автоматично блокиране на шпиндела **SPINDLE LOCK**.

При изключване на двигателя предавателният комплекс се блокира така, че да можете да отворите патронника ⑪ чрез завъртане ↻. След като сте поставили желаните инструменти и сте го затегнали чрез въртене на патронника ↻, можете да продължите веднага работа. Блокирането на шпиндела се освобождава автоматично със стартирането на двигателя (натискане на превключвателя за включване/изключване ③).

Предварително задаване на въртящия момент/Избиране на режим на работа

Чрез предварителното задаване на въртящия момент ⑫ можете да настроите завъртащата сила или да избирате между степента за пробиване ⑬ и степента за ударно пробиване ⑭.

- ◆ Изберете ниска степен за малки винтове респ. меки материали.
- ◆ Изберете висока степен за големи винтове, твърди материали респ. за развиване на винтове.
- ◆ За пробивни работи изберете степента за пробиване, като настроите механизма за предварително задаване на въртящия момент на позиция ⑬.
- ◆ За ударно-пробивни работи изберете степента за ударно пробиване, като настроите механизма за предварително задаване на въртящия момент на позиция ⑭.

2-скоростен редуктор

⚠ ПОВИШЕНО ВНИМАНИЕ!

- ▶ Задействайте превключвателя на скоростите ① само при изключен уред. В противен случай съществува опасност от повреждане на уреда.

На първа скорост (превключвател на скоростите ① на позиция: 1)

достигате честота на въртене от около 440 min⁻¹ и висок въртящ момент. Тази настройка е подходяща за всички работи за завинтване, както и при използване на принадлежности.

На втора скорост (превключвател на скоростите ① на позиция: 2)

достигате честота на въртене от около 1650 min⁻¹ за извършване на пробивни работи.

Пускане в експлоатация Включване/Изключване

Включване:

- ◆ За пускане в експлоатация на уреда натиснете и задръжте натиснат превключвателя за включване/изключване ③. Светодиодната лампа за осветяване на работното място ④ свети при леко или напълно натиснат превключвател за включване/изключване ③. Тя осигурява осветяване на работното място при неблагоприятна околна осветеност.

Изключване:

- ◆ За изключване на уреда отпуснете превключвателя за включване/изключване ③.

Настройка на честотата на въртене

Лек натиск върху превключвателя за включване/изключване ③ активира ниска честота на въртене. С увеличаване на натиска се повишава честотата на въртене.

УКАЗАНИЕ

- ▶ Интегрираната моторна спиратка осигурява бързо спиране.

Превключване на посоката на въртене

- ◆ Сменете посоката на въртене, като натиснете превключвателя на посоката на въртене ② докрай надясно респ. наляво.

Съвети и трикове

Съвет! За правилна работа с уреда.



- ◆ Преди работа проверете дали накрайникът за завинтване респ. пробиване е поставен правилно, т.е. е центриран в патронника.
- ◆ Завинтващите битове имат маркировка с техните размери и форма. Ако не сте сигурни, първо винаги пробвайте дали битът влиза в главата на винта без хлабина.

Въртящ момент:

- ◆ Възможно е повреждане на по-малки винтове/битове, ако настроите твърде висок въртящ момент респ. твърде висока честота на въртене.

Завинтване в твърд материал (в метал):

- ◆ Особено високи въртящи моменти се получават например при метални винтови съединения, когато се използват накрайници за глух гаечен ключ. Изберете ниска честота на въртене.

Завинтване в мек материал (напр. в мека дървесина):

- ◆ И в този случай завинтвайте с ниска честота на въртене, за да не повредите дървената повърхност при контакта с металната глава на винта. Използвайте зенкер.

При пробиване в дърво, метал и други материали непременно вземете под внимание следното:

- ◆ При малък диаметър на свредлото използвайте висока честота на въртене, а при голям диаметър на свредлото – ниска честота на въртене.

- ◆ При твърди материали изберете ниска честота на въртене, а при меки материали – висока честота на въртене.
- ◆ Маркирайте мястото, където трябва да се пробива, с керна или гвоздей. За началното пробиване изберете ниска честота на въртене.
- ◆ Извадете въртящото се свредло няколко пъти от отвора, за да отстраните стърготини или прах от пробиването и да го охладите.

Пробиване в метал:

- ◆ Използвайте свредло за метал (HSS). За най-добри резултати охлаждайте свредлото с масло. Можете да използвате свредлата за метал и за пробиване в пластмаса. Първо пробийте със свредло Ø 3 mm и след това се приближавайте към желания диаметър на пробиване.

Пробиване в тухла:

- ◆ Използвайте твърдосплавно свредло за камък. (препоръчителен макс. диаметър на пробиване: Ø 15 mm)

Пробиване в дърво:

- ◆ Използвайте свредло за дърво с центриращ връх, за дълбоки отвори използвайте винтово свредло, а за големи диаметри на пробиване – свредло тип Форстнер. В мека дървесина можете да завинтвате малки винтове директно, без предварително пробиване.

Техническо обслужване и почистване



ПРЕДУПРЕЖДЕНИЕ! ОПАСНОСТ ОТ НАРАНЯВАНЕ! Преди всякакви работи по уреда изключвайте уреда и изваждайте акумулатора.

Акумулаторният ударно-пробивен винтоверт не се нуждае от техническа поддръжка.

- Уредът трябва да е винаги чист, сух и без замърсявания от масло или смазки.

- Не допускайте във вътрешността на уредите да попадат течности.
- За почистване на корпуса използвайте суха кърпа. Никога не използвайте бензин, разтворители или почистващи препарати, които разяждат пластмасата.
- В случай на продължително съхраняване на литиево-йонен акумулатор редовно проверявайте неговото ниво на зареждане. Оптималното ниво на зареждане е между 50 % и 80 %. Оптималният климат за съхранение е хладен и сух.

УКАЗАНИЕ

- ▶ Непосочени резервни части (като напр. въгленови четки, превключватели) можете да поръчате чрез горещата линия на нашия сервиз.

Гаранция от Kompernass Handels GmbH

Уважаеми клиенти,

За този уред вие получавате гаранция от 3 години от датата на закупуване. В случай на дефекти на този продукт ви се полагат законови права спрямо продавача на продукта. Тези законови права не се ограничават от нашата представена по-долу гаранция.

Гаранционни условия

Гаранционният срок започва от датата на закупуване. Моля съхранявайте добре оригиналния касов бон. Този документ е необходим като доказателство за покупката.

В случай че в рамките на три години от датата на закупуване на този продукт се появи материален или фабричен дефект, продуктът се ремонтира или заменя – по наш избор – безплатно от нас за вас. Условие за тази гаранционна услуга е в рамките на тригодишния срок да ни бъдат представени дефектният уред, касовата бележка (касовият бон) и кратко писмено описание в какво се състои дефектът и кога се е появил.

В случай че дефектът се покрива от нашата гаранция, вие ще получите обратно ремонтирания или нов продукт. След ремонта или смяната на продукта не започва нов гаранционен период.

Продължителност на гаранцията и законови искания за отстраняване на дефекти

Продължителността на гаранцията не се удължава от гаранционната услуга. Това важи и за сменени и ремонтирани части. Еventуално наличните още при закупуването повреди и дефекти трябва да се съобщят незабавно след разопаковането. След като изтече гаранционният срок, ремонтите се заплащат.

Гаранционен обем

Уредът е произведен старателно съгласно строги директиви за качество и е проверен добросъвестно преди доставката.

Даването на гаранция важи за материални или фабрични дефекти. Гаранцията не се простира върху части на продукта, които са изложени на нормално износване и затова могат да се разглеждат като износващи се части, или за повреди на чупливи елементи, напр. превключватели, акумулаторни батерии, форми за печене или стъклени части.

Тази гаранция отпада, когато продуктът е бил повреден, неправилно използван или поддържан. За правилно използване на продукта трябва точно да се спазват всички инструкции, посочени в ръководството за потребителя. Цели на приложение и действия, които не се препоръчват или за които се предупреждава в ръководството за потребителя, трябва непременно да се избягват.

Продуктът е предназначен само за лична, а не за професионална употреба. При неправилна и нецелесъобразна употреба, упражняване на сила или ремонтни дейности, които не са извършени от нашия оторизиран сервизен филиал, гаранцията отпада.

Процедура в гаранционен случай

За да се гарантира бърза обработка на вашето искане, моля следвайте следните указания:

- За всички запитвания имайте готовност да представите касовия бон и да съобщите артикулния номер (напр. IAN 12345) като доказателство за покупката.
- Артикулният номер е посочен на фабричната табелка, на гравюра, на заглавния лист на ръководството (долу вляво) или като стикер на гърба или долната страна.
- В случай че се появят функционални повреди или други дефекти, първо се свържете с долупосочения сервизен отдел **по телефона** или **по имейл**.
- След това можете да изпратите регистрирания като дефектен продукт на съобщения ви адрес на сервиз, като приложите касовата бележка (касовия бон) и информация в какво се състои дефектът и кога се е появил, без да заплащате пощенска такса.



От www.lidl-service.com можете да изтеглите това и много други ръководства, видеоклипове за продукти и софтуер.

Сервиз

ПРЕДУПРЕЖДЕНИЕ!

- ▶ Уредите трябва да се ремонтират от сервиз или електротехник и само с оригинални резервни части. По този начин се гарантира запазването на безопасността на уреда.
- ▶ Смяната на щепсела или на захранващия кабел винаги трябва да се извършва от производителя на уреда или неговия сервиз. По този начин се гарантира запазването на безопасността на уреда.

Сервизно обслужване България

Тел.: 00800 111 4920

Е-мейл: kompernass@lidl.bg

IAN 279501

Вносител

Моля обърнете внимание, че следващият адрес не е адрес на сервиз. Най-напред се свържете с посочения сервизен пункт.

KOMPERNASS HANDELS GMBH

BURGSTRASSE 21

44867 BOCHUM

GERMANY

www.kompernass.com

Предаване за отпадъци



Опаковката е произведена от екологични материали, които могат да се предават в местните пунктове за рециклиране.



Не изхвърляйте електрически инструменти заедно с битовите отпадъци!

Съгласно европейската директива 2012/19/EU излезлите от употреба електрически инструменти трябва да се събират отделно и да се предават за екологосъобразно рециклиране.



Не изхвърляйте акумулаторни батерии с битовите отпадъци!

Извадете акумулаторните батерии от уреда преди предаването му за отпадъци. Дефектни или употребявани акумулаторни батерии трябва да се рециклират съгласно Директивата 2006/66/ЕС. Връщайте акумулаторния пакет и/или уреда в предлагащите тази услуга събирателни пунктове. Осведомете се от съответните общински или градски власти относно възможностите за предаване за отпадъци на излезли от употреба електрически инструменти/акумулаторни пакети.

Превод на оригиналната декларация за съответствие

Ние, KOMPERNASS HANDELS GMBH, отговорник за документацията: г-н Семи Угузлу, BURGSTR. 21, 44867 BOCHUM, ГЕРМАНИЯ, декларираме, че този продукт съответства на следните стандарти, нормативни документи и директиви на ЕО:

Директива относно машините
(2006/42/EG)

Директива за съоръжения за ниско
напрежение
(2014/35/EU)

Електромагнитна съвместимост
(2014/30/EU)

Директива относно ограничението за употребата на определени опасни вещества в електрическото и електронното оборудване (EEO)
(2011/65/EU)*

*Издаването на тази декларация за съответствие е на собствена отговорност на производителя. Гореописаният предмет на Декларацията отговаря на разпоредбите на Директивата 2011/65/EU на Европейския парламент и на Съвета от 8 юни 2011 г. относно ограничението за употребата на определени опасни вещества в електрическото и електронното оборудване.

Приложени хармонизирани стандарти:

EN 60745-1:2009/A11:2010

EN 60745-2-1:2010

EN 60745-2-2:2010

EN 55014-1:2006/A2:2011

EN 55014-2:2015

EN 60335-2-29:2004/A2:2010

EN 60335-1:2012/A11:2014

EN 62233:2008

EN 61000-3-2:2014

EN 61000-3-3:2013

Тип/Обозначение на уреда:

2-СКОРОСТНА АКУМУЛАТОРНА УДАРНА БОРМАШИНА PSBSA 20-Li A1

Година на производство: 10-2016

Сериен номер: IAN 279501

Бохум, 29.09.2016 г.



Семи Угузлу

- Мениджър качество -

Запазено право на технически изменения с цел усъвършенстване.

Поръчка на резервен акумулатор

Можете да поръчате резервен акумулатор за вашия уред чрез интернет на уебсайт www.kompernass.com или по телефона.

Цената на резервния акумулатор е 20 евро, с включени ДДС и разходи за доставка. Поради ограниченото количество запас, този артикул може да бъде разпродаден в рамките на кратко време.



Онлайн поръчка

За поръчка на резервен акумулатор чрез магазина за принадлежности:

- От вашия интернет браузър извикайте страницата www.kompernass.com.
- Кликнете долу вдясно върху съответния флаг, за да изберете желаната страна и езика.
- След това кликнете върху раздел „Магазин за принадлежности“ и в рубриката „Най-продавани“ изберете подходящия за вашия уред резервен акумулатор.
- След като поставите резервния акумулатор в потребителската кошница, кликнете върху бутона „Каса“ и следвайте указанията на екрана, за да приключите процедурата по поръчката.

УКАЗАНИЕ

- ▶ В някои страни поръчката на резервни части не може да се извърши онлайн. В такъв случай се свържете с горещата линия за сервизно обслужване.
- Акцията е ограничена до един акумулатор за клиент/уред, както и за срок от два месеца след изтичане на периода на акцията. След това резервният акумулатор може да се поръча като резервна част при други условия.

Поръчка по телефона

- Ⓟ Сервизно обслужване България
Тел.: 00800 111 4920
Е-мейл: kompernass@lidl.bg

За да се гарантира бърза обработка на вашата поръчка, при всякакви запитвания имайте готовност да съобщите артикулния номер (напр. IAN 279501) на уреда. Артикулният номер е посочен на фабричната табелка или на заглавния лист на това ръководство.

Περιεχόμενα

Εισαγωγή	54
Προβλεπόμενη χρήση	54
Εξοπλισμός	54
Παραδοτέος εξοπλισμός.....	54
Τεχνικά χαρακτηριστικά	54
Γενικές υποδείξεις ασφαλείας για ηλεκτρικά εργαλεία	55
1. Ασφάλεια στον χώρο εργασίας.....	56
2. Ηλεκτρική ασφάλεια.....	56
3. Ασφάλεια ατόμων	56
4. Χρήση και χειρισμός του ηλεκτρικού εργαλείου	57
5. Χρήση και χειρισμός του επαναφορτιζόμενου εργαλείου	57
6. Σέρβις	58
Συγκεκριμένες υποδείξεις ασφαλείας για κρουστικά δράπανα.....	58
Υποδείξεις ασφαλείας για φορτιστές.....	58
Πριν από την έναρξη λειτουργίας	59
Φόρτιση συστοιχίας συσσωρευτών (βλ. εικ. Α)	59
Τοποθέτηση/απομάκρυνση συστοιχίας συσσωρευτών στη/από τη συσκευή	59
Έλεγχος κατάστασης συσσωρευτών.....	59
Συναρμολόγηση της πρόσθετης χειρολαβής	59
Αλλαγή εργαλείων	59
Προεπιλογή ροπής στρέψης/επιλογή τρόπου λειτουργίας	60
Μηχανισμός 2 ταχυτήτων	60
Έναρξη λειτουργίας	60
Ενεργοποίηση/απενεργοποίηση	60
Ρύθμιση αριθμού στροφών	60
Εναλλαγή φοράς περιστροφής	60
Συμβουλές.....	60
Συντήρηση και καθαρισμός	61
Εγγύηση της Kompnass Handels GmbH	62
Σέρβις	63
Εισαγωγέας	63
Απόρριψη	63
Μετάφραση της Πρωτότυπης Δήλωση συμμόρφωσης	64
Παραγγελία εφεδρικού συσσωρευτή	65
Ηλεκτρονική παραγγελία.....	65
Τηλεφωνική παραγγελία.....	65

ΕΠΑΝΑΦΟΡΤΙΖΟΜΕΝΟ ΚΡΟΥΣΤΙΚΟ ΚΑΤΣΑΒΙΔΙ 2 ΤΑΧΥΤΗΤΩΝ PSBSA 20-Li A1

Εισαγωγή

Συγχαρητήρια για την αγορά της νέας σας συσκευής. Το προϊόν που αποκτήσατε είναι ένα προϊόν υψηλής ποιότητας. Οι οδηγίες χρήσης αποτελούν τμήμα αυτού του προϊόντος. Περιλαμβάνουν σημαντικές υποδείξεις για την ασφάλεια, τη χρήση και την απόρριψη. Πριν από τη χρήση του προϊόντος, εξοικειωθείτε με όλες τις υποδείξεις χειρισμού και ασφάλειας του προϊόντος. Χρησιμοποιείτε το προϊόν μόνο όπως περιγράφεται και για τους αναφερόμενους τομείς χρήσης. Παραδώστε όλα τα έγγραφα σε περίπτωση παράδοσης του προϊόντος σε τρίτους.

Προβλεπόμενη χρήση

Αυτή η συσκευή προορίζεται για βιδώμα και ξεβιδώμα βιδών, καθώς και για τη διατήρηση ξύλου, μετάλλου, κεραμικών και πλαστικών και για κρουστική διατήρηση τούβλων, τοιχοποιίας. Η συσκευή δεν ενδείκνυται για κρουστική διατήρηση φυσικής πέτρας, όπως π.χ. γρανίτη. Το φως αυτής της συσκευής προορίζεται για τον φωτισμό του άμεσου χώρου εργασίας της συσκευής.

Χρησιμοποιείτε τη συσκευή μόνο όπως περιγράφεται και για τους αναφερόμενους τομείς χρήσης. Η συσκευή δεν προορίζεται για επαγγελματική χρήση. Κάθε άλλη χρήση ή μετατροπή της συσκευής θεωρείται μη σύμφωνη με τους κανονισμούς και ενέχει σημαντικούς κινδύνους ατυχημάτων. Για βλάβες από χρήση μη σύμφωνη με τους κανονισμούς, ο κατασκευαστής δεν αναλαμβάνει καμία ευθύνη.

Εξοπλισμός

- 1 Διακόπτης επιλογής ταχύτητας
- 2 Διακόπτης εναλλαγής κατεύθυνσης περιστροφής/φραγή
- 3 Διακόπτης ON/OFF/ρύθμιση αριθμού στροφών
- 4 Υποδοχή για μύτες (μαγνητική)
- 5 Πλήκτρο κατάστασης συσσωρευτή
- 6 LED ένδειξης συσσωρευτή
- 7 Συστοιχία συσσωρευτών
- 8 Πλήκτρο για την απασφάλιση της συστοιχίας συσσωρευτών
- 9 LED λυχνίας εργασίας

- 10 Πρόσθετη χειρολαβή
- 11 Τσोक
- 12 Προεπιλογή ροπής στρέψης
- 13 Ταχυφορτιστής
- 14 Κόκκινη λυχνία LED ελέγχου φόρτισης
- 15 Πράσινη λυχνία LED ελέγχου φόρτισης

Παραδοτέος εξοπλισμός

- 1 ΕΠΑΝΑΦΟΡΤΙΖΟΜΕΝΟ ΚΡΟΥΣΤΙΚΟ ΚΑΤΣΑΒΙΔΙ 2 ΤΑΧΥΤΗΤΩΝ PSBSA 20-Li A1
- 1 Ταχυφορτιστής συσσωρευτών PLG 20 A1
- 1 Συστοιχία συσσωρευτών
- 1 Πρόσθετη χειρολαβή
- 1 Οδηγίες χρήσης

Τεχνικά χαρακτηριστικά

ΕΠΑΝΑΦΟΡΤΙΖΟΜΕΝΟ ΚΡΟΥΣΤΙΚΟ ΚΑΤΣΑΒΙΔΙ 2 ΤΑΧΥΤΗΤΩΝ: PSBSA 20-Li A1

Όνομαστική τάση:	20 V \equiv (συνεχές ρεύμα)
Μηχανισμός μετάδοσης:	Μηχανισμός 2 ταχυτήτων
Όνομαστικός αριθμός στροφών ρελαντί:	1η ταχύτητα: n_0 0 - 440 min ⁻¹ 2η ταχύτητα: n_0 0 - 1650 min ⁻¹
Ρυθμός κρούσης:	0 - 26400 min ⁻¹
Μέγ. ροπή στρέψης:	40 Nm
Βαθμίδες ροπής στρέψης:	1 - 20 + 1 βαθμίδα διάτρησης/+ 1 βαθμίδα κρούσης
Άνοιγμα τσोक:	
 :	Μέγ. \varnothing 13 mm
Μέγ. διάμετρος διάτρησης:	30 mm για ξύλο 15 mm για τούβλα 13 mm για χάλυβα

Για τη λειτουργία του επαναφορτιζόμενου εργαλείου, χρησιμοποιείτε αποκλειστικά τον ακόλουθο συσσωρευτή: PAP 20 A1

Τύπος:	ΙΟΝΤΩΝ ΛΙΘΙΟΥ
Όνομαστική τάση:	20 V \equiv (συνεχές ρεύμα)
Απόδοση:	2 Ah
Στοιχεία:	5

Για τη φόρτιση του επαναφορτιζόμενου εργαλείου, χρησιμοποιείτε αποκλειστικά τον ακόλουθο ταχυφορτιστή συσσωρευτών: PLG 20 A1

ΕΙΣΟΔΟΣ / Input:

Όνομαστική τάση: 230 - 240 V ~, 50 Hz
(εναλλασσόμενο ρεύμα)

Όνομαστική

κατανάλωση: 65 W

Ασφάλεια (εσωτερικά): 3,15 A 

ΕΞΟΔΟΣ / Output:

Όνομαστική τάση: 21,5 V --- (συνεχές ρεύμα)

Όνομαστικό ρεύμα: 2,4 A

Διάρκεια φόρτισης: περ. 60 λεπτά

Κατηγορία προστασίας: II/□ (διπλή μόνωση)

Τιμή εκπομπής θορύβου:

Η τιμή μέτρησης θορύβου υπολογίστηκε σύμφωνα με το πρότυπο EN 60745. Η Α-σταθμισμένη στάθμη θορύβου του ηλεκτρικού εργαλείου παρουσιάζει συνήθως τα ακόλουθα στοιχεία:

Στάθμη ηχητικής

πίεσης: $L_{PA} = 86,7 \text{ dB (A)}$

Συντελεστής

αβεβαιότητας (K): $K_{PA} = 3 \text{ dB}$

Στάθμη ηχητικής

ισχύος: $L_{WA} = 97,7 \text{ dB (A)}$

Συντελεστής

αβεβαιότητας (K): $K_{WA} = 3 \text{ dB}$

Τιμή εκπομπής κραδασμών:

Οι ολικές τιμές κραδασμών (διανυσματικό άθροισμα τριών κατευθύνσεων) υπολογίστηκαν σύμφωνα με το πρότυπο EN 60745:

Κρουστική διάτρηση σε ακυρόδεμα:

$a_{h,D} 9,875 \text{ m/s}^2$

Διάτρηση σε μέταλλο:

$a_{h,D} 3,475 \text{ m/s}^2$

Συντελεστής αβεβαιότητας (K) = 1,5 m/s²

Βίδες:

<2,5 m/s²

Συντελεστής αβεβαιότητας (K) = 1,5 m/s²

Χρησιμοποιείτε προστατευτικά ακοής!

ΥΠΟΔΕΙΞΗ

- Το αναφερόμενο σε αυτές τις οδηγίες επίπεδο κραδασμών έχει μετρηθεί σύμφωνα με μια τυποποιημένη διαδικασία μέτρησης και μπορεί να χρησιμοποιείται για τη σύγκριση συσκευών. Η αναφερόμενη τιμή εκπομπής κραδασμών μπορεί επίσης να χρησιμοποιείται για μια αρχική εκτίμηση της έκθεσης.

ΠΡΟΕΙΔΟΠΟΙΗΣΗ!

- Το επίπεδο κραδασμών αλλάζει ανάλογα με τη χρήση του ηλεκτρικού εργαλείου και σε ορισμένες περιπτώσεις μπορεί να βρίσκεται πάνω από την αναφερόμενη σε αυτές τις οδηγίες τιμή. Το φορτίο κραδασμών θα μπορούσε να υποτιμηθεί, εάν το ηλεκτρικό εργαλείο χρησιμοποιείται τακτικά με αυτό τον τρόπο. Προσπαθείτε να διατηρείτε την επιβάρυνση λόγω δονήσεων όσο το δυνατόν μικρότερη. Παραδειγματικά μέτρα μείωσης της επιβάρυνσης λόγω δονήσεων είναι η χρήση γαντιών κατά τη χρήση του εργαλείου και ο περιορισμός του χρόνου εργασίας. Εδώ πρέπει να συνυπολογίζονται όλα τα μέρη του κύκλου εργασίας (για παράδειγμα, ο χρόνος, κατά τον οποίο το ηλεκτρικό εργαλείο είναι απενεργοποιημένο, και ο χρόνος, κατά τον οποίο είναι μεν ενεργοποιημένο, αλλά λειτουργεί χωρίς φορτίο).



Γενικές υποδείξεις



ασφαλείας για ηλεκτρικά εργαλεία

ΠΡΟΕΙΔΟΠΟΙΗΣΗ!

- Διαβάστε όλες τις υποδείξεις ασφαλείας και τις οδηγίες. Σε περίπτωση μη τήρησης των υποδείξεων ασφαλείας και των οδηγιών, ενδέχεται να προκληθεί ηλεκτροπληξία, πυρκαγιά ή/και σοβαροί τραυματισμοί.

Φυλάξτε όλες τις υποδείξεις ασφαλείας και τις οδηγίες για να μπορείτε να ανατρέξετε σε αυτές και στο μέλλον.

Ο χρησιμοποιούμενος σε αυτές τις υποδείξεις ασφαλείας όρος «Ηλεκτρικό εργαλείο» αναφέρεται σε ηλεκτρικά εργαλεία (με καλώδιο) που λειτουργούν με ρεύμα και σε ηλεκτρικά εργαλεία (χωρίς καλώδιο) που λειτουργούν μέσω συσσωρευτή.

1. Ασφάλεια στον χώρο εργασίας

- α) Διατηρείτε τον χώρο εργασίας σας καθαρό και φροντίζετε για τον επαρκή φωτισμό. Η ακαταστασία και οι μη φωτισμένοι χώροι εργασίας μπορούν να οδηγήσουν σε ατυχήματα.
- β) Μην εργάζεστε με το ηλεκτρικό εργαλείο σε εκρηγίσιμα περιβάλλοντα με εύφλεκτα υγρά, αέρια ή σκόνη. Κατά τη χρήση των ηλεκτρικών εργαλείων δημιουργούνται σπινθήρες, από τους οποίους μπορούν να αναφλεγούν η σκόνη ή οι ατμοί.
- γ) Κρατάτε τα παιδιά και άλλα άτομα μακριά κατά τη χρήση του ηλεκτρικού εργαλείου. Εάν αποσπαστεί η προσοχή σας, μπορείτε να χάσετε τον έλεγχο της συσκευής.

2. Ηλεκτρική ασφάλεια

- α) Το βύσμα σύνδεσης του ηλεκτρικού εργαλείου πρέπει να ταιριάζει στην πρίζα. Το βύσμα δεν επιτρέπεται να τροποποιηθεί με κανέναν τρόπο. Μην χρησιμοποιείτε αντάπτορες μαζί με γειωμένα ηλεκτρικά εργαλεία. Τα μη τροποποιημένα βύσματα και οι κατάλληλες πρίζες μειώνουν τον κίνδυνο ηλεκτροπληξίας.
- β) Αποφεύγετε τη σωματική επαφή με γειωμένες επιφάνειες, όπως σωλήνες, θερμαντικά σώματα, εστίες και ψυγεία. Παρατηρείται αυξημένος κίνδυνος λόγω ηλεκτροπληξίας όταν το σώμα σας είναι γειωμένο.
- γ) Κρατάτε τα ηλεκτρικά εργαλεία μακριά από βροχή ή υγρασία. Η διείσδυση νερού σε μια ηλεκτρική συσκευή αυξάνει τον κίνδυνο ηλεκτροπληξίας.
- δ) Μην χρησιμοποιείτε το καλώδιο άσκοπα, π.χ. για να μεταφέρετε το ηλεκτρικό εργαλείο, να το κρεμάσετε ή για να τραβήξετε το βύσμα από την πρίζα. Κρατάτε το καλώδιο μακριά από υψηλές θερμοκρασίες, λάδια, αιχμηρές άκρες ή κινούμενα εξαρτήματα της συσκευής. Τα φθαρμένα ή μπερδεμένα καλώδια αυξάνουν τον κίνδυνο ηλεκτροπληξίας.

ε) Όταν εργάζεστε με ένα ηλεκτρικό εργαλείο σε εξωτερικό χώρο, χρησιμοποιείτε αποκλειστικά εγκεκριμένα για εξωτερικούς χώρους καλώδια επέκτασης. Η χρήση κατάλληλου για εξωτερικούς χώρους καλωδίου επέκτασης μειώνει τον κίνδυνο ηλεκτροπληξίας.

στ) Εάν δεν μπορεί να αποφευχθεί η λειτουργία του ηλεκτρικού εργαλείου σε υγρό περιβάλλον, χρησιμοποιείτε διακόπτη ασφαλείας. Η χρήση διακόπτη ασφαλείας μειώνει τον κίνδυνο ηλεκτροπληξίας.

3. Ασφάλεια από μων

- α) Να είστε πάντα προσεκτικοί. Προσέχετε τι κάνετε και χρησιμοποιείτε τη λογική όταν εργάζεστε με ένα ηλεκτρικό εργαλείο. Μην χρησιμοποιείτε ηλεκτρικά εργαλεία εάν είστε κουρασμένοι ή υπό την επήρεια ναρκωτικών, αλκοόλ ή φαρμάκων. Μια μόνο στιγμή απροσεξίας κατά τη χρήση του ηλεκτρικού εργαλείου αρκεί για να προκληθούν σοβαροί τραυματισμοί.
- β) Φοράτε εξοπλισμό ατομικής προστασίας και πάντα γυαλιά προστασίας. Όταν χρησιμοποιείτε εξοπλισμό ατομικής προστασίας, όπως μάσκα για τη σκόνη, αντιλιοσθητικά υποδήματα ασφαλείας, κράνος ή προστατευτικά ακοής, ανάλογα με το είδος και τη χρήση του ηλεκτρικού εργαλείου, μειώνεται ο κίνδυνος τραυματισμών.
- γ) Αποφεύγετε τυχόν ακούσια έναρξη λειτουργίας. Διασφαλίζετε ότι το ηλεκτρικό εργαλείο είναι απενεργοποιημένο, προτού το συνδέσετε στην παροχή ρεύματος ή/και τον συσσωρευτή, καθώς και προτού το σηκώσετε ή το μεταφέρετε. Όταν μεταφέρετε το ηλεκτρικό εργαλείο και έχετε το δάχτυλο στον διακόπτη ή εάν έχετε συνδέσει την ήδη ενεργοποιημένη συσκευή στην παροχή ρεύματος, ενδέχεται να προκληθούν ατυχήματα.
- δ) Απομακρύνετε τυχόν εργαλεία ρύθμισης ή μηχανικά κλειδιά πριν από την ενεργοποίηση του ηλεκτρικού εργαλείου. Ένα εργαλείο ή κλειδί, το οποίο βρίσκεται σε ένα περιστρεφόμενο τμήμα της συσκευής, μπορεί να προκαλέσει τραυματισμούς.

- ε) Αποφεύγετε τυχόν μη φυσιολογικές στάσεις του σώματος. Φροντίζετε για ασφαλή στάση και διατηρείτε πάντα την ισορροπία. Έτσι, μπορείτε να ελέγχετε το ηλεκτρικό εργαλείο καλύτερα σε μη αναμενόμενες καταστάσεις.
- στ) Φοράτε κατάλληλο ρουχισμό. Μην φοράτε μακριά ρούχα ή κοσμήματα. Κρατάτε τα μαλλιά, τα ρούχα και τα γάντια μακριά από κινούμενα εξαρτήματα. Τα χαλαρά ρούχα, τα κοσμήματα ή τα μακριά μαλλιά μπορούν να πιαστούν σε κινούμενα εξαρτήματα.
- ζ) Εάν είναι δυνατή η τοποθέτηση διατάξεων αναρρόφησης και συλλογής σκόνης, διασφαλίζετε ότι έχουν συνδεθεί και χρησιμοποιούνται σωστά. Η χρήση μιας διάταξης αναρρόφησης σκόνης μπορεί να μειώσει τους κινδύνους από τη σκόνη.

4. Χρήση και χειρισμός του ηλεκτρικού εργαλείου

- α) Μην καταπονείτε υπερβολικά τη συσκευή. Χρησιμοποιείτε το κατάλληλο ηλεκτρικό εργαλείο ανάλογα με την εργασία. Με το κατάλληλο ηλεκτρικό εργαλείο εργάζεστε καλύτερα και ασφαλέστερα στο δοθέν πεδίο απόδοσης.
- β) Μην χρησιμοποιείτε ηλεκτρικά εργαλεία των οποίων ο διακόπτης έχει υποστεί βλάβη. Ένα ηλεκτρικό εργαλείο, το οποίο δεν μπορεί πλέον να ενεργοποιηθεί ή απενεργοποιηθεί, είναι επικίνδυνο και πρέπει να επισκευαστεί.
- γ) Αποσυνδέετε το βύσμα από την πρίζα ή/και αφαιρείτε τον συσσωρευτή πριν από τη διεξαγωγή ρυθμίσεων στη συσκευή, πριν από την αλλαγή αξεσουάρ ή πριν από την αποθήκευση της συσκευής. Αυτό το μέτρο ασφαλείας αποτρέπει την ακούσια εκκίνηση του ηλεκτρικού εργαλείου.
- δ) Φυλάσσετε τα ηλεκτρικά εργαλεία που δεν χρησιμοποιούνται μακριά από παιδιά. Μην επιτρέπετε να χρησιμοποιούν τη συσκευή άτομα τα οποία δεν έχουν εξοικειωθεί με τη χρήση ή που δεν έχουν διαβάσει τις παρούσες οδηγίες. Τα ηλεκτρικά εργαλεία είναι επικίνδυνα όταν χρησιμοποιούνται από άτομα χωρίς εμπειρία.

- ε) Φροντίζετε τα ηλεκτρικά εργαλεία με προσοχή. Ελέγχετε εάν τα κινούμενα εξαρτήματα λειτουργούν σωστά και δεν μαγκώνουν, καθώς και εάν έχουν σπάσει εξαρτήματα ή παρουσιάζουν βλάβη που να επηρεάζει τη λειτουργία του ηλεκτρικού εργαλείου. Τα εξαρτήματα που έχουν υποστεί βλάβη πρέπει να επισκευάζονται πριν από τη χρήση της συσκευής. Η αιτία πολλών ατυχημάτων οφείλεται στην κακή συντήρηση ηλεκτρικών εργαλείων.

- στ) Διατηρείτε τα εργαλεία κοπής αιχμηρά και καθαρά. Τα εργαλεία κοπής των οποίων η φροντίδα έχει εκτελεστεί με προσοχή και διαθέτουν αιχμηρές ακμές κοπής μαγκώνουν λιγότερο και είναι ευκολότερα στο χειρισμό.

- ζ) Χρησιμοποιείτε το ηλεκτρικό εργαλείο, τα αξεσουάρ, τα εργαλεία κ.λπ. σύμφωνα με τις παρούσες οδηγίες. Λαμβάνετε υπόψη τις συνθήκες εργασίας και τη δραστηριότητα προς διεξαγωγή. Η χρήση ηλεκτρικών εργαλείων για διαφορετικές από τις προβλεπόμενες χρήσεις μπορεί να οδηγήσει σε επικίνδυνες καταστάσεις.

5. Χρήση και χειρισμός του επαναφορτιζόμενου εργαλείου

- α) Φορτίζετε τους συσσωρευτές μόνο με προτεινόμενους από τον κατασκευαστή φορτιστές. Σε κατάλληλους για συγκεκριμένο τύπο συσσωρευτών φορτιστές παρατηρείται κίνδυνος πυρκαγιάς όταν χρησιμοποιούνται με διαφορετικούς συσσωρευτές.
- β) Χρησιμοποιείτε αποκλειστικά τους προβλεπόμενους συσσωρευτές στα ηλεκτρικά εργαλεία. Η χρήση άλλων συσσωρευτών μπορεί να οδηγήσει σε τραυματισμούς και πυρκαγιά.
- γ) Όταν δεν χρησιμοποιείται, κρατάτε τον συσσωρευτή μακριά από συνδετήρες, νομίσματα, κλειδιά, καρφιά, βίδες ή άλλα μικρά μεταλλικά αντικείμενα, τα οποία θα μπορούσαν να προκαλέσουν γεφύρωση των επαφών. Τυχόν βραχυκύκλωμα μεταξύ των επαφών του συσσωρευτή μπορεί να προκαλέσει εγκαύματα ή πυρκαγιά.

- δ) Σε περίπτωση εσφαλμένης χρήσης, ενδέχεται να εξέλθει υγρό από τον συσσωρευτή. Αποφεύγετε την επαφή με το υγρό. Σε περίπτωση επαφής, ξεπλύνετε με νερό. Εάν το υγρό έλθει σε επαφή με τα μάτια, ζητήστε επιπλέον ιατρική βοήθεια. Το υγρό των συσσωρευτών μπορεί να προκαλέσει δερματικούς ερεθισμούς ή εγκαύματα.



ΠΡΟΣΟΧΗ! ΚΙΝΔΥΝΟΣ ΕΚΡΗΞΗΣ!
Μην φορτίζετε ποτέ μη επαναφορτιζόμενες μπαταρίες.



Προστατεύετε τον συσσωρευτή από υψηλές θερμοκρασίες, π.χ. και από συνεχή ηλιακή ακτινοβολία, φωτιά, νερό και υγρασία. Παρατηρείται κίνδυνος έκρηξης.



6. Σέρβις

- α) Το ηλεκτρικό εργαλείο σας πρέπει να επισκευάζεται αποκλειστικά από εξειδικευμένο ειδικό προσωπικό και μόνο με γνήσια ανταλλακτικά. Κατά αυτόν τον τρόπο, διατηρείται η ασφάλεια του ηλεκτρικού εργαλείου.

Συγκεκριμένες υποδείξεις ασφαλείας για κρουστικά δράπανα

- Χρησιμοποιείτε προστατευτικά ακοής κατά την κρουστική διάτρηση. Η επίδραση του θορύβου μπορεί να επιφέρει απώλεια της ακοής.
- Χρησιμοποιείτε την πρόσθετη λαβή που παραδίδεται μαζί με τη συσκευή. Η απώλεια του ελέγχου του μηχανήματος μπορεί να προκαλέσει τραυματισμούς.
- Πιάνετε τη συσκευή από τις μονωμένες επιφάνειες των λαβών όταν διεξάγετε εργασίες κατά τις οποίες η βίδα ή το εργαλείο μπορεί να έρθει σε επαφή με καλώδια ρεύματος. Η επαφή της βίδας ή του εργαλείου με ρευματοφόρα καλώδια μπορεί να θέσει υπό τάση ακόμη και μεταλλικά εξαρτήματα της συσκευής, προκαλώντας ηλεκτροπληξία.

Υποδείξεις ασφαλείας για φορτιστές

- Αυτή η συσκευή επιτρέπεται να χρησιμοποιείται από παιδιά άνω των 8 ετών, καθώς και από άτομα με περιορισμένες φυσικές, αισθητηριακές ή νοητικές ικανότητες ή ελλείψεις από άποψη εμπειρίας και γνώσεων, εφόσον επιβλέπονται ή έχουν ενημερωθεί αναφορικά με την ασφαλή χρήση της συσκευής και κατανοούν τους πιθανούς κινδύνους. Τα παιδιά δεν επιτρέπεται να παίζουν με τη συσκευή. Ο καθαρισμός και η συντήρηση από τον χρήστη δεν επιτρέπεται να διεξάγονται από παιδιά, χωρίς επίβλεψη.
- Εάν το καλώδιο σύνδεσης δικτύου της συσκευής υποστεί βλάβη, πρέπει να αντικατασταθεί από τον κατασκευαστή ή το τμήμα εξυπηρέτησης πελατών ή ένα αντιστοίχως εξειδικευμένο άτομο, ώστε να αποφευχθούν τυχόν κίνδυνοι.



Ο φορτιστής είναι κατάλληλος για λειτουργία μόνο σε εσωτερικούς χώρους.

⚠ ΠΡΟΕΙΔΟΠΟΙΗΣΗ!

- Εάν το καλώδιο σύνδεσης δικτύου της συσκευής υποστεί βλάβη, πρέπει να αντικατασταθεί από τον κατασκευαστή ή το τμήμα εξυπηρέτησης πελατών ή ένα αντιστοίχως εξειδικευμένο άτομο, ώστε να αποφευχθούν τυχόν κίνδυνοι.

Πριν από την έναρξη λειτουργίας

Φόρτιση συστοιχίας συσσωρευτών (βλ. εικ. Α)

⚠ ΠΡΟΣΟΧΗ!

- ▶ Τραβάτε πάντα το βύσμα πριν από την αφαίρεση της συστοιχίας συσσωρευτών από τον φορτιστή ή την τοποθέτηση.
- Ποτέ μην φορτίζετε τη συστοιχία συσσωρευτών όταν η θερμοκρασία περιβάλλοντος βρίσκεται κάτω των 10 °C ή άνω των 40 °C.
- ♦ Τοποθετήστε τη συστοιχία συσσωρευτών **7** στον ταχυφορτιστή **15** (βλ. εικ. Α).
- ♦ Εισαγάγετε το βύσμα στην πρίζα. Η λυχνία LED ελέγχου **14** ανάβει με κόκκινο χρώμα.
- ♦ Η πράσινη λυχνία LED ελέγχου **15** σηματοδοτεί ότι η διαδικασία φόρτισης έχει ολοκληρωθεί και ότι η συστοιχία συσσωρευτών **7** είναι έτοιμη για χρήση.

⚠ ΠΡΟΣΟΧΗ!

- ♦ Εάν αναβοσβήνει η κόκκινη λυχνία LED ελέγχου **14**, έχει υπερθερμανθεί η συστοιχία συσσωρευτών **7** και δεν είναι δυνατή η φόρτισή της.
- ♦ Εάν αναβοσβήνει η κόκκινη και η πράσινη λυχνία LED ελέγχου **14** **15**, έχει υποστεί βλάβη η συστοιχία συσσωρευτών **7**.
- ♦ Εισαγάγετε τη συστοιχία συσσωρευτών **7** στη συσκευή.
- Μην φορτίζετε ποτέ για δεύτερη φορά μια συστοιχία συσσωρευτών αμέσως μετά την ταχεία διαδικασία φόρτισης. Παρατηρείται κίνδυνος υπερθέρμανσης της συστοιχίας συσσωρευτών και, συνεπώς, μείωσης του κύκλου ζωής του συσσωρευτή.
- ♦ Απενεργοποιείτε τον φορτιστή για τουλάχιστον 15 λεπτά μεταξύ διαδοχικών διαδικασιών φόρτισης. Για να γίνει αυτό, αποσυνδέετε το βύσμα.

Τοποθέτηση/απομάκρυνση συστοιχίας συσσωρευτών στη/από τη συσκευή

Τοποθέτηση της συστοιχίας συσσωρευτών:

- ♦ Ρυθμίστε τον διακόπτη αλλαγής κατεύθυνσης περιστροφής **2** στη μεσαία θέση (φραγή). Η συστοιχία συσσωρευτών **7** πρέπει να ασφαλίσει στη λαβή.

Αφαίρεση της συστοιχίας συσσωρευτών:

- ♦ Πατήστε το πλήκτρο απασφάλισης **6** και αφαιρέστε τη συστοιχία συσσωρευτών.

Έλεγχος κατάστασης συσσωρευτών

- ♦ Για τον έλεγχο της κατάστασης φόρτισης των συσσωρευτών, πατήστε το πλήκτρο κατάστασης συσσωρευτών **5** (βλ. επίσης κύρια εικόνα). Η κατάσταση ή η υπολειπόμενη ισχύς προβάλλονται στη λυχνία LED ένδειξης συσσωρευτή **6** ως εξής:
 ΚΟΚΚΙΝΟ/ΠΟΡΤΟΚΑΛΙ/ΠΡΑΣΙΝΟ ΧΡΩΜΑ = μέγιστη φόρτιση
 ΚΟΚΚΙΝΟ/ΠΟΡΤΟΚΑΛΙ ΧΡΩΜΑ = μέτρια φόρτιση
 ΚΟΚΚΙΝΟ ΧΡΩΜΑ = αδύναμη φόρτιση - φορτίστε τον συσσωρευτή

Συναρμολόγηση της πρόσθετης χειρολαβής

- ♦ Βιδώστε την πρόσθετη χειρολαβή **10** δεξιά ή αριστερά στη συσκευή, ανάλογα με τον τρόπο εργασίας σας.

Αλλαγή εργαλείων

Το επαναφορτιζόμενο κρουστικό δραπενοκατάβιδο διαθέτει μια πλήρως αυτόματη ασφάλιση ατράκτου **SPINDLE LOCK**.

Κατά την ακινητοποίηση του μοτέρ, ασφαλίζεται το σύστημα ισχύος, ώστε να μπορείτε να ανοίξετε το τσοκ **11** περιστρέφοντάς το . Αφού τοποθετήσετε το επιθυμητό εργαλείο και το συσφίξετε περιστρέφοντας το τσοκ , μπορείτε να συνεχίσετε αμέσως την εργασία σας. Η ασφάλιση ατράκτου χαλαρώνει αυτόματα με την εκκίνηση του μοτέρ (πάτημα του διακόπτη ON/OFF **3**).

Προεπιλογή ροπής στρέψης/επιλογή τρόπου λειτουργίας

Μέσω της προεπιλογής ροπής στρέψης **12** μπορείτε να ρυθμίσετε την ισχύ περιστροφής ή να επιλέξετε μεταξύ της βαθμίδας διάτρησης **1** και της βαθμίδας κρουστικής διάτρησης **T**.

- ◆ Επιλέξτε μια χαμηλή βαθμίδα για μικρές βίδες ή μαλακά υλικά.
- ◆ Επιλέξτε μια υψηλή βαθμίδα για μεγάλες βίδες, σκληρά υλικά ή για την απομάκρυνση βιδών.
- ◆ Για εργασίες διάτρησης, επιλέξτε τη βαθμίδα διάτρησης ρυθμιζοντας την προεπιλογή ροπής στρέψης στη θέση **1**.
- ◆ Για εργασίες κρουστικής διάτρησης, επιλέξτε τη βαθμίδα κρουστικών διατρήσεων, ρυθμιζοντας την προεπιλογή ροπής στρέψης στη θέση **T**.

Μηχανισμός 2 ταχυτήτων

⚠ ΠΡΟΣΟΧΗ!

- ▶ Χρησιμοποιείτε τον διακόπτη επιλογής ταχύτητας **1** μόνο εάν έχει ακινητοποιηθεί η συσκευή. Σε αντίθετη περίπτωση, παρατηρείται κίνδυνος πρόκλησης ζημιάς στη συσκευή.

Στην πρώτη ταχύτητα (διακόπτης επιλογής ταχύτητας **1** στη θέση: 1)

επιτυγχάνετε αριθμό στροφών περ. 440 min⁻¹ και υψηλή ροπή στρέψης. Αυτή η ρύθμιση είναι κατάλληλη για οποιαδήποτε εργασία βιδώματος, αλλά και για τη χρήση αζεσουάρ.

Στη δεύτερη ταχύτητα (διακόπτης επιλογής ταχύτητας **1** στη θέση: 2)

επιτυγχάνετε αριθμό στροφών περ. 1650 min⁻¹ για τη διεξαγωγή εργασιών διάτρησης.

Έναρξη λειτουργίας Ενεργοποίηση/απενεργοποίηση

Ενεργοποίηση:

- ◆ Για την έναρξη λειτουργίας της συσκευής, πιέστε παρατεταμένα τον διακόπτη ON/OFF **3**. Η λυχνία LED της λυχνίας εργασίας **9** ανάβει με ελαφρώς ή πλήρως πατημένο διακόπτη ON/OFF **3**. Έτσι, επιτρέπεται τον φωτισμό του χώρου εργασίας σε περίπτωση κακών συνθηκών φωτισμού.

Απενεργοποίηση:

- ◆ Για την απενεργοποίηση της συσκευής, αφήστε το διακόπτη ON/OFF **3**.

Ρύθμιση αριθμού στροφών

Πατώντας ελαφρώς το διακόπτη ON/OFF **3**, επιτυγχάνεται χαμηλός αριθμός στροφών. Με αυξανόμενη πίεση, αυξάνεται ο αριθμός στροφών.

ΥΠΟΔΕΙΞΗ

- ▶ Το ενσωματωμένο φρένο μοτέρ φροντίζει για γρήγορη ακινητοποίηση.

Εναλλαγή φοράς περιστροφής

- ◆ Αλλάξτε τη φορά περιστροφής, πιέζοντας τον διακόπτη εναλλαγής κατεύθυνσης περιστροφής **2** προς τα δεξιά ή προς τα αριστερά.

Συμβουλές



Συμβουλή! Κανόνες συμπεριφοράς.

- ◆ Πριν από τη λειτουργία, ελέγχετε εάν το εξάρτημα βιδώματος ή διάτρησης έχει τοποθετηθεί σωστά, δηλαδή εάν είναι κεντραρισμένο στο τσοκ.
- ◆ Οι κατασβιδόμενες επισημαίνονται με τις διαστάσεις και το σχήμα τους. Εάν δεν είστε σίγουροι, δοκιμάζετε πάντα πρώτα εάν η μύτη εφαρμόζει χωρίς τζόγο στην κεφαλή της βίδας.

Ροπή στρέψης:

- ◆ Οι μικρότερες βίδες/μύτες μπορούν να υποστούν ζημιά όταν ρυθμίζετε υπερβολικά υψηλή ροπή στρέψης ή/και υπερβολικά υψηλό αριθμό στροφών.

Περίπτωση βιδώματος σε σκληρή επιφάνεια (σε μέταλλο):

- ◆ Ιδιαίτερα υψηλές ροπές στρέψης παρατηρούνται, π.χ. σε μεταλλικές βιδωτές συνδέσεις, με χρήση εξαρτημάτων μηχανικών κλειδιών. Επιλέξτε χαμηλό αριθμό στροφών.

Περίπτωση βιδώματος σε μαλακή επιφάνεια (π.χ. σε μαλακό ξύλο):

- ◆ Βιδώνετε και εδώ με χαμηλό αριθμό στροφών, ώστε να μην καταστρέψετε π.χ. την ξύλινη επιφάνεια κατά την επαφή με την μεταλλική κεφαλή της βίδας. Χρησιμοποιείτε μια συσκευή διέυρυνσης διαμέτρου.

Κατά τη διάτρηση ξύλου, μετάλλου και άλλων υλικών, λαμβάνεται οπωσδήποτε υπόψη τα εξής:

- ◆ Σε μικρή διάμετρο τρυπανιού, χρησιμοποιείτε υψηλό αριθμό στροφών και σε μεγάλη διάμετρο τρυπανιού, χαμηλό αριθμό στροφών.
- ◆ Σε σκληρά υλικά, επιλέγετε χαμηλό αριθμό στροφών, ενώ σε μαλακά υλικά, υψηλό αριθμό στροφών.
- ◆ Σημειώνετε τη θέση στην οποία πρέπει να εκτελεστεί η διάτρηση, με μια ακίδα ή ένα καρφί. Επιλέγετε χαμηλό αριθμό στροφών για την έναρξη της διάτρησης.
- ◆ Τραβάτε το περιστρεφόμενο τρυπάνι πολλές φορές από την οπή διάτρησης, ώστε να απομακρύνετε ρινίδια ή υπολείμματα διάτρησης και για να την αερίσετε.

Διάτρηση σε μέταλλο:

- ◆ Χρησιμοποιείτε τρυπάνια μετάλλου (HSS). Για καλύτερα αποτελέσματα, ψύχετε το τρυπάνι με λάδι. Τρυπάνια μετάλλου μπορείτε, επίσης, να χρησιμοποιήσετε για διάτρηση σε πλαστικά. Ξεκινήστε τη διάτρηση με ένα τρυπάνι \varnothing 3 mm μέχρι να επιτευχθεί η επιθυμητή διάμετρος διάτρησης.

Διάτρηση τούβλου:

- ◆ Χρησιμοποιείτε ένα τρυπάνι πέτρας με επίστρωση σκληρού μετάλλου.
(Μέγ. προτεινόμενη διάμετρος διάτρησης: \varnothing 15 mm)

Διάτρηση ξύλου:

- ◆ Χρησιμοποιείτε ένα ξυλοτρύπανο με άκρο κεντραρίσματος, ενώ για βαθιές διατρήσεις χρησιμοποιείτε ένα οφιοειδές τρυπάνι. Για μεγάλη διάμετρο διάτρησης, χρησιμοποιείτε ένα τρυπάνι Forstner. Τις μικρές βίδες σε μαλακό ξύλο μπορείτε να τις βιδώνετε και χωρίς προδιάτρηση.

Συντήρηση και καθαρισμός



ΠΡΟΕΙΔΟΠΟΙΗΣΗ! ΚΙΝΔΥΝΟΣ ΤΡΑΥΜΑΤΙΣΜΟΥ! Πριν από οποιαδήποτε εργασία στη συσκευή, απενεργοποιείτε την και αφαιρείτε τον συσσωρευτή.

Το επαναφορτιζόμενο κρουστικό δραπενοκατσάβιδο δεν χρειάζεται συντήρηση.

- Η συσκευή πρέπει να είναι πάντα καθαρή, στεγνή και να μην φέρει λάδι ή γράσο.
- Δεν επιτρέπεται να εισχωρήσουν υγρά στο εσωτερικό των συσκευών.
- Για τον καθαρισμό του περιβλήματος, χρησιμοποιείτε ένα στεγνό πανί. Μη χρησιμοποιείτε ποτέ βενζίνη, διαλυτικά μέσα ή καθαριστικά τα οποία διαβρώνουν το πλαστικό.
- Εάν απαιτείται η αποθήκευση ενός συσσωρευτή ιόντων λιθίου για μεγάλο χρονικό διάστημα, πρέπει να ελέγχεται τακτικά η κατάσταση φόρτισης του. Η βέλτιστη κατάσταση φόρτισης κυμαίνεται μεταξύ 50% και 80%. Το βέλτιστο περιβάλλον αποθήκευσης είναι σε δροσερό και στεγνό χώρο.

ΥΠΟΔΕΙΞΗ

- Τα μη αναγραφόμενα ανταλλακτικά (π.χ. ψήκτες άνθρακα, διακόπτες) μπορείτε να τα παραγγείλετε μέσω της τηλεφωνικής γραμμής σέρβις.

Εγγύηση της Kompernass Handels GmbH

Αξιότιμη πελάτισσα, αξιότιμε πελάτη,

Η παρούσα συσκευή διαθέτει 3 χρόνια εγγύηση από την ημερομηνία αγοράς. Στην περίπτωση ελλείψεων στο προϊόν έχετε νομικά δικαιώματα έναντι του πωλητή του προϊόντος. Αυτά τα νομικά δικαιώματα δεν περιορίζονται μέσω της κατωτέρω αναφερόμενης εγγύησης.

Προϋποθέσεις εγγύησης

Η περίοδος εγγύησης ξεκινάει κατά την ημερομηνία αγοράς. Φυλάξτε καλά την πρωτότυπη απόδειξη ταμείου. Αυτό το έγγραφο απαιτείται ως απόδειξη για την αγορά.

Εάν, εντός τριών ετών από την ημερομηνία αγοράς, προκύψει στο προϊόν αυτό σφάλμα υλικού ή κατασκευής, κατόπιν κρίσης μας, επισκευάζουμε ή αντικαθιστούμε το προϊόν για εσάς δωρεάν.

Η παρούσα εγγύηση προϋποθέτει ότι εντός της περιόδου τριών ετών η ελαττωματική συσκευή και η απόδειξη αγοράς (απόδειξη ταμείου) θα υποβληθούν μαζί με σύντομη περιγραφή σχετικά με το που βρίσκεται η έλλειψη και τότε προέκυψε.

Εάν το ελάττωμα καλύπτεται από την εγγύησή μας, θα λάβετε το επισκευασμένο ή ένα νέο προϊόν.

Περίοδος εγγύησης και νομικές απαιτήσεις λόγω ελλείψεων

Ο χρόνος εγγύησης δεν παρατείνεται μέσω της παροχής εγγύησης. Αυτό ισχύει και για εξαρτήματα, τα οποία έχουν αντικατασταθεί και επισκευαστεί.

Ενδεχόμενες ήδη υπάρχουσες ζημιές και ελλείψεις κατά την αγορά πρέπει να γνωστοποιούνται αμέσως μετά την αποσυσκευασία. Μετά τη λήξη του χρόνου εγγύησης, τυχόν εμφανιζόμενες επισκευές χρεώνονται.

Εύρος εγγύησης

Η συσκευή κατασκευάστηκε σύμφωνα με αυστηρές οδηγίες ποιότητας και ελέγχθηκε προσεκτικά πριν από την αποστολή.

Η απόδοση εγγύησης ισχύει για σφάλματα υλικού ή κατασκευής. Η παρούσα εγγύηση δεν εκτείνεται σε τμήματα του προϊόντος, τα οποία εκτίθενται σε φυσιολογική φθορά και έτσι μπορεί να θεωρούνται εξαρτήματα φθοράς ή για ζημιές σε εύθραυστα εξαρτήματα, π.χ. διακόπτες, συσσωρευτές, ταψιά ή εξαρτήματα που είναι κατασκευασμένα από γυαλί.

Η παρούσα εγγύηση ακυρώνεται εάν προκληθεί ζημιά στο προϊόν, εάν δεν γίνεται σωστή χρήση ή συντήρηση. Για μια σωστή χρήση του προϊόντος πρέπει να τηρούνται επακριβώς οι αναφερόμενες υποδείξεις στις οδηγίες χειρισμού. Σκοποί χρήσης και χειρισμοί που δεν συνιστώνται ή για τους οποίους υπάρχει προειδοποίηση πρέπει απαραίτητα να αποφεύγονται.

Το προϊόν προορίζεται μόνο για ιδιωτική και όχι για επαγγελματική χρήση. Σε περίπτωση κακής μεταχείρισης και ακατάλληλης χρήσης, χρήσης βίας και παρεμβάσεων, οι οποίες δεν διεξήχθησαν από το εξουσιοδοτημένο μας τμήμα σέρβις, η εγγύηση παύει να ισχύει.

Διαδικασία σε περίπτωση εγγύησης

Για την εξασφάλιση γρήγορης επεξεργασίας του ζητήματός σας, τηρείτε τις ακόλουθες υποδείξεις:

- Για όλες τις ερωτήσεις έχετε έτοιμη την απόδειξη αγοράς και τον κωδικό προϊόντος (π.χ. IAN 12345) ως απόδειξη για την αγορά.
- Μπορείτε να βρείτε τον κωδικό προϊόντος στην πινακίδα τύπου, χαραγμένο, στην πρώτη σελίδα των οδηγιών σας (κάτω αριστερά) ή σε αυτοκόλλητο στην πίσω ή κάτω πλευρά.
- Εάν προκύψουν σφάλματα λειτουργίας ή άλλες ελλείψεις, επικοινωνήστε κατ' αρχήν με το ακόλουθο αναφερόμενο τμήμα σέρβις **τηλεφωνικά ή με E-Mail**.
- Ένα προϊόν που θεωρείται ελαττωματικό μπορείτε να το αποστείλετε ατελώς στην αναφερόμενη διεύθυνση του σέρβις επισυνάπτοντας την απόδειξη αγοράς (απόδειξη ταμείου) και αναφέροντας που βρίσκεται η έλλειψη και τότε εμφανίστηκε.



Στην ιστοσελίδα www.lidl-service.com μπορείτε να κατεβάσετε το παρόν και πολλά άλλα εγχειρίδια, βίντεο προϊόντων και λογισμικό.

Σέρβις

⚠ ΠΡΟΕΙΔΟΠΟΙΗΣΗ!

- ▶ Η επισκευή των συσκευών σας πρέπει να γίνεται από την υπηρεσία σέρβις ή εξειδικευμένο ηλεκτρολογικό προσωπικό και μόνο με γνήσια εξαρτήματα. Έτσι διατηρείται η ασφάλεια της συσκευής.
- ▶ Η αλλαγή του βύσματος ή του καλωδίου δικτύου πρέπει να διεξάγεται πάντα από τον κατασκευαστή της συσκευής ή από τον τμήμα εξυπηρέτησης πελατών του. Έτσι διατηρείται η ασφάλεια της συσκευής.

GR Σέρβις Ελλάδα
Tel.: 801 5000 019 (0,03 EUR/Min.)
E-Mail: kompnass@lidl.gr

CY Σέρβις Κύπρος
Tel.: 8009 4409
E-Mail: kompnass@lidl.com.cy

IAN 279501

Εισαγγεάς

Η ακόλουθη διεύθυνση δεν είναι διεύθυνση σέρβις. Επικοινωνήστε, κατ' αρχήν, με την αναφερόμενη υπηρεσία σέρβις.

KOMPERNASS HANDELS GMBH
BURGSTRASSE 21
44867 BOCHUM
GERMANY
www.kompnass.com

Απόρριψη



Η συσκευασία κατασκευάζεται από φιλικά προς το περιβάλλον υλικά, τα οποία μπορείτε να απορρίψετε μέσω των τοπικών υπηρεσιών ανακύκλωσης.



Μην πετάτε τα ηλεκτρικά εργαλεία στα οικιακά απορρίμματα!

Σύμφωνα με την ευρωπαϊκή οδηγία 2012/19/EU, τα χρησιμοποιημένα ηλεκτρικά εργαλεία πρέπει να συλλέγονται χωριστά και να επαναχρησιμοποιούνται με φιλικό προς το περιβάλλον τρόπο.



Μην απορρίπτετε τους συσσωρευτές στα οικιακά απορρίμματα!

Αφαιρείτε τους συσσωρευτές από τη συσκευή πριν από την απόρριψη.

Οι ελαττωματικοί ή χρησιμοποιημένοι συσσωρευτές πρέπει να ανακυκλώνονται σύμφωνα με την οδηγία 2006/66/EC. Επιστρέψτε τη συστοιχία συσσωρευτών ή/και τη συσκευή μέσω των προσφερόμενων εγκαταστάσεων συλλογής.

Ενημερωθείτε για τις δυνατότητες απόρριψης των χρησιμοποιημένων ηλεκτρικών εργαλείων/της συστοιχίας συσσωρευτών από την αρμόδια υπηρεσία της κοινότητας ή της πόλης σας.

Μετάφραση της Πρωτότυπης Δήλωση συμμόρφωσης

H KOMPERNASS HANDELS GMBH, υπεύθυνος τεκμηρίωσης: Semi Uguzlu, BURGSTR. 21, 44867 BOCHUM, ΓΕΡΜΑΝΙΑ, δηλώνουμε δια της παρούσης ότι το παρόν προϊόν συμφώνει με τα ακόλουθα πρότυπα, τα κανονιστικά έγγραφα και τις οδηγίες της ΕΚ:

Οδηγία σχετικά με τα μηχανήματα

(2006 / 42 / EG)

Οδηγία περί χαμηλής τάσης ΕΚ

(2014 / 35 / EU)

Ηλεκτρομαγνητική συμβατότητα

(2014 / 30 / EU)

Οδηγία RoHS (σχετικά με τον περιορισμό χρήσης συγκεκριμένων επικίνδυνων ουσιών στον ηλεκτρικό και ηλεκτρονικό εξοπλισμό)

(2011 / 65 / EU)*

*Ο κατασκευαστής φέρει αποκλειστική ευθύνη για τη σύνταξη αυτής της δήλωσης συμμόρφωσης. Το ανωτέρω περιγραφόμενο αντικείμενο της δήλωσης πληροί τις προδιαγραφές της οδηγίας 2011/65/EU του Ευρωπαϊκού Κοινοβουλίου και του Συμβουλίου της 8ης Ιουνίου 2011 σχετικά με τον περιορισμό της χρήσης συγκεκριμένων επικίνδυνων υλικών σε ηλεκτρικές και ηλεκτρονικές συσκευές.

Εφαρμοσμένα εναρμονισμένα πρότυπα:

EN 60745-1:2009/A11:2010

EN 60745-2-1:2010

EN 60745-2-2:2010

EN 55014-1:2006/A2:2011

EN 55014-2:2015

EN 60335-2-29:2004/A2:2010

EN 60335-1:2012/A11:2014

EN 62233:2008

EN 61000-3-2:2014

EN 61000-3-3:2013

Τύπος/περιγραφή συσκευής:

ΕΠΑΝΑΦΟΡΤΙΖΟΜΕΝΟ ΚΡΟΥΣΤΙΚΟ ΚΑΤΣΑΒΙΔΙ 2 ΤΑΧΥΤΗΤΩΝ PSBSA 20-Li A1

Έτος κατασκευής: 10-2016

Σειριακός αριθμός: IAN 279501

Bochum, 29.09.2016



Semi Uguzlu

- Διευθυντής ποιότητας -

Με την επιφύλαξη τεχνικών αλλαγών υπό την έννοια της συνεχούς ανάπτυξης.

Παραγγελία εφεδρικού συσσωρευτή

Εάν επιθυμείτε να παραγγείλετε έναν εφεδρικό συσσωρευτή για τη συσκευή σας, μπορείτε να το κάνετε άνετα μέσω του διαδικτύου στην ηλεκτρονική διεύθυνση www.kompernass.com ή και τηλεφωνικά.

Η τιμή του εφεδρικού συσσωρευτή ανέρχεται σε 20 € συμπερ. ΦΠΑ και αποστολής. Λόγω περιορισμένης ποσότητας αποθεμάτων, αυτό το προϊόν ενδέχεται να εξαντληθεί μετά από σύντομο χρονικό διάστημα.



Ηλεκτρονική παραγγελία

Για να παραγγείλετε έναν εφεδρικό συσσωρευτή από το κατάστημα:

- Επισκεφτείτε την ιστοσελίδα www.kompernass.com με ένα πρόγραμμα περιήγησης.
- Κάντε κλικ δεξιά κάτω στην αντίστοιχη σημαία, για να επιλέξετε την επιθυμητή χώρα και γλώσσα.
- Κάντε κλικ στην καρτέλα «Κατάστημα» και επιλέξτε τον κατάλληλο εφεδρικό συσσωρευτή για τη συσκευή σας στην κατηγορία «Τopseller».
- Αφού προσθέσετε τον εφεδρικό συσσωρευτή στο καλάθι αγορών, κάντε κλικ στο πλήκτρο «Έξοδος» και ακολουθήστε τις εμφανιζόμενες στην οθόνη οδηγίες, για να ολοκληρώσετε τη διαδικασία παραγγελίας.

ΥΠΟΔΕΙΞΗ

- ▶ Σε ορισμένες χώρες δεν είναι δυνατή η ηλεκτρονική παραγγελία ανταλλακτικών. Σε αυτήν την περίπτωση, επικοινωνήστε με την τηλεφωνική γραμμή σέρβις.
- Η προσφορά περιορίζεται σε έναν συσσωρευτή ανά πελάτη/συσκευή, καθώς και σε χρονικό διάστημα δύο μηνών μετά τη χρονική περίοδο προσφοράς. Στη συνέχεια, η παραγγελία του εφεδρικού συσσωρευτή μπορεί να εκτελεστεί με διαφορετικούς όρους.

Τηλεφωνική παραγγελία

- Ⓜ **GR** Σέρβις Ελλάδα
Tel.: 801 5000 019 (0,03 EUR/Min.)
E-Mail: kompernass@lidl.gr
- Ⓜ **CY** Σέρβις Κύπρος
Tel.: 8009 4409
E-Mail: kompernass@lidl.com.cy

Για να διασφαλιστεί η γρήγορη επεξεργασία της παραγγελίας σας, για οποιοδήποτε αίτημα έχετε εύκαιρο τον κωδικό προϊόντος (π.χ. IAN 279501) της συσκευής. Για τον κωδικό προϊόντος, ανατρέξτε στην πινακίδα τύπου ή στην πρώτη σελίδα των οδηγιών.

Inhaltsverzeichnis

Einleitung	68
Bestimmungsgemäßer Gebrauch	68
Ausstattung	68
Lieferumfang	68
Technische Daten	68
Allgemeine Sicherheitshinweise für Elektrowerkzeuge	69
1. Arbeitsplatz-Sicherheit	69
2. Elektrische Sicherheit	70
3. Sicherheit von Personen	70
4. Verwendung und Behandlung des Elektrowerkzeugs	70
5. Verwendung und Behandlung des Akkuwerkzeugs	71
6. Service	71
Gerätespezifische Sicherheitshinweise für Schlagbohrer	71
Sicherheitshinweise für Ladegeräte	72
Vor der Inbetriebnahme	72
Akku-Pack laden (siehe Abb. A)	72
Akku-Pack ins Gerät einsetzen / entnehmen	73
Akkuzustand prüfen	73
Zusatzhandgriff montieren	73
Werkzeuge wechseln	73
Drehmomentvorwahl / Betriebsart wählen	73
2-Gang Getriebe	73
Inbetriebnahme	74
Ein-/ ausschalten	74
Drehzahl einstellen	74
Drehrichtung umschalten	74
Tipps und Tricks	74
Wartung und Reinigung	75
Garantie der Kompernaß Handels GmbH	75
Service	76
Importeur	76
Entsorgung	77
Original-Konformitätserklärung	77
Ersatz-Akku Bestellung	78
Online-Bestellung	78
Telefonische Bestellung	78

2-GANG-AKKU-SCHLAGBOHR-SCHRAUBER PSBSA 20-Li A1

Einleitung

Wir beglückwünschen Sie zum Kauf Ihres neuen Gerätes. Sie haben sich damit für ein hochwertiges Produkt entschieden. Die Bedienungsanleitung ist Teil dieses Produkts. Sie enthält wichtige Hinweise für Sicherheit, Gebrauch und Entsorgung. Machen Sie sich vor der Benutzung des Produkts mit allen Bedien- und Sicherheitshinweisen vertraut. Benutzen Sie das Produkt nur wie beschrieben und für die angegebenen Einsatzbereiche. Händigen Sie alle Unterlagen bei Weitergabe des Produkts an Dritte mit aus.

Bestimmungsgemäßer Gebrauch

Dieses Gerät ist bestimmt zum Eindrehen und Lösen von Schrauben sowie zum Bohren in Holz, Metall, Keramik und Kunststoff und zum Schlagbohren in Ziegel, Mauerwerk. Zum Schlagbohren in Naturstein wie z.B. Granit ist das Gerät nicht geeignet. Das Licht dieses Gerätes ist dazu bestimmt, den direkten Arbeitsbereich des Gerätes zu beleuchten. Benutzen Sie das Gerät nur wie beschrieben und für die angegebenen Einsatzbereiche. Das Gerät ist nicht für den gewerblichen Einsatz bestimmt. Jede andere Verwendung oder Veränderung des Gerätes gilt als nicht bestimmungsgemäß und birgt erhebliche Unfallgefahren. Für aus bestimmungswidriger Verwendung entstandene Schäden übernimmt der Hersteller keine Haftung.

Ausstattung

- ❶ Gangwahlschalter
- ❷ Drehungsumschalter / Sperre
- ❸ EIN- / AUS-Schalter / Drehzahlregulierung
- ❹ Bit-Halterung (Magnetisch)
- ❺ Taste Akkuzustand
- ❻ Akku-Display-LED
- ❼ Akku-Pack
- ❽ Taste zur Entriegelung des Akku-Packs
- ❾ LED-Arbeitsleuchte
- ❿ Zusatz-Handgriff
- ⓫ Bohrfutter
- ⓬ Drehmomentvorwahl
- ⓭ Schnell-Ladegerät
- ⓮ Rote Ladekontroll-LED
- ⓯ Grüne Ladekontroll-LED

Lieferumfang

- 1 2-Gang-Akku-Schlagbohrschrauber PSBSA 20-Li A1
- 1 Akku-Schnellladegerät PLG 20 A1
- 1 Akku-Pack
- 1 Zusatz-Handgriff
- 1 Bedienungsanleitung

Technische Daten



2-Gang-Akku-Schlagbohrschrauber: PSBSA 20-Li A1

Bemessungsspannung:	20 V --- (Gleichstrom)
Getriebe:	2 Gang - Getriebe
Bemessungs- Leerlaufdrehzahl:	1. Gang: n_0 0 - 440 min^{-1} 2. Gang: n_0 0 - 1650 min^{-1}
Schlagfrequenz:	0 - 26400 min^{-1}
Max. Drehmoment:	40 Nm
Drehmomentstufen:	1 - 20 + 1 Bohrstufe / + 1 Hammerstufe
Bohrfutterkapazität:	
 :	Ø max. 13 mm
Max.	
Bohrdurchmesser:	30 mm für Holz 15 mm für Ziegel 13 mm für Stahl

Verwenden Sie zum Betrieb des Akku-Werkzeugs nur folgenden Akku: PAP 20 A1

Typ:	LITHIUM-IONEN
Bemessungsspannung:	20 V --- (Gleichstrom)
Kapazität:	2 Ah
Zellen:	5

Verwenden Sie zum Laden des Akku-Werkzeugs nur folgendes Akku-Schnellladegerät: PLG 20 A1

EINGANG / Input:	
Bemessungsspannung:	230 - 240 V \sim , 50 Hz (Wechselstrom)
Bemessungsaufnahme:	65 W
Sicherung (innen):	3,15 A 
AUSGANG / Output:	
Bemessungsspannung:	21,5 V --- (Gleichstrom)
Bemessungsstrom:	2,4 A
Ladedauer:	ca. 60 min
Schutzklasse:	II/  (Doppelschicht)

Geräuschemissionswert:

Messwert für Geräusch ermittelt entsprechend EN 60745. Der A-bewertete Geräuschpegel des Elektrowerkzeugs beträgt typischerweise:

Schalldruckpegel: $L_{PA} = 86,7 \text{ dB (A)}$

Unsicherheit K: $K_{PA} = 3 \text{ dB}$

Schallleistungspegel: $L_{WA} = 97,7 \text{ dB (A)}$

Unsicherheit K: $K_{WA} = 3 \text{ dB}$

Schwingungsemissionswert:

Schwingungsgesamtwerte (Vektorsumme dreier Richtungen) ermittelt entsprechend EN 60745:

Schlagbohren in Beton:

$a_{h, ID} 9,875 \text{ m/s}^2$

Bohren in Metall:

$a_{h, D} 3,475 \text{ m/s}^2$

Unsicherheit K = 1,5 m/s^2

Schrauben:

<2,5 m/s^2

Unsicherheit K = 1,5 m/s^2

Gehörschutz tragen!

HINWEIS

- ▶ Der in diesen Anweisungen angegebene Schwingungspegel ist entsprechend einem genormten Messverfahren gemessen worden und kann für den Gerätevergleich verwendet werden. Der angegebene Schwingungsemissionswert kann auch zu einer einleitenden Einschätzung der Aussetzung verwendet werden.

! WARNUNG!

- ▶ Der Schwingungspegel wird sich entsprechend dem Einsatz des Elektrowerkzeugs verändern und kann in manchen Fällen über dem in diesen Anweisungen angegebenen Wert liegen. Die Schwingungsbelastung könnte unterschätzt werden, wenn das Elektrowerkzeug regelmäßig in solcher Weise verwendet wird. Versuchen Sie, die Belastung durch Vibrationen so gering wie möglich zu halten. Beispielhafte Maßnahmen zur Verringerung der Vibrationsbelastung sind das Tragen von Handschuhen beim Gebrauch des Werkzeugs und die Begrenzung der Arbeitszeit. Dabei sind alle Anteile des Betriebszyklus zu berücksichtigen (beispielsweise Zeiten, in denen das Elektrowerkzeug abgeschaltet ist, und solche, in denen es zwar eingeschaltet ist, aber ohne Belastung läuft).



Allgemeine Sicherheitshinweise für Elektrowerkzeuge

! WARNUNG!

- ▶ Lesen Sie alle Sicherheitshinweise und Anweisungen. Versäumnisse bei der Einhaltung der Sicherheitshinweise und Anweisungen können elektrischen Schlag, Brand und/oder schwere Verletzungen verursachen.

Bewahren Sie alle Sicherheitshinweise und Anweisungen für die Zukunft auf.

Der in den Sicherheitshinweisen verwendete Begriff „Elektrowerkzeug“ bezieht sich auf netzbetriebene Elektrowerkzeuge (mit Netzkabel) und auf akkubetriebene Elektrowerkzeuge (ohne Netzkabel).

1. Arbeitsplatz-Sicherheit

- Halten Sie Ihren Arbeitsbereich sauber und gut beleuchtet. Unordnung und unbeleuchtete Arbeitsbereiche können zu Unfällen führen.
- Arbeiten Sie mit dem Elektrowerkzeug nicht in explosionsgefährdeter Umgebung, in der sich brennbare Flüssigkeiten, Gase oder Stäube befinden. Elektrowerkzeuge erzeugen Funken, die den Staub oder die Dämpfe entzünden können.

- c) Halten Sie Kinder und andere Personen während der Benutzung des Elektrowerkzeugs fern. Bei Ablenkung können Sie die Kontrolle über das Gerät verlieren.

2. Elektrische Sicherheit

- a) Der Anschlussstecker des Elektrowerkzeuges muss in die Steckdose passen. Der Stecker darf in keiner Weise verändert werden. Verwenden Sie keine Adapterstecker gemeinsam mit schutzgeerdeten Elektrowerkzeugen. Unveränderte Stecker und passende Steckdosen verringern das Risiko eines elektrischen Schlages.
- b) Vermeiden Sie Körperkontakt mit geerdeten Oberflächen, wie von Rohren, Heizungen, Herden und Kühlschränken. Es besteht ein erhöhtes Risiko durch elektrischen Schlag, wenn Ihr Körper geerdet ist.
- c) Halten Sie Elektrowerkzeuge von Regen oder Nässe fern. Das Eindringen von Wasser in ein Elektrogerät erhöht das Risiko eines elektrischen Schlages.
- d) Zweckentfremden Sie das Kabel nicht, um das Elektrowerkzeug zu tragen, aufzuhängen oder um den Stecker aus der Steckdose zu ziehen. Halten Sie das Kabel fern von Hitze, Öl, scharfen Kanten oder sich bewegenden Geräteteilen. Beschädigte oder verwickelte Kabel erhöhen das Risiko eines elektrischen Schlages.
- e) Wenn Sie mit einem Elektrowerkzeug im Freien arbeiten, verwenden Sie nur Verlängerungskabel, die auch für den Außenbereich zugelassen sind. Die Anwendung eines für den Außenbereich geeigneten Verlängerungskabels verringert das Risiko eines elektrischen Schlages.
- f) Wenn der Betrieb des Elektrowerkzeuges in feuchter Umgebung nicht vermeidbar ist, verwenden Sie einen Fehlerstromschutzschalter. Der Einsatz eines Fehlerstromschutzschalters vermindert das Risiko eines elektrischen Schlages.

3. Sicherheit von Personen

- a) Seien Sie stets aufmerksam, achten Sie darauf, was Sie tun und gehen Sie mit Vernunft an die Arbeit mit einem Elektrowerkzeug. Benutzen Sie kein Elektrowerkzeug, wenn Sie müde sind oder unter dem Einfluss von Drogen, Alkohol oder Medikamenten stehen. Ein Moment der

Unachtsamkeit beim Gebrauch des Elektrowerkzeuges kann zu ernsthaften Verletzungen führen.

- b) Tragen Sie persönliche Schutzausrüstung und immer eine Schutzbrille. Das Tragen persönlicher Schutzausrüstung wie Staubmaske, rutschfeste Sicherheitsschuhe, Schutzhelm oder Gehörschutz, je nach Art und Einsatz des Elektrowerkzeuges, verringert das Risiko von Verletzungen.
- c) Vermeiden Sie eine unbeabsichtigte Inbetriebnahme. Vergewissern Sie sich, dass das Elektrowerkzeug ausgeschaltet ist, bevor Sie es an die Stromversorgung und / oder den Akku anschließen, es aufnehmen oder tragen. Wenn Sie beim Tragen des Elektrowerkzeuges den Finger am Schalter haben oder das Gerät bereits eingeschaltet an die Stromversorgung anschließen, kann dies zu Unfällen führen.
- d) Entfernen Sie Einstellwerkzeuge oder Schraubenschlüssel, bevor Sie das Elektrowerkzeug einschalten. Ein Werkzeug oder Schlüssel, der sich in einem drehenden Geräteteil befindet, kann zu Verletzungen führen.
- e) Vermeiden Sie eine abnormale Körperhaltung. Sorgen Sie für einen sicheren Stand und halten Sie jederzeit das Gleichgewicht. Dadurch können Sie das Elektrowerkzeug in unerwarteten Situationen besser kontrollieren.
- f) Tragen Sie geeignete Kleidung. Tragen Sie keine weite Kleidung oder Schmuck. Halten Sie Haare, Kleidung und Handschuhe fern von sich bewegenden Teilen. Lockere Kleidung, Schmuck oder lange Haare können von sich bewegenden Teilen erfasst werden.
- g) Wenn Staubabsaug- und -auffangeinrichtungen montiert werden können, vergewissern Sie sich, dass diese angeschlossen sind und richtig verwendet werden. Die Verwendung einer Staubabsaugung kann Gefährdungen durch Staub verringern.

4. Verwendung und Behandlung des Elektrowerkzeugs

- a) Überlasten Sie das Gerät nicht. Verwenden Sie für Ihre Arbeit das dafür bestimmte Elektrowerkzeug. Mit dem passenden Elektrowerkzeug arbeiten Sie besser und sicherer im angegebenen Leistungsbereich.

- b) Benutzen Sie kein Elektrowerkzeug, dessen Schalter defekt ist. Ein Elektrowerkzeug, das sich nicht mehr ein- oder ausschalten lässt, ist gefährlich und muss repariert werden.
- c) Ziehen Sie den Stecker aus der Steckdose und / oder entfernen Sie den Akku, bevor Sie Geräteeinstellungen vornehmen, Zubehörteile wechseln oder das Gerät weglegen. Diese Vorsichtsmaßnahme verhindert den unbeabsichtigten Start des Elektrowerkzeugs.
- d) Bewahren Sie unbenutzte Elektrowerkzeuge außerhalb der Reichweite von Kindern auf. Lassen Sie Personen das Gerät nicht benutzen, die mit diesem nicht vertraut sind oder diese Anweisungen nicht gelesen haben. Elektrowerkzeuge sind gefährlich, wenn sie von unerfahrenen Personen benutzt werden.
- e) Pflegen Sie Elektrowerkzeuge mit Sorgfalt. Kontrollieren Sie, ob bewegliche Teile einwandfrei funktionieren und nicht klemmen, ob Teile gebrochen oder so beschädigt sind, dass die Funktion des Elektrowerkzeuges beeinträchtigt ist. Lassen Sie beschädigte Teile vor dem Einsatz des Gerätes reparieren. Viele Unfälle haben ihre Ursache in schlecht gewarteten Elektrowerkzeugen.

- f) Halten Sie Schneidwerkzeuge scharf und sauber. Sorgfältig gepflegte Schneidwerkzeuge mit scharfen Schneidkanten verklemmen sich weniger und sind leichter zu führen.
- g) Verwenden Sie Elektrowerkzeug, Zubehör, Einsatzwerkzeuge usw. entsprechend diesen Anweisungen. Berücksichtigen Sie dabei die Arbeitsbedingungen und die auszuführende Tätigkeit. Der Gebrauch von Elektrowerkzeugen für andere als die vorgesehenen Anwendungen kann zu gefährlichen Situationen führen.

5. Verwendung und Behandlung des Akkuwerkzeugs

- a) Laden Sie die Akkus nur in Ladegeräten auf, die vom Hersteller empfohlen werden. Für ein Ladegerät, das für eine bestimmte Art von Akkus geeignet ist, besteht Brandgefahr, wenn es mit anderen Akkus verwendet wird.
- b) Verwenden Sie nur die dafür vorgesehenen Akkus in den Elektrowerkzeugen. Der Gebrauch von anderen Akkus kann zu Verletzungen und Brandgefahr führen.

- c) Halten Sie den nicht benutzten Akku fern von Büroklammern, Münzen, Schlüsseln, Nägeln, Schrauben oder anderen kleinen Metallgegenständen, die eine Überbrückung der Kontakte verursachen könnten. Ein Kurzschluss zwischen den Akkukontakten kann Verbrennungen oder Feuer zur Folge haben.
- d) Bei falscher Anwendung kann Flüssigkeit aus dem Akku austreten. Vermeiden Sie den Kontakt damit. Bei zufälligem Kontakt mit Wasser abspülen. Wenn die Flüssigkeit in die Augen kommt, nehmen Sie zusätzlich ärztliche Hilfe in Anspruch. Austretende Akkufflüssigkeit kann zu Hautreizungen oder Verbrennungen führen.



VORSICHT! EXPLOSIONSGEFAHR!
Laden Sie nicht aufladbare Batterien niemals auf.



Schützen Sie den Akku vor Hitze, z. B. auch vor dauernder Sonneneinstrahlung, Feuer, Wasser und Feuchtigkeit. Es Besteht Explosionsgefahr.



6. Service

- a) Lassen Sie Ihr Elektrowerkzeug nur von qualifiziertem Fachpersonal und nur mit Original-Ersatzteilen reparieren. Damit wird sichergestellt, dass die Sicherheit des Elektrowerkzeugs erhalten bleibt.

Gerätespezifische Sicherheitshinweise für Schlagbohrer

- Tragen Sie Gehörschutz beim Schlagbohren. Die Einwirkung von Lärm kann Gehörverlust bewirken.
- Benutzen Sie den mit dem Gerät gelieferten Zusatzhandgriff. Der Verlust der Kontrolle über die Maschine kann zu Verletzungen führen.
- Halten Sie das Gerät an den isolierten Griffflächen, wenn Sie Arbeiten ausführen, bei denen die Schraube oder das Einsatzwerkzeug verborgene Stromleitungen treffen kann. Der Kontakt der Schraube oder des Einsatzwerkzeugs mit einer spannungsführenden Leitung kann auch metallene Geräteteile unter Spannung setzen und zu einem elektrischen Schlag führen.

Sicherheitshinweise für Ladegeräte

- Dieses Gerät kann von Kindern ab 8 Jahren und darüber sowie von Personen mit verringerten physischen, sensorischen oder mentalen Fähigkeiten oder Mangel an Erfahrung und Wissen benutzt werden, wenn sie beaufsichtigt oder bezüglich des sicheren Gebrauchs des Gerätes unterwiesen wurden und die daraus resultierenden Gefahren verstehen. Kinder dürfen nicht mit dem Gerät spielen. Reinigung und Benutzer-Wartung dürfen nicht von Kindern ohne Beaufsichtigung durchgeführt werden.
- Wenn die Netzanschlussleitung dieses Gerätes beschädigt wird, muss sie durch den Hersteller oder seinen Kundendienst oder eine ähnlich qualifizierte Person ersetzt werden, um Gefährdungen zu vermeiden.



Das Ladegerät ist nur für den Betrieb im Innenbereich geeignet.

WARNUNG!

- Wenn die Netzanschlussleitung dieses Gerätes beschädigt wird, muss sie durch den Hersteller oder seinen Kundendienst oder eine ähnlich qualifizierte Person ersetzt werden, um Gefährdungen zu vermeiden.

Vor der Inbetriebnahme

Akku-Pack laden (siehe Abb. A)

VORSICHT!

- ▶ Ziehen Sie immer den Netzstecker, bevor Sie den Akku-Pack aus dem Ladegerät nehmen bzw. einsetzen.
- Laden Sie den Akku-Pack nie, wenn die Umgebungstemperatur unterhalb 10 °C oder oberhalb 40 °C liegt.
- ◆ Stecken Sie den Akku-Pack **7** in das Schnell-Ladegerät **13** (siehe Abb. A).
- ◆ Stecken Sie den Netzstecker in die Steckdose. Die Kontroll-LED **14** leuchtet rot.
- ◆ Die grüne Kontroll-LED **15** signalisiert Ihnen, dass der Ladevorgang abgeschlossen und der Akku-Pack **7** einsatzbereit ist.

ACHTUNG!

- ◆ Sollte die rote Kontroll-LED **14** blinken, dann ist der Akku-Pack **7** überhitzt und kann nicht aufgeladen werden.
- ◆ Sollte die rote und grüne Kontroll-LED **14** **15** gemeinsam blinken, dann ist der Akku-Pack **7** defekt.
- ◆ Schieben Sie den Akku-Pack **7** in das Gerät ein.
- Laden Sie einen Akku-Pack niemals unmittelbar nach dem Schnell-Ladevorgang ein zweites Mal auf. Es besteht die Gefahr, dass der Akku-Pack überhitzt und dadurch die Lebensdauer des Akkus verringert wird.
- ◆ Schalten Sie das Ladegerät zwischen aufeinanderfolgenden Ladevorgängen für mindestens 15 Minuten ab. Ziehen Sie dazu den Netzstecker.

Akku-Pack ins Gerät einsetzen / entnehmen

Akku-Pack einsetzen:

- ◆ Bringen Sie den Drehrichtungsumschalter **2** in Mittelstellung (Sperr). Lassen Sie den Akku-Pack **7** in den Griff einrasten.

Akku-Pack entnehmen:

- ◆ Drücken Sie die Taste zur Entriegelung **8** und entnehmen Sie den Akku-Pack.

Akkuzustand prüfen



- ◆ Drücken Sie zum Prüfen des Akkuzustands die Taste Akkuzustand **5** (siehe auch Hauptabbildung). Der Zustand bzw. die Restleistung wird in der Akku-Display-LED **6** wie folgt angezeigt:
- ◆ ROT / ORANGE / GRÜN = maximale Ladung
ROT / ORANGE = mittlere Ladung
ROT = schwache Ladung – Akku aufladen

Zusatzhandgriff montieren



- ◆ Schrauben Sie den Zusatzhandgriff **10** abhängig von Ihrer Arbeitsweise rechts oder links am Gerät ein.



Werkzeuge wechseln

Ihr Akku-Schlagbohrschrauber hat eine vollautomatische Spindelarretierung SPINDLE LOCK.

Beim Stillstand des Motors wird der Antriebsstrang verriegelt, so dass Sie das Bohrfutter **1** durch Drehen  öffnen können. Nachdem Sie das gewünschte Werkzeug eingesetzt und durch Drehen des Bohrfutters  festgespannt haben, können Sie sofort weiter arbeiten. Die Spindelarretierung löst sich automatisch mit Starten des Motors (Betätigung des EIN- / AUS-Schalters **3**).

Drehmomentvorwahl / Betriebsart wählen

Sie können über die Drehmomentvorwahl **12** die Drehkraft einstellen oder zwischen der Bohrstufe  und der Schlagbohrstufe  auswählen.

- ◆ Wählen Sie eine niedrige Stufe für kleine Schrauben, bzw. weiche Werkstoffe.
- ◆ Wählen Sie eine hohe Stufe für große Schrauben, harte Werkstoffe, bzw. beim Herausdrehen von Schrauben.
- ◆ Wählen Sie für Bohrarbeiten die Bohrstufe, indem Sie die Drehmomentvorwahl in die  Position einstellen.
- ◆ Wählen Sie für Schlagbohrarbeiten die Schlagbohrstufe, indem Sie die Drehmomentvorwahl in die  Position einstellen.

2-Gang Getriebe

VORSICHT!

- ▶ Betätigen Sie den Gangwahlschalter **1** nur bei Stillstand des Gerätes. Ansonsten droht Beschädigung des Gerätes.

Im ersten Gang (Gangwahlschalter **1** in Position: 1)

erreichen Sie eine Drehzahl von ca. 440 min⁻¹ und ein hohes Drehmoment. Diese Einstellung eignet sich für alle Schraubarbeiten, aber auch zur Verwendung von Zubehör.

Im zweiten Gang (Gangwahlschalter **1** in Position: 2)

erreichen Sie eine Drehzahl von ca. 1650 min⁻¹ zur Durchführung von Bohrarbeiten.

Inbetriebnahme

Ein- / ausschalten

Einschalten:

- ◆ Drücken Sie zur Inbetriebnahme des Gerätes den EIN- / AUS-Schalter **3** und halten Sie ihn gedrückt.
Die LED-Arbeitsleuchte **9** leuchtet bei leicht oder vollständig gedrücktem EIN- / AUS-Schalter **3**.
Sie ermöglicht so das Ausleuchten des Arbeitsbereiches bei ungünstigen Lichtverhältnissen.

Ausschalten:

- ◆ Lassen Sie zum Ausschalten des Gerätes den EIN- / AUS-Schalter **3** los.

Drehzahl einstellen

Leichter Druck auf den EIN- / AUS-Schalter **3** bewirkt eine niedrige Drehzahl. Mit zunehmendem Druck erhöht sich die Drehzahl.

HINWEIS

- ▶ Die integrierte Motorbremse sorgt für einen schnellen Stillstand.

Drehrichtung umschalten

- ◆ Wechseln Sie die Drehrichtung, indem Sie den Drehrichtungumschalter **2** nach rechts bzw. links durchdrücken.

Tipps und Tricks



! Tipp! So verhalten Sie sich richtig.

- ◆ Überprüfen Sie vor dem Betrieb, ob der Schraub bzw. Bohreinsatz korrekt angebracht ist, d.h. zentriert im Bohrfutter sitzt.
- ◆ Schraub-Bits sind mit ihren Maßen und der Form gekennzeichnet. Falls Sie sich unsicher sind probieren Sie immer zuerst aus, ob das Bit ohne Spiel im Schraubenkopf sitzt.

Drehmoment:

- ◆ Kleinere Schrauben / Bits können beschädigt werden, wenn Sie ein zu hohes Drehmoment bzw. eine zu hohe Drehzahl einstellen.

Harter Schraubfall (in Metall):

- ◆ Besonders hohe Drehmomente entstehen z.B. bei Metallverschraubungen unter Verwendung von Steckschlüsseleinsätzen. Wählen Sie eine niedrige Drehzahl.

Weicher Schraubfall (z.B. in Weichholz):

- ◆ Schrauben Sie auch hier mit geringer Drehzahl, um z.B. die Holzoberfläche beim Kontakt mit dem Schraubenkopf aus Metall nicht zu beschädigen. Verwenden Sie einen Senker.

Beim Bohren in Holz, Metall und anderen Materialien unbedingt berücksichtigen:

- ◆ Benutzen Sie bei kleinem Bohrer-Durchmesser eine hohe Drehzahl und bei großem Bohrer-Durchmesser eine niedrige Drehzahl.
- ◆ Wählen Sie bei harten Materialien eine niedrige Drehzahl, bei weichem Material eine hohe Drehzahl.
- ◆ Markieren Sie die Stelle, an der gebohrt werden soll mit einem Körner oder einem Nagel. Wählen Sie zum Anbohren eine niedrige Drehzahl.
- ◆ Ziehen Sie den drehenden Bohrer mehrmals aus dem Bohrloch, um Späne oder Bohrmehl zu entfernen und es zu lüften.

Bohren in Metall:

- ◆ Verwenden Sie Metallbohrer (HSS). Für beste Ergebnisse sollten Sie den Bohrer mit Öl kühlen. Metallbohrer können Sie auch zum Bohren in Kunststoff verwenden. Bohren Sie zunächst mit einem Ø 3 mm Bohrer vor und nähern Sie sich dem gewünschten Bohrdurchmesser.

Bohren in Ziegel:

- ◆ Verwenden Sie einen Hartmetallbestückten Steinbohrer.
(Max. empfohlener Bohrdurchmesser: Ø 15 mm)

Bohren in Holz:

- ◆ Verwenden Sie einen Holzbohrer mit Zentrierspitze, für tiefe Bohrungen verwenden Sie einen „Schlangenbohrer“, für große Bohrdurchmesser einen Forstner-Bohrer. Kleine Schrauben in weichem Holz können Sie auch ohne Vorbohren direkt eindrehen.

Wartung und Reinigung



WARNUNG! VERLETZUNGSGEFAHR!
Schalten Sie vor allen Arbeiten am Gerät das Gerät aus und entnehmen Sie den Akku.

Der Akku-Schlagbohrschrauber ist wartungsfrei.

- Das Gerät muss stets sauber, trocken und frei von Öl oder Schmierfetten sein.
- Es dürfen keine Flüssigkeiten in das Innere der Geräte gelangen.
- Verwenden Sie zum Reinigen des Gehäuses ein trockenes Tuch. Verwenden Sie niemals Benzin, Lösungsmittel oder Reiniger, die Kunststoff angreifen.
- Soll ein Lithium-Ionen-Akku längere Zeit gelagert werden, muss regelmäßig der Ladezustand kontrolliert werden. Der optimale Ladezustand liegt zwischen 50 % und 80 %. Das optimale Lagerungsklima ist kühl und trocken.

HINWEIS

- ▶ Nicht aufgeführte Ersatzteile (wie z. B. Kohlebürsten, Schalter) können Sie über unsere Service - Hotline bestellen.

Garantie der Kompernaß Handels GmbH

Sehr geehrte Kundin, sehr geehrter Kunde,

Sie erhalten auf dieses Gerät 3 Jahre Garantie ab Kaufdatum. Im Falle von Mängeln dieses Produkts stehen Ihnen gegen den Verkäufer des Produkts gesetzliche Rechte zu. Diese gesetzlichen Rechte werden durch unsere im Folgenden dargestellte Garantie nicht eingeschränkt.

Garantiebedingungen

Die Garantiefrist beginnt mit dem Kaufdatum. Bitte bewahren Sie den Original-Kassenbon gut auf. Diese Unterlage wird als Nachweis für den Kauf benötigt.

Tritt innerhalb von drei Jahren ab dem Kaufdatum dieses Produkts ein Material- oder Fabrikationsfehler auf, wird das Produkt von uns – nach unserer Wahl – für Sie kostenlos repariert oder ersetzt. Diese Garantieleistung setzt voraus, dass innerhalb der Drei-Jahres-Frist das defekte Gerät und der

Kaufbeleg (Kassenbon) vorgelegt und schriftlich kurz beschrieben wird, worin der Mangel besteht und wann er aufgetreten ist.

Wenn der Defekt von unserer Garantie gedeckt ist, erhalten Sie das reparierte oder ein neues Produkt zurück. Mit Reparatur oder Austausch des Produkts beginnt kein neuer Garantiezeitraum.

Garantiezeit und gesetzliche Mängelansprüche

Die Garantiezeit wird durch die Gewährleistung nicht verlängert. Dies gilt auch für ersetzte und reparierte Teile. Eventuell schon beim Kauf vorhandene Schäden und Mängel müssen sofort nach dem Auspacken gemeldet werden. Nach Ablauf der Garantiezeit anfallende Reparaturen sind kostenpflichtig.

Garantieumfang

Das Gerät wurde nach strengen Qualitätsrichtlinien sorgfältig produziert und vor Auslieferung gewissenhaft geprüft.

Die Garantieleistung gilt für Material- oder Fabrikationsfehler. Diese Garantie erstreckt sich nicht auf Produktteile, die normaler Abnutzung ausgesetzt sind und daher als Verschleißteile angesehen werden können oder für Beschädigungen an zerbrechlichen Teilen, z. B. Schalter, Akkus, Backformen oder Teile die aus Glas gefertigt sind.

Diese Garantie verfällt, wenn das Produkt beschädigt, nicht sachgemäß benutzt oder gewartet wurde. Für eine sachgemäße Benutzung des Produkts sind alle in der Bedienungsanleitung aufgeführten Anweisungen genau einzuhalten. Verwendungszwecke und Handlungen, von denen in der Bedienungsanleitung abgeraten oder vor denen gewarnt wird, sind unbedingt zu vermeiden.

Das Produkt ist nur für den privaten und nicht für den gewerblichen Gebrauch bestimmt. Bei missbräuchlicher und unsachgemäßer Behandlung, Gewaltanwendung und bei Eingriffen, die nicht von unserer autorisierten Service-Niederlassung vorgenommen wurden, erlischt die Garantie.

Abwicklung im Garantiefall

Um eine schnelle Bearbeitung ihres Anliegens zu gewährleisten, folgen Sie bitte den folgenden Hinweisen:

- Bitte halten Sie für alle Anfragen den Kassenbon und die Artikelnummer (z. B. IAN 12345) als Nachweis für den Kauf bereit.
- Die Artikelnummer entnehmen Sie bitte dem Typenschild, einer Gravur, auf dem Titelblatt ihrer Anleitung (unten links) oder als Aufkleber auf der Rück- oder Unterseite.
- Sollten Funktionsfehler oder sonstige Mängel auftreten, kontaktieren Sie zunächst die nachfolgend benannte Serviceabteilung **telefonisch** oder per **E-Mail**.
- Ein als defekt erfasstes Produkt können Sie dann unter Beifügung des Kaufbelegs (Kassenbon) und der Angabe, worin der Mangel besteht und wann er aufgetreten ist, für Sie portofrei an die Ihnen mitgeteilte Service-Anschrift übersenden.



Auf www.lidl-service.com können Sie diese und viele weitere Handbücher, Produktvideos und Software herunterladen.

Service

WARNUNG!

- ▶ Lassen Sie Ihre Geräte von der Servicestelle oder einer Elektrofachkraft und nur mit Original-Ersatzteilen reparieren. Damit wird sichergestellt, dass die Sicherheit des Gerätes erhalten bleibt.
- ▶ Lassen Sie den Austausch des Steckers oder der Netzleitung immer vom Hersteller des Gerätes oder seinem Kundendienst ausführen. Damit wird sichergestellt, dass die Sicherheit des Gerätes erhalten bleibt.

DE Service Deutschland

Tel.: 0800 5435 111 (Kostenfrei aus dem dt. Festnetz/Mobilfunknetz)
E-Mail: kompernass@lidl.de

AT Service Österreich

Tel.: 0820 201 222 (0,15 EUR/Min.)
E-Mail: kompernass@lidl.at

CH Service Schweiz

Tel.: 0842 665566 (0,08 CHF/Min., Mobilfunk max. 0,40 CHF/Min.)
E-Mail: kompernass@lidl.ch

IAN 279501

Importeur

Bitte beachten Sie, dass die folgende Anschrift keine Serviceanschrift ist. Kontaktieren Sie zunächst die benannte Servicestelle.

KOMPERNASS HANDELS GMBH
BURGSTRASSE 21
44867 BOCHUM
GERMANY
www.kompernass.com

Entsorgung



Die Verpackung besteht aus umweltfreundlichen Materialien, die Sie über die örtlichen Recyclingstellen entsorgen können.



Werfen Sie Elektrowerkzeuge nicht in den Hausmüll!

Gemäß Europäischer Richtlinie 2012/19/EU müssen verbrauchte Elektrowerkzeuge getrennt gesammelt und einer umweltgerechten Wiederverwertung zugeführt werden.



Werfen Sie Akkus nicht in den Hausmüll!

Entfernen Sie die Akkus vor der Entsorgung aus dem Gerät.
Defekte oder verbrauchte Akkus müssen gemäß Richtlinie 2006/66/EC recycelt werden. Geben Sie Akku-Pack und/oder das Gerät über die angebotenen Sammeleinrichtungen zurück.
Über Entsorgungsmöglichkeiten für ausgediente Elektrowerkzeuge / Akku-Pack informieren Sie sich bitte bei Ihrer Gemeinde- oder Stadtverwaltung.

Original-Konformitätserklärung

Wir, KOMPERNASS HANDELS GMBH, Dokumentenverantwortlicher: Herr Semi Uguzlu, BURGSTR. 21, 44867 BOCHUM, DEUTSCHLAND, erklären hiermit, dass dieses Produkt mit den folgenden Normen, normativen Dokumenten und EG-Richtlinien übereinstimmt:

Maschinenrichtlinie

(2006 / 42 / EG)

EG-Niederspannungsrichtlinie

(2014 / 35 / EU)

Elektromagnetische Verträglichkeit

(2014 / 30 / EU)

RoHS Richtlinie

(2011 / 65 / EU)*

*Die alleinige Verantwortung für die Ausstellung dieser Konformitätserklärung trägt der Hersteller. Der oben beschriebene Gegenstand der Erklärung erfüllt die Vorschriften der Richtlinie 2011/65/EU des Europäischen Parlaments und des Rates vom 8. Juni 2011 zur Beschränkung der Verwendung bestimmter gefährlicher Stoffe in Elektro- und Elektronikgeräten.

Angewandte harmonisierte Normen:

EN 60745-1:2009/A11:2010

EN 60745-2-1:2010

EN 60745-2-2:2010

EN 55014-1:2006/A2:2011

EN 55014-2:2015

EN 60335-2-29:2004/A2:2010

EN 60335-1:2012/A11:2014

EN 62233:2008

EN 61000-3-2:2014

EN 61000-3-3:2013

Typ / Gerätebezeichnung:

2-Gang-Akku-Schlagbohrschrauber PSBSA 20-Li A1

Herstellungsjahr: 10-2016

Seriennummer: IAN 279501

Bochum, 29.09.2016



Semi Uguzlu
- Qualitätsmanager -

Technische Änderungen im Sinne der Weiterentwicklung sind vorbehalten.

Ersatz-Akku Bestellung

Wenn Sie einen Ersatz-Akku für Ihr Gerät bestellen möchten, so können Sie dies entweder bequem im Internet unter www.kompennass.com oder telefonisch abwickeln.

Der Preis des Ersatz-Akkus beträgt 20 € inkl. MwSt. und Versand. Dieser Artikel kann aufgrund begrenzter Vorratsmenge nach kurzer Zeit ausverkauft sein.



Online-Bestellung

Um einen Ersatz-Akku über den Zubehör-Shop zu bestellen:

- Rufen Sie mit Ihrem Internetbrowser die Seite www.kompennass.com auf.
- Klicken Sie rechts unten auf die entsprechende Flagge, um das gewünschte Land und die Sprache auszuwählen.
- Klicken Sie jetzt auf den Reiter „Zubehör-Shop“ und wählen anschließend unter der Rubrik „Topseller“ den passenden Ersatz-Akku zu Ihrem Gerät aus.
- Nachdem Sie den Ersatz-Akku in den Warenkorb gelegt haben, klicken Sie auf die Schaltfläche „Kasse“ und befolgen die auf dem Bildschirm angezeigten Anweisungen, um den Bestellvorgang abzuschließen.

HINWEIS

- ▶ Die Bestellung von Ersatzteilen kann in einigen Ländern nicht online vorgenommen werden. Kontaktieren Sie in diesem Fall bitte die Service-Hotline.
- Die Aktion ist begrenzt auf einen Akku pro Kunde / Gerät, sowie auf eine Laufzeit von zwei Monaten nach dem Aktionszeitraum. Danach kann der Ersatzakku als Ersatzteil zu anderen Konditionen weiterhin bestellt werden.

Telefonische Bestellung

- ① **Service Deutschland**
Tel.: 0800 5435 111 (Kostenfrei aus dem dt. Festnetz/Mobilfunknetz)
- ① **Service Österreich**
Tel.: 0820 201 222 (0,15 EUR/Min.)
E-Mail: kompennass@idl.at
- ① **Service Schweiz**
Tel.: 0842 665566 (0,08 CHF/Min., Mobilfunk max. 0,40 CHF/Min.)
E-Mail: kompennass@idl.ch

Um eine schnelle Bearbeitung Ihrer Bestellung zu gewährleisten, halten Sie bitte für alle Anfragen die Artikelnummer (z.B. IAN 279501) des Gerätes bereit. Die Artikelnummer entnehmen Sie bitte dem Typenschild oder dem Titelblatt dieser Anleitung.



KOMPERNASS HANDELS GMBH

BURGSTRASSE 21

44867 BOCHUM

DEUTSCHLAND / GERMANY

www.kompernass.com

Last Information Update · Stanje informacija · Versiunea informațiilor

Актуалност на информацията · Έκδοση των πληροφοριών

Stand der Informationen: 09 / 2016 · Ident.-No.: PSBSA20-LiA1-092016-1

IAN 279501