

Long Reach Heat Gun / Weed Burner PLHLG 2000 C2

(HU)

Hosszú szárú forrólégfúvó / gyomirtó

Az originál használati utasítás fordítása

(CZ)

Horkovzdušná pistole s dlouhou násadou / odstraňovač plevele

Překlad originálního provozního návodu

(DE) (AT) (CH)

Langstiel-Heißluftgebläse / Unkrautvernichter

Originalbetriebsanleitung

(SI)

Pihalnik toplega zraka z dolgim ročajem / uničevalec plevela

Prevod originalnega navodila za uporabo

(SK)

Teplovzdušná pištoľ s dlhou násadou / odstraňovač buriny

Preklad originálneho návodu na obsluhu

IAN 351669_2007

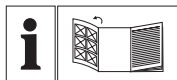

(HU)

Olvasás előtt kattintson az ábrát tartalmazó oldalra és végezetül ismerje meg a készülék mindegyik funkcióját.

(SI)

Pred branjem odprite stran s slikami in se nato seznanite z vsemi funkcijami naprave.

(CZ)

Před čtením si otevřete stranu s obrázkem a potom se seznámte se všemi funkcemi přístroje.

(SK)

Pred čítaním si odklopte stranu s obrázkami a potom sa oboznámte so všetkými funkciami prístroja.

(DE) (AT) (CH)

Klappen Sie vor dem Lesen die Seite mit den Abbildungen aus und machen Sie sich anschließend mit allen Funktionen des Gerätes vertraut.

HU	Az originál használati utasítás fordítása	Oldal	4
SI	Prevod originalnega navodila za uporabo	Stran	15
CZ	Překlad originálního provozního návodu	Strana	26
SK	Preklad originálneho návodu na obsluhu	Strana	36
DE / AT / CH	Originalbetriebsanleitung	Seite	47

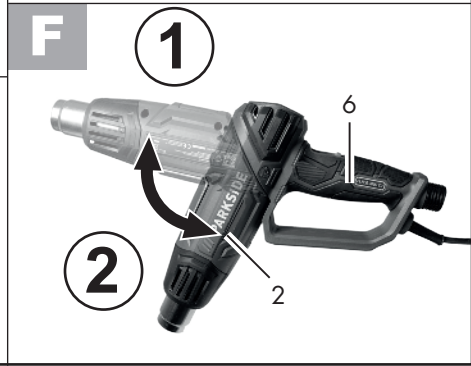
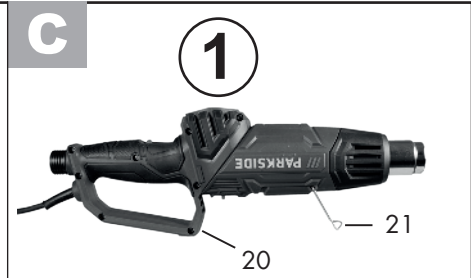
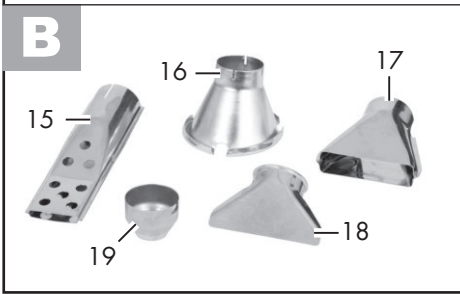
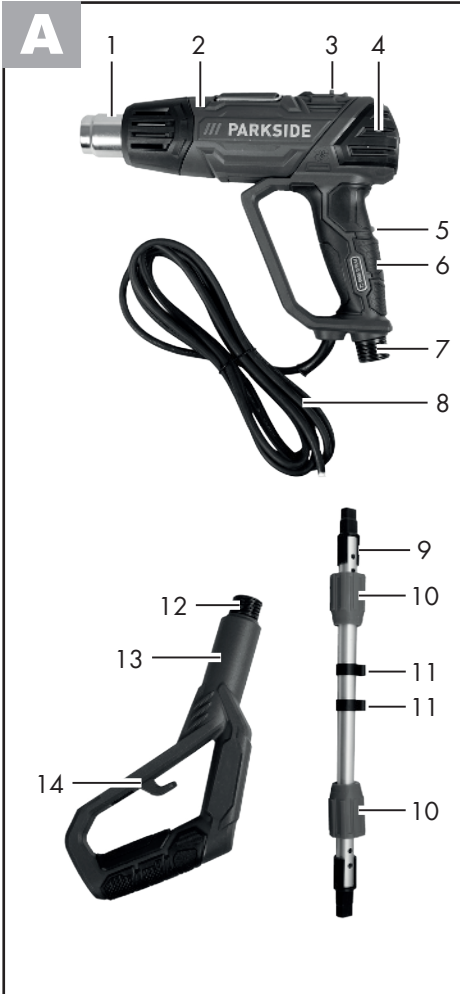

Sadržaj

Bevezető	4
Rendeltetés	4
Általános leírás	5
Szállítási terjedelem	5
Működésleírás	5
Áttekintés	5
Műszaki adatok	5
Biztonsági tudnivalók	6
Az utasításban található szimbólumok	6
A készüléken található képelek	6
Általános biztonsági utasítások	6
Első üzembe helyezés	8
Üzembe helyezés	8
Használat	9
Markolat elforgatása	9
Be- és kikapcsolás	9
Használat álló készülékként.....	9
A tartozék fűvókák használata.....	9
Szűkítő fűvóka	10
Felületi fűvóka.....	10
Spakli fűvóka.....	10
Grillgyújtó fűvóka	10
Kúpos fűvóka.....	10
Üzembe helyezés gyomirtó készülékként	11
A hosszabbító felszerelése	11
Munkavégzéssel kapcsolatos utasítások gyomirtó készülék.....	11
Tisztítás/karbantartás/tárolás ...	11
Általános tisztítási és karbantartási munkák.....	12
Tárolás.....	12
Eltávolítás és környezetvédelem	12
Pótalkatrészek / Tartozékok	12
HU JÓTÁLLÁSI TÁJÉKOZTATÓ	13
Az eredeti CE megfelelőségi nyilatkozat fordítása	60
Robbantott ábra	65

Bevezető

Gratulálunk az Ön által megvásárolt új berendezéshez. Ezzel egy kiváló minőségű termék mellett döntött. A jelen készülék minőségét a gyártás alatt ellenőrizték és alávetették egy végső ellenőrzésnek. Ezzel a készülék működőképessége biztosított. Nem zárható ki, hogy egyes esetekben a készüléken, vagy annak belsejében, ill. a tömlővezetékeken maradék víz vagy kenőanyag található. Ez nem utal sem hiányosságra, sem hibára, nem ad aggodalomra okot. Izjava o sukladnosti za ovaj proizvod dostupna je na internet stranici www.lidl.hr



A használati útmutató a termék részét képezi. Fontos utasításokat tartalmaz a biztonságra, a használatra és a hulladékeltávolításra vonatkozóan. A termék használata előtt ismerkedjen meg az összes kezelési és biztonsági útmutatással. A terméket csak a leírtaknak megfelelően és a megadott használati területen lehet alkalmazni. Őrizze meg jól az útmutatót és a termék harmadik személynek való továbbadása esetén mellékelje az összes dokumentumot.

Rendeltetés

A 2 az 1-ben hosszú nyelvű hőlégfúvó-gyomirtó készülék járdalapok közötti, falazatokon, burkolt területeken, virágágyásokban és gyepterületeken lévő gyomok növekedési időszakban történő irtásához, festékrétegek eltávolításához, felmelegítéshez (pl. hőre zsugorodó csövek felmelegítéséhez), valamint műanyagok alakításához és összeforrasztásához alkalmas. Ragasztott kötések oldására, vízvezetékek kiolvasztására, faszén meggyújtására használható. Ez a berendezés nem

alkalmas ipari használatra. Ipari alkalmazás esetén megszűnik a garancia. Minden más használat, amely ebben az utasításban nincs kifejezetten megengedve, a szerszámgép károsodásához vezethet és a felhasználó számára komoly veszélyt jelenthet.

Tilos a készüléket esőben vagy párás környezetben használni. A gyártó nem felel a rendeltetésellenes használatból vagy a hibás kezelésből adódó károkért. Proizvođač ne jamči za oštećenja, koja su prouzrokovana nenamjenskom uporabom ili pogrešnim upravljanjem.

Általános leírás

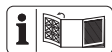

A legfontosabb funkcióelemek ábráját a kihajtható oldalon találhatja.

Szállítási terjedelem

Csomagolja ki a készüléket és ellenőrizze teljességét:

- Hőlégfúvó
- Hosszabbító nyél
- Fogóelem a hosszabbítóhoz
- Kúpos fúvóka
- Szűkítő fúvóka
- Felületi fúvóka
- Spakli fúvóka
- Grillgyújtó fúvóka
- Használati utasítás

Működésleírás

Ez a készülék egy 2 az 1-ben hosszú nyelű hőlégfúvó-gyomirtó készülék, ami hosszú nyéllel vagy hosszú nyél nélkül is használható. A készülék egy fokozatkapcsolóval szabályozható. 500 l/perc levegőmennyiség esetén

a kiválasztott fokozattól függően 100, 350, vagy 650 °C érhető el.

Áttekintés

- | | |
|----------|---|
| A | 1 fúvócső |
| | 2 készülékház |
| | 3 reteszelő kapcsoló a forgatható markolathoz |
| | 4 levegőnyílás |
| | 5 BE/KI kapcsoló és fokozatkapcsoló |
| | 6 markolat |
| | 7 menetes csatlakozócsonk a hosszabbító nyélhez |
| | 8 Hálózati kábel |
| | 9 hosszabbító nyél |
| | 10 záróanya |
| | 11 kábelcsatol |
| | 12 markolat menetes csatlakozócsonkja |
| | 13 hosszabbító nyél markolata |
| | 14 kábeltartó |
| | |
| B | 15 Grillgyújtó fúvóka |
| | 16 kúpos fúvóka |
| | 17 Felületi fúvóka |
| | 18 Spakli fúvóka |
| | 19 Szűkítő fúvóka |
| | |
| C | 20 Állítóláb |
| | 21 állítókengyel |

Műszaki adatok

Hosszú szárú forrólégfúvó / gyomirtó..... PHLG 2000 C2

A motor teljesítményfelvétele..... 2000 W
 Hálózati feszültség 230 V~, 50 Hz
 Védelmi osztály..... □ II
 Levegőmennyiség max. 500 l/min
 Hőmérséklet 1-es fokozat 100 °C
 Hőmérséklet 2-es fokozat 350 °C
 Hőmérséklet 3-es fokozat 650 °C

Biztonsági tudnivalók

Az utasításban található szimbólumok



Veszélyre figyelmeztető jel a személyi sérülések és anyagi károk elkerülése érdekében.



Tilalmi jel a károk elhárítására vonatkozó adatokkal.



Utaló jelek a készülék jobb kezelésére vonatkozó információkkal.

A készüléken található képjel



Használat előtt gondosan el kell olvasni.



Viseljen védőkesztyűt



Viseljen védőszemüveget



Ne tegye ki esőnek vagy nedvességnak.



Figyelem, forró felületek, égési sérülés veszélye!



Védőcsoport II



Elektromos gépek nem tartoznak a háztartási hulladékba.

Általános biztonsági utasítások



A készülék nem megfelelő használata súlyos sérülést okozhat. A személyi sérülések és anyagi károk megelőzése érdekében, feltétlenül olvassa el és tartsa be az alábbi biztonsági utasításokat és ismerje meg az összes kezelőelemet.



Vigyázat: Ily módon elkerülheti a baleseteket és sérüléseket:

Előkészítés

- A készüléket használhatják 8 évnél idősebb gyermekek, valamint korlátozott fizikai, szenzorikus vagy mentális képességekkel rendelkező, illetve tapasztalat és ismeretek hiányában álló személyek is, amennyiben felügyelet alatt állnak, vagy a készülék biztonságos használatával kapcsolatos utasításokban részesültek és értik az abból következő veszélyeket. Gyermekek nem játszhatnak a készülékkel. A tisztítást és a felhasználó által végzett karbantartásokat nem végezhetik el gyermekek felügyelet nélkül.
- Mindig ügyelni kell a gyerekekre, hogy ne játsszanak a készülékkel.
- A készüléket kezelő vagy felhasználó személy felel más személyeknek okozott balese-

tekért vagy tulajdonukon okozott károkért.

- A gyártó által mellékelte és ajánlott alkatrészeket és tartozékokat használja. Más alkatrészek használata a garanciális igények azonnali elvesztéséhez vezet.

A készülékkel történő munkavégzés



Vigyázat! Ily módon elkerülhető a készülék megromlását és az ebből eredő személyi sérüléseket:

- Ne használja a készüléket esőben. Csak nappal vagy jó megvilágítás esetén dolgozzon.
- Ne dolgozzon a készülékkel, ha fáradt vagy figyelmetlen vagy alkohol, illetve gyógyszer hatására áll. Tartson mindig időben szünetet. Mindig körültekintően végezze a munkát.
- Soha ne hagyja a készüléket felügyelet nélkül a munkahelyen.
- Tűz keletkezhet, ha nem gondosan használja a készüléket.
 - Legyen óvatos, ha a készüléket gyúlékony anyagok közelében használja.
 - Ne irányítsa hosszabb ideig ugyanarra a helyre a készüléket.
 - Ne használja a készüléket robbanásveszélyes légkör esetén.
 - A hő rejtett gyúlékony anyagokhoz juthat.

- Használat után állítsa az állványra és hagyja lehűlni mielőtt elteszi.
- Soha ne hagyja felügyelet nélkül a működésben lévő készüléket.

Használat szilárd tüzelőanyag begyűjtőként / A grillgyújtó fúvóka (15) használata

- Ellenőrizze, hogy a szilárd tüzelőanyag begyűjtő megfelelő helyzetben van.
- Válassza le a hálózatról mielőtt kiveszi a tűzből.
- Hagyja lehűlni a szilárd tüzelőanyag begyűjtőt mielőtt elrakja.
- Ügyeljen arra, hogy a csatlakozóvezeték vagy más éghető anyagok ne érjenek a szilárd tüzelőanyag begyűjtő forró részeihez.

Elektromos biztonság



Vigyázat: Ily módon elkerülhető az áramütés okozta baleseteket és sérüléseket:

- Ügyeljen arra, hogy a hálózati feszültség megegyezzen a készülék adattábláján feltüntetett feszültséggel.
- A készüléket csak egy 30 mA alatti kioldóáramú hibaáramvédő szerkezettel (Residual Current Device) ellátott csatlakozóaljzathoz csatlakoztassa.
- Tartsa távol a készüléket esőtől vagy nedvességtől.
- Ne a hálózati kábelnél fogva

húzza ki a csatlakozódugót az aljzatból. Védje a hálózati kábelt hőtől, olajtól és éles szélektől.

- Kapcsolja ki a készüléket és húzza ki a hálózati csatlakozódugót, ha sérült a hálózati kábel. Ha megsérül a készülék csatlakozóvezetéke, akkor azt a veszélyek elkerülése érdekében a gyártónak vagy ügyfélszolgálatának vagy egy hasonló szakképzett személynek kell kicserélni.
- Ne csatlakoztasson sérült hálózati kábelt az áramhálózatra. Ne érjen hozzá sérült hálózati kábelhez amíg az áramhálózatra van csatlakoztatva. A sérült hálózati kábel feszültség alatti részek érintéséhez vezethet.

Kiegészítő biztonsági utasítások



Vigyázat! Előzze meg a sérülés-, tűz- és az egészségkárosító veszélyeket:

- Veszély esetén azonnal húzza ki a hálózati csatlakozódugót a csatlakozóaljzatból.
- Soha ne használja a készüléket hajszárítónak.
- Soha ne irányítsa a forró levegőáramot személyekre vagy állatokra.
- Ne nézzen közvetlenül a fűvécsovön lévő fűvókanyílásba.
- Ne érjen a fűvókához, ha az forró.
- Viseljen védőkesztyűt.
- Viseljen védőszemüveget.

- Húzza ki a hálózati csatlakozódugót a csatlakozóaljzatból, ha nem használja a készüléket, valamint munkaszünetekben és a készüléken végzett minden munka, pl. fűvókacsere előtt.
- Tartson távolságot a fűvókakimenet és a megmunkálandó felület vagy munkadarab között. A készülék túlmelegedhet.
- A készüléknek mindig tisztának, száraznak és olaj- vagy zsírintesnek kell lennie.

Első üzembe helyezés

Az első használat alkalmával kevés füst képződhet. A füst kötőanyagok révén alakul ki, amelyek az első használat során a hő hatására kioldódnak a fűtés szigetelő fóliájából. Annak érdekében, hogy a füst gyorsan eltávozzon, a készüléket az állító felületére kell állítani (D 20). **Az első használat során gondoskodjon a munkakörnyezet megfelelő szellőzéséről.**

Ha a füst-/szagképződés túl erős, helyezze át az első üzembe helyezést a szabadba!

Üzembe helyezés

A 2 az 1-ben hosszú nyelű hőlégfűvő-gyomirtó mind kézikészülékként (hőlégfűvóként történő működtetéshez), mind hosszú nyelű változatban (gyomirtóként történő működtetéshez) használható.



Gyomirtó készülékként történő használat esetén a készüléket csak hosszabbító nyéllel szabad működtetni. Gyomokirtás esetén a készüléket a hosszabbító markolatánál kell tartani.

Használat

Markolat elforgatása

A készülék kettő markolat-pozícióval rendelkezik.

C **Pozíció ①** :
Gyomirtásra és faszén meggyújtására alkalmas.

i Használat után mindig állítsa a készüléket **①** pozícióban az állítólábbal (20) és az állítókengyellel (21) egy sima, tűzálló felületre, hogy a készülék lehűljön.
A használathoz hajtsa fel, használat után pedig hajtsa vissza az állítókengyelt (21).

D **Pozíció ②** :
Forrólevegős pisztolyként történő használatra alkalmas.

E 1. A markolat (6) elforgatásához tolja a reteszelő kapcsolót (3) előre a fúvócső (1) irányába. Megjelenik a  szimbólum.

F 2. Tartsa a reteszelő kapcsolót **(E 3)** ebben a pozícióban és forgassa el a markolatot (6) a kívánt pozícióba.

3. Engedje el a reteszelő kapcsolót **(E 3)**.
Megjelenik a szimbólum 
Ellenőrizze, hogy a markolat (6) bekattant a kívánt pozícióban és már nem forgatható.

G Be- és kikapcsolás

A készülék a be-/kikapcsolóval (5), alkalmazástól függően, három hőmérsékletfokozatra állítható.

Fokozat 1 = 100 °C

Fokozat 2 = 350 °C

Fokozat 3 = 650 °C

Készülék bekapcsolása:

1. Csatlakoztassa a hálózati csatlakozódugót egy megfelelő csatlakozóaljzathoz.

2. Állítsa a be-/kikapcsolót (5) a kívánt fokozatra (1, 2 vagy 3).

A készülék kb. 1 perc múlva éri el a teljes üzemi hőmérsékletet.

Készülék kikapcsolása:

1. A készülék kikapcsolásához állítsa a be-/kikapcsolót (5) a "0" fokozatra.

2. Használat után mindig állítsa a készüléket az állítólábbal **(D 20)** egy sima, tűzálló felületre, amíg a készülék lehűl.

3. Húzza ki a csatlakozódugót a csatlakozóaljzathoz.

D Használat álló készülékként

A készülék álló készülékként használható. Ehhez állítsa a készüléket a két állítólábra (9).

Ügyeljen a stabil és biztonságos állóhelyzetre és hőálló felületre.

i A készülék állókészülékként történő használata kiválóan alkalmas arra, hogy a készülék a használat után lehűljön

B A tartozék fúvókák használata



Az égési sérülések megelőzése érdekében a fúvókák cseréje előtt a tartozék fúvókáknak (15/16/17/18/19) és a fúvócsőnek **(A 1)** megfelelően le kell hűlnie.

i Különböző alkalmazások lehetségesek. Mindig vegye figyelembe a biztonsági előírásokat és alapvetően körütekintően és óvatosan használja a készüléket.

Szűkítő fúvóka

Helyezze fel a szűkítő fúvókát (19) a fúvócsőre (A 1).

Használja a szűkítő fúvókát (19) pontokra irányított hő eléréséhez, például műanyagok (fóliák, hőre zsugorodó tömlők) összeforrasztásához.

i A szűkítő fúvóka (19) használata során különösen ügyeljen a munkálási ponton lévő hőfejlődésre. Ha bizonytalan, akkor a munkadarab túlmelegedésének megelőzése érdekében ne tartsa a készüléket túl hosszú ideig egy helyre.

Felületi fúvóka

Helyezze fel a felületi fúvókát (17) a fúvócsőre (A 1).

Használja a felületi fúvókát (17) nagyobb felületre irányított hő eléréséhez. Ezáltal különösen alkalmas ragasztóanyagok oldásához vagy festékek felpuhításához.

i A felületi fúvóka (17) használata során különösen ügyeljen a munkálási pont körüli helyek hőfejlődésére. Mindezt annak érdekében, hogy ne melegedjen túl egy közeli alkatrész.

H Spakli fúvóka

Helyezze fel a spakli fúvókát (18) a fúvócsőre (A 1).

A fúvóka spakli formája a forró levegő

festék- és lakkfelületekre történő célzott felvitelére szolgál. A festék- és lakkrétegek eltávolítása egy spaklival és egy kaparóval végezhető. Maga a spakli fúvóka (18) nem alkalmas festék eltávolítására.

I Grillgyújtó fúvóka

Helyezze fel a grillgyújtó fúvókát (15) a fúvócsőre (A 1).

Állítsa a készüléket a fokozatkapcsolóval (G 5) a "II"-es fokozatra. Helyezze a grillgyújtó fúvókát (15) a faszén alá.

Ügyeljen arra, hogy a faszén ne takarja le a grillgyújtó fúvóka (15) összes nyílását, ellenkező esetben hőtorlódás keletkezik a készülékben, és tűzveszély áll fenn. A faszén néhány perc múlva meggyullad.



Semmiképpen ne használjon egyéb módszereket a faszén meggyújtására a grillgyújtó fúvóka (15) használatával egy időben.



A grillgyújtó fúvókát (15) kizárólag addig a néhány percgig használja, ami ahhoz szükséges, hogy meggyulladjon a faszén.



Ne használja másra a grillgyújtó fúvókát (15).

Kúpos fúvóka



Gyomirtó készülékként történő használat esetén a készüléket csak hosszabbító nyéllel szabad működtetni. Gyomokirtás esetén a készüléket a hosszabbító markolatánál kell tartani.

Helyezze fel a kúpos fúvókát (16) a fúvócsőre (A 1). Használja a kúpos fúvókát (16) gyomok eltávolításához.



A gyomirtáshoz helyezze a kúpos fúvókát kb. 5-10 másodpercre az eltávolítandó növényre.

Magasabb növények esetén zsugorítsa azokat úgy, hogy a növény felső részét rövid ideig felmelegíti. Ezt követően helyezze a kúpos fúvókát az összezsugorodott növényre 5-10 másodpercig.

Üzembe helyezés gyomirtó készülékként



A készülék gyomirtó készülékként történő használatához szerelje fel a hosszabbító nyelet.

A hosszabbító felszerelése



1. Forgassa el a hőlégfúvó markolatát (6) a pozícióra **1** (lásd a „Markolat elforgatása” fejezetet **F**).
2. Helyezze a hosszabbító nyelet (9) a hosszabbító nyél markolatának (13) menetes csatlakozó-csonkjába (12) és húzza meg a záróanyát (10).



3. Helyezze a hosszabbító nyelet (9) a hőlégfúvó készülékházán (2) lévő menetes csatlakozó-csonkba (7) és húzza meg a záróanyát (10).
4. Vezesse végig a hálózati kábelt (8) a hosszabbító nyél mentén (9) és rögzítse a kábelcsattal (11).
5. Vezesse át a hálózati kábelt (8) a hosszabbító nyél markolatán (13) lévő kábeltartón (14). Ehhez hozzon létre egy hurkot a kábeltartó magasságában, vezesse át a kábeltartó (14) gyűrűjén és akassza be a hátoldalán.

Munkavégzéssel kapcsolatos utasítások gyomirtó készülék

- Gyomokirtáshoz leginkább a kúpos fúvóka **B 16** alkalmas.
- A gyomirtást legjobb tavasszal elkezdni
- A gyomirtás akkor a leghatékonyabb, amikor a növény még fiatal.
- A művelet sikere nem látható azonnal.
- A növények típustól függően nem reagálnak azonnal a hőszugárzásra az ajánlott expozíciós idő esetén.
 - A fiatal lágylevelű növények érzékenyen reagálnak a kezelésre és a kezelést követően már nem életképesek.
 - A kemény lombzatú fűvek nagyon ellenállóak. Ezeket többször kell kezelni.
 - Az öregebb, kemény levelű növényeket, pl. a bogáncsot rendszeresen, 1-2 hetenként kell kezelni, hogy végül kiszáradjanak.
- Hosszabb expozíciós idővel a növény látható részét le lehet égetni.
- A növények égetése nem feltétlenül szükséges. Felhevítés esetén a levelek kiszáradnak és a gyom elpusztul.
- Benőtt felületek kezelése esetén a kezelést kezdetben többször rövid időközönként meg kell ismételni, hogy tartós sikert lehessen elérni. Ezt követően hosszabb kezelési időközök is elegendők.
- Bizonyos gyomok esetén szükséges lehet a kezelés megismétlése.

Tisztítás/karbantartás/tárolás



Valamennyi, jelen útmutatóban nem ismertetett munkát csak szervizközpontunk hajthatja végre. Ne próbálja saját kezűleg megjavítani a készüléket, ha nincs megfelelő szakképzettsége. Csak eredeti alkatrészeket használjon.

- A készüléket száraz helyen és gyermekektől elzárva kell tárolni.

Általános tisztítási és karbantartási munkák

- Mindig tartsa tisztán a készüléket. A tisztításhoz használjon egy kefét vagy egy törölkendőt, de ne használjon tisztító- vagy oldószereket.

Tárolás

- A készülék tárolása száraz és portól védett, gyermekek által el nem érhető helyen történjen.
- Hagyja lehűlni a készüléket mielőtt egy zárt helyre elteszi.

Nem vállalunk felelősséget a készülékeink

által okozott károkért. Amennyiben azok nem szakszerű javítás vagy nem eredeti alkatrészek használata, ill. nem rendeltetésszerű használat miatt keletkeztek.

Eltávolítás és környezetvédelem

Gondoskodjon a szerszámgép, a tartozékok és a csomagolás környezetbarát újra hasznosításáról.



Elektromos gépek nem tartoznak a háztartási hulladékba.

- Adja le a gépet egy hasznosító telepen. A felhasznált műanyag- és fémrészek fajtájuk szerint szétválaszthatók és újra hasznosíthatók. Kérdezze meg e felől szervizközpontunkat.

Pótalkatrészek / Tartozékok

Pótalkatrészeket és tartozékokat az alábbi honlapon rendelhet:
www.grizzlytools-service.eu

Ha esetleg problémája akad a rendelési folyamattal kapcsolatban, kérjük, használja a kapcsolattartási űrlapot.

További kérdések esetén forduljon a Service Center (lásd a(z) 13. oldalon).

Pozíció használati útmutató	Rajz	Rendelési szám
A 19	Szűkítő fúvóka	91105626
A 18	Spakli fúvóka	91105629
A 17	Felületi fúvóka	91105628
A 15	Grillgyújtó fúvóka	91105630
A 16	Kúpos fúvóka	91105627

HU JÓTÁLLÁSI TÁJÉKOZTATÓ

A termék megnevezése: Hosszú szárú forrólégfúvó /gyomirtó	Gyártási szám: IAN 351669_2007
A termék típusa: PLHLG 2000 C2	
A gyártó cégneve, címe, e-mail címe: Grizzly Tools GmbH & Co. KG Stockstädter Straße 20 63762 Großostheim Germany E-Mail: service@grizzly.biz	Szerviz neve, címe, telefonszáma: Szerviz Magyarország Tel.: 06800 21225 E-Mail: grizzly@lidl.hu W+T Környezetvédelmi és Szolgáltató Kft. Dunapart also 138 2318 Szigetszentmárton Tel.: 0624 456 672
Az importáló/ forgalmazó neve és címe: Lidl Magyarország Kereskedelmi Bt., H-1037 Budapest, Rádl árok 6.	

1. A jótállási idő a Magyarország területén, Lidl Magyarország Kereskedelmi Bt. üzletében történt vásárlás napjától számított 1 év, amely jogvesztő. A jótállási idő a fogyasztó részére történő átadással, vagy ha az üzembe helyezést a forgalmazó, vagy annak megbízottja végzi, az üzembe helyezés napjával kezdődik.
2. A jótállási igény a jótállási jeggyel és/vagy a vásárlást igazoló blokkal érvényesíthető. A jótállási jegy szabálytalan kiállítása, vagy átadásának elmaradása nem érinti a jótállási kötelezettség-vállalás érvényességét. Kérjük, hogy a vásárlás tényének és időpontjának bizonyítására őrizze meg a pénztári fizetésnél kapott jótállási jegyetés a vásárlást igazoló blokkot.
3. A vásárlástól számított három munkanapon belül érvényesített csereigény esetén a forgalmazó köteles a terméket kicserélni, feltéve ha a hiba a rendeltetésszerű használatot akadályozza. A jótállási jogokat a termék tulajdonosaként a fogyasztó érvényesítheti az áruházakban, valamint a jótállási tájékoztatóban feltüntetett szervizekben. (A magyar Polgári Törvénykönyv alapján fogyasztónak minősül a szakmája, önálló foglalkozása vagy üzleti tevékenysége körén kívül eljáró természetes személy.)

A jótállás ideje alatt a fogyasztó hibás teljesítés esetén kérheti a termék kijavítását, kicserélését, vagy ha a termék nem javítható vagy cserélhető, vagy az a forgalmazónak aránytalan többletköltséggel járna, illetve a fogyasztó kijavításhoz, kicseréléshez fűződő érdeke alapos ok miatt megszűnt, árleszállítást kérhet, vagy elállhat a szerződéstől és visszakérheti a vételárát. A kijavítás során a termékbe csak új alkatrész kerülhet beépítésre.

4. A fogyasztó a hiba felfedezése után a lehető legrövidebb időn belül köteles a hibát bejelenteni és a terméket a jótállási jogok érvényesítése céljából átadni. A hiba felfedezésétől számított két hónapon belül bejelentett jótállási igényt időben közölni kell tekinteni. A közlés elmaradásából eredő kárért a fogyasztó felelős. A jótállási igény érvényesíthetőségének határideje a termék, vagy fődarabjának kicserélése esetén a csere napján újraindul.
 5. A rögzített bekötésű, illetve a 10 kg-nál súlyosabb, vagy tömegközlekedési eszközön nem szállítható terméket az üzemeltetés helyén kell megjavítani. Abban az esetben, ha a javítás a helyszínen nem végezhető el, a termék ki- és visszaszereléséről, valamint szállításáról a forgalmazónak kell gondoskodnia.
 6. A jótállás nem áll fenn, ha a hiba a nem rendeltetésszerű használatból, átalakításból, helytelen tárolásból, vagy a használati utasítástól eltérő kezelésből, vagy bármely a vásárlást követő behatásból fakad, vagy elemi kár okozta, és azt a forgalmazó, vagy a szerviz bizonyítja. A jótállás nem vonatkozik a mozgó kopó alkatrészek (világítótestek, gumibroncsok stb.) rendeltetésszerű elhasználódására. A szerviz és a forgalmazó a kijavítás során nem felel a terméken a fogyasztó vagy harmadik személyek által tárolt adatokért vagy beállításokért.
 7. Fogyasztói jogvita esetén a fogyasztó a megyei (fővárosi) kereskedelmi és iparkamrák mellett működő békéltető testület eljárását is kezdeményezheti.
- A jótállás a fogyasztó törvényből eredő szavatossági jogait és azok érvényesíthetőségét nem érinti.

Kijavítást ellenőrző szelvény:

A jótállási igény bejelentésének időpontja:	A hiba oka:
Javításra átvétel időpontja:	A hiba javításának módja:
A fogyasztó részére történő visszaadás időpontja:	
A szerviz bélyegzője, kelt és aláírás:	

Kicserélést ellenőrző szelvény:

A jótállási igény bejelentésének időpontja:
Kicserélés időpontja:
A cserélő bolt bélyegzője, kelt és aláírás:

Kazalo

Predgovor	15
Namen uporabe	15
Splošni opis	16
Obseg dobave	16
Opis funkcij	16
Pregled	16
Tehnični podatki	16
Varnostna navodila	17
Simboli v navodilih za uporabo	17
Simboli na orodju	17
Splošna varnostna navodila	17
Prva uporaba	19
Pred začetkom uporabe	19
Uporaba	20
Obračanje držaja	20
Vklon in izklon	20
Uporaba kot stoječe orodje	20
Uporaba dodatnih šob	20
Reducirna šoba	20
Ploščata šoba	21
Šoba za odstranjevanje barve	21
Šoba za netenje žara	21
Stožčasta šoba	21
Uporaba uničevalnika plevela	21
Namestitev podaljška	22
Navodila za delo z uničevalnikom plevela	22
Čiščenje /vzdrževanje / shranjevanje	22
Splošna čistilna in vzdrževalna dela	22
Shranjevanje	25
Odstranjevanje/ varstvo okolja	25
Nadomestni deli / Pribor	25
Prevod originalne izjave o skladnosti CE	61
Eksplzijska risba	65

Predgovor

Čestitke ob nakupu vaše nove naprave. Odločili ste se za visokokakovosten izdelek. Kakovost naprave je bila preverjena med postopkom proizvodnje in pri končnem preverjanju, s čimer je zagotovljeno pravilno delovanje vaše naprave. Kljub temu ni mogoče izključiti, da so v posameznih primerih v napravi oz. v ceveh ostanki vode ali maziv. To ni napaka ali pomanjkljivost in ni vzrok za skrb.



Izdelku so priložena navodila za uporabo. Vsebujejo pomembna navodila glede varnosti uporabe in odstranitve. Pred uporabo izdelka se seznanite z navodili za uporabo in varnostnimi navodili. Izdelek uporabljajte zgolj na opisani način in v našete namene. Navodila skrbno shranite in pri predaji naprave tretji osebi priložite tudi vso dokumentacijo.

Namen uporabe

Pištopla na vroč zrak in uničevalnik plevela z dolgim ročajem 2 v 1 je namenjen odstranjevanju plevela med talnimi ploščicami, na zidovih, na tlakovanih površinah, na gredicah in tratih v času rasti, odstranjevanju barvnih nanosov, segrevanju (npr. skrčljivih cevi) in oblikovanju ter varjenju plastike. Uporabiti ga je mogoče za ločevanje lepljenih spojev, odtajanje vodovodnih cevi, netenje oglja za žar. To orodje ni primerno za uporabo v komercialne namene. V primeru uporabe v komercialne namene ugasne pravica do uveljavljanja garancije.

Vsakršna drugačna uporaba, ki v teh navodilih ni izrecno dovoljena, lahko povzroči škodo na napravi in predstavlja resno nevarnost za uporabnika. Uporaba orodja v dežju ali vlažnem okolju je prepovedana. Proizvajalec ne odgovarja za škodo, nastalo zaradi nenamenske ali napačne uporabe naprave.

Splošni opis

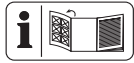

Slike poiščite na sprednji zložljivi strani.

Obseg dobave

Orodje vzemite iz embalaže in preverite, ali je popolno:

- Fen za vroči zrak
- Podaljšek ročaja
- Držaj podaljška
- Stožčasta šoba
- Reducirna šoba
- Ploščata šoba
- Šoba za odstranjevanje barve
- Šoba za netenje žara
- Navodila za uporabo

Opis funkcij

To orodje 2 v 1 je pištola na vroč zrak in uničevalnik plevela z dolgim ročajem, ki ga lahko uporabljate tako z dolgim ročajem kot tudi brez njega. Moč orodja je mogoče nastavljati s stopenjskim stikalom. Pri količini zraka 500 l/min orodje doseže temperaturo 100, 350 ali 650 °C, odvisno od stopnje moči.

Pregled

- | | |
|----------|---|
| A | 1 Pihalna cev |
| | 2 Ohišje orodja |
| | 3 Blokirno stikalo za vrtljivi držaj |
| | 4 Odprtina za dovod zraka |
| | 5 Stikalo za vklop in izklop ter stopenjsko stikalo |
| | 6 Držaj |
| | 7 Navojni nastavek za podaljšek ročaja |
| | 8 Priključni kabel |
| | 9 Podaljšek ročaja |
| | 10 Krovna matica |
| | 11 Kabelske sponke |
| | 12 Navojni nastavek ročaja |
| | 13 Držaj podaljška ročaja |
| | 14 Vlečna razbremenitev kabla |

- | | |
|----------|---------------------------------|
| B | 15 Šoba za netenje žara |
| | 16 Stožčasta šoba |
| | 17 Ploščata šoba |
| | 18 Šoba za odstranjevanje barve |
| | 19 Reducirna šoba |

- | | |
|----------|-----------------------|
| C | 20 Odlagalni nastavek |
| | 21 podstavni lok |

Tehnični podatki

Pihalnik topllega zraka z dolgim ročajem / unicevalec plevela

.....	PLHLG 2000 C2
Nazivna moč motorja.....	2000 W
Omrežna napetost	230 V~, 50 Hz
Zaščitni razred.....	□ II
Količina zraka	maks. 500 l/min
Temperatura na stopnji 1.....	100 °C
Temperatura na stopnji 2.....	350 °C
Temperatura na stopnji 3.....	650 °C

Varnostna navodila

Simboli v navodilih za uporabo



Opozorilni simboli z napotki za preprečevanje poškodb in materialne škode.



Simbol za obveznost z navedbami za preprečevanje škode.



Obvestilni simbol z informacijami za boljše rokovanje z napravo.

Simboli na orodju



Pred uporabo skrbno preberite.



Nosite zaščitne rokavice



Uporabljajte zaščitna očala



Naprave ne izpostavljajte dežju ali vlagi.



Pozor: vroče površine, nevarnost opeklin!



Stopnja zaščite II



Električnih naprav ne odvrzite med hišne odpadke.

Splošna varnostna navodila



Orodje pri nenamenski uporabi lahko povzroči hude telesne poškodbe. Da bi se izognili poškodbam oseb in materialni škodi, obvezno preberite in upoštevajte naslednja varnostna opozorila in se natančno seznanite z vsemi elementi za upravljanje.



Pozor: tako se izognete nevarnostim in telesnim poškodbam:

Priprava

- To napravo lahko uporabljajo otroci, stari 8 let ali več, ter osebe z omejenimi fizičnimi, senzoričnimi ali mentalnimi sposobnostmi ali osebe s pomanjkanjem znanja in izkušenj, če so nadzorovani ali so bili poučeni o varni uporabi naprave in razumejo morebitne nevarnosti. Otroci se z napravo ne smejo igrati. Otroci ne smejo čistiti ali vzdrževati naprave brez nadzora.
- Nadzorujte otroke, da se ne bodo igrali z orodjem.
- Upravljaavec ali uporabnik je odgovoren za nezgode ali poškodbe drugih ljudi ali njihove lastnine.
- Uporabljajte izključno nadomestne dele in pribor, ki jih dobavlja in priporoča proizvajalec. Z uporabo drugih

nadomestnih delov nemudoma izgubite pravico do uveljavljanja garancije.

Delo z orodjem



Pozor! Z naslednjimi ukrepi boste preprečili poškodbe orodja in morebitne telesne poškodbe.

- Ne uporabljajte orodja v dežju. Delajte le pri dnevni svetlobi ali dobri osvetlitvi.
- Nikoli ne delajte z orodjem, če ste utrujeni ali niste zbrani oz. če ste pod vplivom alkohola ali zdravil. Vedno si pravočasno vzemite odmor. Ravnajte previdarno.
- Orodja nikoli ne pustite na delovnem mestu brez nadzora.
- Če z orodjem ne ravnate previdno, lahko nastane požar.
 - Bodite previdni pri uporabi orodja v bližini vnetljivih materialov.
 - Ne usmerite orodja za daljši čas na isto mesto.
 - Ne uporabljajte orodja v eksplozijsko ogroženi atmosferi.
 - Toplota se lahko prenese do zakritih vnetljivih materialov.
 - Preden orodje shranite po uporabi, ga položite na odlagalna nastavka in počakajte, da se ohladi.
 - Dokler je orodje vklopljeno, ga ne pustite brez nadzora.

Uporaba orodja za netenje trdega goriva / uporaba šobe za netenje žara (15)

- Preverite, ali je šoba za netenje žara v pravem položaju.
- Ločite orodje od električnega omrežja, preden vzamete šobo iz ognja.
- Pred shranitvijo počakajte, da se šoba za netenje žara ohladi.
- Priključni kabel ali drugi vnetljivi materiali ne smejo priti v stik z vročo šobo za netenje žara.



Pozor: z upoštevanjem naslednjih navodil lahko preprečite nesreče in telesne poškodbe zaradi električnega udara.

Varnost pred električnim tokom

- Bodite pozorni, da omrežna napetost ustreza podatkom na tipski ploščici.
- Orodje priključite le na vtičnico z zaščitnim stikalom na diferenčni tok (Residual Current Device) z nazivnim tokom največ 30 mA.
- Orodje zaščitite pred dežjem in vlago.
- Ne vlecite za kabel, ko povlecete vtič iz vtičnice. Ne izpostavljajte priključnega kabla vročini, olju ali ostrim robovom.

- Če je priključni kabel poškodovan, izklopite orodje in izvlecite električni vtič iz vtičnice. Če se poškoduje priključni kabel tega orodja, naj ga zaradi varnostnih razlogov zamenja proizvajalec, njegova servisna služba ali ustrezno usposobljen strokovnjak.
- Ne priključite poškodovanega priključnega kabla na električno omrežje. Ne dotikajte se poškodovanega priključnega kabla, dokler je priključen na električno omrežje. Poškodovan priključni kabel lahko povzroči, da pridete v stik z deli pod električno napetostjo.
- Izvlecite vtič iz vtičnice, ko orodja ne uporabljate, pa tudi pred kakršnim koli delom na orodju, npr. menjavo šobe.
- Izhodna odprtina šobe naj bo odmaknjena od površine ali predmeta, ki ga obdelujete. Orodje se lahko pregreje.
- Orodje mora biti vedno čisto, suho in na njem ne sme biti olja ali masti.

Prva uporaba

Pri prvi uporabi lahko nastane nekaj dima. Dim nastane zaradi veziva, ki se pri prvi uporabi orodja izloči iz izolacijske folije na grelcu. Da bi dosegli neovirano izstopanje dima, postavite orodje na odlagalna nastavka (D 20).

Med prvo uporabo obvezno poskrbite za prezračevanje delovnega okolja.

Če se pojavita prekomerna količina dima in/ali močan vonj, napravo prvič uporabite na prostem!

Pred začetkom uporabe

Pištola na vroč zrak in uničevalnik plevela z dolgim ročajem 2 v 1 lahko uporabljate kot ročno orodje (kot pištolo za vroč zrak) ali kot orodje na dolgem ročaju (kot uničevalnik plevela).



Če orodje uporabljate kot uničevalnik plevela, ga smete uporabljati samo s podaljškom ročaja. Med odstranjevanjem plevela trdno držite orodje za držaj podaljška.

Dodatna varnostna opozorila



Previdno! Preprečite nevarnost poškodb, požara in zdravju škodljivih vplivov:

- V nevarnosti nemudoma izvlecite vtič iz vtičnice.
- Orodja nikoli ne uporabljate za sušenje las
- Vročega zraka nikoli ne usmerjajte v ljudi ali živali.
- Nikoli ne glejte neposredno v odprtino šobe na pihalni cevi.
- Ne dotikajte se šobe, ko je vroča.
- Nosite zaščitne rokavice.
- Uporabljajte zaščitna očala.

Uporaba

Obračanje držaja

Orodje omogoča dva položaja držaja.

C Položaj **(1)**:
Primeren za uničevanje plevla in za vžig oglja za žar.

i Napravo po uporabi v položaju **(1)** vedno postavite s podstavkom (20) in podstavnim lokom (21) na ravno, negorljivo podlago, da se ohladi. Podstavni lok (21) za uporabo razklopite in ga po uporabi znova zložite.

D Položaj **(2)**:
Primeren za uporabo pištole za vroč zrak.

E 1. Da obrnete držaj (6), blokirno stikalo (**E** 3) potisnite naprej proti pihalni cevi (1). Prikaže se simbol .

F 2. Blokirno stikalo (**E** 3) držite v tem položaju in držaj (6) obrnite v zeleni položaj.

3. Izpustite blokirno stikalo (**E** 3). Prikaže se simbol . Preverite, ali se je držaj (6) zaskočil v zelenem položaju in ga ni več mogoče obrniti.

G Vklp in izklop

Glede na namen uporabe lahko orodje s stikalom za vklop in izklop (5) nastavite na tri temperaturne stopnje.

Stopnja 1 = 100 °C

Stopnja 2 = 350 °C

Stopnja 3 = 650 °C

Vklp orodja:

1. Vtaknite vtič v ustrezno vtičnico.
2. Stikalo za vklop in izklop (5) preklopite na zeleno stopnjo 1, 2 ali 3.
Orodje po pribl. 1 minuti doseže končno obratovalno temperaturo.

Izklop orodja:

1. Za izklop preklopite stikalo za vklop in izklop (5) na stopnjo „0“.
2. Orodje po uporabi vedno postavite z nogo (**D** 20) na ravno, negorljivo podlago, da se ohladi.
3. Izvlecite vtič iz vtičnice.

D Uporaba kot stoječe orodje

Orodje lahko uporabljate v stoječem položaju. V ta namen postavite orodje na oba odlagalna nastavka (9).

Pazite na stabilno in varno postavitvev orodja, podlaga mora biti odporna proti vročini.

i Stoječi položaj je tudi zelo primeren za ohlajanje orodja.

B Uporaba dodatnih šob

 Pred menjavanjem se morajo dodatne šobe (15/16/17/18/19) in pihalna cev (**A** 1) dovolj ohladiti, da se izognete opeklanam.

i Mogoče so različne vrste uporabe. Vedno upoštevajte varnostne predpise in pri uporabi orodja ravnajte premišljeno in previdno.

Reducirna šoba

Natakните reducirno šobo (19) na pihalno cev (**A** 1). Za točkovno segrevanje, npr.

za varjenje plastike (folije, skrčljivih cevi) uporabite reducirno šobo (19).

- i** Pri uporabi reducirne šobe (19) bodite še posebej pozorni na segrevanje delovne točke. Če ste glede temperature v dvomih, ne segrevajte istega mesta predolgo, da se izognete pregrevanju obdelovanca.

Ploščata šoba

Nataknite ploščato šobo (17) na pihalno cev (A 1). Ploščato šobo (17) uporabljajte za ploskovno segrevanje.

Ta je posebno primerna za odstranjevanje lepila ali mehčanje barv.

- i** Pri uporabi ploščate šobe (17) bodite še posebej pozorni na segrevanje okolice delovne točke. S tem preprečite pregrevanje sosednjih delov.

H Šoba za odstranjevanje barve

Nataknite šobo za odstranjevanje barve (18) na pihalno cev (A 1).

Šoba v obliki lopatice služi za ciljno usmerjanje vročega zraka na obarvane in lakirane površine. Barvo in lak lahko odstranite z lopatico in strgalom. Lopataste šobe (18) ne uporabljajte za odstranjevanje barve.

I Šoba za netenje žara

Nataknite šobo za netenje žara (15) na pihalno cev (A 1).

Vklopite orodje s stopenjskim stikalom (G 5) na stopnjo "3". Namestite šobo za netenje orodja (15) pod oglje na žaru. Bodite pozorni, da oglje ne prekriva vseh

odprtin šobe za prižiganje žara (15), sicer toplota zastaja in lahko pride do požara. Čez nekaj minut se oglje vname.



V nobenem primeru hkrati s šobo za netenje žara (15) ne uporabljajte še drugih metod za netenje žara.



Šobo za netenje žara (15) uporabljajte izključno tistih nekaj minut, ki so potrebne, da se oglje vname.



Šobe za netenje žara (15) v nobenem primeru ne uporabljajte v druge namene.

Stožčasta šoba



Če orodje uporabljate kot uničevalnik plevla, ga smete uporabljati samo s podaljškom ročaja. Med odstranjevanjem plevla trdno držite orodje za držaj podaljška.

Stožčasto šobo (16) nataknite na pihalno cev (A 1).

Stožčasto šobo (16) uporabljajte za odstranjevanje plevla.



Za uničevanje plevla stožčasto šobo za pribl. 5–10 sekund prislonite na rastlino, ki jo želite odstraniti. Če je rastlina visoka, jo skrčite, tako da jo na zgornjem delu kratek čas segrevate. Nato na skrčeno rastlino za 5–10 sekund prislonite stožčasto šobo.

Uporaba uničevalnika plevla



Za uporabo uničevalnika plevla na orodje namestite podaljšek ročaja.

Namestitev podaljška

- J** 1. Držaj (6) pištole na vroč zrak obrnite v položaj ① (glejte poglavje „Obračanje držaja“ **F**).
2. Podaljšek ročaja (9) vstavite v navojni nastavek (12) držaja ročaja (13) in zategnite krovno matico (10).
3. Zdaj vstavite podaljšek ročaja (9) v navojni nastavek (7) na ohišju orodja (2) pištole na vroč zrak in zategnite krovno matico (10).
- K** 4. Priključni kabel (8) speljite ob podaljšku ročaja (9) in ga pritrdite s kabelskima sponkama (11).
5. Priključni kabel (8) napeljite skozi vlečno razbremenitev kabla (14) na držaju ročaja (13). V ta namen v višini vlečne razbremenitve kabla naredite zanko, ki jo potisnete skozi uho na držalu kabla (14) in jo obesite na zadnji strani.

Navodila za delo z uničevalnikom plevela

- Za odstranjevanje plevela je najprimernejša stožčasta šoba (**B** 16).
- Najprimernejši čas za začetek odstranjevanja plevela je pomlad.
- Odstranjevanje plevela je najučinkovitejše, dokler je rastlina še mlada.
- Uspeh orodja ni takoj viden.
- Nekatere vrste rastlin se ne odzivajo takoj na toploto pri priporočenem času učinkovanja.
 - Mlade rastline z mehкими listi so občutljive na obdelavo in nato odmrejo.
 - Trdovratne trave so zelo odporne. Te morate obdelovati pogosteje.
 - Starejše rastline in rastline s trdimi listi, npr. osat, morate redno obdelovati na 1–2 tedna, da jih uspešno izsušite.

- Z daljšim časom delovanja lahko tudi požgete vidni del rastline.
- Požig rastlin ni nujno potreben. Med segrevanjem se listi izsušijo in plevel odmre.
- Zaraščene površine morate na začetku obdelovati večkrat v krajših razmikih, da dosežete trajen učinek. Pozneje zadoščajo daljši razmiki med obdelavami.
- Nekatere vrste plevela je treba obdelati večkrat.

Čiščenje / vzdrževanje / shranjevanje



Dela, ki niso opisana v teh navodilih za uporabo, naj opravi naš servisni center. Ne poskušajte sami popraviti naprave, razen če ste za to ustrezno usposobljeni. Uporabljajte samo originalne dele.

- Napravo hranite na suhem mestu izven dosega otrok.

Splošna čistilna in vzdrževalna dela

- Poskrbite, da bo orodje vedno čisto. Za čiščenje uporabljajte ščetko ali krpo, ne uporabljajte čistilnih sredstev in topil.

Grizzly Tools GmbH & Co. KG

Stockstädter Straße 20, 63762 Großostheim, Germany

Pooblašчени serviser:

Tel.: 080080917

E-Mail: grizzly@lidl.si

(Birotehnika, Hodošček Renata s.p., Lendavska ULICA 23, 9000 Murska Sobota)

Garancijski list

1. S tem garancijskim listom «Grizzly Tools GmbH & Co. KG, Stockstädter Straße 20, 63762 Großostheim, Germany» jamčimo, da bo izdelek v garancijskem roku ob normalni in pravilni uporabi brezhibno deloval in se zavezuje, da bomo ob izpolnjenih spodaj navedenih pogojih odpravili morebitne pomanjkljivosti in okvare zaradi napak v materialu ali izdeleku oziroma po svoji presoji izdelek zamenjali ali vrnili kupnino.
2. Garancija je veljavna na ozemlju Republike Slovenije.
3. Garancijski rok za proizvod je 36 mesecev od datuma izročitve blaga. Datum izročitve blaga je razviden iz računa.
4. Kupec je dolžan okvaro javiti pooblaščenemu servisu oziroma se informirati o nadaljnjih postopkih na zgoraj navedeni telefonski številki. Svetujemo vam, da pred tem natančno preberete navodila o sestavi in uporabi izdelka.
5. Kupec je dolžan pooblaščenemu servisu predložiti garancijski list in račun, kot potrdilo in dokazilo o nakupu ter dnevu izročitve blaga.
6. V primeru, da proizvod popravlja nepooblaščen servis ali oseba, kupec ne more uveljavljati zahtevkov iz te garancije.
7. Vzroki za okvaro oziroma nedelovanje izdelka morajo biti lastnosti stvari same in ne vzroki, ki so zunaj proizvajalčeve oziroma prodajalčeve sfere. Kupec ne more uveljavljati zahtevkov iz te garancije, če se ni držal priloženih navodil za sestavo in uporabo izdelka ali če je izdelek kakorkoli spremenjen ali nepravilno vzdrževan.
8. Jamčimo servis in rezervne dele še 3 leta po preteku garancijskega roka.
9. Obrabni deli oz. potrošni material so izvzeti iz garancije.
10. Vsi potrebni podatki za uveljavljanje garancije se nahajajo na dveh ločenih dokumentih (garancijski list, račun).
11. Ta garancija proizvajalca ne izključuje pravic potrošnika, ki izhajajo iz odgovornosti prodajalca za napake na blagu.

Prodajalec:

Lidl Slovenija d.o.o. k.d., Pod lipami 1, SI-1218 Komenda

Shranjevanje

- Orodje hranite na suhem, neprašnem mestu izven dosega otrok.
- Preden orodje spravite v zaprt prostor, počakajte, da se ohladi.

Ne odgovarjamo za škodo, povzročeno z našimi orodji, če je ta nastala zaradi nestrokovnega popravila ali uporabe neoriginalnih delov oz. zaradi nenamenske uporabe.

Odstranjevanje/ varstvo okolja

Napravo, pribor in embalažo oddajte v okolju prijazno reciklažo.



Električnih naprav ne odvrzite med hišne odpadke.

- Napravo oddajte v reciklažo. Uporabljene plastične in kovinske dele lahko ločite glede na material in jih oddate v reciklažo. Več informacij dobite pri našem servisnem centru.

Nadomestni deli / Pribor

**Nadomestni deli in pribor so na voljo na spletni strani
www.grizzlytools-service.eu**

Če imate težave s postopkom naročanja, uporabite obrazec za stik.
Če imate dodatna vprašanja, se obrnite na »Service-Center« (glejte stran 23).

Pol. navodila za uporabo	Uporaba	Kataloška številka
A 19	Reducirna šoba	91105626
A 18	Šoba za odstranjevanje barve	91105629
A 17	Ploščata šoba	91105628
A 15	Šoba za netenje žara	91105630
A 16	Stožčasta šoba	91105627

Obsah

Úvod	26
Účel použití	26
Obecný popis	27
Rozsah dodávky	27
Popis funkce	27
Přehled	27
Technické údaje	27
Bezpečnostní pokyny	27
Symboly v návodu.....	27
Symboly na přístroji	28
Všeobecné bezpečnostní pokyny	28
První uvedení do provozu	30
Uvedení do provozu	30
Obsluha	30
Otáčení rukojeti	30
Zapnutí a vypnutí	31
Používání jako nepřenosný spotřebič.....	31
Používání nastavkových trysek	31
Redukční trysk	31
Plochá tryska	31
Špachtlová tryska	31
Tryska na zapalování grilu	32
Kuželová tryska	32
Uvedení do provozu jako likvidátor plevele	32
Montáž prodloužení	32
Pokyny k práci likvidátor plevele	33
Čištění / údržba/skladování	33
Všeobecné čisticí a údržbové práce	33
Skladování	33
Likvidace/ochrana životního prostředí	33
Záruka	34
Náhradní díly / Příslušenství	34
Opravná	35
Service-Center	35
Dovozce	35
Překlad originálního prohlášení o shodě CE	62
Rozvinutý výkres	65

Úvod

Kvalita tohoto přístroje byla kontrolována během výroby a byla provedena také závěrečná kontrola. Tím je zaručena funkčnost přístroje. Nelze vyloučit, že v jednotlivých případech bude na přístroji rozvodech zbytek maziv. Nejedná se o vadu nebo závadu a není to důvodem k obavám.



Návod k obsluze je součástí tohoto výrobku. Obsahuje důležité pokyny týkající se bezpečnosti, používání a likvidace. Před použitím výrobku se seznamte se všemi pokyny k obsluze a bezpečnosti. Výrobek použijte jen k popsaným účelům a v rámci uvedených oblastí použití. Návod dobře uschovejte a při předávání výrobku třetímu předajte i všechny podklady.

Účel použití

Horkovzdušný likvidátor plevele typu 2v1 s dlouhou násadou je vhodný k odstraňování plevele mezi dlažbovými deskami, na zdivu, na dlážděných plochách, v záhonech a na trávnicích během vegetačního období, k odstranění barevných nátěrů, k ohřevu (např. smrštitelné hadice) a ke tvarování a svařování plastů. Lze jej použít k uvolňování lepených spojů, rozmrazování vodovodního potrubí, k zapálení grilovacího uhlí. Tento přístroj není určený pro komerční využití. Při komerčním použití záruka zanikne.

Každé jiné použití, které v tomto návodu není výslovně povoleno může vést k poškození přístroje a k vážnému nebezpečí pro uživatele.

Přístroj je zakázáno používat za deště nebo vlhkém prostředí. Výrobce neručí za škody, které byly způsobeny nesprávným používáním nebo chybnou obsluhou.

Obecný popis

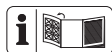

Obrázky najdete na přední a zadní výklopní straně.

Rozsah dodávky

Přístroj vybalte a zkontrolujte, je-li kompletní:

- Horkovzdušná pistole
- Prodlužovací násada
- Uchopení prodloužení
- Kuželová tryska
- Redukční tryska
- Plochá tryska
- Špachtlová tryska
- Tryska na zapalování grilu
- Návod k obsluze

Popis funkce

Tento přístroj je ničitel plevele 2v1 s horkovzdušným dmychadlem a dlouhou násadou, který lze použít jak s dlouhou násadou, tak i bez ní. Přístroj lze ovládat pomocí přepínače stupňů. V případě množství vzduchu 500 l / min, se v závislosti na zvoleném stupni, dosáhne 100, 350 nebo 650 °C.

Přehled

- | | |
|----------|--|
| A | 1 Foukač trubice |
| | 2 kryt přístroje |
| | 3 blokovací přepínač otočné rukojeti |
| | 4 Přívod vzduchu |
| | 5 Zapínač/vypínač a přepínač intenzity |

- | | |
|--|--|
| | 6 rukojeť |
| | 7 závitová objímka prodlužovací násady |
| | 8 síťového kabelu |
| | 9 prodlužovací násada |
| | 10 převlečná matice |
| | 11 kabelové spony |
| | 12 závitová objímka rukojeti |
| | 13 rukojeť s prodlužovací násadou |
| | 14 odlehčení tahu kabelu |

- | | |
|----------|-------------------------------|
| B | 15 Tryska na zapalování grilu |
| | 16 kuželová tryska |
| | 17 Plochá tryska |
| | 18 Špachtlová tryska |
| | 19 Redukční tryska |

- | | |
|----------|--------------------|
| C | 20 Stojan |
| | 21 Podstavný třmen |

Technické údaje

Horkovzdušná pistole s dlouhou násadou / odstranovac plevele..... PLHLG 2000 C2

Příkon motoru	2000 W
Napětí v síti	230 V~, 50 Hz
Třída ochrany	□ II
Objem vzduchu	max. 500 l/min
Teplotní stupeň 1	100 °C
Teplotní stupeň 2	350 °C
Teplotní stupeň 3	650 °C

Bezpečnostní pokyny

Symbyly v návodu



Výstražné značky s údaji pro zabránění škodám na zdraví anebo věcným škodám.



Příkazové značky s údaji pro prevenci škod.

 Informační značky s informacemi pro lepší zacházení s nástrojem.

Symbols na přístroji



Před použitím pečlivě přečíst.



Noste ochranné rukavice



Noste ochranné brýle



Nevystavujte dešti ani vlhkosti.



Pozor! Horký povrch. Hrozí nebezpečí popálení.



Třída ochrany II



Elektrické přístroje nepatří do domovního odpadu

Všeobecné bezpečnostní pokyny



Při nesprávném používání může tento přístroj způsobit vážná zranění. Aby nedošlo ke zranění nebo škodám, přečtěte si následující bezpečnostní pokyny a bezpodmínečně je dodržujte. Také se seznamte se všemi ovládacími prvky.



Upozornění: Tím předejdete nehodám a zraněním:

Příprava

- Tento přístroj mohou používat děti od 8 roků jakož i osoby se sníženými fyzickými,

senzorickými anebo mentálními schopnostmi, anebo s nedostatkem zkušeností a vědomostí, pokud jsou pod dozorem anebo byli poučené o bezpečném používání přístroje a rozumějí rizikům, které z toho vyplývají. Děti si s přístrojem nesmí hrát. Děti nesmí vykonávat čištění a údržbu bez dozoru.

- Děti musí být pod dohledem, aby se zajistilo, že si nebudou hrát s přístrojem.
- Obsluha nebo uživatel nese zodpovědnost za nehody či škody na jiných osobách nebo jejich majetku.
- Používejte pouze díly a příslušenství, které jsou dodávány a doporučeny výrobcem. Při použití jiných dílů dojde k okamžité ztrátě záruky.

Práce s přístrojem



Upozornění! Takto předejdete škodám na přístroji a následným zraněním:

- Nepoužívejte přístroj za deště. Pracujte pouze za denního světla nebo při dobrém osvětlení.
- S přístrojem nepracujete, cítíte-li se unaveni či nekontrolování nebo jste pod vlivem alkoholu či léků. Práci vždy prokládejte pravidelnými přestávkami. Při práci postupujte s rozumem.
- Přístroj nenechávejte nikdy bez dozoru na pracovišti.
- Nebudete-li s přístrojem zacházet opatrně, může dojít k

požáru.

- Při používání zařízení v blízkosti hořlavých materiálů postupujte opatrně.
- Nemířte dlouhou dobu na jedno a totéž místo.
- Nepoužívat ve výbušné atmosféře.
- Teplo lze přivést k hořlavým materiálům, které jsou přikryty.
- Po použití odložte přístroj před zabalením na stojan a nechte jej vychladnout.
- Když je přístroj v provozu, nenechávejte jej bez dozoru.

Použití jako zapalovač pevných hořlavin / použití jako zapalovač grilu (15)

- Ověřte, zda je zapalovač pevných hořlavin ve správné poloze.
- Před vyjmutím z ohně ověřte, zda je přístroj odpojen od sítě.
- Před zabalením nechte zapalovač pevných hořlavin vychladnout.
- Připojovací kabel nebo jiné hořlavé materiály nesmějí přijít do styku s horkými částmi zapalovače pevných hořlavin.

Elektrická bezpečnost



Upozornění: Tak předejete nehodám a zraněním způsobeným elektrickým proudem:

- Dbejte na to, aby síťové napětí odpovídalo údajům na typovém štítku.

- Zapojte přístroj pouze do zásuvky s proudovým chráničem (Residual Current Device) s reakčním proudem nepřesahujícím 30 mA.
- Nevystavujte přístroj působení deště ani vlhkosti.
- Netahejte za napájecí kabel při vytahování napájecího kabelu ze zásuvky. Chraňte napájecí kabel před horkem, olejem a ostrými hranami.
- Vypněte přístroj a vytáhněte síťovou zástrčku ze zásuvky, je-li síťový kabel poškozen. Dojde-li k poškození síťového přívodu tohoto zařízení, musí jej vyměnit výrobce nebo zákaznický servis či podobně kvalifikovaná osoba, aby se předešlo rizikům.
- Poškozený napájecí kabel nepřipojujte do elektrické sítě. Nedotýkejte se poškozeného napájecího kabelu, pokud je připojen k elektrické síti. Kvůli poškozenému napájecímu kabelu může dojít ke kontaktu s částmi pod napětím.

Další bezpečnostní upozornění



Pozor! Zabraňte nebezpečí úrazu, požáru a ohrožení zdraví:

- V případě nebezpečí okamžitě vytáhněte síťovou zástrčku ze zásuvky.
- Nikdy nepoužívejte přístroj jako vysoušeč vlasů
- Nikdy nesměřujte proud

horkého vzduchu na lidi nebo zvířata.

- Nedívejte se přímo do otvoru trysky na foukací trubici.
- Nedotýkejte se trysky, když je horká.
- Noste ochranné rukavice.
- Noste ochranné brýle.
- V případě nepoužívání, ale také během pracovních přestávek a před jakoukoliv prací na přístroji, např. při výměně trysky, vytáhněte síťovou zástrčku ze zásuvky.
- Dodržujte vzdálenost mezi výstupem trysky a povrchem nebo obrobkem, který má být obroben. Přístroj by se mohl přehřát.
- Přístroj musí být vždy čistý, suchý a bez oleje nebo mazacích tuků.

První uvedení do provozu

Při prvním použití se může objevit trochu kouře. Kouř je způsoben pojivou, která se uvolňuje při prvním použití tepla z izolační fólie ohříváče. Aby se dosáhlo plynulého odvodu kouře, je vhodné zařízení umístit na stojan (D 20). **Pracovní prostředí při prvním použití bezpodmínečně dobře větrejte. Pokud je vývoj kouře/zápachu příliš silný, přemístěte první uvedení přístroje do provozu ven!**

Uvedení do provozu

Horkovzdušný likvidátor plevele typu 2v1 s dlouhou násadou lze použít nejen jako ruční zařízení (pro provoz jako horkovzdušný ventilátor), ale také jako vari-

anta s dlouhou násadou (pro použití jako likvidátor plevele).



Pro použití jako likvidátor plevele lze přístroj provozovat pouze s prodlužovací násadou. Při odstraňování plevele držte přístroj za prodlužovací násadu.

Obsluha

Otáčení rukojeti

Rukojeť přístroje lze nastavit do dvou poloh.



Poloha ① :

Vhodná pro ničení plevelů a zapalování grilovacího uhlí.



Po použití se stojanem (20) a podstavným třmenem (21) postavte přístroj na vždy do polohy ① na rovnou, ohnivzdornou plochu, aby vychladl. Pro použití podstavný třmen (21) otevřete a po použití zase zavřete.



Poloha ② :

Vhodná pro použití jako horkovzdušná pistole.



1. K otočení rukojeti (6) posuňte blokovací spínač (3) směrem dopředu, ve směru k foukací trubici (1). Objeví se symbol .



2. V této poloze podržte blokovací spínač (E 3) a otočte rukojeť (6) do požadované polohy.

3. Pusťte blokovací spínač (E 3). Objeví se symbol . Zkontrolujte, zda je rukojeť (6) zajištěna v požadované poloze a nelze ji více otočit.

G Zapnutí a vypnutí

Přístroj lze zapínačem/vypínačem (5), v závislosti na použití, nastavit na tři teplotní stupně.

stupeň 1 = 100°C

stupeň 2 = 350°C

stupeň 3 = 650°C

Zapnutí přístroje:

1. Zastrčte síťovou zástrčku do vhodné zásuvky.
2. Nastavte zapínač/vypínač (5) na požadovaný stupeň 1,2 nebo 3.
Přístroj dosáhne plné provozní teploty cca po 1 minutě.

Vypnutí přístroje:

1. K vypnutí přepněte zapínač/vypínač (5) na stupeň „0“.
2. Postavte přístroj po použití vždy se stojanem (D20) na rovný, ohnivzdorný podklad, dokud přístroj nevychladne.
3. Vytáhněte síťovou zástrčku ze zásuvky.

D Používání jako nepřenosný spotřebič

Přístroj můžete použít jako nepřenosný spotřebič. Za tímto účelem postavte přístroj na obě nožky (20). Zajistíte stabilní a bezpečnou polohu na žárovzdorným povrchu.

- i** V poloze nepřenosného spotřebiče má přístroj po použití také tu nejlepší polohu k vychladnutí.

B Používání nastavcových trysek

! Před výměnou nastavcových trysek je nutné nechat nastavcovou trysku (15/16/17/18/19) a vyfukovací trysku

(A 1) dostatečně vychladnout, aby nedošlo k popáleninám.

- i** Jsou možné různé způsoby použití. Vždy dodržujte bezpečnostní předpisy a při používání přístroje postupujte zásadně s rozmyslem a obezřetně.

Redukční trysk

Nasadíte redukční trysku (19) na vyfukovací trubici (A 1).

Použijete redukční trysku (19) k dosažení bodového tepla, jako např. pro svařování plastů (fólie, smršťovací hadice).

- i** Při použití redukční trysky (19) věnujte pozornost zejména vytváření tepla v místě zahřívání. Při pochybnostech nezůstávejte příliš dlouho na jednom místě, aby nedošlo k přehřátí obrobku.

Plochá tryska

Nasadíte plochou trysku (17) na vyfukovací trubici (A 1). Plochou trysku (17) použijete k plošnému směřování tepla. Je proto zvláště vhodná pro rozpuštění lepidla nebo změkčení barvy.

- i** Při použití ploché trysky (17) věnujte pozornost zejména vytváření tepla v místech zahřívání v opracovávaném bodě. V případě pochyb tak nedojde k nadměrnému zahřátí sousedního dílu.

H Špachtlová tryska

Nasadíte špachtlovou trysku (18) na vyfukovací trubici (A 1).

Tryska špachtlového tvaru slouží k cílené-

mu přívodu vzduchu k nabarveným a nalakovaným povrchům. Barvy a nátěry můžete odstranit špachtlí a škrabkou. Samotná špachtlová tryska (18) není vhodná pro odstraňování barevného nátěru.

I Tryska na zapalování grilu

Nasadte trysku na zapalování grilu (15) na vyfukovací trubici (A 1).

Nastavte přepínač intenzity (G 5) na přístroji do polohy „3“. Umístěte trysku na zapalování grilu (15) pod uhlí. Dbejte na to, aby veškeré otvory trysky na zapalování grilu (15) nebyly zakryty dřevěným uhlím, protože jinak dojde k akumulaci tepla v přístroji a hrozí nebezpečí požáru. Za několik minut se dřevěné uhlí zapálí.



K zapálení grilovacího uhlí v žádném případě nepoužívejte další metody současně s tryskou k zapálení grilu (15).



Používejte trysku na zapalování grilu (15) výhradně po dobu několika minut nutných k zapálení grilovací uhlí.



Trysku na zapalování grilu (15) v žádném případě nepoužívejte pro jiné aplikace.

Kuželová tryska



Pro použití jako likvidátor plevel lze přístroj provozovat pouze s prodlužovací násadou. Při odstraňování plevel držte přístroj za prodlužovací násadu.

Nastrčte kuželovou trysku (16) na foukací trubici (1).

Použijte kuželovou trysku (16) k odstranění plevel.



Ke zničení plevel nasadte kuželovou trysku na rostlinu, která má být odstraněna, na cca 5-10 sekund.

U vyšších rostlin je smršťujte krátkým zahřátím rostliny v horní části. Poté nasadte kuželovou trysku na nyní smršťenou rostlinu na 5-10 sekund.

Uvedení do provozu jako likvidátor plevel



Namontujte prodlužovací násadu, abyste mohli přístroj použít jako likvidátor plevel.

Montáž prodloužení



1. Otočte rukojeť (6) horkovzdušného ventilátoru do polohy ① (viz kapitola F "Otáčení rukojeti").
2. Zasuňte prodlužovací násadu (9) do závitové objímky (12) rukojeti násady (13) a pevně zašroubujte převlečnou matici (10).
3. Zasuňte prodlužovací násadu (9) do závitové objímky (7) na krytu přístroje (2) horkovzdušného ventilátoru a pevně zašroubujte převlečnou matici (10).



4. Vedte síťový kabel (8) podél prodlužovací násady (9) a upevněte jej dvěma kabelovými sponami (11).
5. Síťový kabel (8) vedte přes odlehčení tahu kabelu (14) na rukojeti násady (13). K tomu účelu vytvořte smyčku na úrovni odlehčení tahu kabelu, kterou provlečete okem držáku kabelu (14) a zavěste ji na zadní stranu.

Pokyny k práci likvidátor plevelu

- K odstranění plevelu je nejlépe vhodná kuželová tryska (16).
- Nejlepší čas pro začátek plevelování je jaro
- Odstraňování plevelu je neúčinnější, když je rostlina ještě mladá.
- Úspěch opatření tak není okamžitě zřejmý.
- V závislosti na typu rostliny nebudou v doporučeném čase expozice okamžitě reagovat na tepelné záření.
 - Mladé rostliny s jemnými listy jsou citlivé na ošetření a poté nejsou životaschopné.
 - Trávy s tvrdým listím jsou velmi robustní. Tyto se musí zpracovat častěji.
 - Starší rostliny a rostliny s tvrdými listy, jako jsou např. bodláky, se musí pravidelně opracovávat v intervalech 1–2 týdnů, aby úspěšně vyschly.
- Delší expoziční dobou při opracování lze také odpálit viditelnou část rostliny.
- Spalování rostlin není nezbytně nutné. Po zahřátí listy vyschnou a plevel odumře.
- Při opracování prorůstlých povrchů se toto na začátku musí několikrát opakovat v krátkých intervalech, aby se dosáhlo trvalého úspěchu. Poté postačí delší intervaly ničení plevelu.
- U některých druhů plevelů může být nutné opakované ničení.

Čištění / údržba/ skladování



Práce, které nejsou v tomto návodu popsány, nechte vykonat našim servisním střediskem (Service-Center). Nepokoušejte se přístroj opravit sami, ledaže máte k tomuto

účelu potřebnou kvalifikaci.
Používejte pouze originální díly.

- Skladujte přístroj na suchém místě a mimo dosah dětí.

Všeobecné čisticí a údržbové práce

- Přístroj udržujte vždy v čistém stavu. Při čištění používejte kartáč nebo hadřík, avšak žádné čisticí prostředky nebo rozpouštědla.

Skladování

- Přístroj uchovávejte na suchém místě, a mimo dosah dětí.
- Před uskladněním zařízení v uzavřených prostorách nechte přístroj vychladnout.

Neneseme odpovědnost za škody způsobené našimi přístroji, pokud byly tyto škody způsobeny kvůli neodborné opravě nebo v důsledku používání neoriginálních dílů nebo při používání v rozporu s určením.

Likvidace/ochrana životního prostředí

Přístroj, příslušenství a obal zavezte k ekologické likvidaci.



Elektrické přístroje nepatří do domovního odpadu

- Odevzdejte jej ve sběrně šrotu. Použité plastové a kovové díly mohou být rozříděny podle druhů a pak zavezeny k recyklaci. V případě dalších dotazů se obraťte na servisní středisko.

Náhradní díly / Příslušenství

Náhradní díly a příslušenství obdržíte na stránkách www.grizzlytools-service.eu

Pokud máte problémy při objednávání, použijte prosím kontaktní formulář. V případě jakýchkoliv dalších dotazů se obraťte na servisní středisko / „Service-Center“ (viz strana 35).

Pol. číslo	Návod k obsluze	Označení	Č. artiklu.
A 19		Redukční tryska	91105626
A 18		Špachtlová tryska	91105629
A 17		Plochá tryska	91105628
A 15		Tryska na zapalování grilu	91105630
A 16		Kuželová tryska	91105627

Záruka

Vážení zákazníci,

Na tento přístroj poskytujeme 3letou záruku od data zakoupení.

V případě závady tohoto výrobku vám vůči prodejci výrobku přináležejí zákonná práva. Tato zákonná práva nejsou omezena naší následovně uvedenou zárukou.

Záruční podmínky

Záruční doba začíná běžet ode dne nákupu. Uschovejte si, prosím, originál účtenky pro pozdější použití. Tento dokument budete potřebovat jako doklad o koupi.

Zjistíte-li během tří let od data koupě u tohoto výrobku materiálovou nebo výrobní vadu, bude výrobek námi, podle našeho výběru, bezplatně opraven nebo nahrazen. Tato záruční oprava předpokládá, že během 3leté lhůty předložíte poškozený přístroj s dokladem o koupi (pokladní stvrzenka) a písemně krátce popíšete, v čem spočívá závada a kdy k ní došlo. Bude-li závada kryta naší zárukou, zís-

káte zpět opravený nebo nový výrobek. Opravou nebo výměnou výrobku nezačíná záruční doba běžet od začátku.

Záruční doba a zákonné nároky na odstranění vady

Záruční doba se neprodlužuje poskytnutím záruky. Toto platí i pro nahrazené a opravené díly. Již při koupi zjištěné závady a nedostatky musíte nahlásit okamžitě po vybalení výrobku. Po uplynutí záruční doby musíte uhradit náklady za provedené opravy.

Rozsah záruky

Přístroj byl precizně vyroben podle přísných jakostních směrnic a před dodáním byl svědomitě zkontrolován.

Záruční oprava se vztahuje na materiálové nebo výrobní vady. Tato záruka se netýká dílů výrobku, které jsou vystaveny normálnímu opotřebení, a lze je považovat za spotřební materiál (např. nástavcovou trysku), nebo poškození křehkých dílů (např. spínače).

Tato záruka neplatí, je-li výrobek poškozen z důvodu neodborného používání, nebo pokud u něj nebyla prováděna údržba. Pro odborné používání výrobku musí být přesně dodržovány všechny pokyny uvedené v návodu k obsluze. Bezpodmínečně je třeba zabránit používání a manipulacím s výrobkem, které nejsou v návodu k obsluze doporučeny, nebo je před nimi varováno.

Výrobek je určen jen pro soukromé účely a ne pro komerční využití. Záruka zaniká v případě zneužívání a neodborné manipulace, používání nadměrné síly a při zásazích, které nebyly provedeny naším autorizovaným servisem.

Postup v případě uplatňování záruky

Pro zajištění rychlého zpracování vaší žádosti, prosím, postupujte podle následujících pokynů:

- Na důkaz, že jste výrobek zakoupili, mějte pro jakékoli případné dotazy připravenou pokladní stvrzenku a identifikační číslo (IAN 351669_2007).
- Číslo výrobku je uvedeno na typovém štítku.
- Pokud by došlo k funkční poruše nebo jiným závadám, nejdříve **telefonicky** nebo **e-mailem** kontaktujte níže uvedené servisní oddělení. Pak získáte další informace o vyřízení vaší reklamace.
- Výrobek označený jako vadný můžete po domluvě s naším zákaznickým servisem, s připojením dokladu o koupi (pokladní stvrzenky) a po uvedení, v čem závada spočívá a kdy k ní došlo, přeposlat bez platby poštovního na vám sdělenou adresu příslušného servisu. Aby bylo zabráněno problémům s přijetím a dodatečnými náklady, bezpodmínečně použijte jen tu adresu, která vám bude sdělena.

Zajistěte, aby zásilka nebyla odeslána nevyplaceně jako nadměrné zboží, expres nebo jiný, zvláštní druh zásilky. Přístroj zašlete včetně všech částí příslušenství dodaných při zakoupení a zajistěte dostatečně bezpečný přepravní obal.

Opravná

Opravy, **které nespádají do záruky**, můžete nechat udělat v našem servisu oproti zúčtování. Rádi vám připravíme předběžný odhad nákladů.

Můžeme zpracovávat jen ty přístroje, které byly dostatečně zabalené a odeslány vyplaceně.

Pozor: Prosím, přístroj zašlete našemu autorizovanému servisu vyčištěný a s upozorněním na závadu.

Nepřijímeme přístroje zaslané nevyplaceně jako nadměrné zboží, expres nebo jiný, zvláštní druh zásilky.

Likvidaci vašich poškozených zaslaných přístrojů provedeme bezplatně.

Service-Center



Servis Česko

Tel.: 800143873

E-Mail: grizzly@lidl.cz

IAN 351669_2007

Dovozce

Prosím, respektujte, že následující adresa není adresou servisu. Nejdříve kontaktujte shora uvedené servisní středisko.

Grizzly Tools GmbH & Co. KG

Stockstädter Straße 20

DE-63762 Großostheim

NĚMECKO

www.grizzlytools-service.eu

Obsah

Úvod.....	36
Účel použitia	36
Všeobecný popis.....	37
Objem dodávky.....	37
Popis funkcie	37
Prehľad.....	37
Technické údaje.....	37
Bezpečnostné pokyny	38
Symbody v návode	38
Symbody na prístroji	38
Všeobecné bezpečnostné upozornenia.....	38
Prvé uvedenie do prevádzky.....	40
Uvedenie do prevádzky	40
Obsluha.....	40
Otáčanie držadla	40
Zapnutie a vypnutie.....	41
Použitie ako stojace zariadenie	41
Použitie prídavných dýz.....	41
Redukčná dýza.....	41
Plochá dýza	42
Stierková dýza.....	42
Dýza na zapalovanie grilu.....	42
Kónická dýza	42
Uvedenie do prevádzky ako likvidátor buriny.....	43
Montáž predĺženia.....	43
Pracovné pokyny likvidátor buriny... ..	43
Čistenie / údržba/uskladnenie ..	43
Bežné čistiace a údržbárske práce ..	44
Uskladnenie	44
Odstánenie a ochrana životného prostredia	44
Náhradné diely / Príslušenstvo .	44
Záruka	45
Servisná oprava	46
Service-Center	46
Dovozca.....	46
Preklad originálneho prehlásenia o zhode CE.....	63
Výkres náhradných dielov	65

Úvod

Gratulujeme Vám k zakúpeniu Vášho nového prístroja. Tým ste sa rozhodli pre kvalitný produkt. Tento prístroj bol počas výroby testovaný na kvalitu a podrobený výstupnej kontrole. Tým je zabezpečená funkčnosť vášho prístroja. Nie je vylúčené, že v ojedinelých prípadoch sa na prístroji alebo v prístroji, resp. v hadiciach nachádza zvyšková voda alebo mazivá. Nie je to chyba alebo defekt a ani dôvod na obavu.



Návod na obsluhu je súčasťou tohto produktu. Obsahuje dôležité upozornenia ohľadom bezpečnosti, obsluhy a likvidácie. Pred používaním produktu sa oboznámte so všetkými pokynmi pre obsluhu a bezpečnosť. Používajte produkt len predpísaným spôsobom a len v uvedených oblastiach použitia. Návod na obsluhu uschovajte a v prípade odovzdania produktu tretím osobám odovzdajte aj všetky podklady.

Účel použitia

Horkovzdušný likvidátor buriny s dlhým držadlom 2v1 sa používa na odstraňovanie buriny medzi dlažbobnými platňami, murivom, na spevnených plochách, v záhonoch a trávnikoch počas vegetačného obdobia, na odstraňovanie farebných náterov, na zahrievanie (napr. zmršťovacie hadice) a na deformáciu a zváranie plastov. Môže sa použiť na lepenie, inštaláciu vodovodných potrubí, na zapalovanie grilovacieho uhlia. Tento prístroj nie je vhodný na komerčné používanie. Pri komerčnom použití zanikne záruka.

Akkoľvek iné použitie, ktoré v tomto návode na obsluhu nie je výslovne povolené, môže mať za následok poškodenie prístroja a predstavovať vážne nebezpečenstvo pre užívateľa.

Je zakázané používať zariadenie v daždi alebo vlhkom prostredí.

Výrobca nezodpovedá za škody, ktoré boli spôsobené používaním nezodpovedajúcim účelu použitia alebo nesprávnou obsluhou prístroja.

Všeobecný popis



Obrázky nájdete na prednej a zadnej výklopnej strane.

Objem dodávky

Vybaľte nástroj a skontrolujte, či je kompletný:

- Teplovzdušná pištoľ
- Predlžovacia násada
- Uchytenie predĺženia
- Kónická dýza
- Redukčná dýza
- Plochá dýza
- Stierková dýza
- Dýza na zapalovanie grilu
- Návod na obsluhu

Popis funkcie

Tento prístroj je horkovzdušný likvidátor buriny s dlhým držadlom 2v1, ktorý možno použiť s dlhou násadou alebo bez nej. Prístroj možno regulovať prepínačom stupňov. V prípade množstva vzduchu 500 l / min, sa v závislosti od zvoleného stupňa, dosiahne 100, 350 alebo 650 °C.

Prehľad

- | | | |
|----------|----|--------------------------------------|
| A | 1 | Fúkacia trubica |
| | 2 | kryt prístroja |
| | 3 | blokovací spínač otočného držadla |
| | 4 | Prívod vzduchu |
| | 5 | Spínač zap/vyp a stupňovitý spínač |
| | 6 | držadlo |
| | 7 | závitová objímka predlžovacej násady |
| | 8 | Sieťový kábel |
| | 9 | predlžovacia násada |
| | 10 | prevlečná matica |
| | 11 | káblové spony |
| | 12 | závitová objímka držadla |
| | 13 | držadlo predlžovacej násady |
| | 14 | odľahčenie ťahu kábla |
| B | 15 | Dýza na zapalovanie grilu |
| | 16 | kónická dýza |
| | 17 | Plochá dýza |
| | 18 | Stierková dýza |
| | 19 | Redukčná dýza |
| C | 20 | Pätka |
| | 21 | Strmeň stojana |

Technické údaje

Teplovzdušná pištoľ s dlhou násadou / odstranovac

burinyPLHLG 2000 C2

Príkonn motora	2000 W
Sieťové napätie.....	230 V~, 50 Hz
Trieda ochrany.....	□ II
Množstvo vzduchu	max. 500 l/min
Teplota stupeň I.....	100 °C
Teplota stupeň I.....	350 °C
Teplota stupeň II.....	650 °C

Bezpečnostné pokyny

Symbols v návode



Výstražné značky s údajmi pre zabránenie škodám na zdraví alebo vecným škodám.



Príkazové značky s údajmi pre prevenciu škôd.



Informačné značky s informáciami pre lepšie zaobchádzanie s nástrojom.

Symbols na prístroji



Pred použitím dôkladne prečítať.



Noste ochranné rukavice



Noste ochranné okuliare



Prístroj nevystavujte dažďu ani vlhkosti.



Pozor, horúce plochy, nebezpečenstvo popálenia!



Ochranná trieda II



Elektrické prístroje nepatria do domového odpadu

Všeobecné bezpečnostné upozornenia



Zariadenie môže pri neodbornom používaní spôsobiť vážne poranenia. Aby sa zabránilo zraneniam osôb a vecným škodám, prečítajte si a bezpod-

mienečne dodržiavajte nasledujúce bezpečnostné pokyny a dobre sa oboznamte so všetkými ovládacími časťami.



Pozor: Vyhnite sa nehodám a poraneniam:

Príprava

- Tento prístroj môžu používať deti od 8 rokov ako aj osoby so zníženými fyzickými, senzorickými alebo mentálnymi schopnosťami, alebo s nedostatkom skúseností a vedomostí, ak sú pod dozorom alebo boli poučené o bezpečnom používaní prístroja a rozumejú rizikám, ktoré z toho vyplývajú. Deti sa s prístrojom nesmú hrať. Deti nesmú vykonávať čistenie a údržbu bez dozoru.
- Deti majú byť pod dohľadom, aby sa zabezpečilo, že sa nehrajú so zariadením.
- Obsluhujúci alebo používateľ je zodpovedný za zranenia iných ľudí alebo poškodenia ich majetku.
- Používajte len tie náhradné diely a časti príslušenstva, ktoré dodáva a odporúča výrobca. Použitie cudzích dielov spôsobí okamžitú stratu nároku na záruku.

Práca so zariadením



Pozor! Takto zabránite poškodeniu zariadenia a z toho vyplývajúcim prípadným poraneniam osôb:

- Nepoužívajte zariadenie v daždi. Pracujte len pri dennom svetle alebo pri dobrom osvetlení.
- Nepracujte so zariadením, keď ste unavený alebo nesusústreďený alebo po použití alkoholu alebo liekov. Vždy si včas vložte prestávku v práci. Pri práci rozmýšľajte.
- Zariadenie nikdy nenechávajte na pracovisku bez dohľadu.
- Ak sa so zariadením nezaobchádza pozorne, môže vzniknúť požiar.
 - V blízkosti horľavých materiálov pracujte opatrne.
 - Nesmerujte zariadenie dlhší čas na jedno miesto.
 - Nepoužívajte vo výbušnom prostredí.
 - Teplo sa môže dostať k horľavým materiálom, ktoré sú zakryté.
 - Po použití položte na stojan a nechajte vychladnúť a až potom ho odložte.
 - Pokiaľ je zariadenie v prevádzke, nenechávajte ho bez dohľadu.

Používanie ako zapalovač pevných palív / používanie dýzy na zapalovanie grilu (15)

- Skontrolujte či zapalovač pevných palív je v správnej polohe.
- Odpojte ho od siete, predtým než ho vyberiete z ohňa.
- Pred odložením nechajte

zapalovač pevných palív vychladnúť.

- Sieťová šnúra alebo iné horľavé materiály sa nesmú dostať do kontaktu s horúcimi časťami zapalovač pevných palív.

Elektrická bezpečnosť



Pozor: Tak sa vyhnete nehodám a poraneniam elektrickým prúdom:

- Dávajte pozor na to, aby sieťové napätie súhlasilo s údajmi na typovom štítku.
- Zariadenie zapojte len do zásuvky s ochranou proti chybovému prúdu (Residual Current Device) s menovitým vypínacím prúdom nie väčším ako 30 mA.
- Chráňte prístroj pred dažďom a vlhkosťou.
- Nepoužívajte sieťovú šnúru na vytiahnutie zástrčky zo zásuvky. Sieťovú šnúru chráňte pred horúčavou, olejom a ostrými hranami.
- Ak je sieťová šnúra poškodená, vypnite zariadenie a vytiahnite sieťovú zástrčku zo zásuvky. Ak sa sieťová šnúra náradia poškodí, musí sa vymeniť výrobcom alebo jeho službou zákazníkom alebo podobnou kvalifikovanou osobou, aby sa zabránilo ohrozeniu.
- Poškodenú sieťovú šnúru nepripájajte do elektrickej siete. Nedotýkajte sa poškodenej sieťovej šnúry pokiaľ je pri-

pojená do elektrickej siete. Poškodená sieťová šnúra sa môže dostať do kontaktu s vodivými časťami.

Doplňujúce bezpečnostné pokyny



Pozor! Vyhňte sa nebezpečenstvu poranenia, požiaru a ohrozenia zdravia:

- V prípade nebezpečenstva ihneď vyťahnite sieťovú zástrčku zo zásuvky.
- Nikdy nepoužívajte prístroj ako sušič vlasov.
- Nikdy nesmerujte horúci prúd vzduchu na osoby alebo zvieratá.
- Nepozerajte sa priamo do otvoru dýzy na fúkacej trubici.
- Nedotýkajte sa dýzy, keď je táto horúca.
- Noste ochranné rukavice.
- Noste ochranné okuliare. Pri nepoužívaní vyťahnite sieťovú zástrčku zo zásuvky, ale tiež počas prestávok pri práci ako aj pred všetkými prácami na prístroji, ako je napr. výmena dýzy.
- Dodržiavajte vzdialenosť medzi výstupom dýzy a obrábaným povrchom alebo obrábaným predmetom. Prístroj sa môže prehriať.
- Prístroj musí byť vždy čistý, suchý a bez oleja alebo masťoty.

Prvé uvedenie do prevádzky

Pri prvom používaní môže unikať trochu dymu. Dym vzniká zo spojovacieho prostriedku, ktorý sa pri prvom použití uvoľňuje teplom z izolačnej fólie vyhrievania. Aby sa dosiahlo plynulé unikanie dymu, položte zariadenie na jeho pätky (D 20).

Pracovné prostredie pri prvom použití bezpodmienečne vyvetrajte.

Ak by mal byť vývoj dymu/zápachu príliš silný, prvé uvedenie do prevádzky presuňte na voľné priestranstvo!

Uvedenie do prevádzky

Horkovzdušný likvidátor buriny s dlhým držadlom 2v1 sa môže používať ako ručný prístroj (na prevádzku ako horkovzdušný ventilátor) a ako varianta s dlhou násadou (na použitie ako likvidátor buriny).



Na použitie ako likvidátor buriny sa prístroj môže prevádzkovať iba s predĺžovacou násadou. Pri odstraňovaní buriny držte prístroj za predĺžovaciu násadu.

Obsluha

Otáčanie držadla

Držadlo prístroja možno nastaviť do dvoch polôh.



Poloha ① :

Vhodná na ničenie buriny a zapálenie grilovacieho uhlia.





Po použití postavte vždy prístroj na vychladnutie do polohy ① so stojanom (20) a strmeňom stojana (21) na rovnú, ohňovzdornú podložku.

Strmeň stojana (21) pri používaní vyklopte a po použití znova sklopte.

D Poloha (2) :

Vhodná na použitie ako teplovzdušná pištoľ.

E 1. Na otáčanie držadla (6) posuňte blokovací prepínač (**E** 3) smerom dopredu, v smere k fúkacej trubici (1). Objaví sa symbol .

F 2. Podržte blokovací prepínač (**E** 3) v tejto polohe a otočte držadlo (6) do želanej polohy.
3. Blokovací prepínač (3) pustite. Objaví sa symbol . Skontrolujte, či je držadlo (6) zaistené v želanej polohe a či sa nedá otočiť.

G Zapnutie a vypnutie

Prístroj možno zapínačom/vypínačom (5), v závislosti od použitia, nastaviť na tri teplotné stupne.

stupeň 1 = 100°C

stupeň 2 = 350°C

stupeň 3 = 650°C

Zapnutie prístroja:

1. Zastrčte zástrčku do vhodnej zásuvky.
2. Nastavte zapínač/vypínač (5) na požadovaný stupeň 1,2 alebo 3.
Prístroj dosiahne plnú prevádzkovú teplotu cca po 1 minúte.

Vypnutie prístroja:

1. Na vypnutie prepnite zapínač/vypínač (5) na stupeň „0“.
2. Prístroj postavte po použití vždy so stojanom (**D** 20) na rovný, ohňovzdorný podklad, dokiaľ prístroj nevychladne.
3. Vytiahnite sieťovú zástrčku zo zásuvky

D Použitie ako stojace zariadenie

Zariadenie môžete použiť ako stojace. Zariadenie je pritom položené na obe patky (20).

Dávajte pozor na stabilné a bezpečné položené na žiaruvzdornom podklade.

i Použitie ako stojace zariadenie je najvhodnejšie na jeho ochladenie po používaní.

B Použitie prídavných dýz

 Pred výmenou prídavných dýz musí sa založená dýza (15/16/17/18/19) a fúkacia trubica (**A** 1) dostatočne ochladiť, aby nedošlo k popáleninám.

i Môžu nastať rôzne popáleniny. Vždy dodržiavajte bezpečnostné pokyny a so zariadením zásadne zaobchádzajte opatrne.

Redukčná dýza

Založte redukčnú dýzu (19) na fúkaciu trubicu (**A** 1).

Redukčnú dýzu (19) používajte na dosiahnutie bodového zohrievania, ako je napr. zváranie plastov (fólie, zmršťovacie hadice).

i Pri používaní redukčnej dýzy (19) dávajte hlavne pozor na vývoj tepla v mieste spracovania. V prípade pochybností nezostávajúce príliš dlho na jednom mieste, zabránite tak prehriatiu obrobku.

Plochá dýza

Zastrčte plochú dýzu (17) na fúkaciu trubicu (A 1). Plochú dýzu (17) použite na docielenie plochého zohriatia.

Táto je najmä vhodná na rozpúšťanie lepidla alebo zmäkčenie farby.



Pri práci s plochou dýzou (17) dávajte pozor hlavne na vývoj tepla v mieste spracovania. Aby sa v prípade pochybnosti neprehriala žiaden susedný diel.

H Stierková dýza

Založte stierkovú dýzu (18) na fúkaciu trubicu (A 1).

Tvar dýzy v tvare stierky slúži na dosiahnutie prívodu horúceho vzduchu na povrchy opatrené farbou a lakom. Farby a laky môžete odstrániť so stierkou alebo škrabkou. Samotná stierková dýza (18) nie je vhodná na odstraňovanie farby.

I Dýza na zapalovanie grilu

Založte dýzu na zapalovanie grilu (15) na fúkaciu trubicu (A 1).

Zariadenie zapnite so stupňovitým spínačom (G 5) na stupeň „3“. Vložte dýzu na zapalovanie grilu (15) pod grilovacie uhlie. Dávajte pozor na to, aby neboli všetky otvory dýzy na zapalovanie grilu (15) zakryté grilovacím uhlím, inak nastane nahromadenie tepla v prístroji a vznikne nebezpečenstvo požiaru. Za niekoľko minút je uhlie zapálené.



V žiadnom prípade spolu s dýzou na zapalovanie grilu (15) nepoužívajte iné spôsoby na zapalovanie grilovacieho uhlia.



Dýzu na zapalovanie grilu (15) používajte výlučne len počas niekoľkých minút, ktoré sú potrebné na zapálenie grilovacieho uhlia.



Dýzu na zapalovanie grilu (15) nepoužívajte v žiadnom prípade na iné účely.

Kónická dýza



Na použitie ako likvidátor buriny sa prístroj môže prevádzkovať iba s predlžovacou násadou. Pri odstraňovaní buriny držte prístroj za predlžovaciu násadu.

Kónickú dýzu (16) nastrčte na fúkaciu trubicu (A 1).

Kónickú dýzu (16) použite na odstránenie buriny.



Na ničenie buriny nasadte kónickú dýzu na rastlinu, ktorá sa má odstrániť, na cca 5-10 sekúnd. V prípade vyšších rastlín ich zmršťujte krátkym zahriatím rastliny v jej hornej časti. Potom nasadte kónickú dýzu na zmrštenú rastlinu na 5-10 sekúnd.

Uvedenie do prevádzky ako likvidátor buriny



Namontujte predĺžovaciu násadu, aby ste prístroj mohli používať ako likvidátor buriny.

Montáž predĺženia

J

1. Otočte držadlo (6) horkovzdušného ventilátora do polohy (1) (pozri kapitolu "Otáčanie držadla" **F**).
2. Zasuňte predĺžovaciu násadu (9) do závitovej objímky (12) uchytenia násady (13) a zaskrutkujte prevlečnú maticu (10).

K

3. Zasuňte teraz predĺžovaciu násadu (9) do závitovej objímky (7) na kryte prístroja (2) horkovzdušného ventilátora a zaskrutkujte prevlečnú maticu (10).
4. Sieťový kábel (8) vedte pozdĺž predĺžovacej násady (9) a pripevnite ho obidvoma káblovými sponami (11).
5. Sieťový kábel (8) prevlečte cez odľahčenie ťahu kábla (14) na uchytení násady (13). Za týmto účelom vytvorte slučku vo výške odľahčenia ťahu kábla, ktorú prevlečte cez očko držiaka kábla (14) a zaveste na zadnej strane.

Pracovné pokyny likvidátor buriny

- Na odstránenie buriny je najlepšie vhodná kónická dýza (**B** 16).
- Najlepší čas na začatie ničenia buriny je jar
- Odstránenie buriny je najúčinnéjšie,

keď je rastlina ešte mladá.

- Úspech opatrenia nie je okamžite viditeľný.
- V závislosti od typu rastliny v odporúčanom čase expozície nereagujú tieto okamžite na tepelné žiarenie.
 - Mladé rastliny s jemnými listami sú citlivé na opracovanie a už nie sú životaschopné.
 - Trávy s tvrdými listami sú veľmi robustné. Tieto sa musia opracovať častejšie.
 - Staršie rastliny a rastliny s tvrdými listami, napr. bodliaky sa musia pravidelne opracovať v intervaloch 1-2 týždňov, aby úspešne vyschli.
- Predĺžením expozičnej doby opracovania sa môže odpáliť aj viditeľná časť rastliny.
- Spaľovanie rastlín nie je bezpodmienečne nevyhnutné. Po zahriatí listy vyschnú a burina odumrie.
- Pri opracovaní prerastených plôch sa toto musí na začiatku niekoľkokrát opakovať v krátkych intervaloch, aby sa dosiahol trvalý úspech. Potom postačujú dlhšie intervaly opracovania.
- U niektorých druhov burín môže byť potrebné opakované opracovanie.

Čistenie / údržba / uskladnenie



Práce, ktoré nie sú v tomto návode popísané, nechajte vykonať našim servisným strediskom (Service-Center). Nepokúšajte a opravovať prístroj sami, iba vtedy áno, ak máte na to vzdelanie. Používajte iba originálne diely.

- Prístroj uchovávajte na suchom mieste a mimo dosahu detí.

Bežné čistiace a údržbárske práce

- Zariadenie udržiavajte vždy čisté. Na čistenie používajte kefu alebo prachovku, ale nie čistiaci prostriedok alebo rozpúšťadlo.

Uskladnenie

- Prístroj uschovávajúce na suchom a bezprašnom mieste a mimo dosahu detí.
- Zariadenie nechajte ochladiť, skôr než ho odložíte do uzatvorených priestorov.

Neručíme za škody spôsobené našimi zariadeniami. Ak tieto boli spôsobené neodbornou opravou alebo boli použité iné než originálne diely resp. zariadenie nebolo používané podľa určenia.

Odstránenie a ochrana životného prostredia

Prístroj, príslušenstvo a obal odovzdajte v súlade s požiadavkami na ochranu životného prostredia do recyklačnej zberne.



Elektrické prístroje nepatria do domového odpadu

- Odovzdajte prístroj do recyklačnej zberne. Použitý umelohmotný a kovový materiál sa môžu podľa druhu materiálu roztriediť a tak odovzdať do recyklačnej zberne. V prípade otázok sa obráťte na naše servisné stredisko.

Náhradné diely / Príslušenstvo

Náhradné diely a príslušenstvo nájdete na strane
www.grizzlytools-service.eu

Ak by sa mali vyskytnúť problémy s procesom objednávky, použite, prosím, kontaktný formulár. Pri ďalších otázkach sa obráťte na „Service-Center“ (pozri stranu 46).

Pol. návod na obsluhu	Označenie	Č. Artiklu
A 19	Redukčná dýza	91105626
A 18	Stierková dýza	91105629
A 17	Plochá dýza	91105628
A 15	Dýza na zapáľovanie grilu	91105630
A 16	Kónická dýza	91105627

Záruka

Vážená zákazníčka, vážený zákazník,
Pre tento prístroj platí záruka 3 roky od dátumu zakúpenia.

Ak je prístroj poškodený, podľa zákona máte právo ho reklamovať u výrobcu produktu. Tieto práva vyplývajúce zo zákona nie sú našou následne opísanou zárukou obmedzené.

Záručné podmienky

Záručná lehota začína dňom zakúpenia. Pokladničný doklad ako originál prosím starostlivo uschovajte. Je potrebný ako dôkaz o zakúpení.

Ak sa počas troch rokov od dátumu zakúpenia tohto produktu vyskytne materiál na alebo výrobná chyba, produkt - podľa nášho rozhodnutia - bezplatne opravíme alebo nahradíme. Predpokladom záruky je, že v priebehu trojročnej lehoty bude predložený poškodený prístroj a pokladničný doklad a stručne opísaná chyba a kedy sa vyskytla.

Ak sa v rámci našej záruky chyba pokryje, obdržíte späť opravený alebo nový prístroj. S opravou alebo výmenou produktu sa nezačína nová záručná doba.

Záručná doba a nárok na odstránenie vady

Záručná doba sa poskytnutím záruky nepredlžuje. To platí aj pre nahradené a opravené diely. Prípadné škody a nedostatky vzniknuté už pri zakúpení sa musia ihneď po vybalení ohlásif. Opravy vykonané po uplynutí záručnej doby sú spoplatnené.

Rozsah záruky

Prístroj bol vyrobený podľa prísnych smerníc kvality a pred dodaním bol svedomite kontrolovaný.

Záruka sa týka materiálových alebo výrobných chýb. Táto záruka sa nevzťahuje na diely produktu, ktoré sú vystavené normálnemu opotrebeniu a preto sa môžu považovať za opotrebované diely (napr. prídavných dýz) alebo na poškodenia na krehkých dieloch (napr. vypínač).

Táto záruka zaniká, ak bol produkt používaný poškodený, neodborne alebo nebola vykonávaná údržba. Pre odborné používanie produktu je nutné presne dodržiavať všetky návody uvedené v návode na obsluhu. Bezpodmienečne sa vyhnite používaniu, ktoré sa v návode na obsluhu neodporúča alebo pred ktorým ste boli vystríhaní.

Produkt je určený len pre súkromné použitie a nie v oblasti podnikania. Záruka zaniká pri nesprávnom a neodbornom používaní, pri násilnom používaní a pri zásahoch, ktoré neboli vykonané v našej servisnej pobočke.

Postup v prípade reklamácie

Pre zabezpečenie rýchleho spracovania vašej žiadosti postupujte prosím podľa nasledujúcich pokynov:

- Pri všetkých požiadavkách predložte pokladničný doklad a číslo identifikačné (IAN 351669_2007) ako dôkaz o zakúpení.
- Číslo artiklu nájdete na typovom štítku.
- Ak sa vyskytnú chyby funkcie alebo iné nedostatky, kontaktujte najskôr následne uvedené servisné oddelenie **telefonicky** alebo **emailom**. Následne obdržíte ďalšie informácie o priebehu vašej reklamácie.
- Produkt evidovaný ako poškodený môžete po dohode s našim zákazníckym servisom, s priloženým dokladom o zakúpení (pokladničný doklad) a s údajmi, v čom chyba spočíva a kedy vznikla, zaslať bez poštovného na adresu servisu, ktorá vám bude oznámená. Pre



zabránenie dodatočných nákladov a problémov pri prevzatí použite len tú adresu, ktorá vám bude oznámená. Nezasielajte prístroj ako nadmerný tovar na náklady príjemcu, expresne alebo s iným špeciálnym nákladom. Prístroj zašlite so všetkými časťami príslušenstva dodanými pri zakúpení a zabezpečte dostatočne bezpečné prepravné balenie.

Servisná oprava

Opravy, ktoré nepodliehajú záruke, môžeme nechať vykonať v našej servisnej pobočke za úhradu. Radi vám poskytneme predbežnú kalkuláciu nákladov. Môžeme spracovať len prístroje, ktoré boli doručené dostatočne zabalené a so zaplateným poštovným.

Pozor: Prístroj zašlite do našej servisnej pobočky vyčistený a s informáciami o chybe. Neprevezmeme prístroje zaslané ako nadmerný tovar na náklady príjemcu, expresne alebo s iným špeciálnym nákladom. Likvidáciu vašich poškodených zaslaných prístrojov vykonáme bezplatne.

Service-Center



Servis Slovensko

Tel.: 0850 232001

E-Mail: grizzly@lidl.sk

IAN 351669_2007

Dovozca

Nasledujúca adresa nie je adresa servisu. Najskôr kontaktujte hore uvedené servisné centrum.

Grizzly Tools GmbH & Co. KG

Stockstädter Straße 20

DE-63762 Großostheim

NEMECKO

www.grizzlytools-service.eu

Inhalt

Einleitung	47	Spachteldüse.....	53
Bestimmungsgemäße		Grillanzünderdüse.....	54
Verwendung	47	Kegeldüse.....	54
Allgemeine Beschreibung	48	Inbetriebnahme als	
Lieferumfang.....	48	Unkrautvernichter	54
Funktionsbeschreibung.....	48	Montage der Verlängerung.....	54
Übersicht.....	48	Arbeitshinweise Unkrautvernichter...	55
Technische Daten	49	Reinigung/Wartung/Lagerung ...	55
Sicherheitshinweise	49	Allgemeine Reinigungs- und	
Bildzeichen in der Betriebsanleitung .	49	Wartungsarbeiten.....	55
Bildzeichen auf dem Gerät.....	49	Lagerung.....	55
Allgemeine Sicherheitshinweise.....	49	Entsorgung/Umweltschutz	56
Erstinbetriebnahme	52	Ersatzteile/Zubehör	56
Inbetriebnahme	52	Garantie	57
Bedienung	52	Reparatur-Service	58
Handgriff drehen.....	52	Service-Center	58
Ein- und Ausschalten.....	52	Importeur	58
Einsatz als Standgerät.....	53	Original-	
Verwendung von Vorsatzdüsen.....	53	EG-Konformitätserklärung	64
Reduzierdüse.....	53	Explosionszeichnung	65
Flächendüse.....	53		

Einleitung

Herzlichen Glückwunsch zum Kauf Ihres neuen Gerätes. Sie haben sich damit für ein hochwertiges Gerät entschieden. Dieses Gerät wurde während der Produktion auf Qualität geprüft und einer Endkontrolle unterzogen. Die Funktionsfähigkeit Ihres Gerätes ist somit sichergestellt.

Es ist nicht auszuschließen, dass sich in Einzelfällen am oder im Gerät Restmengen von Schmierstoffen befinden. Dies ist kein Mangel oder Defekt und kein Grund zur Besorgnis.



Die Betriebsanleitung ist Bestandteil dieses Gerätes. Sie enthält wichtige Hinweise für Sicherheit, Gebrauch und Entsorgung. Machen Sie sich

vor der Benutzung des Gerätes mit allen Bedien- und Sicherheitshinweisen vertraut. Benutzen Sie das Gerät nur wie beschrieben und für die angegebenen Einsatzbereiche. Bewahren Sie die Betriebsanleitung gut auf und händigen Sie alle Unterlagen bei Weitergabe des Gerätes an Dritte mit aus.

Bestimmungsgemäße Verwendung

Der 2in1 Langstiel-Heißluftgebläse / Unkrautvernichter ist zum Entfernen von Unkraut zwischen Gehwegplatten, an Mauerwerken, auf gepflasterten Flächen, in Beeten sowie in Rasenflächen während

der Wachstumsperiode, zum Entfernen von Farbanstrichen, zum Erwärmen (z.B. von Schrumpfschläuchen) und zum Verformen und Verschweißen von Kunststoffen geeignet. Es kann zum Lösen von Klebeverbindungen, zum Auftauen von Wasserleitungen, zum Entzünden von Grillkohle verwendet werden. Dieses Gerät ist nicht zur gewerblichen Nutzung geeignet. Bei gewerblichem Einsatz erlischt die Garantie. Jede andere Verwendung, die in dieser Betriebsanleitung nicht ausdrücklich zugelassen wird, kann zu Schäden am Gerät führen und eine ernsthafte Gefahr für den Benutzer darstellen.

Die Benutzung des Gerätes im Regen oder in feuchter Umgebung ist verboten.

Der Hersteller haftet nicht für Schäden, die durch bestimmungswidrigen Gebrauch oder falsche Bedienung verursacht wurden.

Allgemeine Beschreibung



Die Abbildungen finden Sie auf der vorderen und hinteren Ausklappseite.

Lieferumfang

Nehmen Sie das Gerät vorsichtig aus der Packung und prüfen Sie, ob die nachfolgenden Teile vollständig sind:

- Heißluftgebläse
- Verlängerungsstiel
- Griffstück für Verlängerung
- Kegeldüse
- Reduzierdüse
- Flächendüse
- Spachteldüse
- Grillanzünderdüse
- Betriebsanleitung

Funktionsbeschreibung

Bei diesem Gerät handelt es sich um einen 2in1 Langstiel-Heißluftgebläse / Unkrautvernichter, der sowohl mit als auch ohne Langstiel verwendbar ist.

Das Gerät lässt sich mit einem Stufenschalter regeln. Bei einer Luftmenge von 500 l/min werden, je nach gewählter Stufe, 100, 350, oder 650°C erreicht.

Übersicht

- | | | |
|----------|--------------------|---|
| A | 1 | Ausblasrohr |
| | 2 | Gerätegehäuse |
| | 3 | Verriegelungsschalter für drehbaren Handgriff |
| | 4 | Lufteinlass |
| | 5 | Ein-/Aus-Schalter |
| | 6 | Griff |
| | 7 | Gewindestutzen für Verlängerungsstiel |
| | 8 | Netzkabel |
| | 9 | Verlängerungsstiel |
| | 10 | Überwurfmutter |
| | 11 | Kabelclipse |
| | 12 | Gewindestutzen Handgriff |
| | 13 | Handgriff Verlängerungsstiel |
| 14 | Kabelzugentlastung | |
| B | 15 | Grillanzünderdüse |
| | 16 | Kegeldüse |
| | 17 | Flächendüse |
| | 18 | Spachteldüse |
| C | 20 | Standfuß |
| | 21 | Standbügel |

Technische Daten

Langstiel-Heißluftgebläse /

Unkrautvernichter.. PLHLG 2000 C2

Aufnahmeleistung des Motors2000 W

Netzspannung.....230 V~; 50 Hz

Schutzklasse II

Luftmenge.....max. 500 l/min

Temperatur Stufe 1100 °C

Temperatur Stufe 2350 °C

Temperatur Stufe 3650 °C



Schutzklasse II



Elektrogeräte gehören nicht in den Hausmüll.

Allgemeine Sicherheitshinweise



Dieses Gerät kann bei unsachgemäßem Gebrauch ernsthafte Verletzungen verursachen. Um Personen- und Sachschäden zu vermeiden, lesen und beachten Sie unbedingt die folgenden Sicherheitshinweise und machen Sie sich mit allen Bedienteilen gut vertraut.



Vorsicht: So vermeiden Sie Unfälle und Verletzungen:

Sicherheitshinweise

Bildzeichen in der Betriebsanleitung



Gefahrenzeichen mit Angaben zur Verhütung von Personen- oder Sachschäden.



Gebotszeichen mit Angaben zur Verhütung von Schäden.



Hinweiszeichen mit Informationen zum besseren Umgang mit dem Gerät.

Bildzeichen auf dem Gerät



Lesen Sie die Bedienungsanleitung aufmerksam durch.



Tragen Sie Schutzhandschuhe



Tragen Sie eine Schutzbrille



Nicht Regen oder Feuchtigkeit aussetzen.



Achtung!
Heiße Oberfläche. Es besteht Verbrennungsgefahr.

Vorbereitung

- Dieses Gerät kann von Kindern ab 8 Jahren und darüber sowie von Personen mit verringerten physischen, sensorischen oder mentalen Fähigkeiten oder Mangel an Erfahrung und Wissen benutzt werden, wenn sie beaufsichtigt oder bezüglich des sicheren Gebrauchs des Gerätes unterwiesen wurden und die daraus resultierenden Gefahren verstehen. Kinder dürfen nicht mit dem Gerät spielen. Reinigung und Benutzer-Wartung dürfen nicht von Kindern ohne Beaufsichtigung durchgeführt werden.

- Kinder sollten beaufsichtigt werden, um sicherzustellen, dass sie nicht mit dem Gerät spielen.
- Der Bediener oder Nutzer ist für Unfälle oder Schäden an anderen Menschen oder deren Eigentum verantwortlich.
- Benutzen Sie nur Ersatz- und Zubehörteile, die vom Hersteller geliefert und empfohlen werden. Der Einsatz von Fremdteilen führt zum sofortigen Verlust des Garantieanspruches.

Arbeiten mit dem Gerät

 **Vorsicht!** So vermeiden Sie Geräteschäden und eventuell daraus resultierende Personenschäden:

- Benutzen Sie das Gerät nicht im Regen. Arbeiten Sie nur bei Tageslicht oder guter Beleuchtung.
- Arbeiten Sie mit dem Gerät nicht, wenn Sie müde oder unkonzentriert sind oder nach der Einnahme von Alkohol oder Tabletten. Legen Sie immer rechtzeitig eine Arbeitspause ein. Gehen Sie mit Vernunft an die Arbeit.
- Hinterlassen Sie das Gerät nie unbeaufsichtigt am Arbeitsplatz.
- Ein Brand kann entstehen, wenn mit dem Gerät nicht sorgsam umgegangen wird.
 - Vorsicht bei Gebrauch der Geräte in der Nähe brenn-

- barer Materialien.
- Nicht für längere Zeit auf ein und dieselbe Stelle richten.
- Nicht bei Vorhandensein einer explosionsfähigen Atmosphäre verwenden.
- Wärme kann zu brennbaren Materialien geleitet werden, die verdeckt sind.
- Nach Gebrauch auf den Ständer auflegen und abkühlen lassen, bevor es weggepackt wird.
- Das Gerät nicht unbeaufsichtigt lassen, solange es in Betrieb ist.

Benutzung als Festbrennstoffanzünder / Benutzung der Grillanzünderdüse (15)

- Überprüfen, dass der Festbrennstoffanzünder sich in der richtigen Lage befindet.
- Vom Netz trennen, bevor er aus dem Feuer genommen wird.
- Vor dem Wegpacken den Festbrennstoffanzünder abkühlen lassen.
- Die Anschlussleitung oder andere brennbare Materialien dürfen nicht mit den heißen Teilen des Festbrennstoffanzünders in Berührung kommen.

Elektrische Sicherheit

 **Vorsicht:** So vermeiden Sie Unfälle und Verletzungen durch elektrischen Schlag:

- Achten Sie darauf, dass die Netzspannung mit den Angaben des Typenschildes übereinstimmt.
- Schließen Sie das Gerät nur an eine Steckdose mit Fehlerstrom-Schutzeinrichtung RCD (Residual Current Device) mit einem Auslösestrom von nicht mehr als 30 mA an.
- Halten Sie das Gerät von Regen oder Nässe fern.
- Benutzen Sie das Netzkabel nicht, um den Netzstecker aus der Steckdose zu ziehen. Schützen Sie das Netzkabel vor Hitze, Öl und scharfen Kanten.
- Schalten Sie das Gerät aus und ziehen Sie den Netzstecker aus der Steckdose, wenn das Netzkabel beschädigt ist. Wenn die Anschlussleitung dieses Gerätes beschädigt wird, muss sie durch den Hersteller oder seinen Kundendienst oder eine ähnlich qualifizierte Person ersetzt werden, um Gefährdungen zu vermeiden.
- Verbinden Sie kein beschädigtes Netzkabel mit dem Stromnetz. Berühren Sie kein beschädigtes Netzkabel, solange es mit dem Stromnetz verbunden ist. Ein beschädigtes Netzkabel kann zum Berühren spannungsführender Teile führen.

Ergänzende Sicherheitshinweise



Vorsicht! Vermeiden Sie Verletzungs-, Brandgefahr und Gesundheitsgefährdungen:

- Ziehen Sie bei Gefahr den Netzstecker sofort aus der Steckdose.
- Verwenden Sie das Gerät niemals als Haartrockner.
- Richten Sie den heißen Luftstrom niemals auf Personen oder Tiere.
- Schauen Sie nicht direkt in die Düsenöffnung am Ausblasrohr.
- Berühren Sie die Düse nicht wenn diese heiß ist.
- Tragen Sie Schutzhandschuhe.
- Tragen Sie eine Schutzbrille.
- Ziehen Sie den Netzstecker bei Nichtgebrauch aus der Steckdose, aber auch bei Arbeitspausen sowie vor allen Arbeiten am Gerät, wie z. B. Wechsel der Düse.
- Halten Sie Abstand zwischen dem Düsenausgang und der zu bearbeitenden Fläche oder Werkstück. Das Gerät könnte überhitzen.
- Das Gerät muss stets sauber, trocken und frei von Öl oder Schmierfetten sein.

Erstinbetriebnahme

Bei erster Anwendung kann etwas Rauch austreten. Der Rauch entsteht durch Bindemittel, die sich bei dem ersten Gebrauch durch die Wärme aus der Isolationsfolie der Heizung herauslösen.

Um einen zügigen Austritt zu erzielen, sollte das Gerät auf dem Standfuß (D 20) abgestellt werden.

Belüften Sie unbedingt das Arbeitsumfeld bei der ersten Anwendung. Sollte die Rauch-/Geruchsentwicklung zu stark sein, verlegen Sie die Erstinbetriebnahme ins Freie!

Inbetriebnahme

Der 2in1 Langstiel-Heißluftgebläse/Unkrautvernichter kann sowohl als Handgerät (für den Betrieb als Heißluftgebläse), als auch als Langstielvariante (für den Betrieb als Unkrautvernichter) genutzt werden.



Zur Verwendung als Unkrautvernichter darf das Gerät nur mit Verlängerungsstiel betrieben werden. Halten Sie das Gerät beim Beseitigen von Unkraut am Handgriff der Verlängerung fest.

Bedienung

Handgriff drehen

Das Gerät hat zwei Handgriffpositionen.

C Position ① :

Geeignet zur Vernichtung von Unkraut und zum Entzünden von Grillkohle.



Stellen Sie das Gerät in Position ① nach dem Gebrauch immer mit dem Standfuß (20) und dem Stand-

bügel (21) auf eine ebene, feuerfeste Unterlage, zum Abkühlen.

Den Standbügel (21) klappen Sie zur Verwendung auf und nach der Verwendung wieder zu.

D Position ② :

Geeignet für die Verwendung als Heißluftpistole.



1. Um den Handgriff (6) zu drehen, schieben Sie den Verriegelungsschalter (3) nach vorne, in Richtung Ausblasrohr (1). Das Symbol "☰" erscheint.



2. Halten Sie den Verriegelungsschalter (E 3) in dieser Position und drehen Sie den Handgriff (6) in die gewünschte Position.
3. Lassen Sie den Verriegelungsschalter (E 3) los. Das Symbol "☰" erscheint. Prüfen Sie ob der Griff (6) in der gewünschten Position eingerastet ist und sich nicht mehr drehen lässt.

G Ein- und Ausschalten

Das Gerät kann mit dem Ein-/Ausschalter (5), je nach Anwendungsfall, auf drei Temperaturstufen geregelt werden:

Stufe 1 = 100°C

Stufe 2 = 350°C

Stufe 3 = 650°C

Gerät einschalten:

1. Stecken Sie den Netzstecker in eine passende Steckdose.
2. Stellen Sie den Ein-/Ausschalter (5) auf die gewünschte Stufe 1,2 oder 3. Das Gerät erreicht nach ca. 1 Minute die volle Betriebstemperatur.

Gerät ausschalten:

1. Zum Ausschalten stellen Sie den Ein-/Ausschalter (5) auf Stufe "0".
2. Stellen Sie das Gerät nach dem Gebrauch immer mit dem Standfuß (D 20) auf eine ebene, feuerfeste Unterlage, bis das Gerät abgekühlt ist.
3. Ziehen Sie den Netzstecker aus der Steckdose

D Einsatz als Standgerät

Sie können das Gerät als Standgerät benutzen. Stellen Sie das Gerät hierzu auf die beiden Standfüße (20).

Achten Sie auf einen stabilen und sicheren Stand und einen hitzefesten Untergrund.

 Die Stellung als Standgerät ist auch bestens geeignet, um das Gerät nach Benutzung abkühlen zu lassen.

B Verwendung von Vorsatzdüsen

 Vor dem Wechsel von Vorsatzdüsen muss die Vorsatzdüse (15/16/17/18/19) und das Ausblasrohr (A 1) ausreichend abgekühlt sein, um Verbrennungen zu vermeiden.

 Verschiedene Verwendungen sind möglich. Beachten Sie immer die Sicherheitsvorschriften und gehen Sie grundsätzlich mit Bedacht und Vorsicht mit dem Gerät um.

Reduzierdüse

Stecken Sie die Reduzierdüse (19) auf das Ausblasrohr (A 1) auf.

Verwenden Sie die Reduzierdüse (19) zum Erzielen einer punktuellen Hitze, wie z.B. zum Verschweißen von Kunststoffen (Folien, Schrumpfschläuche).

 Achten Sie bei Verwendung der Reduzierdüse (19) besonders auf die Hitzeentwicklung am Bearbeitungspunkt. Verweilen Sie im Zweifel nicht zu lange an einer Stelle, um eine Überhitzung des Werkstücks zu vermeiden.

Flächendüse

Stecken Sie die Flächendüse (17) auf das Ausblasrohr (A 1) auf.

Verwenden Sie die Flächendüse (17) zum Erzielen einer flächigen Hitze.

Sie ist dadurch besonders geeignet Kleber zu lösen oder Farben aufzuweichen.

 Achten Sie bei Verwendung der Flächendüse (17) besonders auf die Hitzeentwicklung an benachbarten Stellen des Bearbeitungspunktes. Damit im Zweifel kein angrenzendes Bauteil überhitzt wird.

H Spachteldüse

Stecken Sie die Spachteldüse (18) auf das Ausblasrohr (A 1) auf.

Die Spachtelform der Düse dient der gezielten Heißluftzufuhr auf Farb- und Lackflächen. Das Entfernen der Farben und Lacke kann mit einer Spachtel und einem Schaber erfolgen. Die Spachteldüse (18) selbst ist nicht zum Entfernen der Farbe geeignet.

I Grillanzünderdüse

Stecken Sie die Grillanzünderdüse (15) auf das Ausblasrohr (A 1) auf.

Schalten Sie das Gerät mit dem Ein-/Aus-
schalter (G 5) auf Stufe "3" ein.

Positionieren Sie die Grillanzünderdüse (15) unter der Grillkohle. Achten Sie darauf, dass nicht alle Öffnungen der Grillanzünderdüse (15) von Grillkohle bedeckt sind, sonst entsteht ein Hitzestau im Gerät und es besteht Brandgefahr. In wenigen Minuten ist die Grillkohle entzündet.



Verwenden Sie auf keinen Fall weitere Methoden zum Entzünden von Grillkohle gleichzeitig mit der Grillanzünderdüse (15).



Verwenden Sie die Grillanzünderdüse (15) ausschließlich für die wenigen Minuten die notwendig sind, um die Grillkohle zu entzünden.



Verwenden Sie die Grillanzünderdüse (15) in keinem Fall für eine andere Anwendung.

Kegeldüse



Zur Verwendung als Unkrautvernichter darf das Gerät nur mit Verlängerungsstiel betrieben werden. Halten Sie das Gerät beim Beseitigen von Unkraut am Handgriff der Verlängerung fest.

Stecken Sie die Kegeldüse (16) auf das Ausblasrohr (A 1) auf.

Verwenden Sie die Kegeldüse (16) zum Entfernen von Unkraut.



Zur Unkrautvernichtung setzen Sie die Kegeldüse für ca. 5-10 Sekunden

auf die zu beseitigende Pflanze auf.

Bei höheren Pflanzen schrumpfen Sie diese, indem Sie die Pflanze im oberen Bereich kurz erwärmen. Setzen Sie dann die Kegeldüse auf die nun geschrumpfte Pflanze für 5-10 Sekunden auf.

Inbetriebnahme als Unkrautvernichter



Montieren Sie den Verlängerungsstiel um das Gerät als Unkrautvernichter zu nutzen.

Montage der Verlängerung



1. Drehen Sie den Handgriff (6) des Heißluftgebläses auf Position ① (siehe Kapitel "Handgriff drehen" (F)).
2. Stecken Sie den Verlängerungsstiel (9) in den Gewindestutzen (12) des Stielgriffs (13) und schrauben Sie die Überwurfmutter (10) fest.
3. Stecken Sie nun den Verlängerungsstiel (9) in den Gewindestutzen (7) am Gerätegehäuse (2) des Heißluftgebläses und schrauben Sie die Überwurfmutter (10) fest.



4. Führen Sie das Netzkabel (8) entlang des Verlängerungsstiels (9) und fixieren Sie es mit den beiden Kabelclips (11).
5. Führen Sie das Netzkabel (8) durch die Kabelzugentlastung (14) am Stielgriff (13). Formen Sie hierzu in Höhe der Kabelzugentlastung eine Schlaufe, welche Sie durch die Öse der Kabelhalterung (14) führen und auf der Rückseite einhängen.

Arbeitshinweise Unkrautvernichter

- Zum Entfernen von Unkraut eignet sich am besten die Kegeldüse (B 16).
- Der beste Zeitpunkt zum Beginn der Unkrautbeseitigung ist das Frühjahr
- Die Unkrautbeseitigung ist am wirkungsvollsten wenn die Pflanze noch jung ist.
- Der Erfolg der Maßnahme ist nicht sofort sichtbar.
- Je nach Pflanzentyp reagieren diese nicht sofort auf die Wärmestrahlung bei der empfohlenen Einwirkdauer.
 - Junge, weichblättrige Pflanzen reagieren empfindlich auf die Behandlung und sind danach nicht mehr lebensfähig.
 - Hartlaubige Gräser sind sehr robust. Diese müssen öfter behandelt werden.
 - Ältere Pflanzen und Pflanzen mit harten Blättern, wie z.B. Disteln müssen regelmäßig in einem Abstand von 1-2 Wochen behandelt werden um diese erfolgreich auszutrocknen.
- Durch eine längere Einwirkzeit der Behandlung kann der sichtbare Teil der Pflanze auch abgebrannt werden.
- Ein Verbrennen der Pflanzen ist nicht zwingend notwendig. Beim Erhitzen trocknen die Blätter aus und das Unkraut stirbt ab.
- Bei der Behandlung von durchwachsenen Flächen muss diese am Anfang mehrfach in kurzen Zeiträumen wiederholt werden, damit sich bleibender Erfolg einstellen kann. Danach reichen längere Behandlungsabstände aus.
- Bei manchen Unkrautarten kann eine wiederholte Behandlung notwendig sein.

Reinigung/Wartung/ Lagerung



Lassen Sie Arbeiten, die nicht in dieser Betriebsanleitung beschrieben sind, von einer von uns ermächtigten Kundendienststelle durchführen. Versuchen Sie nicht, das Gerät selbst zu reparieren, es sei denn, Sie besitzen hierfür eine Ausbildung. Verwenden Sie nur Originalteile.

- Bewahren Sie das Gerät an einem trockenen Ort und außerhalb der Reichweite von Kindern auf.

Allgemeine Reinigungs- und Wartungsarbeiten

- Halten Sie das Gerät stets sauber. Verwenden Sie zum Reinigen eine Bürste oder ein Tuch, aber keine Reinigungs- bzw. Lösungsmittel.

Lagerung

- Bewahren Sie das Gerät trocken und außerhalb der Reichweite von Kindern auf.
- Lassen Sie das Gerät abkühlen, bevor Sie das Gerät in geschlossenen Räumen abstellen.

Wir haften nicht für durch unsere Geräte hervorgerufene Schäden. Sofern diese durch unsachgemäße Reparatur oder den Einsatz von Nicht-Originalteilen bzw. durch nicht bestimmungsgemäßen Gebrauch verursacht werden.

Entsorgung/ Umweltschutz

Führen Sie Gerät, Zubehör und Verpackung einer umweltgerechten Wiederverwertung zu.



Elektrogeräte gehören nicht in den Hausmüll.

- Geben Sie das Gerät an einer Verwertungsstelle ab. Die verwendeten Kunststoff- und Metallteile können sortenrein getrennt werden und so einer Wiederverwertung zugeführt werden. Fragen Sie hierzu unser Service-Center.

Ersatzteile/Zubehör

**Ersatzteile und Zubehör erhalten Sie unter
www.grizzlytools-service.eu**

Sollten Sie Probleme mit dem Bestellvorgang haben, verwenden Sie bitte das Kontaktformular. Bei weiteren Fragen wenden Sie sich an das „Service-Center“ (siehe Seite 58).

Pos. Betriebs- anleitung	Bezeichnung	Bestell-Nr.
A 19	Reduzierdüse	91105626
A 18	Spachteldüse	91105629
A 17	Flächendüse	91105628
A 15	Grillanzünderdüse	91105630
A 16	Kegeldüse	91105627

Garantie

Sehr geehrte Kundin, sehr geehrter Kunde, Sie erhalten auf dieses Gerät 3 Jahre Garantie ab Kaufdatum.

Im Falle von Mängeln dieses Produkts stehen Ihnen gegen den Verkäufer des Produkts gesetzliche Rechte zu. Diese gesetzlichen Rechte werden durch unsere im Folgenden dargestellte Garantie nicht eingeschränkt.

Garantiebedingungen

Die Garantiefrist beginnt mit dem Kaufdatum. Bitte bewahren Sie den original Kassensbon gut auf. Diese Unterlage wird als Nachweis für den Kauf benötigt.

Tritt innerhalb von drei Jahren ab dem Kaufdatum dieses Produkts ein Material- oder Fabrikationsfehler auf, wird das Produkt von uns – nach unserer Wahl – für Sie kostenlos repariert oder ersetzt. Diese Garantieleistung setzt voraus, dass innerhalb der Drei-Jahres-Frist das defekte Gerät und der Kaufbeleg (Kassensbon) vorgelegt und schriftlich kurz beschrieben wird, worin der Mangel besteht und wann er aufgetreten ist. Wenn der Defekt von unserer Garantie gedeckt ist, erhalten Sie das reparierte oder ein neues Produkt zurück. Mit Reparatur oder Austausch des Produkts beginnt kein neuer Garantiezeitraum.

Garantiezeit und gesetzliche Mängelansprüche

Die Garantiezeit wird durch die Gewährleistung nicht verlängert. Dies gilt auch für ersetzte und reparierte Teile. Eventuell schon beim Kauf vorhandene Schäden und Mängel müssen sofort nach dem Auspacken gemeldet werden. Nach Ablauf der Garantiezeit anfallende Reparaturen sind kostenpflichtig.

Garantieumfang

Das Gerät wurde nach strengen Qualitätsrichtlinien sorgfältig produziert und vor Anlieferung gewissenhaft geprüft.

Die Garantieleistung gilt für Material- oder Fabrikationsfehler. Diese Garantie erstreckt sich nicht auf Produktteile, die normaler Abnutzung ausgesetzt sind und daher als Verschleißteile angesehen werden können (z. B. Vorsatzdüsen) oder für Beschädigungen an zerbrechlichen Teilen (z. B. Schalter).

Diese Garantie verfällt, wenn das Produkt beschädigt, nicht sachgemäß benutzt oder nicht gewartet wurde. Für eine sachgemäße Benutzung des Produkts sind alle in der Betriebsanleitung aufgeführten Anweisungen genau einzuhalten. Verwendungszwecke und Handlungen, von denen in der Betriebsanleitung abgeraten oder vor denen gewarnt wird, sind unbedingt zu vermeiden. Das Produkt ist lediglich für den privaten und nicht für den gewerblichen Gebrauch bestimmt. Bei missbräuchlicher und unsachgemäßer Behandlung, Gewaltanwendung und bei Eingriffen, die nicht von unserer autorisierten Service-Niederlassung vorgenommen wurden, erlischt die Garantie.

Abwicklung im Garantiefall

Um eine schnelle Bearbeitung Ihres Anliegens zu gewährleisten, folgen Sie bitte den folgenden Hinweisen:

- Bitte halten Sie für alle Anfragen den Kassensbon und die Artikelnummer (IAN 351669_2007) als Nachweis für den Kauf bereit.
- Die Artikelnummer entnehmen Sie bitte dem Typenschild.
- Sollten Funktionsfehler oder sonstige Mängel auftreten, kontaktieren Sie zunächst die nachfolgend benannte

Serviceabteilung **telefonisch** oder per **E-Mail**. Sie erhalten dann weitere Informationen über die Abwicklung Ihrer Reklamation.

- Ein als defekt erfasstes Produkt können Sie, nach Rücksprache mit unserem Kundenservice, unter Beifügung des Kaufbelegs (Kassenbons) und der Angabe, worin der Mangel besteht und wann er aufgetreten ist, für Sie portofrei an die Ihnen mitgeteilte Service-Anschrift übersenden. Um Annahmeprobleme und Zusatzkosten zu vermeiden, benutzen Sie unbedingt nur die Adresse, die Ihnen mitgeteilt wird. Stellen Sie sicher, dass der Versand nicht unfrei, per Sperrgut, Express oder sonstiger Sonderfracht erfolgt. Senden Sie das Gerät bitte inkl. aller beim Kauf mitgelieferten Zubehörteile ein und sorgen Sie für eine ausreichend sichere Transportverpackung.

Reparatur-Service

Sie können Reparaturen, **die nicht der Garantie unterliegen**, gegen Berechnung von unserer Service-Niederlassung durchführen lassen. Sie erstellt Ihnen gerne einen Kostenvoranschlag.

Wir können nur Geräte bearbeiten, die ausreichend verpackt und frankiert eingesandt wurden.

Achtung: Bitte senden Sie Ihr Gerät gereinigt und mit Hinweis auf den Defekt an unsere Service-Niederlassung.

Nicht angenommen werden unfrei - per Sperrgut, Express oder mit sonstiger Sonderfracht - eingeschickte Geräte.

Die Entsorgung Ihrer defekten, eingesendeten Geräte führen wir kostenlos durch.

Service-Center

DE **Service Deutschland**
Tel.: 0800 54 35 111
E-Mail: grizzly@lidl.de
IAN 351669_2007

AT **Service Österreich**
Tel.: 0820 201 222
(0,15 EUR/Min.)
E-Mail: grizzly@lidl.ch
IAN 351669_2007

CH **Service Schweiz**
Tel.: 0842 665566
(0,08 CHF/Min.,
Mobilfunk max. 0,40 CHF/Min.)
E-Mail: grizzly@lidl.ch
IAN 351669_2007

Importeur

Bitte beachten Sie, dass die folgende Anschrift keine Serviceanschrift ist. Kontaktieren Sie zunächst das oben genannte Service-Center.

Grizzly Tools GmbH & Co KG
Stockstädter Straße 20
63762 Großostheim
Germany
www.grizzlytools-service.eu



Az eredeti CE megfelelési nyilatkozat fordítása

Ezennel igazoljuk, hogy

Hosszú szárú forrolégfúvó / gyomirtó PLHLG 2000 C2 típusorozatú

Sorozatszám

000001 - 193500

évtől kezdve a következő vonatkozó EU irányelveknek felel meg a mindenkor érvényes megfogalmazásban:

2014/30/EU • 2014/35/EU • 2011/65/EU* & (EU) 2015/863

A megegyezés biztosítása érdekében a következő harmonizált szabványokat, valamint nemzeti szabványokat és rendelkezéseket alkalmaztuk:

**EN 60335-1:2012/A2:2019 • EN 60335-2-45:2002/A2:2012
EN 55014-1:2017 • EN 55014-2:2015 • EN IEC 63000:2018
EN 61000-3-2:2014 • EN 61000-3-3:2013 • EN 62233:2008**

Jelen megfelelési nyilatkozat (21)** kiállításáért kizárólag a gyártó a felelős:



Grizzly Tools GmbH & Co. KG
Stockstädter Straße 20
63762 Großostheim
Germany
30.01.2021

Christian Frank
Dokumentációs megbízott

* A nyilatkozat fent ismertetett tárgya összhangban van az Európai Parlament és a Tanács 2011/65/EU (2011. június 8.) egyes veszélyes anyagok elektromos és elektronikus berendezésekben való alkalmazásának korlátozásáról szóló irányelv előírásaival.

** Az év utolsó két számjegye, amelyben a CE-jelölés felhelyezésére került.



Prevod originalne izjave o skladnosti CE

S tem potrjujemo, da

**Pihalnik toplega zraka z dolgim ročajem / unicevalec plevela
serije PHLHG 2000 C2**

Serijska številka
000001 - 193500

ustreza veljavnim verzijam zadevnih smernic Evropske unije.

2014/30/EU • 2014/35/EU • 2011/65/EU* & (EU) 2015/863

Za zagotavljanje skladnosti so bile navedene sledeče usklajene norme, kot tudi nacionalne norme in določila:

**EN 60335-1:2012/A2:2019 • EN 60335-2-45:2002/A2:2012
EN 55014-1:2017 • EN 55014-2:2015 • EN IEC 63000:2018
EN 61000-3-2:2014 • EN 61000-3-3:2013 • EN 62233:2008**

Za izdajo te izjave o skladnosti (21)** je odgovoren izključno proizvajalec:



Grizzly Tools GmbH & Co. KG
Stockstädter Straße 20
63762 Großostheim
Germany
30.01.2021

Christian Frank
Pooblaščen oseba za dokumentacijo

* Zgoraj opisani predmet izjave izpolnjuje predpise direktive 2011/65/EU Evropskega parlamenta in Sveta z dne 8. junija 2011 o omejevanju uporabe določenih nevarnih snovi v električni in elektronski opremi.

** Zadnji številki leta, v katerem je bila oznaka CE dodeljena.

CZ

Překlad originálního prohlášení o shodě CE

Potvrzujeme tímto, že konstrukce

Horkovzdušné dmyhadlo s dlouhou násadou/nicitel plevele konstrukční řady PLHLG 2000 C2

Pořadové číslo

000001 - 193500

odpovídá následujícím příslušným směrniciím EÚ v jejich právě platném znění:

2014/30/EU • 2014/35/EU • 2011/65/EU* & (EU) 2015/863

Aby byl zaručen souhlas, byly použity následující harmonizované normy, národní normy a ustanovení:

**EN 60335-1:2012/A2:2019 • EN 60335-2-45:2002/A2:2012
EN 55014-1:2017 • EN 55014-2:2015 • EN IEC 63000:2018
EN 61000-3-2:2014 • EN 61000-3-3:2013 • EN 62233:2008**

Výhradní odpovědnost za vystavení tohoto prohlášení o shodě (21)** nese výrobce:



Grizzly Tools GmbH & Co. KG
Stockstädter Straße 20
63762 Großostheim
Germany
30.01.2021

Christian Frank
Osoba zplnomocněná
k sestavení dokumentace

* Výše popsaný předmět prohlášení splňuje předpisy směrnice 2011/65/EU Evropského parlamentu a Rady z 8. června 2011 o omezení používání některých nebezpečných látek v elektrických a elektronických zařízeních.

** Obě poslední číslice roku, kdy bylo uvedeno označení CE.



Preklad originálneho prehlásenia o zhode CE

Týmto potvrdzujeme, že

Teplovzdušná pištoľ/likvidátor buriny s dlhou násadou konštrukčnej rady PHLG 2000 C2

Poradové číslo
000001 - 193500

zodpovedá nasledujúcim príslušným smerniciam EÚ v ich práve platnom znení:

2014/30/EU • 2014/35/EU • 2011/65/EU* & (EU) 2015/863

Aby bola zaručená zhoda, boli použité nasledovné harmonizované normy ako i
národné normy a predpisy:

**EN 60335-1:2012/A2:2019 • EN 60335-2-45:2002/A2:2012
EN 55014-1:2017 • EN 55014-2:2015 • EN IEC 63000:2018
EN 61000-3-2:2014 • EN 61000-3-3:2013 • EN 62233:2008**

Jediný zodpovedný za vystavenie tohto vyhlásenia o zhode (21)** je výrobca:



Grizzly Tools GmbH & Co. KG
Stockstädter Straße 20
63762 Großostheim
Germany
30.01.2021

Christian Frank
Osoba splnomocnená na zostavenie
dokumentácie

* Vyššie popísaný predmet vyhlásenia spĺňa predpisy smernice 2011/65/EU Európskeho parlamentu a Rady z 8. júna 2011 pre obmedzenie používania určitých nebezpečných látok v elektrických a elektronických prístrojoch.

** Obe posledné číslice roka, v ktorom bolo pripojené označenie CE.



Original EG-Konformitätserklärung

Hiermit bestätigen wir, dass das
Langstiel-Heißluftgebläse/Unkrautvernichter
Baureihe PLHLG 2000 C2

Seriennummern
000001 - 193500

folgenden einschlägigen EU-Richtlinien in ihrer jeweils gültigen Fassung entspricht:

2014/30/EU • 2014/35/EU • 2011/65/EU* & (EU) 2015/863

Um die Übereinstimmung zu gewährleisten, wurden folgende harmonisierte Normen sowie nationale Normen und Bestimmungen angewendet:

EN 60335-1:2012/A2:2019 • EN 60335-2-45:2002/A2:2012
EN 55014-1:2017 • EN 55014-2:2015 • EN IEC 63000:2018
EN 61000-3-2:2014 • EN 61000-3-3:2013 • EN 62233:2008

Die alleinige Verantwortung für die Ausstellung dieser Konformitätserklärung (21)** trägt der Hersteller:



Grizzly Tools GmbH & Co. KG
Stockstädter Straße 20
63762 Großostheim
Germany
30.01.2021

Christian Frank
Dokumentationsbevollmächtigter

* Der oben beschriebene Gegenstand der Erklärung erfüllt die Vorschriften der Richtlinie 2011/65/EU des Europäischen Parlaments und des Rates vom 8. Juni 2011 zur Beschränkung der Verwendung bestimmter gefährlicher Stoffe in Elektro- und Elektronikgeräten.

** Die beiden letzten Ziffern des Jahres, in dem die CE-Kennzeichnung angebracht wurde.

Robbantott ábra • Eksplozijska risba
Rozvinutý výkres • Výkres náhradných dielov
Explosionszeichnung

PLHLG 2000 C2

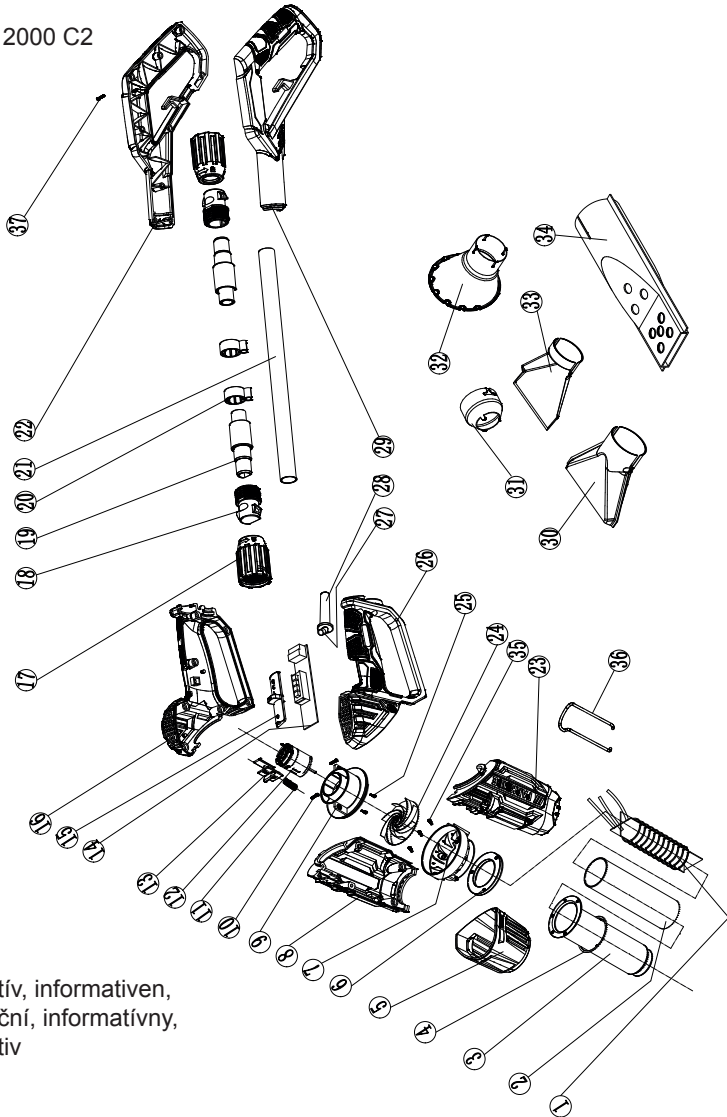

informatív, informativen,
 informační, informativny,
 informativ

20210104_rev02_ks

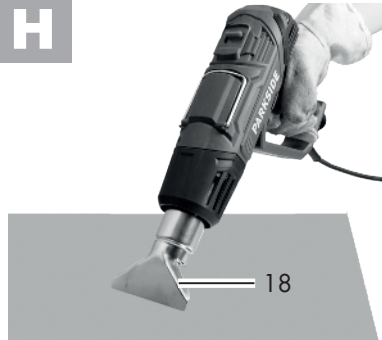
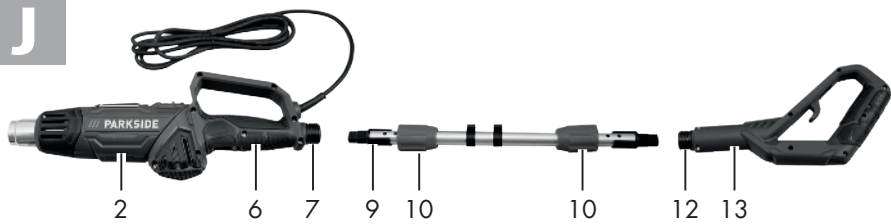
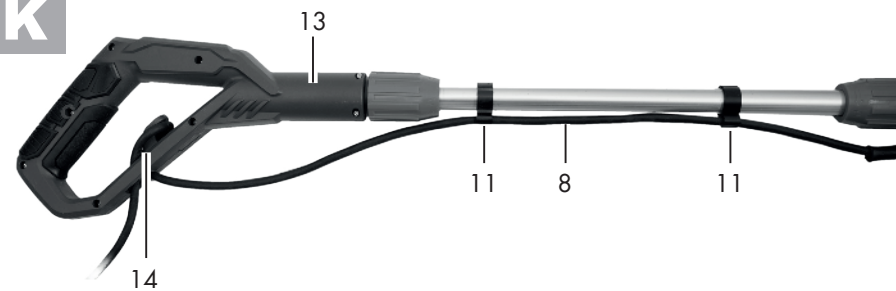
G**H****J****K**

GRIZZLY TOOLS GMBH & CO. KG

Stockstädter Straße 20
DE-63762 Großostheim
GERMANY

Információk állása · Stanje informacij
Stav informací · Stav informácií
Stand der Informationen: 12/2020
Ident.-No.: 72090317122020-4

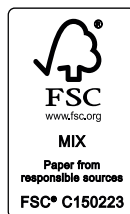

IAN 351669_2007

