



Electric Leaf Blower & Vacuum PLS 2600 B2

(HU)

Elektromos lombszívó/-fúvó

Az originál használati utasítás fordítása

(CZ)

Elektrický vysavač/foukač listí

Překlad originálního provozního návodu

(DE) (AT) (CH)

Elektro-Laubsauger/-bläser

Originalbetriebsanleitung

(SI)

Električni sesalnik/pihalnik za listje

Prevod originalnega navodila za uporabo

(SK)

Elektrický vysávač/fúkač listia

Překlad originálneho návodu na obsluhu

IAN 378138_2110



HU

Olvasás előtt kattintson az ábrát tartalmazó oldalra és végezetül ismerje meg a készülék mindegyik funkcióját.

SI

Pred branjem odprite stran s slikami in se nato seznanite z vsemi funkcijami naprave.

CZ

Před čtením si otevřete stranu s obrázky a potom se seznamte se všemi funkcemi přístroje.

SK

Pred čítaním si odklopte stranu s obrázkami a potom sa oboznámte so všetkými funkciami prístroja.

DE AT CH

Klappen Sie vor dem Lesen die Seite mit den Abbildungen aus und machen Sie sich anschließend mit allen Funktionen des Gerätes vertraut.

HU	Az originál használati utasítás fordítása	Oldal	4
SI	Prevod originalnega navodila za uporabo	Stran	22
CZ	Překlad originálního provozního návodu	Strana	39
SK	Překlad originálneho návodu na obsluhu	Strana	56
DE / AT / CH	Originalbetriebsanleitung	Seite	73

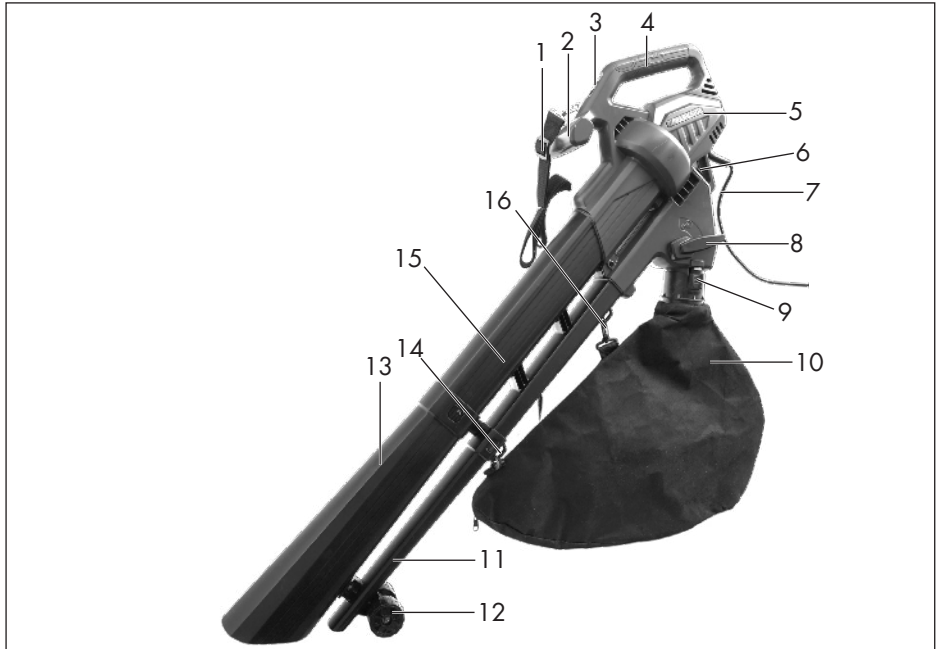

A

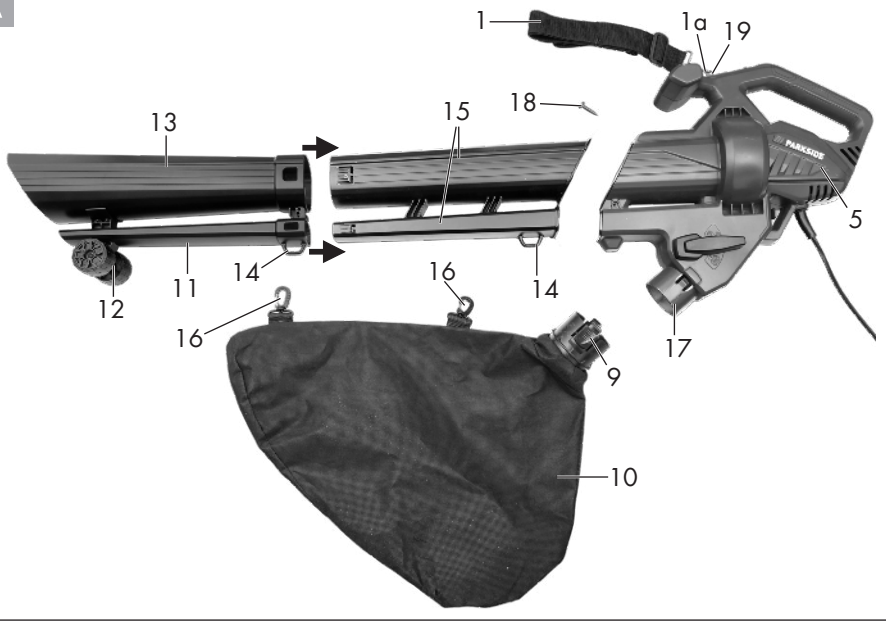

Tartalom

Bevezető	4
Rendeltetés	4
Általános leírás	5
Szállítási terjedelem	5
Működésleírás	5
Áttekintés	5
Műszaki adatok	6
Biztonsági tudnivalók	6
Szimbólumok és ábrák.....	6
Általános biztonsági utasítások	7
Maradék rizikó	13
Üzembe helyezés	13
Fűvő-/szívócső felszerelése.....	14
Gyűjtőzsák felszerelése/leszerelése...	14
Hordszíj felhelyezése.....	14
Kezelés	14
Üzem mód váltás	15
Be- és kikapcsolás	15
Fordulatszám beállítása	15
A készülékkel végzett munka	15
Tisztítás és karbantartás	17
Tisztítás.....	17
Karbantartás	17
Dugulások és blokkolások	
eltávolítása	17
Tárolás	18
Eltávolítás és	
környezetvédelem	18
Pótalkatrészek/Tartozékok	18
HU JÓTÁLLÁSI TÁJÉKOZTATÓ	19
Hibakeresés	21
Az eredeti CE megfelelőségi	
nyilatkozat fordítása	92
Robbantott ábra	97

Bevezető

Gratulálunk az Ön által megvásárolt új berendezéshez. Ezzel egy kiváló minőségű termék mellett döntött.

A jelen készülék minőségét a gyártás alatt ellenőrizték és alávetették egy végső ellenőrzésnek. Ezzel a készülék működőképessége biztosított.



A használati útmutató a termék részét képezi. Fontos utasításokat tartalmaz a biztonságra, a használatra és a hulladékeltávolításra vonatkozóan. A termék használata előtt ismerkedjen meg az összes kezelési és biztonsági útmutatással. A terméket csak a leírtaknak megfelelően és a megadott használati területen lehet alkalmazni.

Őrizze meg jól az útmutatót és a termék harmadik személynek való továbbadása esetén mellékelje az összes dokumentumot

Rendeltetés

Az elektromos lombszívó és -fújó kizárólag az alábbi két módon használható:

1. Lombszívóként száraz levelek felszívására szolgál.
2. Lombfújóként száraz levelek összegyűjtésére, ill. nehezen megközelíthető helyekről (pl. gépjárművek alól) történő eltávolítására szolgál.

Ez a berendezés nem alkalmas ipari használatra. Ipari alkalmazás esetén megszűnik a garancia.

Minden más használat, amely ebben az utasításban nincs kifejezetten megengedve, a szerszámgép károsodásához vezethet és a felhasználó számára komoly veszélyt jelenthet.

A gépet nem szabad egészségre káros por vagy folyadék beszívására használni.

A gépet felnőttek által való használatra tervezték. 16 éven felüli fiatalok a gépet csak felügyelet alatt használhatják. Tilos a gép használata esőben vagy nedves környezetben.

A kezelő vagy a használó felelős az olyan balesetekért vagy károkért, melyeknek személyek vagy tulajdonuk van kitéve.

A gyártó nem felel a rendeltetésellenes használatból vagy a hibás kezeléssel adódó károkért.

A lombszívó nem nedves szívó! Kerülje a nedves anyagok felszívását (avar, hulladék, ágak, fenyőboz, fű, föld, homok, kéregmulcs, szecskázott anyag stb.). Ne szívjon nedves vagy vizes pázsiton, füves területen vagy réten. A helytelen alkalmazás bizonyos körülmények között a szecskázókamra dugulásához vezethet és ezáltal csökkentett teljesítőképességet eredményezhet. Ilyen esetben megtörténhet, hogy a gépet komplett szét kell szerelni és megtisztítani. Ezt a munkát csak villamossági szakember végezheti és nem tartozik garancia alá.

Általános leírás

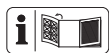

A legfontosabb funkcióelemek ábráját a kihajtható oldalon találhatja.

Szállítási terjedelem

Csomagolja ki a készüléket és ellenőrizze teljességét. Gondoskodjon a csomagolóanyag szabályszerű hulladékként történő elhelyezéséről.

- Elektromos lombfúvó/-fűbó
- Fúvócső

- Középső cső
- 2 Kereszthornyú csavar
- Szívócső
- Tartóheveder
- Gyűjtőzsák
- Használati utasítás

Működésleírás

A lombfúvó egy fúvóberendezéssel ill. levélszívó szerkezettel rendelkezik, a fúvás és szívás üzemmódok teljesítéséhez. Fúvó üzemmódban az avart gyorsan össze tudjuk terelni vagy nehezen hozzáférhető helyekről kifújni. Szívó üzemmódban a beszívott avar össze lesz szecskázva és csökkentett térfogattal jut a kiömlőnyíláson a gyűjtőzsákba.

A kezelőelemek funkciójára vonatkozó tájékoztatót a lenti ismertetésben találhatja.

Áttekintés

- 1 Hordozó heveder
- 2 T-markolat
- 3 Be-/kikapcsoló
- 4 Markolat
- 5 Motorház
- 6 Kábeltartó kampó
- 7 Hálózati kábel
- 8 Üzemmód-kapcsoló
- 9 Reteszelő gomb, gyűjtőzsák
- 10 Gyűjtőzsák
- 11 Fúvócső
- 12 Kerekek
- 13 Szívócső
- 14 Rögzítőfül, gyűjtőzsák
- 15 Középső cső
- 16 Karabiner (gyűjtőzsák)
- A** 17 Kidobó-nyílás
- A** 18 Kereszthornyú csavar
- A** 19 Rögzítőfül, hordozó heveder
- A** 1a Karabiner (hordozó heveder)

Műszaki adatok

Elektromos

lombszívó/-fúvóPLS 2600 B2

Névleges bemeneti

feszültség U 230 - 240 V~, 50 Hz

Névleges feszültség P 2600 W

Üresjárat fordulatszám n_0 12000 min⁻¹

Üresjárat fordulatszám n_0 15000 min⁻¹

Légsebesség max. 270 km/h

Légáthaladás max. 12 m³/min

Szecska-arány 10:1

Gyűjtőzsák űrtartalma 34 l

Védőcsoport II

Védelmi mód IPX0

Tömeg (tartozékokkal együtt) 3 kg

Hangteljesítményszint (L_{WA})
garantált 98 dB

Fúvó üzemmód

Hangnyomásszint

(L_{pA}) 81,7 dB; $K_{pA} = 3$ dB

Hangteljesítményszint (L_{WA})

mért 91,2 dB; $K_{WA} = 2,54$ dB

Vibrálás (a_i)

a markolaton 2,54 m/s²; K= 1,5 m/s²

kiegészítő nyél... 2,82 m/s²; K= 1,5 m/s²

Szívó üzemmód

Hangnyomásszint

(L_{pA}) 83,5 dB; $K_{pA} = 3$ dB

Hangteljesítményszint (L_{WA})

mért 95,1 dB; $K_{WA} = 2,40$ dB

Vibrálás (a_i)

a markolaton 2,52 m/s²; K= 1,5 m/s²

kiegészítő nyél... 2,72 m/s²; K= 1,5 m/s²

A zaj- és rezgésszint értékek a megfelelői nyilatkozatban megnevezett szabványoknak és előírásoknak megfelelően kerültek meghatározásra.

A megadott lengésemmissziós értéket egy szabvány vizsgálati módszerrel mérték és egy elektromos szerszám másikkal való összehasonlításához lehet használni.

A megadott lengésemmissziós értéket a kitétség bevezető becsléséhez is fel lehet használni.



Figyelmeztetés:

A lengésemmissziós érték az elektromos szerszám tényleges használata során eltérhet a megadott értéktől, attól függően, hogyan használják az elektromos szerszámot.

Próbálja a rezgésterhelést a lehető legalacsonyabb szinten tartani. A rezgésterhelés csökkentésére tett intézkedések például a kesztyű viselese a szerszám használata során és a munkaidő korlátozása. Ugyanakkor a működési ciklus minden részét figyelembe kell venni (például amikor az elektromos kéziszerszám ki van kapcsolva, és amikor bár be van kapcsolva, de terhelés nélkül fut).

Biztonsági tudnivalók

Ez a fejezet a készülékkel történő munkavégzés során érvényben lévő alapvető biztonsági előírásokat mutatja be.

Szimbólumok és ábrák

A készüléken található képlelek:



Figyelem!

A kezelési utasítást el kell olvasni



Biztonsági okokból a készüléket csak akkor tudja elindítani, ha mindkét szívócsőrész és a gyűjtőzsák megfelelően fel van szerelve.





A repkedő dolgok sérülésveszélyt hordoznak magukban!
Tartsa távol az embereket a környező területtől.

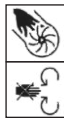

Figyelem! Forgó járókerék. A kezeket távol kell tartani!



Karbantartási és javítási műveletek előtt húzza ki a csatlakozódugót.



Azonnal húzza ki a dugót, ha a csatlakozó vezeték megsérült.



Viseljen védőszemüveget.



Viseljen fülvédőt.



Viseljen maszkot.



Viseljen csúszásmentes biztonsági cipőt.



Tartson be 5 m biztonsági távolságot harmadik személyekhez.



Ne tegye ki gépét nedveségnek. Ne dolgozzon esőben.



Ha hosszú haja van, ne hordja kiengedve. Viseljen hajhálót.



A hangteljesítmény-szint megadása L_{WA} dB-ban



Védőcsoport II (kettős szigetelés)



Elektromos gépek nem tartoznak a háztartási hulladékba.



Szívás üzemmód



Fújás üzemmód

Az utasításban található szimbólumok:



Veszélyre figyelmeztető jel a személyi sérülések és anyagi károk elkerülése érdekében



Figyelmeztető jelzés áramütés okozta személyi sérülések megelőzésére vonatkozó információval



Tilalmi jel a károk elhárítására vonatkozó adatokkal



Utuló jelek a készülék jobb kezelésére vonatkozó információkkal

Általános biztonsági utasítások

FONTOS HASZNÁLAT ELŐTT FIGYELMESEN OLVASSA EL ŐRIZZE MEG DOKUMENTUMAI KÖZÖTT

Olvassa el figyelmesen az utasításokat.



Figyelem! Villamos szerszámok használata során az áramütés, a sérülés- és a tűzveszély elleni védelem érdekében következő alapvető biztonsági intézkedéseket kell figyelembe venni:

Útmutatás:



Mielőtt dolgozni kezdene a szerszámgéppel, ismerkedjen meg jól minden alkatrészével és a helyes kezeléssel. Gondoskodjon arról, hogy veszély esetén rögtön le tudja állítani a gépet. A helytelen használat súlyos sérüléseket okozhat.

- Ezt a készüléket nem használhatják gyermekek, csökkent fizikai, érzékszervi vagy szellemi képességű vagy megfelelő tapasztalattal és tudással nem rendelkező személyek vagy olyan személyek, akik nem ismerik a vonatkozó utasításokat. Mindig ügyelni kell a gyerekekre, hogy ne játsszanak a készülékkel. A tisztítást és a karbantartást nem végezhetik gyermekek.
- Ha megsérül a készülék hálózati csatlakozóvezetéke, akkor azt a veszélyek elkerülése érdekében a gyártónak vagy ügyfélszolgálatának vagy egy hasonlóan szakképzett személynek kell kicserélni.
- A készüléket nem szabad 2000 m feletti magasságban használni.

Előkészítés:

- Soha ne hagyja, hogy a gépet gyermekek vagy olyan személyek használják, akik nem ismerik ezeket az utasításokat. Helyi rendelkezések korlátozhatják a kezelő személy életkorát.
- A személyes védőfelszerelés védi az Ön és mások egészségét és biztosítja a szerszámgép súrlódásmentes működtetését.
- Viseljen megfelelő védőöltözetet, mint robusztus, csúszás-gátló cipőt, vastag anyagból készült hosszúszarú nadrágot, kesztyűt, védőszemüveget és fülvédőt. Viselje ezeket a gép használatának teljes ideje alatt. Ne használja a gépet mezítláb vagy nyitott szandálban. Hordjon porvédő maszkot.
- Munka közben ne viseljen hosszú ruhát vagy ékszert, amelyeket a cső beszívhatna. Hosszú haj esetén viseljen olyan fejfedőt, amely megvédi a fejét.
- Ügyeljen a nyitott ablakokra, a gyermekekre és a háziállatokra, stb. Szakítsa meg a munkát, ha gyermekek vagy háziállatok tartózkodnak a közelben. Az elfújtt anyag az ő irányukba repülhet. Tartson maga körül 5 m biztonsági távolságot.
- Ismerkedjen meg a környezettel és figyeljen a lehetséges veszélyekre, amelyeket munka közben esetleg nem hallana.
- Vegye gondosan szemügyre a tisztítandó felületet és távolítson el minden drótdarabot, követ, dobozt vagy más idegen tárgyat.
- Távolítsa el az idegen testeket a fújás/szívás megkezdése előtt egy gereblyével vagy egy seprűvel.
- Használja a teljes fúvóka-rátétet, hogy a légáram a talajhoz közel tudjon dolgozni.
- Nagyon száraz körülmények között kicsit be kell nedvesíteni a

felületet annak érdekében, hogy csökkentsék a porszennyezést.

- Ne dolgozzon sérült, hiányos vagy a gyártó engedélye nélkül átalakított készülékekkel. A készülék használata előtt ellenőrizze a készülék, különösen a hálózati csatlakozó kábel és a kapcsoló biztonsági állapotát.
- Csak teljesen felszerelt állapotban használja a gépet.
- A gépet csak akkor használja szívó üzemmódban, ha a gyűjtőzsák fel van szerelve. Rendszeresen ellenőrizze a gyűjtőzsák kopását, illetve esetleges sérüléseit.
- Soha ne működtesse a készüléket hibás biztonsági berendezésekkel vagy burkolattal vagy biztonsági berendezések nélkül. Soha ne működtesse a készüléket sérült vagy kopott kábellel.
- Minden használat előtt ellenőrizze a gépet, a hálózati csatlakozóvezetékét és a csatlakozódugót, hogy nem sérültek-e. Kerülje testének földelt tárgyakkal való érintkezését (pl. fémkerítés, fémoszlop).
- Ha a használat során megsérül egy kábel, a hálózati csatlakozóvezetékét azonnal le kell választani a hálózatról. **NE ERJEN HOZZA A KÁBELHEZ MINDADDIG, AMIG AZ NINCS LEVÁLASZTVA A HÁLÓZATROL.** Ne használja a gépet, ha a kábel sérült vagy kopott.
- A hosszabbító kábel kuplungjának gumiból vagy gumival átvont, fröccsenő víztől védett anyagból kell lennie. Csak olyan hosszabbító kábelt hasz-

náljon (H05VV-F), amely kültéri használatra alkalmas és a megfelelő jelöléssel van ellátva. A hosszabbító kábel zsinórkeresztmetszete legalább 2,5 mm² legyen. A hosszabbítókábel nem lehet hosszabb 75 méternél.

Használat előtt tekerje le mindig az egész kábeldobot. Ellenőrizze, hogy a kábel nem sérült-e.

- Használja a hosszabbító kábel rögzítéséhez az arra előrelátott tehermentesítést.
- Vegye figyelembe, hogy a kezelő vagy felhasználó felelős a másokat érintő balesetekért, személy sérülésekért és anyagi károkért.
- Ne viseljen bő ruházatot vagy olyan ruhát, amin lógó zsinórok vannak, illetve nyakkendőt.
- A gépet ajánlott helyzetben és csak stabil, egyenletes felületen üzemeltesse.
- Ne üzemeltesse a gépet burkolt vagy zúzottköves felületen, ahol a kidobott anyag sérülést okozhat.
- Használat előtt mindig ellenőrizze szemrevételezéssel, hogy az aprító szerkezet, az aprító szerkezet csapszegei és más rögzítők biztosítva vannak, a burkolat nem sérült és a biztonsági berendezések, illetve védőburkolatok megvannak. Az egyensúly megtartása érdekében készletben cserélje ki a kopott vagy sérült alkatrészeket. Cserélje ki a sérült vagy olvashatatlan címkéket.

Üzemeltetés:

- Ne engedje meg, hogy más személyek a szerszámgéphez vagy a hosszabbító kábelhez nyúljanak. Tartsa távol a gépet más személyektől, különösen gyermekektől és háziállatoktól.
- Ne kapcsolja be a gépet, ha az fordított helyzetben vagy nem munkapozícióban áll.
- Előzze meg a gép véletlenszerű bekapcsolását. Győződjön meg arról, hogy a készülék ki van kapcsolva, mielőtt az áramellátásra és/vagy az akkumulátorra csatlakoztatja, kézbe veszi vagy viszi. Balesetet okozhat, ha a készülék hordozása közben az ujját a kapcsolón tartja vagy a készüléket bekapcsolva csatlakoztatja az áramellátásra.
- Üzemelés közben ne irányítsa a gépet személyekre, különösen a légsugarat ne irányítsa szemre vagy fülre.
- Ügyeljen munka közben a biztos állásra, különösen, ha lejtőn dolgozik. Fogja a gépet mindig két kézzel, és csak megfelelően beállított válszíjjal dolgozzon.
- Ne hajtsa túlságosan előre a testét és figyeljen arra, hogy ne vezsítse el az egyensúlyát.
- Ujjait és lábait tartsa távol a szívócsőnyílástól és a szárnyaskeréktől. Sérülésveszély áll fenn.
- Ne dolgozzon a géppel, ha fáradt vagy nem tud koncentrálni ill. ha alkoholt fogyasztott vagy gyógyszert vett be. Tartson mindig időben munkaszünetet. Értelmesen fogjon a munkához. Lassan dolgozzon, ne szaladjon.
- Ha hosszabb ideig használja a készüléket, akkor a készülék rezgései a kéz vérkeringési zavarához vezethetnek. Megfelelő kesztyű használatával vagy rendszeres szünetekkel viszont meghosszabbíthatja a készülék használatának időtartamát.
- Kerülje a gép üzemeltetését rossz időjárási körülmények között, különösen villámlás veszélye esetén. Csak nappali fény vagy jó mesterséges világítás mellett dolgozzon. Csak természetes fénynél vagy jó mesterséges megvilágítás mellett dolgozzon.
- Ne szívjon égő, izzó vagy füstölő anyagot (pl. cigaretta, parázs stb.), gőzöket vagy gyúlékony, mérgező vagy robbanékony anyagokat.
- Allítsa le a gépet és húzza ki a csatlakozódugót a csatlakozóaljzataból. Ellenőrizze, hogy minden mozgó alkatrész teljesen leállt:
 - ha a gépet nem használja, ha szállítja vagy felügyelet nélkül hagyja;
 - ha a gépet ellenőrzi, tisztítja vagy a leblokkolást háritja el;
 - ha tisztítja vagy karbantartja a gépet vagy tartozékreszt cserél;
 - ha az áram- vagy hosszabbító kábel sérült vagy kusza;
 - idegen testekkel való érintkezés után vagy ha szokatlan vibrálás lép fel.
- Ne használja a gépet zárt, elégtelenül szellőztetett helyiségekben.

- Ne használja a gépet gyúlékony folyadékok vagy gázok közelében. Ellenkező esetben tűz- vagy robbanásveszély áll fenn.
- Baleset vagy meghibásodás esetén azonnal kapcsolja ki a készüléket, húzza ki a hálózati csatlakozódugót és győződjön meg róla, hogy az összes mozgó alkatrész teljesen leállt. Ezután ellenőrizze a készüléket stb. Ha bármilyen kérdése van, kérjük forduljon az értékesítőhöz.
- Gyalogos tempóval haladjon, ne fusson.
- Ugyeljen arra, hogy a hálózati feszültség megegyezzen a típuscímkén megadott értékkel.
- Tartsa távol a hosszabbító kábelt munkakörnyezetétől és vezesse azt elvből mindig a kezelő személy háta mögött. A hosszabbító vezetékét megsérülhet.
- Ne vigye a szerszámgépet a kábelnél fogva. Ne a kábelnél fogva húzza ki a csatlakozódugót az aljzatból. Óvja a kábelt hőtől, olajtól és éles szélű tárgyaktól.
- Sérült kábel, kuplung és dugós csatlakozó vagy az előírásoknak nem megfelelő csatlakozóvezeték használata tilos. A hálózati kábel károsodása esetén azonnal húzza ki a csatlakozódugót az aljzatból. **Semmiképp se nyúljon a hálózati kábelhez, mielőtt kihúzta a hálózati csatlakozót.** A megrongálódott hálózati vezetékek növelik az áramütés veszélyét.
- A hosszabbító kábeleket távol kell tartani a mozgó veszélyes alkatrészekről, hogy ne keletkezzen kár olyan kábeleken, amelyek feszültség alatt lévő alkatrészek érintéséhez vezethet.
- A gép indítása előtt ellenőrizze, hogy a bevezető rész üres.
- Tartsa távol az arcát és a testét a betöltőnyílástól.
- Ne hagyja, hogy kezek, más testrészek vagy ruházat legyen a bevezető részben, a kidobó csatornában vagy mozgó alkatrészek közelében.
- Ugyeljen arra, hogy ne veszítse el az egyensúlyát és stabilan álljon. Kerülje a normálistól eltérő testtartást. Anyag bevezetése esetén soha ne álljon magasabban, mint a gép aljának a síkja.
- Mindig tartsa meg az egyensúlyát, hogy minden esetben stabilan álljon a lejtőkön. Gyalogoljon, ne fusson.
- A gép üzemeltetése közben ne álljon a kidobó zónában.
- Anyag gépbe történő bevezetése során legyen különösen óvatos, hogy ne kerüljenek be fémdarabok, kövek, üvegek, dobozok vagy más idegen tárgyak.
- Ne hagyja, hogy feldolgozott anyag felhalmozódjon a kidobó zónában, mert ez megakadályozhatja a megfelelő kidobást és az anyag visszavezetését okozhatja a betöltőnyíláson keresztül.
- Ha a gép eltömődik, kapcsolja le az áramforrást és válassza le a gépet a hálózatról, mielőtt eltávolítja a hulladékot.

- Soha ne működtesse a gépet hibás biztonsági berendezésekkel vagy burkolattal vagy biztonsági berendezések nélkül, például felhelyezett gyűjtőzsák nélkül.
- Tartsa tisztán az áramforrást hulladékoktól és más felhalmozódott anyagoktól, hogy megakadályozza a károsodást vagy egy lehetséges tüzet.
- Ne szállítsa a gépet az áramforrás működése közben.
- Azonnal kapcsolja le az áramforrást és várja meg, amíg a gép leáll, ha a vágó mechanizmus idegen tárgynak ütközik vagy a gép szokatlan zajt ad ki, illetve elkezd rezegni. Válassza le a gépet a hálózatról és hajtsa végre a következő lépéseket a gép újraindítása és üzemeltetése előtt:
 - ellenőrizze a sérüléseket;
 - cserélje ki vagy javítsa meg a sérült alkatrészeket;
 - ellenőrizze, hogy nincsenek-e kilazult alkatrészek és húzza meg azokat.
- Ne billentse meg a gépet, amíg az áramforrás működik.
- Ugyeljen arra, hogy ne csatlakoztasson sérült kábelt az áramellátásra vagy ne érjen sérült kábelhez, ha még nem választotta le az áramellátásról, mert a sérült kábelek feszültség alatt lévő alkatrészek érintéséhez vezethet.
- Ugyeljen arra, hogy ne érjen mozgó veszélyes alkatrészekhez mindaddig, amíg nem választotta le a gépet a hálózati csatlakozásról és a mozgó veszélyes részek nem álltak le teljesen.

Karbantartás és tárolás:

- Ellenőrizze rendszeresen a gép működőképességét és épségét, elkerülve ezzel a kezelő személy veszélyeztetését.
- Biztonsági okokból cserélje ki a kopott vagy sérült alkatrészeket. Csak eredeti cserealkatrészeket és tartozékokat használjon.
- Ne kísérletezzen maga a gép javításával, amennyiben nincs erre kiképezve. Minden olyan munkát, amely nem szerepel ebben az utasításban, csak szervizközpontunk végezhet.
- Tárolja szerszámgépét száraz, gyermekek számára hozzáférhetetlen helyen.
- Bánjon gondosan gépével. Tisztítsa meg rendszeresen a szellőző nyílásokat és tartsa be a karbantartási előírásokat.
- Tartsa valamennyi hűtőlevegő részt szennyeződésmentesen.
- Ha a készülék csatlakozó vezetéke megsérül, azt a veszélyeztetések elkerülése érdekében a gyártóval, annak vevőszolgálatával vagy egy hasonlóan szakképzett szakemberrel ki kell cseréltetni.
- Ne használja a gépet, ha a kapcsolót nem lehet ki-/bekapcsolni. A hibás kapcsolót szervizközpontunkban ki kell cseréltetni.
- Ne terhelje túl gépét. Csak a megadott teljesítménytartományban dolgozzon. Ne használjon alacsony teljesítőképességű gépet olyan célokra, amelyek nem felelnek meg rendeltetésének.

- Ha leállítja a gépet karbantartás, ellenőrzés, tárolás vagy tartozékok cseréje céljából, kapcsolja le az áramforrást, válassza le a gépet a hálózatról és győződjön meg róla, hogy minden mozgó alkatrész leállt. Ellenőrzések, beállítások stb. előtt hagyja a gépet lehűlni. Végezzen gondos karbantartást a gépen és tartsa tisztán.
- Hagyja lehűlni a gépet mielőtt elrakja.
- Az aprító karbantartásakor ügyeljen arra, hogy bár az áramforrás a biztonsági berendezés reteszelő funkciója révén ki van kapcsolva, az aprító szerkezet még mindig mozgatható.
- Soha ne próbálja megkerülni a biztonsági berendezés reteszelő funkcióját.

Kiegészítő biztonsági utasítások:

- Kapcsolja ki a készüléket a gyűjtőzsák felhelyezése vagy levétele előtt.

Ajánlás:

- Kapcsolja a gépet lehetőleg csak hibaáram-védőberendezéssel (RCD) rendelkező aljzatba, amelynek méretezett különbségi árama nem több mint 30 mA.
- Kerülje a gép üzemeltetését rossz időjárási körülmények között, különösen villámlás veszélye esetén.

MARADÉK RIZIKÓ

Akkor is, ha Ön az elektromos szerszámát az előírásoknak megfelelően használja, mindig fennáll egy bizonyos maradék rizikó. A következő veszélyek léphetnek fel az elektromos szerszám felépítésével és kivitelezésével kapcsolatban:

- a) halláskárosodás, amennyiben nem viselne megfelelő fülvédőt.
- b) egészségkárosodás, amely a kéz és a kar rezgéséből következik, amennyiben a berendezést hosszabb időn keresztül használná vagy azt nem az előírásoknak megfelelően vezetné vagy karbantartaná.
- c) tüdőkárosodás, ha nem visel megfelelő légzésvédőt.
- d) szemkárosodás, ha nem visel megfelelő védőszemüveget.



Figyelem! A jelen elektromos szerszám üzem közben elektromágneses mezőt gerjeszt. Ez a mező bizonyos körülmények között aktív vagy passzív módon orvosi implantátumokat befolyásolhat. A súlyos vagy halálos sérülések kockázatának csökkentése érdekében az orvostechnikai implantátummal élő személyek a gép használata előtt kérjék orvosuk vagy az implantátum gyártójának tanácsát.

Üzembe helyezés

A készülék üzembe helyezése előtt

- fel kell szerelni a fűvő- vagy szívócsövet (ügyeljen a sorrendre),
- a lombszíváshoz fel kell szerelni a gyűjtőzsákot.



Vigyázat, sérülésveszély!
A fúvócső, szívócső vagy gyűjtőzsák fel- vagy leszerelése során a készüléknek kikapcsolt állapotban kell lennie és a mozgó alkatrészeknek nyugalmi állapotban kell lenniük. A készüléken végzett minden munka előtt, húzza ki a hálózati csatlakozódugót!



Fúvó-/szívócső felszerelése

1. Tolja a középső csövet (15) a motorházba (5).
2. Rögzítse a középső csövet (15) a két kereszthornyú csavarral (18).
3. Tolja a fúvócsövet (11) a középső csőre (15).
4. Tolja a szívócsövet (13) a középső csőre (15). A szívócső bekattan.
5. Csatolja be a szívócsövet (13) a fúvócső (11) támasztékába.



Gyűjtőzsák felszerelése/leszerelése



Szívóüzemben a készülék kizárólag felszerelt gyűjtőzsákkal üzemeltethető.

Gyűjtőzsák felszerelése:

1. Csúsztassa a gyűjtőzsákot (10) a motorház (5) kidobó-nyílására (17). A gyűjtőzsák bekattan.
2. Akassza be a gyűjtőzsák (10) karabinerét (16) a szívócsövön és a középső csövön erre a célra kialakított rögzítőfülekre (14).

Gyűjtőzsák leszerelése:

3. Távolítsa el a karabinereket (16) a szívócsövön és a középső csövön lévő rögzítőfülekből (14).

4. Nyomja meg a gyűjtőzsákon (10) lévő reteszelő gombot (9).
5. Húzza le a gyűjtőzsákot (10) a kidobónyílásról (17).



Hordszíj felhelyezése



Soha ne viselje a hevedert átlósan a vállon és a mellkason, csak az egyik vállra helyezve, így veszély esetén gyorsan el tudja távolítani a készüléket a testéről.

1. Helyezze a hordszíjat (1) az egyik vállára.
2. Úgy állítsa be a heveder hosszát, hogy a karabiner kb. 10 cm-rel a dereka alatt legyen.
3. Rögzítse a karabinert (1a) a rögzítőfülhöz (19) a heveder beakasztásához.

Kezelés



Vigyázat, sérülésveszély!
A készülékkel történő munkavégzés során viseljen alkalmas ruházatot és védőkesztyűt. Minden használat előtt ellenőrizze, hogy a készülék megfelelően működik. Győződjön meg arról, hogy a gyűjtőzsák és a cső megfelelően fel van szerelve. Sérült be-/kikapcsoló vagy mennyiség-szabályozó esetén nem szabad tovább dolgozni a készülékkel. A személyi védőfelszerelés és a megfelelően működő készülék csökkenti a sérülések és balesetek kockázatát.



A készülék kikapcsolása után egy rövid ideig még tovább forog a lapátkerék. Forgó szerszám okozta sérülésveszély.



Vegye figyelembe a zajvédelmet és a helyi előírásokat.

B Üzem mód váltás

Szívás üzemmód

1. Tolja az üzemmód-kapcsolót (8)  állásba.

Fújás üzemmód

2. Tolja az üzemmód-kapcsolót (8)  állásba.

C Be- és kikapcsolás



A készülék bekapcsolása előtt ügyeljen arra, hogy a készülék semmilyen tárgyhoz ne érjen hozzá. Ügyeljen a stabil állóhelyzetre.

1. Csináljon egy hurkot a hosszabbító kábel végéből és rögzítse a kábeltartón (6).
2. Csatlakoztassa a készüléket a hálózati feszültségre.
3. A készülék bekapcsolásához tolja a be-/kikapcsolót (3) „I” vagy „II” állásba.
4. A készülék kikapcsolásához tolja a be-/kikapcsolót (3) „0” állásba.

Fordulatszám beállítása

1. A legalacsonyabb fordulatszámhoz tolja a be-/kikapcsolót (3) „I” állásba.
2. A legmagasabb fordulatszámhoz tolja a be-/kikapcsolót (3) „II” állásba.

A készülékkel végzett munka



A lombszívó/-fúvó csak a következő célokra használható fel:

- Száraz levelek egy halomba gyűjtéséhez vagy kifújásához nehezen hozzáférhető helyekről (például gépkocsik alól)
- szívóberendezésként apró, száraz levelek felszívásához. Szívófunkció esetén a készülék szecskázóként is szolgál. A száraz leveleket felaprítja, térfogatukat csökkenti és előkészíti az esetleges komposztáláshoz. Az aprítás intenzitása függ a lomb méretétől és a még benne lévő nedvességtől. **A fenti alkalmazásoktól eltérő minden egyéb használat a gép károsodását okozhatja és veszélyt jelenthet a kezelő számára.**



Ügyeljen munka közben arra, hogy a gép ne ütközzön kemény tárgyakba, amelyek kárt okozhatnának. Ne szívjon fel kemény tárgyakat, mint kövek, ágak vagy ágdarabok, fenyőtoboz vagy hasonló, mivel ezek a gép károsodásához vezethetnek, különösen a szecskázó berendezésen. **Az ebből adódó javítások nem tartoznak garancia alá.**

Fúvó üzemmód:

 Fújás üzemmódban gyűjtőzsák nélkül is üzemeltetheti a készüléket.

- Optimális eredményt ér el a fúvó üzemmódban, ha 5-10 cm-rel a talaj felett dolgozik.
- A légsugarat magától ellenkező irányba terelje. Ügyeljen arra, hogy ne perditson fel nehéz tárgyakat és ne okozzon kárt személyekben vagy tárgyokban.
- Kezdje a munkát a legerősebb fúvóteljesítménnyel és terelje gyorsan össze a lehullott leveleket. Kapcsoljon a gyengébb fúvóteljesítménybe, és tömörítse az összeterelt lombkupacot.
- Az elfújás előtt a talajra tapadó leveleket egy seprűvel vagy gereblyével távolítsa el.
- Munkavégzés közben mindig két kézzel tartsa a készüléket: ehhez használja a markolatot (4) és a pótmarkolatot (2).

Szívó üzemmó:

 **Biztonsági okokból a készüléket csak akkor tudja elindítani, ha mindkét szívócsőrész és a gyűjtőzsák megfelelően fel van szerelve.**

- Munkavégzés közben mindig két kézzel tartsa a készüléket: ehhez használja a markolatot (4) és a pótmarkolatot (2).
- Ügyeljen arra, hogy egyidejűleg ne szívjon fel túlzott mennyiségű lombot. Ezzel elkerülheti, hogy a szívócső (13) eltömődjön és blokkoljon a szárnykerék.



Annak érdekében, hogy a gyűjtőzsák ne legyen kitéve felesleges kopásnak, kerülje munka közben a öld feletti húzigálását.



Túlterhelésvédő: Túlterhelés esetén a motor automatikusan kikapcsol.

Kapcsolja ki a lombszívót és húzza ki a hálózati csatlakozódugót. Ezt követően ellenőrizze, hogy nincs-e blokkolva a lapátkerék vagy nincs-e eltömődve a gyűjtőzsák és szüntesse meg ezeket a problémákat. A készülék csak a teljes lehűlést követően üzemkész ismét.



Gyűjtőzsák ürítése:

Ha a zsák tele van, a szívóteljesítmény jelentősen csökken. Ürítse ki zsákot, ha megtelt vagy ha a szívóteljesítmény alábbhagy.

1. Kapcsolja ki a készüléket és várja meg, amíg a lapátkerék teljesen leáll.
2. Húzza ki a hálózati kábelt (7) a csatlakozóljzatból.
3. Távolítsa el a karabinereket (16) a rögzítőfülekből (14). A gyűjtőzsák levételéhez nyomja meg a reteszelő gombot (9).
4. Nyissa ki a gyűjtőzsák zipzársját és ürítse ki alaposan a zsákot.
5. Szerelje fel ismét a kiürített gyűjtőzsákot



Komposztálható anyagot ne dobjunk a háztartási hulladékba!

Tisztítás és karbantartás



Figyelmeztetés! Veszélyes mozgó alkatrészek okozta sérülésveszély!



Tisztítsa meg gépét azonnal minden használat után, mert különben a szennyes levélmaradványok **megkeményednek és odaragadnak** és esetleg nem távolíthatók el anélkül, hogy szétszerelnénk a motorházat. **Az ilyen tisztítási munkálatok nem tartoznak a garancia alá.**



Kapcsolja ki a készüléket és minden munkavégzés előtt húzza ki a hálózati csatlakozódugót.



A használati útmutatóban nem részletezett javítási és karbantartási munkákat szervizközpontunkkal végeztesse el. Kizárólag eredeti alkatrészeket használjon.



Ne használjon tisztító- ill. oldószert. A vegyszerek megmarthatják a gép műanyag részeit.

Végezze el a következő karbantartási és tisztítási munkákat rendszeresen, meghosszabbítva ezzel a gép biztonságos használatát.

Tisztítás



A készülék nem spriccelhető le vízzel és nem is helyezhető vízbe. Áramütés veszélye fennyeget.

- Tartsa tisztán a légréseket, a motorházat és a berendezés markolatait. Használjon ehhez egy nedves rongyot vagy egy kefét. Ne használjon tisztítószert ill. higítót. Azzal a berendezést visszavonhatatlanul megrongálhatja.
- Tisztítsa meg a gyűjtőzsákot (10) egy kefével és szükség esetén sűrített levegővel.

Karbantartás

- Ellenőrizze a berendezést minden használat előtt az olyan nyilvánvaló hiányosságokra tekintettel, mint az elhasznált vagy megrongált részek.
- Ellenőrizze a burkolatokat és a védőberendezéseket a megrongálódásra és a megfelelő illeszkedésre tekintettel. Adott esetben cserélje ki azokat.

Dugulások és blokkolások eltávolítása

A lomb és a frissen levágott növénydarabok eltömíthetik a készüléket.

A szárnyaskerék tisztítása:



Kihúzzuk a hálózati dugót!
Sérülésveszély!

1. Csavarja ki a keresztornyú csavart (18).
2. Távolítsa el a középső csövet (15).
3. Óvatosan távolítsa el a szárnyaskeréken lévő maradványokat vagy dugulásokat.
4. Ellenőrizze, hogy a szárnyaskerék könnyen forgatható és kifogástalan állapotban van-e. A meghibásodott szárnyaskereket szerviz-központunkkal cseréltesse ki.

5. Rögzítse vissza a középső csövet (15) fordított sorrendben.

Tárolás

- A készülék tárolásához leveheti a középső csövet (15), a fűvócsövet (11), a szívócsövet (13) és a gyűjtőzsákot (10) a motorháztól (5) (ehhez lásd a megfelelő szerelési utasításokat az „Üzembe helyezés” fejezetben).
- A készüléket száraz helyen és gyermekektől távol kell tárolni.

Eltávolítás és környezetvédelem

Gondoskodjon a szerszámgép, a tartozékok és a csomagolás környezetbarát újra hasznosításáról.



Elektromos gépek nem tartoznak a háztartási hulladékba.

- Adja le a gépet egy hasznosító telepen. A felhasznált műanyag- és fémrészek fajtájuk szerint szétválaszthatók és újra hasznosíthatók. Kérdezze meg e felől szervizközpontunkat.
- A beküldött hibás berendezés eltávolításáról ingyenesen gondoskodunk.
- A levágott anyagot tegye a komposztálásba és ne dobja azt a kukába.

Pótalkatrészek/Tartozékok

Pótalkatrészeket és tartozékokat az alábbi honlapon rendelhet
www.grizzlytools.shop

Ha esetleg problémája akad a rendelési folyamattal kapcsolatban, kérjük, használja a kapcsolatfelvételi űrlapot. További kérdések esetén forduljon a szervizközpontunkhoz (lásd a(z) 19. oldalon).

1	Hordozó heveder	91100669
10	Gyűjtőzsák	91100668
11+12	Fűvócső + Kerekek	91100667
13	Szívócső	91100665
15	Középső cső	91100664



HU JÓTÁLLÁSI TÁJÉKOZTATÓ

A termék megnevezése: Elektromos lombszívó/-fűvó	Gyártási szám: IAN 378138_2110
A termék típusa: PLS 2600 B2	
A gyártó cégneve, címe, e-mail címe: Grizzly Tools GmbH & Co. KG Stockstädter Straße 20 63762 Großostheim Germany E-Mail: service@grizzlytools.de	Szerviz neve, címe, telefonszáma: Szerviz Magyarország Tel.: 06800 21225 E-Mail: grizzly@lidl.hu W+T Környezetvédelmi és Szolgáltató Kft. Dunapart also 138 2318 Szigetszentmárton Tel.: 0624 456 672
Az importáló/ forgalmazó neve és címe: Lidl Magyarország Kereskedelmi Bt., H-1037 Budapest, Rádl árok 6.	

1. A jótállási idő a Magyarország területén, Lidl Magyarország Kereskedelmi Bt. üzletében történt vásárlás napjától számított 1 év, amely jogvesztő. A jótállási idő a fogyasztó részére történő átadással, vagy ha az üzembe helyezést a forgalmazó, vagy annak megbízottja végzi, az üzembe helyezés napjával kezdődik.
2. A jótállási igény a jótállási jeggyel és/vagy a vásárlást igazoló blokkal érvényesíthető. A jótállási jegy szabálytalan kiállítása, vagy átadásának elmaradása nem érinti a jótállási kötelezettség-vállalás érvényességét. Kérjük, hogy a vásárlás tényének és időpontjának bizonyítására őrizze meg a pénztári fizetésnél kapott jótállási jegyetés a vásárlást igazoló blokkot.
3. A vásárlástól számított három munkanapon belül érvényesített csereigény esetén a forgalmazó köteles a terméket kicserélni, feltéve ha a hiba a rendeltetésszerű használatot akadályozza. A jótállási jogokat a termék tulajdonosaként a fogyasztó érvényesítheti az áruházakban, valamint a jótállási tájékoztatóban feltüntetett szervizekben. (A magyar Polgári Törvénykönyv alapján fogyasztónak minősül a szakmája, önálló foglalkozása vagy üzleti tevékenysége körén kívül eljáró természetes személy.)

A jótállás ideje alatt a fogyasztó hibás teljesítés esetén kérheti a termék kijavítását, kicserélését, vagy ha a termék nem javítható vagy cserélhető, vagy az a forgalmazónak aránytalan többletköltséggel járna, illetve a fogyasztó kijavításhoz, kicseréléshez fűződő érdeke alapos ok miatt megszűnt, árleszállítást kérhet, vagy elállhat a szerződéstől és visszakérheti a vételárat. A kijavítás során a termékbe csak új alkatrész kerülhet beépítésre.

4. A fogyasztó a hiba felfedezése után a lehető legrövidebb időn belül köteles a hibát bejelenteni és a terméket a jótállási jogok érvényesítése céljából átadni. A hiba felfedezésétől számított két hónapon belül bejelentett jótállási igényt időben közöltnek kell

tekinteni. A közlés elmaradásából eredő kárért a fogyasztó felelős. A jótállási igény érvényesíthetőségének határideje a termék, vagy fődarabjának kicserélése esetén a csere napján újraindul.

5. A rögzített bekötésű, illetve a 10 kg-nál súlyosabb, vagy tömegközlekedési eszközön nem szállítható terméket az üzemeltetés helyén kell megjavítani. Abban az esetben, ha a javítás a helyszínen nem végezhető el, a termék ki- és visszaszereléséről, valamint szállításáról a forgalmazónak kell gondoskodnia.
6. A jótállás nem áll fenn, ha a hiba a nem rendeltetésszerű használatból, átalakításból, helytelen tárolásból, vagy a használati utasítástól eltérő kezelésből, vagy bármely a vásárlást követő behatásból fakad, vagy elemi kár okozta, és azt a forgalmazó, vagy a szerviz bizonyítja. A jótállás nem vonatkozik a mozgó kopó alkatrészek (világítótestek, gumibroncscok stb.) rendeltetésszerű elhasználódására. A szerviz és a forgalmazó a kijavítás során nem felel a terméken a fogyasztó vagy harmadik személyek által tárolt adatokért vagy beállításokért.
7. Fogyasztói jogvita esetén a fogyasztó a megyei (fővárosi) kereskedelmi és iparkamara mellett működő békéltető testület eljárását is kezdeményezheti.

A jótállás a fogyasztó törvényből eredő szavatossági jogait és azok érvényesíthetőségét nem érinti.

Kijavítást ellenőrző szelvény:

A jótállási igény bejelentésének időpontja:	A hiba oka:
Javításra átvétel időpontja:	A hiba javításának módja:
A fogyasztó részére történő visszaadás időpontja:	
A szerviz bélyegzője, kelt és aláírás:	

Kicserélést ellenőrző szelvény:

A jótállási igény bejelentésének időpontja:
Kicserélés időpontja:
A cserélő bolt bélyegzője, kelt és aláírás:

Hibakeresés

Probléma	Lehetséges ok	Hibaelhárítás
Gép nem indul	Nincs hálózati feszültség	Alizat, kábel, vezeték, dugós csatlakozó és biztosíték ellenőrzése, esetleg javíttatás villamossági szakemberrel
	Ki-/bekapcsoló (3) hibás	Javíttatás szervizünkben
	Szénkefék kopottak	
	Motorhiba	
Gép meg- szakításokkal dolgozik	Áramkábel megsérült	Javíttatás szervizünkben
	Belső érintkező laza	
	Ki-/bekapcsoló (3) hibás	
Csekély vagy hiányzó szí- vó-/fűvételje- sítmény	Gyűjtőzsák (10) megtelt	Gyűjtőzsák ürítése
	Gyűjtőzsák (10) piszkos	Gyűjtőzsák tisztítása
	A lapátkerék vagy a fűvócső (11), ill. a szí- vócső (13) el van tömődve vagy blokkolva van	lásd Dugulások és blokkolá- sok eltávolítása fejezetet
Ventilátor nem forog	Idegen tárgy leblokkolta a ventilátort	Leblokkolás elhárítása (lásd Dugulások és blokkolások eltávolítása fejezetet)

Kazalo

Predgovor	22
Namen uporabe	22
Splošni opis	23
Obseg dobave	23
Opis funkcij.....	23
Pregled	23
Tehnični podatki	24
Varnostna navodila	24
Simboli in oznake	24
Splošna varnostna navodila	25
Druga tveganja.....	30
Zagon	31
Namestitev pihalne/sesalne cevi.....	31
Namestitev/odstranitev zbiralne vreče.....	31
Namestitev nosilnega pasu.....	31
Uporaba	32
Zamenjava načina delovanja	32
Vklon in izklon	32
Nastavitev števila vrtljajev	32
Delo z napravo.....	32
Čiščenje in vzdrževanje	34
Čiščenje.....	34
Vzdrževanje.....	34
Odstranjevanje zamaškov in blokad	34
Shranjevanje	34
Odstranjevanje/ varstvo okolja ..	35
Nadomestni deli/Pribor	35
Iskanje napak	36
Garancijski list	37
Prevod originalne izjave o skladnosti CE	93
Eksplodizijska risba	97

Predgovor

Čestitke ob nakupu vaše nove naprave. Odločili ste se za visokokakovosten izdelek. Kakovost naprave je bila preverjena med postopkom proizvodnje in pri končnem preverjanju, s čimer je zagotovljeno pravilno delovanje vaše naprave.



zdelku so priložena navodila za uporabo. Vsebujejo pomembna navodila glede varnosti uporabe in odstranitve. Pred uporabo izdelka se seznanite z navodili za uporabo in varnostnimi navodili. Izdelek uporabljajte zgolj na opisani način in v našete namene. Navodila skrbno shranite in pri predaji naprave tretji osebi priložite tudi vso dokumentacijo.

Namen uporabe

Električni sesalnik in puhalnik za listje se uporablja zgolj na enega od naslednjih načinov:

1. Kot sesalnik za sesanje suhega listja.
2. Kot puhalnik za zbiranje suhega listja oz. za odstranjevanje suhega listja na težko dostopnih mestih (npr. pod vozili).

To orodje ni primerno za uporabo v komercialne namene. V primeru uporabe v komercialne namene ugasne pravica do uveljavljanja garancije.

Vsakaršna drugačna uporaba, ki v teh navodilih ni izrecno dovoljena, lahko povzroči škodo na napravi in predstavlja resno nevarnost za uporabnika. Naprave ne uporabljajte za mokro sesanje in na območjih z zdravju škodljivim prahom.

Napravo lahko uporabljajo odrasle osebe. Mladostniki nad 16 let lahko uporabljajo napravo le pod nadzorom. Uporaba na-

prave v dežju ali vlažnem okolju je prepovedana.

Uporabnik je odgovoren za poškodbe drugih oseb in povzročeno materialno škodo. Proizvajalec ne odgovarja za škodo, nastalo zaradi nenamenske ali napačne uporabe naprave.

Sesalnik za listje ni primeren za mokro sesanje! Ne sesajte mokrega materiala (listje, umazanija, veje, storži, trava, zemlja, pesek, zastirka iz lubja/zdrobljeni material itd.). Ne sesajte na vlažnih travnatih površinah. Nenamenska uporaba lahko povzroči zamašitev v zbiralniku zdrobljenega materiala, zaradi česar se zmanjša moč naprave. V tem primeru je treba napravo po potrebi povsem razstaviti in očistiti, kar mora opraviti strokovnjak električar. Garancija ne zajema tega dela.

Splošni opis

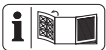

Slike najdete na prednji in zadnji strani pokrova.

Obseg dobave

Orodje vzemite iz embalaže in preverite, ali je popolno. Embalažo odstranite v skladu s predpisi.

- Električni sesalnik in pihalnik za listje
- pihalna cev
- sesalna cev
- Srednja cev
- 2 Križni vijak
- Nosilni pas
- Zbiralna vreča
- Navodila za uporabo

Opis funkcij

Pihalnik za listje je opremljen s pihalom oz. sesalnikom za listje, ki omogoča pihanje in sesanje. V načinu obratovanja „pihanje“ lahko listje hitro spihate na kup ali ga spihate iz težko dostopnih mest. V načinu obratovanja „sesanje“ naprava posesano listje seseklja, zaradi česar se zmanjša njegova prostornina, izpiha skozi izmetalni kanal in zbere v zbiralni vreči. Funkcije upravljalnih delov so navedene v spodnjem opisu.

Pregled

- 1 Nosilni pas
- 2 T-ročaj
- 3 Stikalo za vklop/izklop
- 4 Ročaj
- 5 Ohišje motorja
- 6 Razbremenilni element kabla
- 7 Električni kabel
- 8 Stikalo za način delovanja
- 9 Tipka za zaporo lovilne vreče
- 10 Lovilna vreča
- 11 Pihalna cev
- 12 Kolesa
- 13 Sesalna cev
- 14 Pritrdilno uho za lovilno vrečo
- 15 Srednja cev
- 16 Vponka (lovilne vreče)
- A** 17 Odprtina za praznjenje
- A** 18 Križni vijak
- A** 19 Pritrdilno uho za nosilni pas
- A** 1a Vponka (nosilnega pasa)

Tehnični podatki

Elektricni sesalnik in pihalnik za listjePLS 2600 B2

Nazivna vhodna napetost U..	230 - 240 V~, 50 Hz
Nazivna moč P.....	2600 W
Število vrtljajev v prostem teku	
n ₁	12000 min ⁻¹
Število vrtljajev v prostem teku	
n ₂	15000 min ⁻¹
Hitrost zraka.....	največ 270 km/h
Pretok zraka.....	največ 12 m ³ /min
Razmerje pri drobljenju.....	10:1
Prostornina zbiralne vreče.....	34 l
Stopnja zaščite.....	<input type="checkbox"/> II
Vrsta zaščite.....	IPX0
Teža (vklj. s priborom).....	3 kg
Raven zvočne moči (L _{WA})	
zajamčena.....	98 dB(A)

Pri pihanju

Raven zvočnega tlaka	
(L _{pA}).....	81,7 dB; K _{pA} = 3 dB
Raven zvočne moči (L _{WA})	
izmerjena.....	91,2 dB; K _{WA} = 2,54 dB
Vibracije (a _h)	
ročaja.....	2,54 m/s ² ; K = 1,5 m/s ²
Dodatni ročaj.....	2,82 m/s ² ; K = 1,5 m/s ²

Pri sesanju

Raven zvočnega tlaka	
(L _{pA}).....	83,5 dB; K _{pA} = 3 dB
Raven zvočne moči (L _{WA})	
izmerjena.....	95,1 dB; K _{WA} = 2,40 dB
Vibracije (a _h)	
ročaja.....	2,52 m/s ² ; K = 1,5 m/s ²
Dodatni ročaj.....	2,72 m/s ² ; K = 1,5 m/s ²

Vrednosti hrupa in vibracij so bile preučene skladno z normami in določili v izjavi o skladnosti.

Navedena vrednost vibracij je izmerjena po standardiziranem postopku ter jo je možno uporabiti za medsebojno primerja-

vo električnih orodij. Navedeno vrednost vibracij je prav tako možno uporabiti za oceno izpostavljenosti uporabnika.



Opozorilo: Vrednost vibracij med dejansko uporabo se lahko razlikuje od navedene vrednosti, odvisno od načina uporabe električnega orodja.

Poskušajte zagotoviti čim manjšo obremenitev s tresljaji. Raven tresljajev lahko zmanjšate tako, da med uporabo orodja nosite rokavice in omejite čas uporabe orodja. Pri tem je treba upoštevati celoten čas uporabe orodja (na primer čas, v katerem je orodje izklopljeno, in čas, v katerem je vklopljeno, vendar deluje brez obremenitve).

Varnostna navodila

Ta poglavje obravnava varnostne predpise pri delu z orodjem.

Simboli in oznake

Simboli na orodju:



Pozor!
Preberite navodila za uporabo!



Iz varnostnih razlogov morajo biti oba dela sesalne cevi in lovilna vreča pravilno montirani, preden napravo lahko zaženete.



Nevarnost poškodb zaradi odletavanja delcev!



Naprotite druge osebe izven nevarnega območja.



Previdno.
Vrteče se krilato kolesce.
Ne približujte rok.



Pred vzdrževalnimi deli in popravili izvlecite vtič iz vtičnice



Če je kabel poškodovan, takoj izvlecite vtič iz vtičnice.



Nosite zaščitna očala.



Nosite zaščito za sluh.



Uporabljajte zaščito za dihala.



Nosite nedrsljive delovne čevlje



Poskrbite za varnostno razdaljo (najmanj 5 m) od tretjih oseb.



Naprave ne izpostavljajte vlagi. De delajte v dežju.



Dolgih las ne nosite nespelih. Uporabite mrežico za lase.



Podatek o ravni zvočne moči L_{WA} v dB.



Stopnja zaščite II (dvojna izolacija)



Električnih naprav ne odvrzite med hišne odpadke.



Način delovanja za sesanje



Način delovanja za pihanje

Simboli v navodilih za uporabo:



Opozorilni simboli z napotki za preprečevanje poškodb in materialne škode



Znak za nevarnost z navodili za preprečitev telesnih poškodb zaradi električnega udara



Simbol za obveznost z navedbami za preprečevanje škode



Obvestilni simbol z informacijami za boljše rokovanje z napravo

Splošna varnostna navodila

**POMEMBNO
PRED UPORABO POZORNO
PREBERITE**

SHRANITE ZA LASTNO EVIDENCO

Skrbno preberite navodila.



Pozor! Pri uporabi električnih orodij je treba kot zaščito proti električnemu udaru, nevarnosti poškodb in požara upoštevati naslednje varnostne ukrepe:

Navodila:



Preden pričnete z delom, se seznanite z vsemi deli in pravilno uporabo naprave. Preverite, ali lahko napravo v sili nemudoma izklopite.

Nenamenska uporaba lahko povzroči hude poškodbe.

- Ta naprava ni predvidena za to, da bi jo uporabljali otroci, osebe z omejenimi telesnimi, zaznavnimi ali duševnimi sposobnostmi ali neustreznimi izkušnjami in znanjem ter osebe, ki niso seznanjene z navodili. Otroke je treba nadzorovati, da je zagotovljeno, da se ne igrajo z napravo. Otroci ne smejo izvajati čiščenja in vzdrževanja.
- Če se električni priključni kabel te naprave poškoduje, ga mora zamenjati proizvajalec, njegova servisna služba ali ustrezno usposobljena oseba, da se preprečijo nevarnosti.
- Naprave ni dovoljeno uporabljati na nadmorski višini nad 2000 m.

Priprava:

- Nikoli ne dovolite otrokom ali osebam, ki niso prebrale teh navodil, uporabljati stroja. Dovoljena starost uporabnika je lahko omejena z lokalnimi predpisi.
- Osebna zaščitna oprema ščiti vaše zdravje in zdravje drugih oseb ter zagotavlja nemoteno delovanje naprave.
 - Nosite primerno delovno obleko, kot so trdna obutev z neodrsečim podplatom, robustne dolge hlače, rokavice, zaščitna očala in zaščita za sluh. Nosite jih ves čas uporabe orodja. Naprave ne uporabljajte, če ste bos ali obuti v natikače. Nosite masko za zaščito pred prahom.
- Ne nosite obleke ali nakita, ki bi ga lahko naprava vsesala pri odprtini za dovod zraka. Če imate dolge lase, uporabite zaščitno pokrivalo.
- Bodite pozorni na odprta okna, otroke in živali oz. prekinite delo, če so v bližini otroci ali živali. Material, ki ga pihate, lahko odnese proti njim. Poskrbite za varnostno razdaljo polmera 5 m.
- Seznanite se z okolico in bodite pozorni na morebitne nevarnosti, ki bi jih lahko med delom spregledali.
- Skrbno preglejte površino, ki jo želite očistiti, in odstranite vse žice, kamne in druge tujke.
- Preden se lotite pihanja/sesanja, odstranite tujke z grabljami ali metlo.
- Uporabljajte celoten nastavek pihalne šobe, da bo zračni tok učinkovit tudi tik nad tlemi.
- Po potrebi zelo suhe površine nekoliko navlažite, da zmanjšate dvigovanje prahu.
- Ne delajte s poškodovano, nepopolno ali brez dovoljenja proizvajalca spremenjeno napravo. Pred uporabo preverite varnostno stanje naprave - predvsem električnega kabla in stikala.
- Uporabljajte le povsem sestavljeno napravo.
- Napravo uporabljajte v funkciji sesalnika le, če je nameščena zbiralna vreča. Zbiralno vrečo redno preverjajte glede obrabe in poškodb.

- Naprave nikoli ne uporabljajte z zaščitnimi napravami ali pokrovi v okvari ali brez zaščitnih naprav. Naprave nikoli ne uporabljajte s poškodovanim ali obrabljenim kablom.
- Pred vsako uporabo kontrolirajte napravo in električni kabel z vtičem glede poškodb. Ne dotikajte se ozemljenih delov (npr. kovinske ograje in stebrov).
- Če se med uporabo poškoduje kabel, takoj izključite priključni kabel iz električnega omrežja. **KABLA SE NE DOTIKAJTE, DOKLER GA NE IZKLJUČITE IZ ELEKTRICNEGA OMREZJA.** Orodja ne uporabljajte, če je kabel poškodovan ali obrabljen.
- Mesto priključka električnega podaljška mora biti gumijasto ali prevlečeno z gumo in zaščiteno pred razpršeno vodo. Uporabljajte le električne podaljške, ki so primerni za uporabo na prostem in ustrezno označeni. Presek električnega podaljška mora znašati najmanj $2,5 \text{ mm}^2$. Podaljšek ne sme biti daljši od 75 m. Pred uporabo naprave vedno povsem odvijte kabelski boben. Kontrolirajte kabel glede poškodb.
- Za namestitvev podaljška uporabljajte za to predvideno vlečno razbremenitev.
- Upoštevajte, da je upravljavec ali uporabnik odgovoren za nesreče ali ogrožanje drugih oseb ali njihove lastnine.
- Ne nosite ohlapnih oblačil ali oblačil z visečimi trakovi ali kravatami.
- Orodje uporabljajte v priporočenem položaju in izključno na trdni, ravni površini.
- Orodja ne uporabljajte na tlakovani površini ali na pesku, kjer bi izvrženi material lahko povzročil poškodbe.
- Pred uporabo vedno preglejte orodje, da preverite, ali so rezalni mehanizem, zatiči rezalnega mehanizma in drugi pritrilni elementi zavarovani, da je ohišje nepoškodovano in da so nameščeni varovala in ščitniki. Obrabljene ali poškodovane sestavne dele zamenjajte v kompletu, da se ohrani ravnotežje. Zamenjajte poškodovane ali nečitljive napise.

Uporaba:

- Ne dovolite, da bi se druge osebe dotikale naprave ali električnega podaljška. Napravo hranite izven dosega otrok in živali.
- Ne vklaplajte naprave, če je narobe obrnjena ali ni nameščena v delovnem položaju.
- Preprečite nenameren zagon. Preden napravo priključite na električno napajanje, jo vzemete v roke ali prenašate, se prepričajte, da je izklopljena. Če napravo prenašate, tako da imate prst na stikalu, ali jo priključite na električno napajanje, ko je vklopljena, lahko pride do nesreče
- Med delom ne usmerjajte naprave proti ljudem, predvsem ne usmerjajte zračnega curka v območje oči in ušes.

- Med delom poskrbite za stabilnost, predvsem na pobočjih. Napravo vedno držite z obema rokama in delajte le s pravilno nastavljenim nosilnim pasom.
- S telesom se ne nagibajte preveč naprej in pazite, da ne zgubite ravnotežja.
- Prstov in stopal ne približujte odprtini sesalne cevi in krilatemu kolescu. Nevarnost poškodb!
- Nikoli ne delajte z napravo, če ste utrujeni ali niste zbrani oz. če ste pod vplivom alkohola ali zdravil. Vedno si pravočasno vzemite odmor. Ravnajte preudarno. Premikajte se počasi - ne tecite.
- Dolgotrajnejša uporaba naprave lahko zaradi tresljajev povzroči motnje pri prekrvavitvi rok. Čas uporabe lahko podaljšate z uporabo ustreznih rokavic ali rednimi premori med delom.
- Orodja ne uporabljajte v slabem vremenu, zlasti če obstaja nevarnost udara strele. Delajte le pri dnevni svetlobi ali dobri umetni osvetlitvi. Delajte le pri dnevni svetlobi ali dobri umetni osvetlitvi.
- Ne sesajte gorečih in žarečih materialov ali materialov, iz katerih se kadi (npr. cigareti, žerjavica itd.), hlapov ali lahko vnetljivih, strupenih ali eksplozivnih snovi.
- Ustavite orodje in izvlecite vtič iz vtičnice. Prepričajte se, da so se vsi gibljivi deli popolnoma ustavili:
 - ko naprave ne uporabljate ali jo pustite brez nadzora ter med prevozom;
 - ko napravo preverjate, jo čistite ali odstranjujete blokade;
 - med čiščenjem in vzdrževalnimi deli ali med menjavo pribora;
 - če je poškodovan električni kabel ali podaljšek;
 - v primeru stika s tujkom ali v primeru neobičajnih tresljajev.
- Naprave ne uporabljajte v zaprtih, slabo prezračevanih prostorih.
- Naprave ne uporabljajte v bližini gorljivih tekočin ali plinov. V primeru neupoštevanja opozoril obstaja nevarnost požara ali eksplozije.
- V primeru nesreče ali motnje delovanja napravo takoj izklopite, izvlecite električni vtič iz vtičnice in se prepričajte, da vsi premični deli popolnoma mirujejo. Potem napravo preverite itd. Če imate kakršno koli vprašanje, se obrnite na trgovca.
- Napravo vodite korakoma in ne tecite.
- Bodite pozorni, da omrežna napetost ustreza podatkom na tipski ploščici.
- Kabel napeljite izven delovnega območja in za uporabnikom.
- Naprave nikoli ne prenašajte tako, da jo držite za kabel. Ne vlecite za kabel, da bi iztaknili vtič iz vtičnice. Kabla ne izpostavljajte vročini, olju ali ostrim robovom.
- Uporaba poškodovanih kablov, priključkov in vtičev ter električnih podaljškov, ki ne ustrezajo predpisom, je prepovedana. Če je priključni kabel poškodovan, nemudoma izvlecite vtič iz vtičnice.

Dokler ne izvlečete vtiča iz vtičnice, se pod nobenim pogojem ne dotikajte priključnega kabla.

- Podaljševalni kabli se ne smejo približati gibljivim, nevarnim delom, da ne pride do poškodb kablov, ki bi lahko privedle do dotikanja aktivnih delov.
- Pred vklopom orodja se prepričajte, da je dovod prazen.
- Ne približujte obraza in telesa polnilni odprtini.
- Ne približujte rok, drugih delov telesa ali oblačil dovodu, izmetnemu kanalu ali gibljivim delom.
- Pazite, da ne izgubite ravnotežja in da trdno stojite. Izogibajte se neobičajni telesni drži. Pri dovajanju materiala nikoli ne stojte višje od površine, na kateri je orodje.
- Vedno ohranjanjate na ravnotežje, da lahko na pobočjih vedno stojite stabilno. Ne hitite, temveč hodite.
- Med uporabo orodja se ne zadržujte v območju izmeta.
- Pri dovajanju materiala v orodje bodite skrajno previdni, da ne dovajate kosov kovine, kamnov, steklenic, konzerv ali drugih tujkov.
- Ne dovolite, da bi se predelani material nabiral v območju izmeta, ker bi to lahko oviralo pravilen izmet in povzročilo ponovno dovajanje materiala prek polnilne odprtine.
- Če se orodje zamaši, izklopite napajalnik in izključite orodje iz omrežja, preden odstranite material, ki povzroča blokado.
- Orodja nikoli ne uporabljajte z okvarjenimi varnostnimi pripravami ali ščitniki ali brez varnostnih priprav, npr. brez namočene zbiralne vreče.
- Ne dovolite, da bi se na napajalniku nabirala nesnaga ali druge obloge, da preprečite poškodbe napajalnika ali požar.
- Orodja ne prenašajte, dokler napajalnik deluje.
- Takoj izklopite elektriko in počakajte, da se orodje ustavi, če rezalni mehanizem zadene ob tujek ali če orodje začne oddajati nenavadne zvoke ali tresljaje. Izključite orodje iz omrežja in pred ponovnim vklopom in uporabo naredite naslednje:
 - preglejte, ali je orodje poškodovano;
 - zamenjajte ali popravite poškodovane dele;
 - preverite, ali kakšen del ni dovolj pritrjen, in ga pritrdite.
- Orodja ne nagibajte, dokler napajalnik deluje.
- Pazite, da ne vključite poškodovanega kabla v električno omrežje in da se ne dotaknete poškodovanega kabla, dokler ga ne izključite iz električnega omrežja, ker poškodovani kabli lahko povzročijo dotikanje aktivnih delov.
- Pazite, da se ne dotaknete premikajočih se nevarnih delov, dokler ne izključite orodja iz električnega omrežja in se premični deli povsem ne ustavijo.

Vzdrževanje in shranjevanje:

- Redno preverjajte delovanje in nepoškodovanost naprave, da bi preprečili morebitno nevarnost za uporabnika.
- Iz varnostnih razlogov zamenjajte obrabljene ali poškodovane dele. Uporabljajte izključno originalne nadomestne dele in pribor.
- Naprave ne poskušajte popraviti, razen če ste za to ustrezno usposobljeni. Vsa dela, ki niso navedena v teh navodilih za uporabo, lahko opravi izključno naš servisni center.
- Napravo hranite na suhem mestu izven dosega otrok.
- Z napravo ravnajte skrbno. Redno čistite prezračevalne odprtine in upoštevajte predpise za vzdrževanje.
- Poskrbite, da prezračevalne reže niso umazane.
- Če je treba priključni kabel zamenjati, mora to iz varnostnih razlogov storiti proizvajalec ali pooblaščen servisier.
- Ne uporabljajte naprav, katerih stikala ni mogoče vključiti in izključiti. Poškodovano stikalo mora zamenjati naš servisni center.
- Ne preobremenjujte naprave. Napravo uporabljajte le v predpisanem območju zmogljivosti. Za težka dela ne uporabljajte naprav z manjšo močjo. Napravo uporabljajte le v namene, za katere je namenjena.
- Kadar zaustavite orodje zaradi vzdrževanja, pregleda, shranjevanja ali menjave pribora,

izklopite napajalnik, izključite orodje iz omrežja in se prepričajte, da so se vsi gibljivi deli ustavili. Počakajte, da se orodje ohladi, preden ga pregledujete, nastavljate itd. Orodje skrbno vzdržujte in čistite.

- Vedno počakajte, da se orodje ohladi, preden ga shranite.
- Pri vzdrževanju rezalnega mehanizma bodite pozorni na to, da se rezalni mehanizem še vedno lahko premika, čeprav je napajalnik izklopljen, ker ga blokira varnostna priprava.
- Nikoli ne poskušajte zaobiti blokirne funkcije varnostne priprave.

Dodatna varnostna opozorila:

- Pred namestitvijo ali odstranitvijo zbiralne vreče napravo izklopite.

Opozorilo:

- Če je možno, napravo priključite le na vtičnico z zaščitno napravo okvarnega toka (RCD) z nazivnim tokom največ 30 mA.
- Orodja ne uporabljajte v slabem vremenu, zlasti če obstaja nevarnost udara strele.

DRUGA TVEGANJA

Tudi če to električno orodje uporabljate v skladu s predpisi, se pri njegovi uporabi pojavlja nekaj tveganj. Naslednje nevarnosti se lahko pojavijo v povezavi s konstrukcijo in izvedbo tega električnega orodja:

- a) poškodbe sluha, če ne uporabljate ustrezne zaščite za sluh,
- b) vpliv na zdravje zaradi tresljajev, ki se prenašajo na dlani in roke, če orodje uporabljate dlje časa oziroma ga ne uporabljate in vzdržujete pravilno,
- c) poškodbe pljuč, če ne uporabljate ustrezne zaščite za dihala.
- d) poškodbe oči, če ne uporabljate ustrezne zaščite za oči;



Opozorilo! Električno orodje med delovanjem ustvarja elektromagnetno polje. To polje lahko v določenih pogojih vpliva na aktivne in pasivne medicinske vsadke. Da bi zmanjšali nevarnost resnih ali smrtnih poškodb, se morajo uporabniki z medicinskimi vsadki pred uporabo orodja posvetovati s svojim zdravnikom in proizvajalcem medicinskega vsadka.

Zagon

Pred uporabo naprave

- namestite pihalno ali sesalna cev (upoštevajte zaporedje),
- za sesanja listja namestite zbiralno vrečo.



Pozor, nevarnost telesnih poškodb!

Pri namestitvi in odstranjevanju pihalne cevi, sesalne cevi ali lovilne vreče mora biti naprava izklopljena, premični deli pa morajo mirovati. Preden se lotite kakršnega koli dela, izvlecite vtič iz vtičnice!



Namestitev pihalne/ sesalne cevi

1. Potisnite srednjo cev (15) v ohišje motorja (5).
2. Pritrdite srednjo cev (15) s križnima vijakoma (18).
3. Potisnite pihalno cev (11) na srednjo cev (15).
4. Nataknite sesalno cev (13) na srednjo cev (15). Sesalna cev se zaskoči.
5. Vpnite sesalno cev (13) v podstavek pihalne cevi (11).



Namestitev/odstranitev zbiralne vreče



Napravo lahko uporabljate za sesanje samo, če je nameščena zbiralna vreča.

Namestitev lovilne vreče:

1. Potisnite lovilno vrečo (10) na odprtino za praznjenje (17) ohišja motorja (5). Lovilna vreča se zaskoči.
2. Vpnite vponki (16) lovilne vreče (10) na za to predvideni pritrdilni ušesi (14) na sesalni cevi in srednji cevi.

Odstranitev lovilne vreče:

3. Odstranite vponki (16) s pritrdilnih ušes (14) na sesalni cevi in srednji cevi.
4. Pritisnite tipko za zaporo (9) na lovilni vreči (10).
5. Izvlecite lovilno vrečo (10) iz odprtine za praznjenje (17).



Namestitev nosilnega pasu



Pasu nikoli ne nosite diagonalno čez rame in prsi, ampak samo na eni rami, da lahko v nevarnosti hitro odvržete orodje stran od telesa.

1. Namestite nosilni pas (1) na eno ramo.
2. Dolžino pasu nastavite tako, da bo vponka (1a) približno 10 cm pod boki.
3. Pritrdite vponko (1a) na ušesu (19) za vpenjanje pasa.

Uporaba



Nevarnost poškodb!
Pri delu z napravo nosite ustrezno obleko in delovne čevlje. Pred vsako uporabo se prepričajte, če naprava deluje. Prepričajte se, da sta zbiralna vreča in cev pravilno nameščeni.

Če sta stikalo za vklop in izklop ali regulator moči poškodovana, orodja ni dovoljeno uporabljati.

Osebnostna zaščitna oprema in brezhibnost naprave preprečujeta nevarnost poškodb in nezgod.



Ko izklopite napravo, se krilato kolesce vrti še nekaj časa. Nevarnost poškodb zaradi vrtečega se dela naprave.



Upoštevajte predpise za zaščito pred hrupom in lokalne predpise.

B

Zamenjava načina delovanja

Način delovanja za sesanje

1. Potisnite stikalo za način delovanja (8) na položaj .

Način delovanja za pihanje

2. Potisnite stikalo za način delovanja (8) na položaj .

G

Vklop in izklop



Preden vklopite napravo, preverite, da se ne dotika nobenih predmetov. Poskrbite za stabilnost

1. Iz konca električnega podaljška naredite zanko ter jo pritrdite na vlečno razbremenitev (6).
2. Napravo priključite na električno omrežje.
3. Za vklop preklonite stikalo za vklop/izklop (3) na položaj »I« ali »II«.
4. Za izklop preklonite stikalo za vklop/izklop (3) na položaj »0«.

Nastavitev števila vrtljajev

1. Potisnite stikalo za vklop/izklop (3) na položaj »I« za najnižje število vrtljajev.
2. Potisnite stikalo za vklop/izklop (3) na položaj »II« za najvišje število vrtljajev.

Delo z napravo



Puhalnik za listje je dovoljeno uporabljati le v naslednje namene:

- kot puhalnik za spihovanje suhega listja v kupe ali za spihovanje iz težko dostopnih mest (npr. pod osebnimi vozili)

- kot sesalnik za sesanje suhega listja. V funkciji sesalnika deluje naprava tudi kot drobilnik. Suho listje se zdrobi, zaradi česar se zmanjša njegova prostornina, in pripravi za morebitno kompostiranje. Intenzivnost drobljenja je odvisna od velikost listja in preostale vlage v listju. Uporaba, ki se razlikuje od zgoraj opisanih možnosti

uporabe, lahko povzroči škodo na napravi in predstavlja nevarnost za uporabnika.



Med delom bodite pozorni, da z napravo ne trčite ob trde predmete, ki lahko povzročijo škodo. Ne sesajte trdnih teles, kot so kamni, veje ali deli vej, storži ipd., saj lahko ti poškodujejo napravo, predvsem sekljalnik. **Garancija ne krije popravil takšne vrste.**

Pihanje:



V načinu delovanja s pihanjem lahko napravo uporabljate tudi brez lovilne vreče.

- Optimalen rezultat pri pihanju dosežete, če je pihalna cev od tal oddaljena 5-10 cm.
- Curek zraka usmerite stran od sebe. Pazite, da z zrakom ne dvignete težkih predmetov in tako koga poškodujete ali povzročite škodo.
- Delo pričnite z najvišjo močjo pihanja, da boste listje kar najhitreje spihali v kupe. Nižjo moč pihanja izberite, če želite oblikovani kup listja zgostiti.
- Pred pihanjem ločite sprijete liste od tal z metlo ali grabljami.
- Napravo med delom vedno držite z obema rokama: V ta namen uporabljajte ročaj (4) in dodatni ročaj (2).

Sesanje:



Zaradi varnosti morajo biti pred vklopom naprave pravilno nameščeni oba dela sesalne cevi in zbiralna vreča

- Napravo med delom vedno držite z obema rokama: V ta namen uporabljajte ročaj (4) in dodatni ročaj (2).
- Bodite pozorni, da naenkrat ne posestate prevelike količine listja. Tako boste preprečili zamašitev sesalne cevi (13) in blokiranje krilatlega kolesca.



Da zbiralne vreče ne obrabite po nepotrebem, je med delom ne vlečite po tleh.



Zaščita pred preobremenitvijo: Če je naprava preobremenjena, se motor samodejno izklopi.

Izklopite sesalnik za listje in izvlecite vtič iz vtičnice. Nato preverite, ali je prišlo do blokade krilatlega kolesa ali zamašitve zbiralne vreče ter motnjo po potrebi odpravite. Naprava je ponovno pripravljena na uporabo, šele ko se povsem ohladi



Praznjenje zbiralne vreče:

Ko je zbiralna vreča polna, se moč sesanja močno zmanjša. Izpraznite zbiralno vrečo, ko je polna ali če se moč sesanja močno zmanjša.

1. Izklopite napravo in počakajte, da se krilato kolesce ustavi.
2. Povlecite električni kabel (7) iz vtičnice.
3. Odstranite vponke (16) iz ušes (14). Odstranite zbiralno vrečo, tako da pritisnete blokirni gumb (9).
4. Odprite zadrgo na zbiralni vreči in jo povsem izpraznite.
5. Ponovno namestite izpraznjeno zbiralno vrečo.



Material, primeren za kompostiranje, ne sodi med hišne odpadke!

Čiščenje in vzdrževanje



Opozorilo! Nevarnost poškodb zaradi premičnih nevarnih delov!



Napravo očistite takoj po delu, saj se lahko v nasprotnem primeru umazanija in ostanki listja strdijo in sprimejo z napravo ter jih zato ni mogoče odstraniti, ne da bi demontirali ohišje motorja.

Garancija ne krije čistilnih del takšne vrste.



Preden se lotite kakršnih koli del, izklopite napravo in izvlecite vtič iz vtičnice..



Dela, ki niso opisana v teh navodilih za uporabo, naj opravi naš servisni center. Uporabljajte samo originalne dele.



Ne uporabljajte čistilnih sredstev oz. topil. Kemične substance lahko načnejo plastične dele naprave.

Napravo redno čistite in opravljajte naslednja vzdrževalna dela. S tem boste zagotovili dolgo življenjsko dobo in varno uporabo naprave.

Čiščenje



ni dovoljeno škropiti z vodo ali je dajati v vodo. Sicer obstaja nevarnost električnega udara.

- Poskrbite, da bodo prezračevalne reže, ohišje motorja in ročaji vedno čisti. Za čiščenje uporabljajte vlažno krpo ali ščetko.

Ne uporabljajte čistilnih sredstev oz. topil. Tako bi lahko orodje nepopravljivo poškodovali.

- Zbiralno vrečo (10) očistite s ščetko in po potrebi dodatno s stisnjenim zrakom.

Vzdrževanje

- Pred vsako uporabo orodje preverite glede vidnih napak, kot so zrahljani, obrabljeni ali poškodovani deli.
- Preverite, da pokrovi in zaščitne naprave niso poškodovani in da so pravilno nameščeni. Po potrebi jih zamenjajte.

Odstranjevanje zamaškov in blokad

Listje in sveži deli rastlin lahko zamašijo napravo.

Čiščenje krilatega kolesca:



Izvlecite vtič iz vtičnice!
Nevarnost poškodb

1. Odvijte križna vijaka (18).
2. Odstranite srednjo cev (15).
3. Previdno odstranite ostanke oz. zamašek na krilatem kolescu.
4. Preverite, ali je krilato kolesce v brezhibnem stanju in ali ga je mogoče nemoteno vrteti. Krilato kolesce v okvari naj zamenja naš servisni center.
5. Srednjo cev (15) znova pritrдите v obratnem vrstnem redu.

Shranjevanje

- Za shranjevanje lahko srednjo cev (15), pihalno cev (11), sesalno cev (13) in lovilno vrečo (10) znova snamete z ohišja motorja (5) (v zvezi s tem

glejte ustrezna navodila za montažo v poglavju »Začetek uporabe«).

- Napravo hranite na suhem mestu izven dosega otrok.

Odstranjevanje/ varstvo okolja

Napravo, pribor in embalažo oddajte v okolju prijazno reciklažo.



Električnih naprav ne odvrzite med hišne odpadke.

- Napravo oddajte v reciklažo. Uporabljene plastične in kovinske dele lahko ločite glede na material in jih oddate v reciklažo. Več informacij dobite pri našem servisnem centru.
- Odsluženo orodje, ki nam ga pošljete, odstranimo brezplačno.
- Pokošeni material dajte v kompostiranje in ga ne odvrzite v smetnjak.

Nadomestni deli/Pribor

**Nadomestni deli in pribor so na voljo na spletni strani
www.grizzlytools.shop**

Če imate težave s postopkom naročanja, uporabite obrazec za stik. Če imate dodatna vprašanja, se obrnite na »Service-Center« (glejte stran 37).

1	Nosilni pas	91100669
10	Lovilna vreča	91100668
11+12	Pihalna cev + Kolesa	91100667
13	Sesalna cev	91100665
15	Srednja cev	91100664

Iskanje napak

Težava	Možen vzrok	Odpravljanje napake
Naprava se ne vklopi.	Ni omrežne napetosti.	Preverite vtičnico, kabel, napeljava, vtič in varovalko. Po potrebi pokličite električarja.
	Stikalo za vklop/izklop (3) je v okvari.	Popravilo naj opravi servisna služba.
	Oglene ščetke so obrabljene.	
	Okvara motorja	
Naprava deluje s prekinitvami.	Električni kabel je poškodovan.	Popravilo naj opravi servisna služba.
	Notranji kontakt je zrahljan.	
	Stikalo za vklop/izklop (3) je v okvari.	
Moč sesanja/pihanja je nizka oz. naprava ne sesa/piha.	Zbiralna vreča (10) je polna.	Izpraznite zbiralno vrečo.
	Zbiralna vreča (10) je umazana.	Očistite zbiralno vrečo.
	Krilato kolesce ali pihalna (11) oz. sesalna cev (13) so zamašeni ali blokirani	glejte poglavje Odstranjevanje zamaškov in blokad
Krilato kolesce se ne premika.	Tujek blokira krilato kolesce.	Odstranite blokado (glejte poglavje Odstranjevanje zamaškov in blokad)

Grizzly Tools GmbH & Co. KG

Stockstädter Straße 20, 63762 Großostheim, Germany

Pooblašчени serviser:

Tel.: 080080917

E-Mail: grizzly@lidl.si

(Birotehnika, Hodošček Renata s.p., Lendavska ULICA 23, 9000 Murska Sobota)

Garancijski list

1. S tem garancijskim listom «Grizzly Tools GmbH & Co. KG, Stockstädter Straße 20, 63762 Großostheim, Germany» jamčimo, da bo izdelek v garancijskem roku ob normalni in pravilni uporabi brezhibno deloval in se zavezujemo, da bomo ob izpolnitvi spodaj navedenih pogojev odpravili morebitne pomanjkljivosti in okvare zaradi napak v materialu ali izdelavi oziroma po svoji presoji izdelek zamenjali ali vrnili kupnino.
2. Garancija je veljavna na ozemlju Republike Slovenije.
3. Garancijski rok za proizvod je 36 mesecev od datuma izročitve blaga. Datum izročitve blaga je razviden iz računa.
4. Kupec je dolžan okvaro javiti pooblaščenemu servisu oziroma se informirati o nadaljnjih postopkih na zgoraj navedeni telefonski številki. Svetujemo vam, da pred tem natančno preberete navodila o sestavi in uporabi izdelka.
5. Kupec je dolžan pooblaščenemu servisu predložiti garancijski list in račun, kot potrдіlo in dokazilo o nakupu ter dnevu izročitve blaga.
6. V primeru, da proizvod popravlja nepooblaščen servis ali oseba, kupec ne more uveljavljati zahtevkov iz te garancije.
7. Vzroki za okvaro oziroma nedelovanje izdelka morajo biti lastnosti stvari same in ne vzroki, ki so zunaj proizvajalčeve oziroma prodajalčeve sfere. Kupec ne more uveljavljati zahtevkov iz te garancije, če se ni držal priloženih navodil za sestavo in uporabo izdelka ali če je izdelek kakorkoli spremenjen ali nepravilno vzdrževan.
8. Jamčimo servis in rezervne dele še 3 leta po preteku garancijskega roka.
9. Obrabni deli oz. potrošni material so izvzeti iz garancije.
10. Vsi potrebni podatki za uveljavljanje garancije se nahajajo na dveh ločenih dokumentih (garancijski list, račun).
11. Ta garancija proizvajalca ne izključuje pravic potrošnika, ki izhajajo iz odgovornosti prodajalca za napake na blagu.

Prodajalec:

Lidl Slovenija d.o.o. k.d., Pod lipami 1, SI-1218 Komenda

Obsah

Úvod	39
Účel použití	39
Obecný popis	40
Rozsah dodávky	40
Popis funkce	40
Přehled	40
Technické údaje	41
Bezpečnostní pokyny	41
Symboly a piktogramy	41
Všeobecné bezpečnostní pokyny	42
Zbývající rizika.....	48
Uvedení do provozu	48
Montáž foukací/sací trubky.....	48
Montáž/demontáž záchytného vaku ..	48
Přiložte nosný popruh	49
Obsluha	49
Změna provozního režimu.....	49
Zapnutí a vypnutí	49
Nastavení počtu otáček	50
Práce s přístrojem.....	50
Čištění a údržba	51
Čištění	51
Údržba.....	51
Jak odstranit ucpaní a blokování	52
Skladování	52
Likvidace/ochrana životního prostředí	52
Náhradní díly/příslušenství	52
Hledání chyb	53
Záruka	54
Opavna	55
Service-Center	55
Dovozce	55
Překlad originálního prohlášení o shodě CE	94
Výkres sestavení	97

Úvod

Blahopřejeme vám ke koupi vašeho nového přístroje. Rozhodli jste se pro vysoce kvalitní výrobek.

Kvalita tohoto přístroje byla kontrolována během výroby a byla provedena také závěrečná kontrola. Tím je zaručena funkčnost přístroje.



Návod k obsluze je součástí tohoto výrobku. Obsahuje důležité pokyny týkající se bezpečnosti, používání a likvidace. Před použitím výrobku se seznamte se všemi pokyny k obsluze a bezpečnosti. Výrobek použijte jen k popsáním účelům a v rámci uvedených oblastí použití. Návod dobře uschovejte a při předávání výrobku třetímu předejte i všechny podklady.

Účel použití

Elektrický vysavač a foukač listí se používá výhradně ke dvěma následujícím druhům práce:

1. Jako vysavač listí slouží k vysávání suchého listí.
2. Jako foukač slouží k nahromáždění resp. z obtížně přístupných míst k odstranění suchých listů (např. pod vozidly). Tento přístroj není určený pro komerční využití. Při komerčním použití záruka zanikne. Každé jiné použití, které v tomto návodu není výslovně povoleno může vést k poškození přístroje a k vážnému nebezpečí pro uživatele.

Přístroj nesmí být používán v prostorách, kde se vyskytuje prach ohrožující zdraví, ani jako vysavač pro mokré vysávání.

Přístroj je určen pro dospělé osoby. Osoby mladší 16 let smí přístroj používat jen pod dohledem. Užívání přístroje za deště nebo

ve vlhkém prostředí je zakázáno. Obsluhující osoba nebo uživatel jsou odpovědní za nehody nebo poranění jiných osob či poškození majetku. Výrobce neručí za škody, které byly způsobeny nesprávným používáním nebo chybnou obsluhou.

Vysavač listí není vysavačem pro mokré vysávání! Vyhňte se proto nasávání vlhkých materiálů (listí a nečistot, jakož i větví, haluzí, šišek, trávy, zeminy, písku, mulčovací kůry/řezanky atd.). Nevysávejte vlhké anebo mokré plochy trávníků, trávy anebo luk. Nesprávné použití může dle okolností vést k ucpaní řezací komory a tím k následnému snížení výkonnosti. Přístroj se pak musí dle případu úplně rozebrat a vyčistit. Tato práce musí být provedena elektrodobníkem a nepodléhá záruce.

Obecný popis

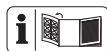

Obrázky najdete na přední a zadní výklopní straně.

Rozsah dodávky

Přístroj vybalte a zkontrolujte, je-li kompletní. Obalový materiál řádně zlikvidujte.

- elektrický vysavač/foukač listí
- foukačí trubka
- sací trubka
- Střední trubka
- 2 Šroub s křížovou drážkou
- nosný popruh
- záchytný vak
- návod k obsluze

Popis funkce

Přístroj je vybaven dmychadlem, příp. zařízení na vysávání listí s funkcemi foukání a vysávání. V režimu foukání lze listí rychle sfoukat na hromadu nebo vyfoukat z těžce přístupných míst. V režimu vysávání se nasáté listí za účelem snížení objemu rozmělní, vyfoukne vyfukovacím kanálem a shromáždí v záchytném vaku. Funkce obslužných částí je popsána následovně.

Přehled

- 1 Nosný popruh
- 2 Rukojeť T
- 3 Zapínač/vypínač
- 4 Rukojeť
- 5 Kryt motoru
- 6 Odlehčení tahu kabelu
- 7 Síťový kabel
- 8 Přepínač provozních režimů
- 9 Blokovací tlačítko záchytného pytle
- 10 Záchytný pytel
- 11 Foukačí trubice
- 12 Kola
- 13 Sací trubka
- 14 Upevňovací oko záchytného pytle
- 15 Střední trubka
- 16 Hák karabiny (záchytný pytel)
- A** 17 Vyhazovací otvor
- A** 18 Šroub s křížovou drážkou
- A** 19 Upevňovací oka na nosný popruh
- A** 1a Hák karabiny (nosný popruh)

Technické údaje

Elektrický vysavač/ fukar listů PLS 2600 B2

Jmenovité
vstupní napětí U 230 - 240 V~, 50 Hz
Jmenovitý výkon P 2600 W
Otáčky naprázdno n_1 12 000 min⁻¹
Otáčky naprázdno n_2 15 000 min⁻¹
Rychlost vzduchu maximální 270 km/h
Průtok vzduchu maximální 12 m³/min
Stupeň zdrobnění 10:1
Objem zachytného vaku ca. 34 l
Třída ochrany I II
Druh ochrany IPX0
Hmotnost (vč. příslušenství) 3 kg
Úroveň akustického výkonu zaručená
(L_{WA}) 98 dB

provozního režimu foukání:

Hladina akustického tlaku
(L_{pA}) 81,7 dB; $K_{pA} = 3$ dB
Úroveň akustického výkonu (L_{WA})
měřená 91,2 dB; $K_{WA} = 2,54$ dB
Vibrace (a_i)
na rukojeti 2,54 m/s²; $K = 1,5$ m/s²
Rukojeť T 2,82 m/s²; $K = 1,5$ m/s²

provozního režimu vysávání

Hladina akustického tlaku
(L_{pA}) 83,5 dB; $K_{pA} = 3$ dB
Úroveň akustického výkonu (L_{WA})
měřená 95,1 dB; $K_{WA} = 2,40$ dB
Vibrace (a_i)
na rukojeti 2,52 m/s²; $K = 1,5$ m/s²
Rukojeť T 2,72 m/s²; $K = 1,5$ m/s²

Hodnoty u hluku a vibrace byly stanoveny podle norem a ustanovení uvedených v prohlášení o shodě.

Uvedená hodnota emisí vibrací byla změřena podle normovaného zkušební postupu a může se použít ke srovnání jednoho elektrického nářadí s jiným.

Uvedená hodnota emisí vibrací se může použít také k odhadnutí přerušování funkce.



Výstraha: Hodnota emisí vibrací se může během skutečného používání elektrického nářadí lišit od uvedené hodnoty, v závislosti na způsobu, kterým se elektrické nářadí používá.

Dle možnosti se snažte udržet co nejnižší zatížení, způsobené vibracemi. Příklady opatření ke snížení zatížení, způsobeno vibracemi, je nošení rukavic při použití nástroje a omezení pracovní doby. Přitom se musí brát v úvahu všechny části pracovního cyklu (například doby, během kterých je elektrický nástroj vypnutý, a ty, ve kterých je sice zapnutý, ale běží bez zátěže).

Bezpečnostní pokyny

Tato část pojednává o základních bezpečnostních předpisech při práci s přístrojem.

Symbole a piktogramy

Symbole na přístroji:



Pozor!



Přečtěte si návod k použití



Z bezpečnostních důvodů musí být před spuštěním zařízení oba díly sací trubky a zachytného koše správně namontovány.



Nebezpečí poranění odmrštěním dílů!



Ostatní osoby se nesmí pohybovat v rizikové oblasti.

CZ



Pozor! Rotující lopatkové kolo. Držte ruce v bezpečné vzdálenosti.



Zjistíte-li poškození připojovacího kabelu, okamžitě vytahněte zástrčku ze zásuvky.



Před prováděním údržbářských a opravných prací vytahněte síťovou zástrčku.



Noste ochranu očí.



Noste zásadně ochranu sluchu.



Chraňte si dýchací orgány vhodnou ochranou.



Noste protiskluzovou bezpečnostní obuv.



Udržujte bezpečnostní odstup nejméně 5 m ke třetím osobám.



Nevystavujte přístroj vlhkosti. Nepracujte za deště.



Dlouhé vlasy nenoste volně. Používejte sítku na vlasy.



Údaj hladiny akustického tlaku L_{WA} v dB



Třída ochrany II (dvojitá izolace)



Elektrické přístroje nepatří do domovního odpadu



Provozní režim Nasávání



Provozní režim Foukání

Symbody v návodu:



Výstražné značky s údaji pro zabránění škodám na zdraví anebo věcným škodám



Označení nebezpečí s informacemi o zabránění zranění osob v důsledku zasažení elektrickým proudem



Příkazové značky s údaji pro prevenci škod



Informační značky s informacemi pro lepší zacházení s nástrojem

Všeobecné bezpečnostní pokyny

**DŮLEŽITÉ
PŘED POUŽITÍM SI POZORNĚ
PŘEČTĚTE
USCHOVEJTE PRO SVOU POTŘEBU
Pozorně si přečtete pokyny.**



Pozor! Při používání elektrických nástrojů je třeba pro ochranu proti elektrickému úderu, nebezpečí poranění a požáru, dbát na následující zásadní bezpečnostní opatření:

Instrukce:



Před započetím práce se seznamte se všemi částmi přístroje a s jeho správnou obsluhou. Zabezpečte se tak, abyste v případě nouze mohli přístroj ihned zastavit. Nesprávné použití může vést k těžkým zraněním.

- Tento přístroj není určen pro použití dětmi, osobami s omezenými fyzickými, smyslovými nebo duševními schopnostmi nebo nedostatečnými zkušenostmi a znalostmi nebo osobami, které nejsou obeznámeny s pokyny. Děti musí být pod dohledem, aby se zajistilo, že si nebudou hrát s přístrojem. Čištění a údržbu nesmí provádět děti.
- Dojde-li k poškození síťového vedení tohoto přístroje, musí jej vyměnit výrobce nebo jeho zákaznický servis či podobně kvalifikovaná osoba, aby se zabránilo ohrožením.
- Přístroj se nesmí používat v polohách vyšších než 2000 m.

Příprava:

- Nikdy nedovolte dětem ani osobám, které nejsou obeznámeny s těmito pokyny, aby stroj používaly. Místní ustanovení mohou omezit věk obsluhující osoby.
- Osobní ochranná výstroj chrání vaše vlastní zdraví i zdraví ostatních a zajišťuje bezpečový provoz přístroje.
- Noste vhodné pracovní oblečení, jako jsou pevné boty s neklouzavou podrážkou, pevné dlouhé kalhoty, rukavice, ochranné brýle a chrániče sluchu. Používejte tyto po celou dobu použití stroje. Přístroj nepoužívejte, jestliže jste naboso nebo máte obuty otevřené sandály. Noste ochrannou masku proti prachu.
- Nenoste oděvy anebo šperky, které by mohly být nasáty do vstupu vzduchu. Jestliže máte dlouhé vlasy, používejte ochrannou pokrývku hlavy.
- Dávejte pozor na otevřená okna, děti, domácí zvířata atd. Práci přerušete, jestliže se v blízkosti zdržují děti a domácí zvířata. Vyfukovaný materiál může být vymrštěn v jejich směru. Udržujte kolem sebe bezpečnostní vzdálenost 5 m.
- Seznamte se se svým okolím a dbejte na možná nebezpečí, která by mohla být během práce dle okolností přeslechnuta.
- Pečlivě prohlédněte čištěnou plochu a odstraňte veškeré dráty, kameny, plechovky a jiné cizí předměty.
- Před započetím foukání/vysávání uvolněte pohrabáčem nebo koštětem tělesa.
- Používejte celý nástavec foukací trysky, aby proud vzduchu mohl působit v blízkosti země.
- Při velmi suchých podmínkách lehce navlhčete povrch ke snížení zatížení atmosféry prachem.
- Nepracujte s poškozeným, neúplným nebo bez souhlasu výrobce přestavěným přístrojem. Před

použitím zkontrolujte bezpečnostní stav přístroje, zejména síťový kabel a spínač.

- Používejte přístroj pouze tehdy, je-li zcela smontován.
- V provozním stavu vysávání používejte přístroj jen tehdy, jestliže je namontován záchytný vak.

Zkontrolujte pravidelně záchytný vak ohledně opotřebení anebo poškození.

- Nikdy neprovozujte přístroj s vadnými ochrannými zařízeními nebo vadnými ochrannými kryty nebo bez ochranného zařízení. Přístroj nikdy neprovozujte s poškozeným nebo opotřebovaným kabelem.
- Před každým použitím zkontrolujte přístroj a síťový přívod se zástrčkou, zda nejsou poškozeny. Vyhněte se dotyku těla s uzemněnými předměty (např. kovovými ploty, kovové sloupky).
- Pokud během používání dojde k poškození kabelu, musí být napájecí kabel okamžitě odpojen. **NEDOTÝKEJTE SE KABELU, DOKUD NENÍ ODPOJEN OD SÍTĚ.** Stroj nepoužívejte, pokud je kabel poškozen nebo opotřebovaný.
- Spojka prodlužovacího kabelu (H05VV-F) musí být chráněna proti odstříkující vodě, musí být z gumy anebo potažená gumou. Používejte pouze prodlužovací kabely, které jsou určeny pro venkovní použití a jsou pro tento druh provozu označeny. Průřez licny prodlužovacího kabelu musí být minimálně

2,5mm². Prodlužovací kabel nesmí být delší než 75 m Před použitím odviňte vždy celý kabel z bubnu. Zkontrolujte kabel, zda není poškozen.

- Pro upevnění prodlužovacího kabelu použijte pro tento účel určené tahové odlehčení.
- Mějte na paměti, že operátor nebo uživatel je odpovědný za nehody nebo ohrožení jiných osob nebo jejich majetku.
- Nenoste volně visící oděv ani oděv s visícími šňůrami nebo kravatami.
- Provozujte stroj v doporučené poloze a pouze na pevném a rovném povrchu.
- Stroj nepoužívejte na zpevněném povrchu nebo na sítě, kde by nevyvážený materiál mohl způsobit zranění.
- Před použitím vždy proveďte vizuální kontrolu, za účelem zjištění, zda jsou upevněny řezací stroj, čepy řezacího stroje a jiné upevňovací prostředky, zda není kryt poškozen a zda jsou k dispozici ochranná zařízení a ochranné štíty. Z bezpečnostních důvodů vyměňte opotřebované nebo poškozené díly vždy v sadách, aby byla uchována rovnováha. Poškozené nebo nečitelné nápisy vyměňte.

Provoz:

- Nedovolte jiným osobám dotýkat se přístroje anebo prodlužovacího kabelu. Nedovolte, aby se osoby, a to především děti a domácí zvířata, k přístroji přibližovaly.

- Příklad: Přístroj nezapínejte, jestliže jej držíte obráceně nebo jestliže se nenachází v pracovní pozici.
- Zamezte neúmyslnému uvedení do provozu. Před připojením přístroje k elektrickému napájení, zdvižením či přenášením se ujistěte, že je elektrický přístroj vypnutý. Máte-li při přenášení přístroje prst na spínači nebo nástroj připojujete k elektrickému napájení v zapnutém stavu, může dojít k nehodám.
- Neměřte přístrojem během provozu na osoby, a to zejména neměřte proudem vzduchu na oči nebo uši.
- Při práci dbejte na bezpečný postoj, a to zejména na svazích. Přidržujte přístroj vždy pevně oběma rukama a pracujte pouze se správně nastaveným nosným popruhem.
- Těleso příliš nevytahovat a dávat pozor na to, aby nebyla ztracena rovnováha.
- Nepřibližujte prsty a nohy k otvoru vysávací trubice potrubí a lopatkovému kolu. Hrozí nebezpečí poranění.
- Nepracujte s přístrojem, jestliže jste unavení nebo ne soustředění, anebo v případě požití alkoholu nebo tablet. Vždy si zavčas udělejte pracovní přestávku. Pracujte s rozmyslem. Pohybujte se pomalu, neběhejte.
- Dlouhodobé používání zařízení může vést k poruchám prokrvení rukou vyvolaných vibracemi. Dobu používání můžete prodloužit nošením vhodných rukavic nebo pravidelnými přestávkami.
- Zamezte provozování stroje při špatných povětrnostních podmínkách, obzvláště při riziku blesků. Pracujte pouze za denního světla nebo při dobrém umělém osvětlení.
- Nevysávejte hořící, žhavé anebo kouřící materiály (např. cigarety, žhavé uhlí a pod.), páry nebo lehce vznětlivé, jedovaté nebo výbušné látky.
- Zastavte stroj a vytáhněte zástrčku ze zásuvky. Ujistěte se, že všechny pohyblivé části jsou zcela vyběhané:
 - jestliže přístroj nepoužíváte, pokud jej přepravujete anebo je-li bez dozoru;
 - jestliže přístroj kontrolujete, čistíte nebo odstraňujete blokování;
 - jestliže provádíte čisticí anebo údržbářské práce nebo když vyměňujete příslušenství;
 - jestliže je poškozen elektrický nebo prodlužovací kabel;
 - po styku s cizími tělesy nebo při abnormálních vibracích.
- Nepoužívejte přístroj v uzavřených, špatně větraných místnostech.
- Nepoužívejte přístroj v blízkosti vznětlivých kapalin nebo plynů. Při nedodržení těchto předpisů hrozí požár nebo výbuch.
- V případě nehody nebo provozní poruchy přístroj okamžitě vypněte, odpojte jej a ujistěte se, zda se všechny pohyblivé části zcela zastavily. Poté zkontrolujte přístroj atd. Máte-li jakékoli dotazy, kontaktujte prodejce.
- Krácejte normální rychlostí chůze, neutíkejte.

- Dbejte na to, aby síťové napětí souhlasilo s údaji na typovém štítku.
- Udržujte kabel mimo pracovní oblast a ved'te jej zásadně za obsluhující osobou.
- Nepřenášejte přístroj uchopením za kabel. Nepoužívejte kabelu k vytažení zástrčky ze zásuvky. Chraňte kabel před vysokou teplotou, olejem a ostrými hranami.
- Nesmí se používat poškozené kabely, spojky a zástrčky nebo předpisům neodpovídající přípojná vedení. V případě poškození síťového kabelu ihned vytáhněte zástrčku ze zásuvky. **V žádném případě se nedotýkejte síťového kabelu, dokud nebyla vytažena síťová zástrčka.**
- Prodlužovací kabely se musí chránit před pohyblivými nebezpečnými součástmi, aby se zabránilo poškození kabelů, které by mohly způsobit kontakt se součástmi pod napětím.
- Před spuštěním stroje se ujistěte, že je přívádění prázdné.
- Chraňte si svou tvář a své tělo před plnicím otvorem.
- Nedovolte, aby se ruce, jiné části těla nebo oděv dostaly do přívádění, vyhazovacího kanálu nebo do blízkosti pohyblivých částí.
- Dbejte na to, abyste neztratili rovnováhu a stáli bezpečně. Nepracujte s přístrojem v abnormální tělesné poloze. Při přívádění materiálu nikdy nestojte na vyšší úroveň, než je úroveň základny stroje.
- Vždy udržujte rovnováhu, abyste měli na svazích za všech okolností bezpečný postoj. Chod'te, neutíkejte.
- Během provozu stroje se nezdružujte v oblasti vyhazování.
- Při přívádění materiálu do stroje buďte velmi opatrní, aby nebyly zavedeny kusy kovu, kameny, lahve, plechovky nebo jiné cizí předměty.
- Nedovolte, aby se zpracovávaný materiál nahromadil v oblasti vyhazování, protože to může zabránit řádnému výhozu a může dojít k opětovnému zavedení materiálu přes plnicí otvor.
- Před odstraněním špíny vypněte napájecí zdroj a odpojte stroj od sítě, je-li stroj ucpaný.
- Nikdy neprovozujte stroj s vadnými ochrannými zařízeními nebo ochrannými kryty nebo bez bezpečnostních zařízení, jako například bez namontovaného záchytného pytle.
- Udržujte napájecí zdroj v čistotě k zabránění vniknutí nečistot a jiného nahromadění, aby se zabránilo jeho poškození nebo potenciálnímu požáru.
- Stroj nepřevazujte, dokud napájecí zdroj běží.
- Ihned vypněte napájecí zdroj a počkejte, dokud stroj nedoběhne, jestliže řezací mechanismus zasáhne cizí předmět nebo pokud stroj začne vytvářet neobvyklé zvuky nebo vibrace. Odpojte stroj od sítě a proveďte následující kroky před restartováním a provozováním stroje:
 - kontrola výskytu poškození;
 - vyměnit nebo opravit poškozené díly;

- zkontrolovat uvolněné díly a tyto utáhnout.
- Stroj nenaklánějte, dokud běží napájecí zdroj.
- Dbejte na to, abyste nezapojili poškozený kabel ani se nedotkli poškozeného kabelu před jeho odpojením od napájecího zdroje, protože poškozené kabely mohou způsobit kontakt se součástmi pod napětím.
- Dbejte na to, abyste se nedotkli nebezpečných pohyblivých částí ještě předtím, než byl stroj odpojen od napájecího zdroje a pohyblivé nebezpečné části se zcela nezastavily.
- Je-li potřebná výměna připojovacího vedení, pak ji musí provést výrobce nebo jeho zástupce, aby bylo zabráněno ohrožení.
- Příklad nepoužívejte, jestliže není možno spínač zapnout a vypnout. Poškozené spínače musí být vyměněny v našem servisním středisku
- Příklad nepřetěžujte. Pracujte pouze v udaném výkonovém rozsahu. Nepoužívejte výkonově slabé stroje pro těžké práce. Nepoužívejte přístroj pro účely, pro které není určen.
- Pokud se stroj zastaví za účelem údržby, inspekce, skladování nebo výměnu příslušenství, vypněte napájecí zdroj, odpojte stroj od sítě a ujistěte se, zda všechny pohyblivé části dobehly. Před provedením inspekce, nastavení atd. nechte stroj vychladnout. Údržbu stroje provádějte s pečlivostí a udržujte jej v čistotě.

Údržba a skladování:

- Pravidelně kontrolujte funkční schopnost a stav neporušenosti přístroje, abyste zamezili rizikům pro obsluhu.
- Z bezpečnostních důvodů vyměňte opotřebované nebo poškozené díly. Používejte pouze originální náhradní díly a příslušenství.
- Nepokoušejte se sami o opravu přístroje, jedině s tou výjimkou, jestliže jste k tomu patřičně vyškolení. Veškeré práce neuvedené v tomto návodu smí být prováděny pouze naším servisním střediskem
- Skladujte přístroj na suchém místě a mimo dosahu dětí.
- Zacházejte s přístrojem s patřičnou péčí. Pravidelně čistěte větrací otvory a dodržujte předpisy pro údržbu.
- Udržujte všechny vstupy pro chladicí vzduch bez nečistot.
- Při údržbě řezacího stroje mějte na vědomí, že ačkoli je napájecí zdroj vypnutý v důsledku funkce blokování ochranného zařízení, může se řezací zařízení ještě stále pohybovat.
- Nikdy se nepokoušejte obejít funkci blokování ochranného zařízení.

Dodatečné bezpečnostní pokyny:

- Před připojením nebo odstraněním záchytného pytle přístroj vypněte.

Doporučení:

- Dle možností zapojte přístroj pouze k zásuvce s proudovým chráničem (RCD) s měrným proudem nejvýše 30 mA.
- Zamezte provozování stroje při špatných povětrnostních podmínkách, obzvláště při riziku blesků.

ZBÝVAJÍCÍ RIZIKA

I když toto elektrické nářadí obsluhujete v souladu s předpisy, stále existují zbývající rizika. V souvislosti s technologií a konstrukcí tohoto elektrického nářadí se mohou vyskytovat následující rizika:

- a) poškození sluchu, pokud není nasazena vhodná ochrana sluchu.
- b) poškození zdraví plynoucí z vibrací ruky a paže, pokud se přístroj používá delší dobu nebo není náležitě veden a udržován.
- c) Poškození plic, nebude-li nošena vhodná ochrana dýchacích cest.
- d) Zranění očí, nebude-li nošena žádná vhodná ochrana očí.



Varování! Toto elektrické nářadí vytváří během provozu elektromagnetické pole. Toto pole může za určitých okolností omezovat aktivní nebo pasivní lékařské implantáty. Aby bylo omezeno nebezpečí vážných nebo smrtelných zranění, musí osoby se lékařskými implantáty konzultovat svého lékaře a výrobce lékařského implantátu, než budou stroj obsluhovat.

Uvedení do provozu

Před uvedením zařízení do provozu je nutné, abyste

- namontovali foukací nebo sací trubku (dodržujte pořadí),
- namontovali záchytný vak pro odsávání listí.



Pozor, nebezpečí poranění! Při montáži nebo demontáži foukací trubice, sací trubice nebo záchytného pytle musí být přístroj vypnut a pohyblivé části zastaveny. Před jakoukoliv prací na přístroji vytáhněte síťovou zástrčku!



Montáž foukací/sací trubky

1. Zasuňte střední trubku (15) do krytu motoru (5).
2. Upevněte střední trubku (15) pomocí obou šroubů s křížovou drážkou (18).
3. Zasuňte foukací trubici (11) do střední trubky (15).
4. Zastrčte sací trubku (13) do střední trubky (15). Sací trubka zaskočí.
5. Zaklapněte sací trubku (13) na podpěru foukací trubice (11).



Montáž/demontáž záchytného vaku



Zařízení se smí používat v sacím provozu pouze s namontovaným záchytným vákem.

Montáž záchytného pytle:

1. Nasuňte záchytný pytel (10) na vyhazovací otvor (17) krytu motoru (5). Záchytný pytel zaskočí.

- Zavěste hák karabiny (16) záchytného pytle (10) do připravených úchytných ok (14) na sací a střední trubce.

Demontáž záchytného pytle:

- Odstraňte háky karabiny (16) z úchytných ok (14) na sací a střední trubce.
- Stiskněte blokovací tlačítko (9) na záchytném pytlí (10).
- Stáhněte záchytný pytel (10) z vyhazovacího otvoru (17).

A Přiložte nosný popruh



Nikdy nepoužívejte popruh diagonálně přes rameno a hrud', nýbrž pouze na jednom rameni, abyste mohli rychle sundat přístroj z těla v případě ohrožení.

- Přiložte si nosný popruh (1) přes rameno.
- Délku pásu nastavte tak, aby se hák karabiny nacházel cca 10 cm pod kyčlemi.
- Upevněte hák karabiny (1a) na oku (19) k zavěšení popruhu.

Obsluha



Pozor, nebezpečí poranění! Při práci se zařízením noste vhodný oděv a odpovídající pracovní rukavice. Před každým použitím se ujistěte, že je zařízení funkční. Ujistěte se, že záchytný vak a trubka jsou správně namontovány. Je-li zapínač/vypínač nebo regulátor objemu poškozen, není nadále dovoleno s přístrojem pracovat. Ujistěte se, zda záchytný pytel a trubice jsou správně namontovány.

Je-li zapínač/vypínač nebo regulátor objemu poškozen, nesmí se s přístrojem dál pracovat.

Osobní ochranné prostředky a provozuschopné zařízení snižují riziko zranění a úrazů.



Po vypnutí přístroje se lopatkové kolo ještě nějakou dobu otáčí. Nebezpečí zranění točícím se nástrojem.



Dbejte na odpovídající akustickou ochranu a místní předpisy.

B Změna provozního režimu

Provozní režim Nasávání

- Posuňte přepínač provozních režimů (8) do polohy

Provozní režim Foukání

- Posuňte přepínač provozních režimů (8) do polohy

C Zapnutí a vypnutí



Před zapnutím přístroje dbejte na to, aby nedošlo ke kontaktu přístroje s jinými předměty. Dbejte na bezpečný postoj.

- Na konci prodlužovacího kabelu udělejte smyčku a zavěste tuto do odlehčené tahu kabelu (6).
- Připojte zařízení k síťovému napětí.
- K zapnutí přesuňte zapínač/vypínač (3) do polohy „I“ nebo „II“.
- K vypnutí přesuňte zapínač/vypínač (3) do polohy „0“.

Nastavení počtu otáček

1. Pro nejnižší počet otáček přesuňte zapínač/vypínač (3) do polohy „I“.
2. Pro nejvyšší počet otáček přesuňte zapínač/vypínač (3) do polohy „II“.

Práce s přístrojem



Foukač/odsávač listí se smí používat pouze pro následující účely použití:

- Jako dmychadlo pro hromadění suchého listí nebo k vyfukování z obtížně přístupných míst (např. zespod automobilů).
- Jako vysavač pro vysávání suchého, zeschlého listí. V případě sací funkce slouží přístroj také jako sekací zařízení. Suché listí se rozmělní, jeho objem se zmenší a připraví se pro případné kompostování. Intenzita rozmělnění závisí na velikosti listí a na obsahu zbytkové vlhkosti. Jakékoli jiné použití, než je popsáno výše, může vést k poruchám stroje a představovat nebezpečí pro uživatele.



Při práci dbejte na to, abyste přístrojem nenaráželi na tvrdé předměty, které by jej mohly poškodit. Nenasávejte pevné předměty, jako kameny, silné větve anebo odřezky větví, šišky anebo podobné předměty, poněvadž tyto by mohly poškodit přístroj, zejména však sekací zařízení. **Opravy těchto škod nepodléhají záruce.**

Režim foukání:



Přístroj můžete v provozním režimu Foukání provozovat také bez záchytného pytle.

- Optimálního výsledku při použití dmychadla docílíte při vzdálenosti od země 5 - 10 cm.
- Směřujte proud vzduchu pryč od sebe. Dbejte na to, abyste nerozvířili těžké předměty, a tím někoho neporanili nebo něco nepoškodili.
- Práci započnete s nejvyšším foukacím výkonem, aby se roztroušené listí rychle posbíralo. Nízký foukací výkon zvolte ke zhuštění hromady listí, kterou jste před tím nafoukali.
- Před foukáním odstraňte kartáčem nebo hráběmi listí, které přilnulo k podkladu.
- Při práci držte přístroj vždy pevně oběma rukama: Použijte k tomu rukojeť (4) a přidavnou rukojeť (2).

Režim vysávání:



Z bezpečnostních důvodů musí být před spuštěním zařízení oba díly sací trubky a záchytného koše správně namontovány.

- Při práci držte přístroj vždy pevně oběma rukama: Použijte k tomu rukojeť (4) a přidavnou rukojeť (2).
- Dbejte na to, abyste současně nevysávali příliš velké množství listí. Tím zabráníte tomu, aby se vysávací trubka (13) ucpala a zablokovalo se lopatkové kolo.



Aby se záchytný vak zbytečně příliš neopotřeboval, netahejte jej během práce po zemi.



Ochrana proti přetížení: Při přetížení se motor automaticky vypne.

Vypněte vysavač listí a vytáhněte síťovou zástrčku ze zásuvky. Následně zkontrolujte, zda nedošlo k zablokování lopatkového kola nebo k ucpání záchybného vaku a případně je odstraňte.

Přístroj je k opětovnému provozu připraven teprve po vychladnutí.

A

Vyprazdňování záchytného vaku:

Jestliže je záchytný vak plný, sníží se značně sací výkon. Pokud je sáček plný nebo poklesne sací výkon přístroje, je třeba záchytný vak vyprázdnit.

1. Vypněte zařízení a počkejte, dokud se lopatkové kolo nezastaví.
2. Vytáhněte ze zásuvky síťový kabel (7).
3. Odstraňte karabiny (16) z úchytných ok (14). Stisknutím blokovacího tlačítka (9) uvolněte záchytný vak.
4. Otevřete zdřhavadlo záchytného vaku a celý jej vyprázdněte.
5. Vyprázdněný záchytný vak opět namontujte



Kompostovatelný materiál nepatří do domácího odpadu!

Čištění a údržba



Výstraha! Nebezpečí zranění pohyblivými nebezpečnými díly!



Provádějte čištění ihned po práci, jinak dojde ke **ztvrdnutí a usazení** špíny a zbytků listí, které případně již nelze odstranit bez demontáže motorové skříně.

Tyto čisticí práce nepodléhají záruce.



Před jakoukoliv prací vypněte přístroj a vytáhněte síťovou zástrčku ze zásuvky.



Opravné a údržbové práce, které nejsou popsány v tomto návodu provozu, přenechejte našemu servisnímu centru. Používejte pouze originální díly.



Nepoužívejte žádné čisticí prostředky, příp. Mohli byste tím přístroj nevratně poškodit. Chemické látky mohou díly přístroje z plastu rozleptat.

Následující údržbářské a čisticí práce provádějte pravidelně. Tím zajistíte dlouhou a spolehlivou životnost přístroje.

Čištění



Zařízení nesmí být postříkáno vodou ani do ní nesmí být položeno. Hrozí nebezpečí úrazu el. proudem.

- Udržujte větrací štěrbinu, kryt motoru a držadla přístroje v čistotě. Použijte k tomu vlhký hadřík nebo kartáč. Nepoužívejte žádné čisticí prostředky, příp. rozpouštědla. Mohli byste přístroj nenapravitelně poškodit.
- Záchytný pytel (10) vyčistěte kartáčem a případně dodatečně stlačeným vzduchem.

Údržba

- Před každým použitím zkontrolujte, zda přístroj nevykazuje viditelné nedostatky, jako uvolněné, opotřebené nebo poškozené díly.

- Zkontrolujte, zda kryty a ochranná zařízení nejsou poškozena a jsou správně usazena. V případě potřeby je vyměňte.

Jak odstranit ucpání a blokování

Listí a čerstvé odřezky rostlin mohou přístroj příp. ucpat.

Čištění lopatkového kola:



Vytáhněte síťovou zástrčku!
Hrozí nebezpečí poranění.

1. Povolte šrouby s křížovou drážkou (18).
2. Sejměte střední trubku (15).
2. Opatrně odstraňte zbytky nebo ucpávky na lopatkovém kole.
3. Zkontrolujte, zda se lopatkové kolo lehce otáčí a zda je v bezvadném stavu. Poškozené lopatkové kolo nechtejete vyměnit v našem servisním středisku
5. Opět upevněte střední trubku (15) v opačném pořadí.

Skladování

- Skladujte přístroj v suchém stavu a mimo dosah dětí.
- Pro uložení lze střední trubku (15), foukací trubici (11), sací trubku (13) a záchytný pytel (10) opět sejmut z krytu motoru (5) (viz k tomu příslušné pokyny k montáži v kapitole „Uvedení do provozu“).

Likvidace/ochrana životního prostředí

Přístroj, příslušenství a obal zavezte k ekologické likvidaci.



Elektrické přístroje nepatří do domovního odpadu

- Odevzdejte jej ve sběrně šrotu. Použité plastové a kovové díly mohou být rozříděny podle druhů a pak zavezeny k recyklaci. V případě dalších dotazů se obraťte na servisní středisko.
- Likvidaci vašich zaslaných poškozených přístrojů provádíme bezplatně.
- Posekaný materiál uložte na kompost, neodhazujte jej do popelnice.

Náhradní díly/příslušenství

Náhradní díly a příslušenství obdržíte na stránkách www.grizzlytools.shop

Pokud máte problémy při objednávání, použijte prosím kontaktní formulář. V případě jakýchkoliv dalších dotazů se obraťte na servisní středisko / „Service-Center“ (viz strana 55).

1	Nosný popruh	91100669
10	Záchytný pytel	91100668
11+12	Foukací trubice + Kola	91100667
13	Sací trubka.....	91100665
15	Střední trubka	91100664

Hledání chyb

Problém	Možná příčina	Odstranění chyby
Přístroj nespouští	Chybí síťové napětí	Kontrola zásuvky, kabelu, vedení, zástrčky a pojistky, po případě oprava elektroodborníkem
	Vadný spínač/vypínač (3)	Oprava servisní službou (Service-Center)
	Opořezané uhlíky	
	Vadný motor	
Přístroj pracuje přerušovaně	Poškozený proudový kabel	Oprava servisní službou (Service-Center)
	Interní studený spoj	
	Vadný spínač/vypínač (3)	
Nízký nebo chybějící sací/foukací výkon	Plný záchytný vak (10)	Vyprázdnit záchytný vak
	Znečištěný záchytný vak (10)	Vyčistit záchytný vak
	Lopatkové kolo nebo foukací trubka (11), resp. sací trubka (13) jsou ucpány nebo zablokovány	iz kapitoly Jak odstranit ucpání a blokování
Lopatkové kolo se nepohybuje	Cizí předmět blokuje lopatkové kolo	Odstranit blokování (iz kapitoly Jak odstranit ucpání a blokování)

Záruka

Vážení zákazníci,

Na tento přístroj poskytujeme 3letou záruku od data zakoupení.

V případě závady tohoto výrobku vám vůči prodejci výrobku přináležejí zákonná práva. Tato zákonná práva nejsou omezena naší následovně uvedenou zárukou.

Záruční podmínky

Záruční doba začíná běžet ode dne nákupu. Uschovejte si, prosím, originál účtenky pro pozdější použití. Tento dokument budete potřebovat jako doklad o koupi.

Zjistíte-li během tří let od data koupě u tohoto výrobku materiálovou nebo výrobní vadu, bude výrobek námi, podle našeho výběru, bezplatně opraven nebo nahrazen. Tato záruční oprava předpokládá, že během 3leté lhůty předložíte poškozený přístroj s dokladem o koupi (pokladní stvrženka) a písemně krátce popíšete, v čem spočívá závada a kdy k ní došlo.

Bude-li závada kryta naší zárukou, získáte zpět opravený nebo nový výrobek. Opravou nebo výměnou výrobku nezačíná záruční doba běžet od začátku.

Záruční doba a zákonné nároky na odstranění vady

Záruční doba se neprodlužuje poskytnutím záruky. Toto platí i pro nahrazené a opravené díly. Již při koupi zjištěné závady a nedostatky musíte nahlásit okamžitě po vybalení výrobku. Po uplynutí záruční doby musíte uhradit náklady za provedené opravy.

Rozsah záruky

Přístroj byl precizně vyroben podle přísných jakostních směrnic a před dodáním byl svědomitě zkontrolován.

Záruční oprava se vztahuje na materiálové nebo výrobní vady. Tato záruka se netýká dílů výrobku, které jsou vystaveny normálnímu opořebení, a lze je považovat za spotřební materiál (např. trubka, záchytný vak, iopatkové kolo s nožij), nebo poškození křehkých dílů (např. spínače).

Tato záruka neplatí, je-li výrobek poškozen z důvodu neodborného používání, nebo pokud u něj nebyla prováděna údržba. Pro odborné používání výrobku musí být přesně dodržovány všechny pokyny uvedené v návodu k obsluze. Bezpodmínečně je třeba zabránit používání a manipulacím s výrobkem, které nejsou v návodu k obsluze doporučeny, nebo je před nimi varováno. Výrobek je určen jen pro soukromé účely a ne pro komerční využití. Záruka zaniká v případě zneužívání a neodborné manipulace, používání nadměrné síly a při zásazích, které nebyly provedeny naším autorizovaným servisem.

Postup v případě uplatňování záruky

Pro zajištění rychlého zpracování vaší žádosti, prosím, postupujte podle následujících pokynů:

- Na důkaz, že jste výrobek zakoupili, mějte pro jakékoli případné dotazy připravenou pokladní stvrženku a identifikační číslo (IAN 378138_2110)
- Číslo výrobku je uvedeno na typovém štítku.
- Pokud by došlo k funkční poruše nebo jiným závadám, nejdříve **telefonicky** nebo **e-mailem** kontaktujte níže uvedené servisní oddělení. Pak získáte další informace o vyřízení vaší reklamace.
- Výrobek označený jako vadný můžete po domluvě s naším zákaznickým servisem, s připojením dokladu o koupi (pokladní stvrženky) a po uvedení, v čem závada spočívá a kdy k ní došlo,

přeposlat bez platby poštovního na vám sdělenou adresu příslušného servisu. Aby bylo zabráněno problémům s přijetím a dodatečnými náklady, bezpodmínečně použijte jen tu adresu, která vám bude sdělena. Zajistěte, aby zásilka nebyla odeslána nevyplaceně jako nadměrné zboží, expres nebo jiný, zvláštní druh zásilky. Přístroj zašlete včetně všech částí příslušenství dodaných při zakoupení a zajistěte dostatečně bezpečný přepravní obal.

Opravná

Opravy, **které nespádají do záruky**, můžete nechat udělat v našem servisu oproti zúčtování. Rádi vám připravíme předběžný odhad nákladů.

Můžeme zpracovávat jen ty přístroje, které byly dostatečně zabalené a odeslány vyplaceně.

Pozor: Prosím, přístroj zašlete našemu autorizovanému servisu vyčištěný a s upozorněním na závadu.

Nepřijmeme přístroje zaslané nevyplaceně jako nadměrné zboží, expres nebo jiný, zvláštní druh zásilky.

Likvidaci vašich poškozených zaslaných přístrojů provedeme bezplatně.

Service-Center



Servis Česko

Tel.: 800143873

E-Mail: grizzly@lidl.cz

IAN 378138_2110

Dovozce

Prosím, respektujte, že následující adresa není adresou servisu. Nejdříve kontaktujte shora uvedené servisní středisko.

Grizzly Tools GmbH & Co. KG

Stockstädter Straße 20

63762 Großostheim

Německo

www.grizzlytools.de

Obsah

Úvod	56
Účel použitia	56
Všeobecný popis	57
Objem dodávky.....	57
Popis funkcie	57
Prehľad	57
Technické údaje	58
Bezpečnostné pokyny	58
Symboly a grafické znaky	58
Všeobecné bezpečnostné upozornenia.....	59
Zvyškové riziká	65
Uvedenie do chodu	65
Montáž fúkacej/nasávacej rúry	65
Založenie/odobratie záchytného vaku	65
Založenie nosného popruhu	66
Obsluha	66
Zmena prevádzkového režimu	66
Zapínanie a vypínanie.....	66
Nastavenie otáčok	67
Práca s prístrojom	67
Čistenie a údržba	68
Čistenie	68
Údržba	68
Odstránenie upchaní a blokování	69
Uskladnenie	69
Odstránenie a ochrana životného prostredia	69
Zisťovanie závad	70
Náhradné diely/Príslušenstvo	70
Záruka	71
Servicevá oprava	72
Service-Center	72
Dovozca	72
Preklad originálneho prehlásenia o zhode CE	95
Výkres náhradných dielov	97

Úvod

Gratularar till köpet av den nya produkten. Du har valt en förstklassig produkt. Denna produkt har kvalitetskontrollerats under tillverkningen och genomgått sluttavsyning. Därmed är funktionaliteten hos produkten säkerställd.



Bruksanvisningen är en del av denna produkt och innehåller viktig information avseende säkerhet, användning och skrotning. Innan du börjar använda produkten måste du göra dig förtrogen med alla användnings- och säkerhetsinstruktioner. Använd produkten endast på beskrivet sätt och inom angivna användningsområden. Förvara bruksanvisningen väl och lämna med alla underlag om produkten övertas av någon annan.

Účel použitia

Elektrický vysávač a fúkač lístia sa používa výlučne oboma nasledovnými spôsobmi:

1. Ako vysávač lístia slúži na vysávanie suchého lístia.
 2. Ako fúkač slúži na zhrňanie vysušeného lístia, resp. odstraňovanie lístia na zle prístupných miestach (napr. pod vozidlami)
- Tento prístroj nie je vhodný na komerčné používanie. Pri komerčnom použití zanikne záruka.

Akékoľvek iné použitie, ktoré v tomto návode na obsluhu nie je výslovne povolené, môže mať za následok poškodenie prístroja a predstavovať vážne nebezpečenstvo pre užívateľa. Prístroj sa nesmie používať v oblastiach so zdravie ohrozujúcim prachom alebo ako mokrý vysávač.

Prístroj je určený len na používanie dospelými

osobami. Mladiství nad 16 rokov môžu používať prístroj len pod dozorom. Používanie prístroja pri daždi alebo vlhkom prostredí je zakázané.

Osoba obsluhujúca prístroj alebo užívateľ zodpovedá za nehody alebo škody spôsobené iným osobám alebo vzniknuté na ich majetku.

Výrobca nezodpovedá za škody, ktoré boli spôsobené používaním nezodpovedajúcim účelu použitia alebo nesprávnou obsluhou prístroja.

Vysávač listia nie je určený na mokré vysávanie! Zabráňte prísom nasávaniu vlhkých a mokrych ma-teriálov (listia a nečistoty, ako i halúzok, konárov, šišiek z ihličnatých stromov, trávy, zeme, piesku, kôrového mulču/rezanky, atď.). Nevysávajte na vlhkých alebo mokrych trávnikoch, trávnatých plochách alebo lúkach. Nesprávne použitie môže prípadne viesť k upchatiu rezacej komory a v dôsledku toho k zníženiu výkonnosti. Prístroj potom treba prípadne kompletne rozobrať a vyčistiť. Táto práca musí byť prevedená odborníkom na elektrické stroje a nepodlieha záruke.

Všeobecný popis

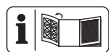

Obrázky nájdete na prednej a zadnej výklopnej strane.

Objem dodávky

Vybaľte nástroj a skontrolujte, či je kompletný. Baliaci materiál zlikvidujte podľa predpisov.

- elektrický vysávač/fúkač listia
- fúkacia rúra

- nasávacia rúra
- Stredná rúra
- 2 Skrutka s krížovou drážkou
- popruh
- záchytné vreco
- návod na obsluhu

Popis funkcie

Prístroj má dúchadlo resp. sacie zariadenie na listy pre funkcie fúkanie a nasávanie. V prevádzkovom režime fúkanie sa dá listie rýchlo nafúkať na kopy alebo vyfúknuť z ťažko prístupných miest. V prevádzkovom režime nasávanie sa nasaté listie rozdrobí za účelom zníženia objemu, fúka sa cez vyhadzovací kanál a zbiera sa do záchytného vreca.

Informácie o funkcii jednotlivých obsluhovacích prvkov nájdete v nasledujúcich popisoch.

Prehľad

- Nosný popruh
- Držadlo tvaru T
- Vypínač zap/vyp
- Držadlo
- Kryt motora
- Odfľahčenie ťahu kábla
- Sieťový kábel
- Prepínač prevádzkových režimov
- Zaisťovacie tlačidlo záchytného vaku
- Záchytný vak
- Fúkacia rúra
- Kolesá
- Nasávacia rúra
- Upevňujúce oko záchytného vaku
- Stredná rúra
- Karabínka (záchytný vak)
- A** 17 Vyhadzovací otvor
- A** 18 Skrutka s krížovou drážkou
- A** 19 Upevňujúce oko na nosný popruh
- A** 1a Karabínka (nosný popruh)

Technické údaje

Elektrický vysávač/ fúkač listia PLS 2600 B2

Menovitá

vstupné napätie $U \dots 230 - 240 V \sim, 50 \text{ Hz}$
 Menovitý výkon $P \dots 2600 \text{ W}$
 Počet otáčok vo voľnobehu $n_1 \dots 12000 \text{ min}^{-1}$
 Počet otáčok vo voľnobehu $n_2 \dots 15000 \text{ min}^{-1}$
 rýchlosť vzduchu max. 270 km/h
 výkon vzduchu max. $12 \text{ m}^3/\text{min}$
 stupeň zdrobnenia $10:1$
 objem záchytného vaku ca. 34 l
 ochranná trieda $\square \text{ II}$
 druh ochrany IPX0
 hmotnosť (vrát. príslušenstva) 3 kg
 hladina akustického výkonu (L_{WA})
 zaručená 98 dB

fúkani

hladina akustického tlaku

(L_{pA}) $81,7 \text{ dB}$; $K_{pA} = 3 \text{ dB}$
 hladina akustického výkonu (L_{WA})
 nameraná $91,2 \text{ dB}$; $K_{WA} = 2,54 \text{ dB}$
 vibrácie (a_{rh})
 na rukoväti $2,54 \text{ m/s}^2$; $K = 1,5 \text{ m/s}^2$
 Držadlo tvaru T ... $2,82 \text{ m/s}^2$; $K = 1,5 \text{ m/s}^2$

nasávaní

hladina akustického tlaku

(L_{pA}) $83,5 \text{ dB}$; $K_{pA} = 3 \text{ dB}$
 hladina akustického výkonu (L_{WA})
 nameraná $95,1 \text{ dB}$; $K_{WA} = 2,40 \text{ dB}$
 vibrácie (a_{rh})
 na rukoväti $2,52 \text{ m/s}^2$; $K = 1,5 \text{ m/s}^2$
 Držadlo tvaru T ... $2,72 \text{ m/s}^2$; $K = 1,5 \text{ m/s}^2$

Uvedená emisná hodnota vibrácií bola nameraná podľa normovanej skúšobnej metódy a môže byť použitá na porovnanie jedného elektrického prístroja s druhým.

Uvedená emisná hodnota vibrácií môže byť použitá aj na úvodné posúdenie vysadenia prístroja.



Výstraha:

Emisná hodnota vibrácií sa môže počas skutočného používania elektrického nástroja odlišovať od uvádzanej hodnoty, v závislosti od druhu a spôsobu, v akom sa elektrický prístroj používa. Zaťaženie spôsobené vibráciami sa pokúste udržať tak malé, ako je to možné. Príkladné opatrenia na zníženie zaťaženia vibráciami je nosenie rukavíc pri používaní nástroja a obmedzenie pracovného času. Pritom sa zohľadnia všetky podiely cyklu prevádzky (napríklad časy, kedy je elektrické zariadenie vypnuté a také, kedy je zapnuté, ale bez zaťaženia).

Bezpečnostné pokyny

Tento odsek pojednáva základné bezpečnostné predpisy pri práci s prístrojom.

Symbody a grafické znaky

Symbody na prístroji:



Pozor!



Prečítajte si návod na obsluhu



Z bezpečnostných dôvodov musia byť obidve časti sacej rúry správne namontované, predtým ako budete môcť spustiť prístroj.



Nebezpečenstvo poranenia kvôli vymršteným dielom! Okolo stojace osoby držte mimo nebezpečnej oblasti.



Pozor.
Rotujúce lopatkové koleso.
Nepribližovať ruky.



Pred údržbárskymi a
opravárenskými prácami
vytiahnite sieťovú zástrčku.



V prípade poškodenia sieťo-
vého prípojného kábla ihneď
vytiahnite zástrčku zo zásuvky.



Používajte ochranu očí.



Noste ochranu sluchu.



Noste ochranu dýchania.



Noste protišmykovú
ochrannú obuv.



Dodržte bezpeč-
nostný odstup k
tretej osobe min.
5 m.



Nevystavujte prístroj vlhkosti.
Nepracujte pri daždi.



Nenoste voľné dlhé vlasy.
Používajte sieťku na vlasy.



Údaj o hladine akustického
výkonu L_{WA} v dB



ochranná trieda II
(Dvojitá izolácia)



Elektrické prístroje nepatria
do domového odpadu



Prevádzkový režim Nasáva-
nia



Prevádzkový režim Fúkania

Symbody v návode:



**Výstražné značky s
údajmi pre zabránenie
škodám na zdraví ale-
bo vecným škodám**



**Značky nebezpečenstva
s údajmi k zabráne-
niu poškodení zdravia
osôb v dôsledku zásahu
elektrickým prúdom**



Príkazové značky s údajmi
pre prevenciu škôd



Informačné značky s
informáciami pre lepšie
zaobchádzanie s nástrojom

Všeobecné bezpečnostné upozornenia

DÔLEŽITÉ
PRED POUŽITÍM SI POZORNE
PREČÍTAJTE
USCHOVAJTE PRE VAŠE PODKLADY
Prečítajte si starostlivo tieto pokyny.



Pozor! Pri používaní elektric-
kých prístrojov treba kvôli
ochrane proti zásahu elektric-
kým prúdom, nebezpečen-
stvu poranenia a požiaru do-
držovať nasledovné zásadné
bezpečnostné opatrenia:

Poučenie:



Skôr, ako začnete s prácou, oboznámte sa so všetkými časťami prístroja a so správnou obsluhou prístroja. Uistite sa, že môžete prístroj v núdzovom prípade ihneď vypnúť. Neodborné používanie môže viesť ku ťažkým poraneniam.

- Tento prístroj nie je určený na používanie deťmi, osobami s obmedzenými telesnými, senzorkými alebo duševnými schopnosťami alebo nedostatočnými skúsenosťami a vedomosťami alebo osobami, ktoré nie sú oboznámené s pokynmi. Deti majú byť pod dohľadom, aby sa zabezpečilo, že sa nehrajú s prístrojom. Čistenie a údržbu nesmú deti vykonávať.
- Ak sa sieťový pripojovací kábel tohto prístroja poškodí, musí sa vymeniť výrobcom alebo jeho zákazníckym servisom alebo podobne kvalifikovanou osobou, aby sa zabránilo ohrozeniam.
- Prístroj sa nesmie používať v polohách vyšších ako 2000 m.

Príprava:

- Nikdy nedovoľte, aby deti alebo osoby, ktoré nie sú oboznámené s týmito pokynmi, používali stroj. Miestne predpisy môžu obmedziť vek obsluhy.
- Osobné ochranné prostriedky chránia vaše vlastné zdravie a zdravie iných a zabezpečujú

bezproblémovú prevádzku prístroja.

- Noste vhodné pracovné oblečenie ako pevnú obuv s protišmykovou podrážkou, robustné, dlhé nohavice, rukavice, ochranné okuliare a ochranu sluchu. Noste počas celej doby nasadenia stroja. Prístroj nepoužívajte, keď chodíte naboso alebo nosíte otvorené sandále. Noste ochrannú masku proti prachu.
- Nenoste žiadne oblečenie alebo ozdoby, ktoré by sa mohli na vstupe vzduchu nasávať. Pri dlhých vlasoch nosíte ochrannú pokrývku hlavy.
- Dávajte pozor na otvorené okno, deti, domáce zvieratá atď. Prerušte prácu, keď sa deti a domáce zvieratá nachádzajú v blízkosti. Vyfúknutý materiál sa môže vymrštiť do ich smeru. Dodržiavajte okolo seba bezpečnostný odstup 5 m.
- Počas prevádzky nemierte prístroj na osoby, zvlášť nemierte prúd vzduchu do očí a uší.
- Pravidelne kontrolujte starostlivo čistenú plochu a odstráňte všetky drôty, kamene, plechovky a ostatné cudzie telesá.
- Pred začatím fúkania/vysávania odstráňte metlou alebo hrablami cudzie telesá.
- Používajte celý nadstavec fúkania, aby prúd vzduchu mohol pôsobiť priamo na zem.
- V prípade veľmi suchých podmienok mierne navlhčite povrch alebo použite rozprašovač, aby ste znížili zaťaženie lístím.

- Nepracujte s poškodeným, neúplným alebo bez súhlasu výrobcu prebudovaným prístrojom. Pred použitím skontrolujte bezpečnostný stav prístroja, zvlášť sieťového pripojovacieho vedenia a spínača..
- Používajte prístroj iba vtedy, keď je úplne namontovaný.
- Používajte prístroj v prevádzkovom režime nasávanie iba vtedy, keď je namontované záchytné vrece. Skontrolujte pravidelne záchytný vak ohľadne opotrebení alebo poškodení.
- Zariadenie nikdy nepoužívajte s poškodenými ochrannými zariadeniami alebo krytmi alebo bez ochranných zariadení. Nikdy nepracujte so zariadením s poškodeným alebo opotrebovaným káblom.
- Pred každým použitím skontrolujte prístroj a skontrolujte škody sieťového pripojovacieho vedenia so zástrčkou. Vyvarujte sa kontaktov tela s uzemnenými časťami (napr. kovové ploty, stĺpiky).
- V prípade, že sa kábel pri použití poškodí, treba sieťový pripojovací kábel ihneď odpojiť od siete. **NIKDY SA NEDOTÝKAJTE KÁBLA, POKIAĽ NIE JE ODPOJENÝ OD SIETE.** Strojom nepoužívajte, ak je kábel poškodený alebo odretý.
- Spojka predĺžovacieho kábla musí byť chránená pred striekajúcou vodou, musí pozostávať z gumy alebo musí byť potiahnutá gumou. Používajte iba predĺžovacie káble (H05VV-F), ktoré sú určené na používanie na voľnom priestranstve a sú zodpovedajúco označené. Prierez prameňa predĺžovacieho kábla musí činiť minimálne 2,5 mm². Predĺžovací kábel nesmie byť dlhší ako 75 m. Káblový bubon pred používaním vždy celkom odvinie. Skontrolujte poškodenia kábla.
- Na upevnenie predĺžovacieho kábla používajte na to plánované odľahčenie od ťahu.
- Zohľadnite, že obsluha alebo používateľ sú zodpovední za úrazy alebo ohrozenia iných osôb alebo ich vlastníctva.
- Vyvarujte sa nosenia voľného odevu alebo odevu s visiacimi šnúrkami alebo kravatami.
- Strojom prevádzkujte v odporúčanej pozícii a iba na pevnej, rovnej ploche.
- Strojom neprevádzkujte na dláždenej ploche alebo na makadame, pri ktorých môže vymrštený materiál spôsobiť zranenia.
- Pred použitím vykonajte vždy vizuálnu kontrolu, aby ste uistili, že sekací mechanizmus, čapy sekacieho mechanizmu a ostatné upevňovacie prostriedky sú zaistené, že je teleso nepoškodené a že sú ochranné zariadenia a clony k dispozícii. Opotrebované alebo poškodené komponenty vymieňajte v súpravách, aby ste zachovali rovnováhu. Poškodené alebo nečitateľné nápisy vymeňte.

Prevádzka:

- Nenechajte iné osoby dotýkať sa prístroja alebo predĺžovacieho

ho kábla. Držte prístroj mimo dosahu ľudí, predovšetkým detí a domácich zvierat.

- Prístroj nezapínajte, keď ho držíte opačne alebo sa nenachádza v pracovnej polohe.
- Zabráňte neúmyselnému uvedeniu do prevádzky. Uistite sa, či zariadenie je vypnuté, skôr než sa pripojí na zdroj prúdu, zodvihne alebo prenáša. Ak pri prenášaní zariadenia máte prst na vypínači alebo je zapnuté, pripojené na zdroj prúdu, môže to spôsobiť úrazy.
- Počas prevádzky nemierte prístroj na osoby, zvlášť nemierte prúd vzduchu do očí a uší.
- Dávajte pri práci pozor na bezpečné státie, zvlášť na zavesenie. Držte prístroj pevne s oboma rukami a pracujte iba so správnym nastaveným popruhom.
- Teleso príliš nevyťahovať a dávať pozor na to, aby sa nestratila rovnováha.
- Držte prsty a nohy mimo dosahu otvoru nasávacej rúry a lopatkového kolesa. Existuje nebezpečenstvo poranenia.
- Nepracujte s prístrojom, keď ste unavení alebo nekoncentrovaní ani po požití alkoholu alebo tabliet. Vložte včas pracovnú prestávku. Postupujte pri práci s rozumom. Pohybujte sa pomaly, neponáhľajte sa.
- Pri dlhšom používaní zariadenia môže dôjsť vplyvom vibrácií k poruchám prekrvenia rúk. Dobu používania môžete predĺžiť použitím vhodných rukavíc alebo pravidelnými prestávkami.

- Zabráňte prevádzkovaniu stroja pri zlých poveternostných podmienkach, zvlášť pri nebezpečenstvo zásahu bleskom. Pracujte len pri dennom svetle alebo pri dobrom umelom osvetlení.
- Nenasávajte horľavé, rozžeravené alebo dymiace materiály (napr. cigarety, žeravé uhlie atď.), výpary alebo ľahko zápalné, jedovaté alebo výbušné látky.
- Zastavte stroj a vytiahnite zástrčku zo zásuvky. Uistite sa, že všetky pohyblivé diely dobehli:
 - keď prístroj kontrolujete, čistíte alebo odstraňujete blokovania;
 - keď chcete uskutočniť čistiace alebo údržbové práce alebo vymeniť príslušenstvo;
 - keď je poškodený elektrický alebo predĺžovací kábel;
 - po kontakte s cudzími telesami alebo pri abnormálnej vibrácii.
- Nepoužívajte prístroj v uzatvorených, zle vetraných miestnostiach.
- Nepoužívajte prístroj v blízkosti horľavých kvapalín alebo plynov. Pri nedodržovaní existuje nebezpečenstvo požiaru a výbuchu.
- V prípade úrazu alebo prevádzkovej poruchy vypnite ihneď prístroj, vytiahnite sieťovú zástrčku a uistite sa, že všetky pohyblivé diely sa úplne zastavia. Potom skontrolujte prístroj atď. Pokiaľ máte akúkoľvek otázku, obráťte sa na predajcu.
- Postupujte rýchlosťou chôdze, nebežte.
- Dávajte pozor na to, aby sa sieťové napätie zhodovalo s údajmi na typovom štítku.

- Držte kábel ďalej od pracovnej oblasti a vedte ho zásadne za obsluhujúcou osobou.
- Nenoste nikdy prístroj za kábel. Nepoužívajte kábel, aby ste vytiahli zástrčku zo zásuvky. Chránite kábel pred horúčavou, olejom a ostrými hranami.
- Poškodené káble, spojky a zástrčky alebo pripojovacie vedenie nezodpovedajúce predpisom sa nesmú používať. Pri poškodení sieťového kábla vytiahnite ihneď zástrčku zo zásuvky. **V žiadnom prípade sa nedotýkajte sieťového kábla, pokiaľ nie je natihnutá sieťová zástrčka.**
- Predlžovacie káble treba držať mimo pohyblivých nebezpečných dielov, aby sa zabránilo poškodeniam na kábloch, ktoré vedú ku kontaktu s aktívnymi dielmi.
- Pred štartom stroja sa uistite, že je prívod prázdny.
- Vašu tvár a vaše telo držte mimo dosahu plniaceho otvoru.
- Nedovoľte, aby sa ruky, ostatné časti tela alebo odev nachádzali v prívode, vo vyhadzovacom kanáli alebo v blízkosti pohyblivých dielov.
- Dávajte pozor na to, aby ste nestratili rovnováhu a aby ste stáli bezpečne. Nedržte telo v neprirodzenej polohe. Pri prívode materiálu nestojte nikdy na vyššej úrovni ako je úroveň základne stroja.
- Vždy udržiavajte rovnováhu, aby ste mali kedykoľvek bezpečné postavenie na svahoch. Chodte, nebežte.
- Pri prevádzke stroja sa nezdržiavajte vo vyhadzovacej zóne.
- Pri prívode materiálu do stroja buďte extrémne starostliví, aby sa do stroja nezaviedli žiadne kusy kovu, kamene, fľaše, plechovky alebo iné cudzie objekty.
- Nedovoľte, aby sa vo vyhadzovacej zóne zbieral spracovávaný materiál, pretože tento môže brániť riadnemu vyhadzovaniu a môže spôsobiť opätovné zavedenie materiálu cez plniaci otvor.
- V prípade, že je stroj upchaný, vypnite zdroj energie a odpojte stroj od siete, skôr ako ho zbavíte špiny.
- Stroj nikdy neprevádzkujte s chybnými ochrannými zariadeniami alebo clonami alebo bez bezpečnostných zariadení, napríklad bez umiestneného záchytného vaku.
- Zdroj energie udržiavajte v čistote bez špiny alebo iných nahromadení, aby ste zabránili jeho poškodeniu alebo možnému požiaru.
- Stroj neprepravujte, pokiaľ beží zdroj energie.
- V prípade, že rezací mechanizmus zasiahne cudzí objekt alebo keď stroj začne vydávať zo seba nezvyčajný hluk alebo začne vibrovať, ihneď vypnite zdroj prúdu a počkajte, kým stroj dobehne. Stroj odpojte od siete a podniknite nasledovné kroky, skôr ako ho spustíte nanovo a budete ho prevádzkovať:
 - skontrolujte vzhľadom na poškodenia;
 - poškodené diely vymeňte alebo opravte;

- skontrolujte, či nie sú uvoľnené diely a tieto pevne utiahnite.
- Stroj nenakláňajte, pokiaľ beží zdroj energie.
- Zohľadnite, aby nebolo možné pripojiť na napájanie poškodený kábel ani aby sa ho nebolo možné dotknúť skôr ako bude odpojený od napájania, pretože poškodené káble môžu viesť ku kontaktu s aktívnymi časťami.
- Zohľadnite, že sa nemôžete dotknúť pohyblivých nebezpečných dielov, skôr ako bude stroj odpojený od sieťovej prípojky a pohyblivé nebezpečné diely sa nezastavia úplne.

Údržba a uschovanie:

- Pravidelne kontrolujte funkčnú spôsobilosť a neporušenosť prístroja, aby sa zabránilo nebezpečenstvám pre obsluhu.
 - Opotrebované alebo poškodené diely vymeňte z bezpečnostných dôvodov. Používajte iba originálne náhradné diely a príslušenstvo.
 - Nepokúšajte sa prístroj sami opravovať, iba v tom prípade, keď máte na to vzdelanie. Všetky práce, ktoré nie sú uvedené v tomto návode, smie vykonávať iba naše servisné centrum.
 - Uschovajte prístroj na suchom mieste a mimo dosahu detí.
 - Váš prístroj ošetrujte so starostlivosťou. Pravidelne čistíte vetracie otvory a sledujte predpisy k údržbe.
 - Udržujte všetky vstupy pre chladiaci vzduch bez nečistôt.
- Ak sa prípojné vedenie tohto nástroja poškodí, musí byť nahradené skrz výrobcu alebo jeho servisnú službu zákazníkom alebo podobne kvalifikovanú osobu, aby sa vyvarovalo ohrozeniam.
 - Prístroj nepoužívajte, keď sa nedá zapnúť a vypnúť spínač. Poškodené spínače sa musia vymeniť v našom servisnom centre.
 - Prístroj nepreťažujte. Pracujte iba v uvedenom výkonovom rozsahu. Na ťažké práce nepoužívajte žiadne stroje so slabým výkonom. Nepoužívajte
 - Keď sa stroj zastaví na údržbu, inšpekciu, uloženie alebo výmenu príslušenstva, vypnite zdroj energie, odpojte stroj od siete a uistite sa, že všetky pohyblivé diely dobehli. Pred inšpekciami, nastaveniami atď. nechajte stroj vychladnúť. Na stroji vykonávajte údržbu so starostlivosťou a udržiavajte ho čistý.
 - Pred uložením nechajte stroj vždy vychladnúť.
 - Pri údržbe sekacieho mechanizmu si uvedomte, že hoci je zdroj energie vypnutý z dôvodu blokovej funkcie ochranného zariadenia, sekací mechanizmus sa ešte môže pohybovať.
 - Nikdy sa nepokúšajte blokovať funkciu ochranného zariadenia obísť.

Ďalšie bezpečnostné pokyny:

- Pred upevňovaním alebo odstraňovaním záchytného vaku prístroj vypnite.

Odporúčanie:

- Pripájajte prístroj podľa možnosti iba na zásuvku s ochranným zariadením proti chybnému prúdu (RCD) s dimenzovaným prúdom nie viac ako 30 mA.
- Zabráňte prevádzkovaníu stroja pri zlých poveternostných podmienkach, zvlášť pri nebezpečenstve zásahu bleskom.

ZVÝŠKOVÉ RIZIKÁ

Aj pri používaní elektrického prístroja podľa predpisov vždy existujú zvyškové riziká. Nasledujúce nebezpečenstvá môžu vzniknúť v súvislosti s konštrukciou a prevedenia tohto elektrického prístroja:

- a) poškodenie sluchu, ak nenosíte vhodnú ochranu sluchu,
- b) poškodenie zdravia, ktoré sú výsledkom vibrácií pôsobiacich na ruku/rameno, ak sa prístroj používa dlhšiu dobu, alebo ak sa nesprávne vedie a udržiava,
- c) Poškodenia pľúc, ak sa nenosí vhodná ochrana dýchania.
- d) Poškodenia zraku, ak sa nenosí vhodná ochrana očí.



Upozornenie! Tento elektrický prístroj počas prevádzky vytvára elektromagnetické pole. Toto pole môže za určitých okolností ovplyvniť aktívne alebo pasívne lekárske implantáty. Aby sa znížilo nebezpečenstvo vážnych alebo smrteľných zranení, musia používatelia s lekáskymi implantátmi, skôr ako budú obsluhovať stroj, prekonzulto-

vať túto skutočnosť s lekárom a výrobcom medicínskeho implantátu.

Uvedenie do chodu

Pred uvedením zariadenia do prevádzky, musíte

- založiť fúkaciu alebo nasávaciu rúru (dodržiňte poradie),
- na odsávanie lístia založiť záchytný vak.



Pozor, nebezpečenstvo poranenia!

Pri zakladaní alebo odobraní fúkacej rúry, nasávacej rúry alebo záchytného vaku sa musí prístroj vypnúť a pohyblivé časti musia stáť. Pred všetkými prácami vyťahnite sieťovú zástrčku!



Montáž fúkacej/ nasávacej rúry

1. Nasuňte strednú rúru (15) do krytu motora (5).
2. Upevnite strednú rúru (15) pomocou obidvoch skrutiek s krížovou drážkou (18).
3. Nasuňte fúkaciu rúru (11) na strednú rúru (15).
4. Nasuňte nasávaciu rúru (13) na strednú rúru (15). Nasávacia rúra zaskočí.
5. Nasávaciu rúru (13) nechajte zaskočiť do uloženia fúkacej rúry (11).



Založenie/odobratie záchytného vaku



Zariadenie sa môže prevádzkovať len so založeným záchytným vakom.

Založenie záchytného vaku:

1. Nasuňte záchytný vak (10) na vyhadzovací otvor (17) krytu motora (5). Záchytný vak zaskočí.
 2. Zaveste karabínky (16) záchytného vaku (10) na určené upevňujúce oká (14) na nasávacej rúre a strednej rúre.
- ### Odobratie záchytného vaku:
3. Odstráňte karabínky (16) z upevňujúcich ôk (14) na nasávacej rúre a strednej rúre.
 4. Stlačte zaistovacie tlačidlo (9) na záchytnom vaku (10).
 5. Záchytný vak (10) vytiahnite z vyhadzovacieho otvoru (17).

A Založenie nosného popruhu

 **Nikdy nenoste popruh diagonálne cez plece a hrud', ale iba na pleci, tým môžete v prípade nebezpečenstva prístroj rýchlo odstrániť z tela.**

1. Položte si nosný popruh (1) cez plece.
2. Dĺžku popruhu nastavte tak, aby karabínka bola (1a) asi 10 cm pod bedrami.
3. Upevnite karabínku na oko (1a) na oku (19) na zavesenie popruhu.

Obsluha

 **Pozor nebezpečenstvo úrazu! Pri práci so zariadením nosite vhodný odev a pracovné rukavice. Pred každým použitím sa presvedčte, či zariadenie je funkčné. Presvedčte sa, či záchytný vak a rúra sú správne založené. Ak by mal byť vypínač zap/vyp poškodený, s prístrojom**

sa nesmie viac pracovať. Presvedčte sa, či záchytný vak a rúra sú správne založené.

Ak by mal byť vypínač zap/vyp poškodený, s prístrojom sa nesmie viac pracovať.

Osobné ochranné prostriedky a funkčné zariadenie znižujú riziko úrazov a nehôd.



Po vypnutí zariadenia sa obežné koleso otáča ešte nejaký čas. Nebezpečenstvo úrazu otáčajúcim sa nástrojom.



Dodržiavajte ochranu proti hluku a miestne predpisy.

B Zmena prevádzkového režimu

Prevádzkový režim Nasávania

1. Prepínač prevádzkových režimov (8) posuňte do polohy .

Prevádzkový režim Fúkania

2. Prepínač prevádzkových režimov (8) posuňte do polohy .

C Zapínanie a vypínanie



Pred zapnutím dávajte pozor na to, aby sa zariadenie nedotýkalo žiadnych predmetov. Dávajte pozor na bezpečný postoj.

1. Na konci predlžovacieho kábla urobte slučku a upevnite ju na výstupok pre kábel (5).
2. Zariadenie pripojte na sieťové napätie.
3. Na zapnutie posuňte vypínač zap/vyp (3) do polohy „I“ alebo „II“.
4. Na vypnutie posuňte vypínač zap/vyp (3) do polohy „0“.

Nastavenie otáčok

1. Posuňte vypínač zap/vyp (3) do polohy „I“ pre najnižšie otáčky.
2. Posuňte vypínač zap/vyp (3) do polohy „II“ pre najvyššie otáčky.

Práca s prístrojom



Vysávač/fúkač listia sa smie používať iba na nasledovné účely použitia:

- Ako dúchadlo na nahromadenie suchého listia alebo na vyfúknutie z ťažko prístupných miest (napr. pod osobnými automobilmi)
- ako sací mechanizmus na nasávanie suchého, presušeného listia. Pri sacej funkcii slúži prístroj tiež ako sekačka. Vysušené listie sa rozdrobí, jeho objem sa zmenší a pripraví sa pre prípadné kompostovanie. Intenzita rozdrobovania závisí od veľkosti listia a od ešte obsiahnutej zvyškovej vlhkosti. Každé iné, ako hore popísané použitia, môžu viesť ku škodám na stroji a môžu predstavovať nebezpečenstvo pre používateľa.



Dávajte pri práci pozor na to, aby ste s prístrojom nenarážali proti tvrdým predmetom, ktoré by mohli spôsobiť poškodenia. Nenasávajte žiadne pevné telesá ako kamene, haluze alebo odrezky halúz, jedľové šišky alebo podobné, pretože tieto by mohli poškodiť prístroj, zvlášť rezáciu mechaniku. **Opravy tohto druhu nepodliehajú záruke.**

Prevádzkový režim vyfukovanie:



Prístroj môžete prevádzkovať aj bez záchytného vaku v prevádzkovom režime fúkania.

- Optimálny výsledok pri používaní dúchadla dosiahnete pri vzdialenosti od zeme cca 5 - 10 cm.
- Mierte prúd vzduchu od seba preč. Dávajte pozor na to, aby sa nerozvíril žiadne ťažké predmety a tak aby nikoho neporanili ani niečo nepoškodili.
- Začnite s prácou s najvyšším fúkačím výkonom, aby bolo možné rýchlo zbierať okolo ležiace listie. Aby ste zhnitli predtým nazbierané hromady listia, zvolte nižší fúkačím výkon.
- Pred fúkaním uvoľnite listie prichytené na zemi pomocou metly alebo hrabli.
- Pri práci držte zariadenie oboma rukami: Pritom používajte držadlo (4) a pomocné držadlo (2).

Prevádzkový režim nasávanie:



Z bezpečnostných dôvodov musia byť obidve časti nasávacej rúry správne založené, predtým ako budete môcť spustiť zariadenie.

- Pri práci držte zariadenie oboma rukami: Pritom používajte držadlo (4) a pomocné držadlo (2).
- Dávajte pozor na to, aby sa súčasne nenasávalo veľké množstvo listia. tak zabránite tomu, aby sa upchala sacia rúra (13) a aby sa blokovalo lopatkové koleso.



Aby sa záchytné vrece nepotrebné neuzatváralo, zabránite tomu rak, že ho počas práce vláčite po zemi.



Ochrana pred preťažením:

Pri preťažení sa motor automaticky vypne. **Vypnite vysávač listia a vyťahnite sieťovú zástrčku.** Potom skontrolujte, či nie je blokované obežné koleso alebo upchatý záchytný vak, prípadne to odstráňte. Zariadenie je až po úplnom vychladnutí pripravené na prevádzku.



Vyprázdnenie záchytného vreca:

Pri plnom záchytnom vreci sa značne znižuje sacia schopnosť, alebo keď vynecháva sací výkon prístroja.

1. Zariadenie vypnite a počkajte až sa zastaví obežné koleso.
2. Vyťahnite sieťovú šnúru (7) zo zásuvky.
3. Odstráňte karabínky (16) z ôk (14). Uvoľnite záchytný vak stlačením zaistovacieho tlačidla (9).
4. Otvorte suchý zips na záchytnom vreci a úplne ho vyprázdňte.
5. Namontujte znova vyprázdnené záchytné vrece



Kompostovateľný materiál nepatrí do domového odpadu!

Čistenie a údržba



Výstraha! Nebezpečenstvo poranenia v dôsledku pohyblivých nebezpečných dielov!



Vyčistite prístroj zakaždým hneď po ukončení prác, pretože inak nečistota a zvyšky listia stvrdnú a usadia sa, v dôsledku čoho je možné, že sa už nebudú dať odstrániť bez demontáže motorovej skrine. **Takéto čistiace práce nespádajú pod záruku.**



Pred všetkými prácami vypnite zariadenie a vyťahnite sieťovú zástrčku.



Práce, ktoré nie sú v tomto návode popísané, nechajte vykonať našim servisným strediskom (Service-Center). Používajte iba originálne diely.



Nepoužívajte čistiace prostriedky resp. rozpúšťadlá. Mohli by ste tak prístroj neopraviteľne poškodiť. Chemické zložky môžu umelohmotné časti prístroja narušiť.

Nasledovné údržbárske práce a čistenie prevádzajte pravidelne. Tým je zaručené dlhé a spoľahlivé užívanie prístroja.

Čistenie



Zariadenie sa nesmie striekať s vodou ani vkladať do vody. Je nebezpečenstvo elektrického úrazu.

- Vetracie otvory, kryt motora a rukoväť prístroja udržiavajte vždy čisté. K tomu použite vlhkú handričku alebo kefu. Nepoužívajte žiadne čistiace prostriedky alebo rozpúšťadlá. Mohli by ste tak nenapraviteľne poškodiť prístroj.
- Záchytný vak (10) vyčistíte pomocou kefy a navyše príp. stlačeným vzduchom.

Údržba

- Pred každým použitím skontrolujte prístroj na viditeľné nedostatky, ako napr. uvoľnené, opotrebované alebo poškodené diely
- Skontrolujte kryt a ochranné zariadenia (pozri) na poškodenia a správne uloženie. V prípade potreby tieto vymeňte.

Odstránenie upchaní a blokovanií

Lístie a čerstvé odrezky rastlín môžu prípadne upchať prístroj.

Vyčistenie lopatkového kolesa:



Vytiahnite sieťovú zástrčku!
Je nebezpečenstvo úrazu

1. Uvoľnite skrutky s krížovou drážkou (18).
2. Odstráňte strednú rúru (15).
3. Odstráňte opatrne zvyšky alebo upchania na lopatkovom kolese.
4. Skontrolujte, či sa dá lopatkové koleso ľahko otáčať a či je v bezchybnom stave. Chybné lopatkové koleso nechajte vymeniť nášmu servisnému centru.
5. Strednú rúru (15) upevnite znova v opačnom poradí.

Uskladnenie

- Ak chcete prístroj uschovať, môžete strednú rúru (15), fúkaciu rúru (11), nasávaciu rúru (13) a záchytný vak (10) opäť odobrať z krytu motora (5) (k tomu si pozrite príslušné montážne pokyny v kapitole „Uvedenie do prevádzky“).
- Uschovajte prístroj na suchom mieste a mimo dosahu detí.

Odstránenie a ochrana životného prostredia

Prístroj, príslušenstvo a obal odovzdajte v súlade s požiadavkami na ochranu životného prostredia do recyklačnej zberne.



Elektrické prístroje nepatria do domového odpadu

- Odovzdajte prístroj do recyklačnej zberne. Použité umelohmotné a kovové časti sa môžu podľa druhu materiálu roztriediť a tak odovzdať do recyklačnej zberne. V prípade otázok sa obráťte na naše servisné stredisko.
- Likvidáciu vašich chybných zaslaných prístrojov uskutočníme bezplatne.
- Rezaný materiál zakompostujte a nevyhadzujte ho do nádoby na odpad.

Zisťovanie závad

Problém	Možná príčina	Odstránenie poruchy
prístroj nechce naštartovať	chýba sieťové napätie	skontrolovať zásuvku, kábel, vedenie, zástrčku a poistku, príp. oprava elektroodborníkom
	Porucha spínača zap/vyp (3)	oprava servisnou službou (Service-Center)
	opotrebované uhlíkové kefky	
prístroj pracuje prerušovane	porucha motora	oprava servisnou službou (Service-Center)
	poškodený sieťový kábel	
	poškodený vnútorný kontakt	
Nízky alebo nie je žiaden výkon nasávania/fúkania	Porucha spínača zap/vyp (3)	vyprázdniť záchytný vak
	plný záchytný vak (10)	
	znečistený záchytný vak (10)	
lopatkové koleso sa nehýbe	Obežné koleso alebo fúkacia rúra (11), resp. nasávacia rúra (13) upchané alebo blokované	vyčistiť záchytný vak
	cudzie teleso blokuje lopatkové koleso	vid' kapitolu „Odstránenie upchaní a blokovaní“
		odstrániť zablokovanie (vid' kapitolu „Odstránenie upchaní a blokovaní“)

Náhradné diely/Príslušenstvo

Náhradné diely a príslušenstvo nájdete na strane
www.grizzlytools.shop

Ak by sa mali vyskytnúť problémy s procesom objednávky, použite, prosím, kontaktný formulár. Pri ďalších otázkach sa obráťte na „Service-Center“ (pozri stranu 72).

1	Nosný popruh	91100669
10	Záchytný vak.....	91100668
11+12	Fúkacia rúra + Kolesá.....	91100667
13	Nasávacia rúra	91100665
15	Stredná rúra.....	91100664

Záruka

Vážená zákazníčka, vážený zákazník, Pre tento prístroj platí záruka 3 roky od dátumu zakúpenia.

Ak je prístroj poškodený, podľa zákona máte právo ho reklamovať u výrobcu produktu. Tieto práva vyplývajúce zo zákona nie sú našou následne opísanou zárukou obmedzené.

Záručné podmienky

Záručná lehota začína dňom zakúpenia. Pokladničný doklad ako originál prosím starostlivo uschovajte. Je potrebný ako dôkaz o zakúpení.

Ak sa počas troch rokov od dátumu zakúpenia tohto produktu vyskytne materiálna alebo výrobná chyba, produkt - podľa nášho rozhodnutia - bezplatne opravíme alebo nahradíme. Predpokladom záruky je, že v priebehu trojročnej lehoty bude predložený poškodený prístroj a pokladničný doklad a stručne opísaná chyba a kedy sa vyskytla.

Ak sa v rámci našej záruky chyba pokryje, obdržíte späť opravený alebo nový prístroj. S opravou alebo výmenou produktu sa nezačína nová záručná doba.

Záručná doba a nárok na odstránenie vady

Záručná doba sa poskytnutím záruky nepredlžuje. To platí aj pre nahradené a opravené diely. Prípadné škody a nedostatky vzniknuté už pri zakúpení sa musia ihneď po vybalení ohlásiť. Opravy vykonané po uplynutí záručnej doby sú spoplatnené.

Rozsah záruky

Prístroj bol vyrobený podľa prísnych smerníc kvality a pred dodaním bol svedomite kontrolovaný.

Záruka sa týka materiálových alebo výrobných chýb. Táto záruka sa nevzťahuje na diely produktu, ktoré sú vystavené normálnemu opotrebeniu a preto sa môžu považovať za opotrebované diely (napr. rúra, záchytný vak, obežné koleso) alebo na poškodenia na krehkých dieloch (napr. vypínač).

Táto záruka zaniká, ak bol produkt používaný poškodený, neodborne alebo nebola vykonávaná údržba. Pre odborné používanie produktu je nutné presne dodržiavať všetky návody uvedené v návode na obsluhu. Bezpodmienečne sa vyhnite používaniu, ktoré sa v návode na obsluhu neodporúča alebo pred ktorým ste boli vystríhaní.

Produkt je určený len pre súkromné použitie a nie v oblasti podnikania. Záruka zaniká pri nesprávnom a neodbornom používaní, pri násilnom používaní a pri zásahoch, ktoré neboli vykonané v našej servisnej pobočke.

Postup v prípade reklamácie

Pre zabezpečenie rýchleho spracovania vašej žiadosti postupujte prosím podľa nasledujúcich pokynov:

- Pri všetkých požiadavkách predložte pokladničný doklad a číslo artiklu (IAN 378138_2110) ako dôkaz o zakúpení.
- Číslo artiklu nájdete na typovom štítku, na rytine.
- Ak sa vyskytnú chyby funkcie alebo iné nedostatky, kontaktujte najskôr následne uvedené servisné oddelenie **telefonicky** alebo **emailom**. Následne obdržíte ďalšie informácie o priebehu vašej reklamácie.
- Produkt evidovaný ako poškodený môžete po dohode s našim zákaznickým servisom, s priloženým dokladom o zakúpení (pokladničný doklad) a s údaj-



mi, v čom chyba spočíva a kedy vznikla, zaslať bez poštovného na adresu servisu, ktorá vám bude oznámená. Pre zabránenie dodatočných nákladov a problémov pri prevzatí použite len tú adresu, ktorá vám bude oznámená. Nezasielajte prístroj ako nadmerný tovar na náklady príjemcu, expresne alebo s iným špeciálnym nákladom. Prístroj zašlite so všetkými časťami príslušenstva dodanými pri zakúpení a zabezpečte dostatočne bezpečné prepravné balenie.

Servisná oprava

Opravy, ktoré **nepodliehajú záruke**, môžeme nechať vykonať v našej servisnej pobočke za úhradu. Radi vám poskytneme predbežnú kalkuláciu nákladov. Môžeme spracovať len prístroje, ktoré boli doručené dostatočne zabalené a so zaplateným poštovným.

Pozor: Prístroj zašlite do našej servisnej pobočky vyčistený a s informáciami o chybe. Neprevezmeme prístroje zaslané ako nadmerný tovar na náklady príjemcu, expresne alebo s iným špeciálnym nákladom. Likvidáciu vašich poškodených zaslaných prístrojov vykonáme bezplatne.

Service-Center



Servis Slovensko

Tel.: 0850 232001

E-Mail: grizzly@lidl.sk

IAN 378138_2110

Dovozca

Nasledujúca adresa nie je adresa servisu. Najskôr kontaktujte hore uvedené servisné centrum.

Grizzly Tools GmbH & Co. KG

Stockstädter Straße 20

63762 Großostheim

Nemecko

www.grizzlytools.de

Inhalt

Einleitung	73
Bestimmungsgemäße	
Verwendung	73
Allgemeine Beschreibung	74
Lieferumfang.....	74
Funktionsbeschreibung	74
Übersicht	74
Technische Daten	75
Sicherheitshinweise	75
Symbole und Bildzeichen	76
Allgemeine Sicherheitshinweise	77
Restrisiken	83
Inbetriebnahme	83
Blas-/Saugrohr montieren.....	83
Fangsack montieren/demontieren	84
Tragegurt anlegen	84
Bedienung	84
Betriebsart wechseln.....	85
Ein- und Ausschalten.....	85
Drehzahl einstellen.....	85
Arbeiten mit dem Gerät	85
Reinigung/Wartung	86
Reinigung.....	87
Wartung	87
Verstopfungen und	
Blockierungen beseitigen	87
Lagerung	87
Entsorgung/Umweltschutz	88
Fehlersuche	88
Ersatzteile/Zubehör	88
Garantie	89
Reparatur-Service	90
Service-Center	90
Importeur	90
Original-EG-	
Konformitätserklärung	96
Explosionszeichnung	97

Einleitung

Herzlichen Glückwunsch zum Kauf Ihres neuen Gerätes. Sie haben sich damit für ein hochwertiges Gerät entschieden. Dieses Gerät wurde während der Produktion auf Qualität geprüft und einer Endkontrolle unterzogen. Die Funktionsfähigkeit Ihres Gerätes ist somit sichergestellt.



Die Betriebsanleitung ist Bestandteil dieses Gerätes. Sie enthält wichtige Hinweise für Sicherheit, Gebrauch und Entsorgung. Machen Sie sich vor der Benutzung des Gerätes mit allen Bedien- und Sicherheitshinweisen vertraut. Benutzen Sie das Gerät nur wie beschrieben und für die angegebenen Einsatzbereiche. Bewahren Sie die Betriebsanleitung gut auf und händigen Sie alle Unterlagen bei Weitergabe des Gerätes an Dritte mit aus.

Bestimmungsgemäße Verwendung

Der Elektro-Laubsauger und -bläser wird ausschließlich in den beiden folgenden Arten verwendet:

1. Als Laubsauger dient er zum Ansaugen von trockenem Laub.
2. Als Gebläse dient er, um trockene Blätter zusammenzutragen bzw. von schlecht zugänglichen Stellen zu entfernen (z. B. unter Fahrzeugen).

Dieses Gerät ist nicht zur gewerblichen Nutzung geeignet. Bei gewerblichem Einsatz erlischt die Garantie.

Jede andere Verwendung, die in dieser Anleitung nicht ausdrücklich zugelassen wird, kann zu Schäden am Gerät führen und eine ernsthafte Gefahr für den Benutzer darstellen.

Das Gerät darf nicht in Bereichen mit gesundheitsgefährdenden Stäuben oder als Nasssauger verwendet werden.

Das Gerät ist zum Gebrauch durch Erwachsene bestimmt. Jugendliche über 16 Jahre dürfen das Gerät nur unter Aufsicht benutzen. Die Benutzung des Gerätes bei Regen oder feuchter Umgebung ist verboten.

Der Bediener oder Nutzer ist für Unfälle oder Schäden an anderen Menschen oder deren Eigentum verantwortlich. Der Hersteller haftet nicht für Schäden, die durch bestimmungswidrigen Gebrauch oder falsche Bedienung verursacht wurden.

Ein Laubsauger ist kein Nasssauger! Bitte vermeiden Sie das Ansaugen von nassen Materialien (Laub, Schmutz sowie Zweige, Äste, Tannenzapfen, Gras, Erde, Sand, Rindenmulch/Häckselgut usw.). Saugen Sie nicht auf feuchten oder nassen Rasen-, Gras- oder Wiesenflächen. Fehlanwendungen können unter Umständen zu Verstopfungen in der Häckselkammer und dadurch zu reduzierter Leistungsfähigkeit führen. Das Gerät muss dann unter Umständen komplett zerlegt und gesäubert werden. Diese Arbeit ist von einer Fachkraft durchzuführen und unterliegt nicht der Garantie.

Allgemeine Beschreibung



Die Abbildungen für die Bedienung des Gerätes finden Sie auf der vorderen und der hinteren Ausklappseite.

Lieferumfang

Packen Sie das Gerät aus und kontrollieren Sie, ob es vollständig ist. Entsorgen Sie das Verpackungsmaterial ordnungsgemäß.

- Elektro-Laubsauger und -bläser
- Blasrohr
- Saugrohr
- Mittelrohr
- 2 Kreuzschlitzschrauben
- Tragegurt
- Fangsack
- Betriebsanleitung

Funktionsbeschreibung

Der Elektro-Laubsauger und -bläser besitzt ein Blattansaugewerk bzw. ein Gebläse für die Funktionen Ansaugen und Blasen.

In der Betriebsart Ansaugen wird das angesaugte Laub zur Volumenverringering zerkleinert, durch den Auswurfkanal geblasen und im Fangsack gesammelt.

In der Betriebsart Blasen lässt sich das Laub schnell zusammenblasen oder aus schwer zugänglichen Orten wegblasen.

Die Funktion der Bedienteile entnehmen Sie bitte den nachfolgenden Beschreibungen.

Übersicht

- 1 Tragegurt
- 2 T-Handgriff
- 3 Ein-/Ausschalter
- 4 Handgriff
- 5 Motorgehäuse
- 6 Kabelzugentlastung
- 7 Netzkabel
- 8 Betriebsartschalter
- 9 Verriegelungsknopf Fangsack
- 10 Fangsack
- 11 Blasrohr
- 12 Räder

- 13 Saugrohr
- 14 Befestigungsöse (Fangsack)
- 15 Mittelrohr
- 16 Karabinerhaken (Fangsack)
- A** 17 Auswurföffnung
- A** 18 Kreuzschlitzschraube
- A** 19 Befestigungsöse Tragegurt
- A** 1a Karabinerhaken (Tragegurt)

Technische Daten

Elektro- Laubsauger/-bläser PLS 2600 B2

Nenneingangsspannung

U 230-240 V~, 50 Hz

Nennleistung P 2600 W

Leerlaufdrehzahl n_1 12000 min⁻¹

Leerlaufdrehzahl n_2 15000 min⁻¹

Luftgeschwindigkeit max. 270 km/h

Luftsaugvolumen max. 12 m³/min

Häckselrate 10:1

Fangsack ca. 34 l

Schutzklasse  II

Schutzart IPX0

Gewicht (inkl. Zubehör) 3 kg

Schallleistungspegel (L_{WA})

garantiert 98 dB

Betriebsart Blasen

Schalldruckpegel

(L_{pA}) 81,7 dB, K_{pA} = 3 dB

Schallleistungspegel (L_{WA})

gemessen 91,2 dB; K_{WA} = 2,54 dB

Vibration (a_h)

Handgriff 2,54 m/s²; K = 1,5 m/s²

T-Handgriff 2,82 m/s²; K = 1,5 m/s²

Betriebsart Saugen

Schalldruckpegel

(L_{pA}) 83,5 dB, K_{pA} = 3 dB

Schallleistungspegel (L_{WA})

gemessen 95,1 dB; K_{WA} = 2,40 dB

Vibration (a_h)

Handgriff 2,52 m/s²; K = 1,5 m/s²

T-Handgriff 2,72 m/s²; K = 1,5 m/s²

Lärm- und Vibrationswerte wurden entsprechend den in der Konformitätserklärung genannten Normen und Bestimmungen ermittelt.

Der angegebene Schwingungsemissionswert ist nach einem genormten Prüfverfahren gemessen worden und kann zum Vergleich eines Elektrowerkzeugs mit einem anderen verwendet werden.

Der angegebene Schwingungsemissionswert kann auch zu einer einleitenden Einschätzung der Aussetzung verwendet werden.



Warnung:

Der Schwingungsemissionswert kann sich während der tatsächlichen Benutzung des Elektrowerkzeugs von dem Angabewert unterscheiden, abhängig von der Art und Weise, in der das Elektrowerkzeug verwendet wird. Versuchen Sie, die Belastung durch Vibrationen so gering wie möglich zu halten. Beispielhafte Maßnahmen zur Verringerung der Vibrationsbelastung sind das Tragen von Handschuhen beim Gebrauch des Werkzeugs und die Begrenzung der Arbeitszeit. Dabei sind alle Anteile des Betriebszyklus zu berücksichtigen (beispielsweise Zeiten, in denen das Elektrowerkzeug abgeschaltet ist, und solche, in denen es zwar eingeschaltet ist, aber ohne Belastung läuft).

Sicherheitshinweise

Dieser Abschnitt behandelt die grundlegenden Sicherheitsvorschriften bei der Arbeit mit dem Gerät.

Symbole und Bildzeichen

Bildzeichen auf dem Gerät:



Achtung!



Betriebsanleitung lesen!



Aus Sicherheitsgründen müssen beide Saugrohrteile und der Fangsack korrekt montiert sein, bevor Sie das Gerät starten können.



Verletzungsgefahr durch weggeschleuderte Teile!



Umstehende Personen aus dem Gefahrenbereich fernhalten.



Achtung! Rotierendes Flügelrad. Hände fernhalten!



Entfernen Sie den Netzstecker vor Reinigungs- und Wartungsarbeiten.



Ziehen Sie sofort den Stecker, wenn die Anschlussleitung beschädigt ist.



Tragen Sie Augenschutz.



Tragen Sie Gehörschutz.



Tragen Sie einen Atemschutz.



Tragen Sie rutschfeste Sicherheitsschuhe.



Halten Sie einen Sicherheitsabstand von mind. 5 m zu Dritten ein.



Setzen Sie das Gerät nicht der Feuchtigkeit aus. Arbeiten Sie nicht bei Regen.



Lange Haare nicht offen tragen. Benutzen Sie ein Haarnetz.



Angabe des Schallleistungspegels L_{WA} in dB



Schutzklasse II (Doppelsolierung)



Elektrogeräte gehören nicht in den Hausmüll.



Betriebart Saugen



Betriebart Blasen

Symbole in der Betriebsanleitung:



Gefahrenzeichen mit Angaben zur Verhütung von Personen- oder Sachschäden



Gefahrenzeichen mit Angaben zur Verhütung von Personenschäden durch elektrischen Schlag



Gebotszeichen mit Angaben zur Verhütung von Schäden



Hinweiszeichen mit Informationen zum besseren Umgang mit dem Gerät

Allgemeine Sicherheitshinweise

WICHTIG VOR GEBRAUCH AUFMERKSAM LESEN FÜR IHRE UNTERLAGEN AUFBEWAHREN

Lesen Sie die Anweisungen sorgfältig durch.



Achtung! Beim Gebrauch von Geräten sind zum Schutz gegen elektrischen Schlag, Verletzungs- und Brandgefahr folgende grundsätzliche Sicherheitsmaßnahmen zu beachten:

Unterweisung:



Machen Sie sich mit allen Geräteteilen und der richtigen Bedienung des Gerätes vertraut, bevor Sie mit der Arbeit beginnen. Stellen Sie sicher, dass Sie das Gerät im Notfall sofort abstellen können. Der unsachgemäße Gebrauch kann zu schweren Verletzungen führen.

- Dieses Gerät ist nicht dafür bestimmt, von Kindern, Personen mit eingeschränkten körperlichen, sensorischen oder geistigen Fähigkeiten oder unzureichender Erfahrung und Wissen oder Personen, welche mit den Anweisungen nicht vertraut sind, benutzt zu werden. Kinder sollten beaufsichtigt werden, um sicherzustellen, dass sie nicht mit dem Gerät spielen.

Reinigung und Wartung darf nicht von Kindern durchgeführt werden.

- Wenn die Netzanschlussleitung dieses Gerätes beschädigt wird, muss sie durch den Hersteller oder seinen Kundendienst oder eine ähnlich qualifizierte Person ersetzt werden, um Gefährungen zu vermeiden.
- Das Gerät darf nicht in Lagen höher als 2000 m verwendet werden.

Vorbereitung:

- Erlauben Sie Kindern oder Personen, die mit diesen Anweisungen nicht vertraut sind, niemals die Maschine zu benutzen. Örtliche Bestimmungen können das Alter des Bedieners begrenzen.
- Die persönlichen Schutzausrüstungen schützen Ihre eigene und die Gesundheit anderer und sichern den reibungslosen Betrieb des Gerätes:
 - Tragen Sie geeignete Arbeitskleidung wie festes Schuhwerk mit rutschfester Sohle, eine robuste, lange Hose, Handschuhe, Schutzbrille und einen Gehörschutz. Tragen Sie diese während der gesamten Einsatzzeit der Maschine.
 - Benutzen Sie das Gerät nicht, wenn Sie barfuß gehen oder offene Sandalen tragen. Tragen Sie einen Atemschutz, um sich vor Staub zu schützen.
 - Tragen Sie keine Kleidung oder Schmuck, die am Lufteingang angesaugt werden könnten. Tragen Sie bei langem

- Haar eine schützende Kopfbedeckung.
- Achten Sie auf Kinder, Haustiere, offene Fenster usw. Das geblasene Material kann in ihre Richtung geschleudert werden. Unterbrechen Sie die Arbeit, wenn diese sich in der Nähe aufhalten. Halten Sie einen Sicherheitsabstand von 5 m um sich herum ein.
 - Machen Sie sich mit Ihrer Umgebung vertraut und achten Sie auf mögliche Gefahren, die beim Arbeiten unter Umständen überhört werden können.
 - Inspizieren Sie die zu reinigende Fläche sorgfältig und beseitigen Sie alle Drähte, Steine, Dosen und sonstige Fremdkörper.
 - Lösen Sie Fremdkörper vor Blas-/Saugbeginn mit einem Rechen oder einem Besen.
 - Verwenden Sie beide Teile des Blasrohres, damit der Luftstrom nah am Boden arbeiten kann.
 - Befeuchten Sie bei sehr trockenen Bedingungen die Oberfläche leicht oder verwenden Sie ein Sprühgerät, um die Staubbelastung zu verringern.
 - Arbeiten Sie nicht mit einem beschädigten, unvollständigen oder ohne die Zustimmung des Herstellers umgebauten Gerät. Prüfen Sie vor dem Gebrauch den Sicherheitszustand des Gerätes, insbesondere der Netzanschlussleitung und des Schalters.
 - Verwenden Sie das Gerät nur, wenn es vollständig montiert ist.
 - Verwenden Sie das Gerät in der Betriebsart Ansaugen nur, wenn der Fangsack angebracht ist.
- Überprüfen Sie den Fangsack regelmäßig auf Abnutzungen oder Beschädigungen.
- Betreiben Sie das Gerät niemals mit fehlerhaften Schutzeinrichtungen oder -abdeckungen oder ohne Schutzeinrichtungen. Betreiben Sie das Gerät niemals mit beschädigtem oder abgenutztem Kabel.
 - Überprüfen Sie vor jeder Benutzung die Netzanschlussleitung und das Verlängerungskabel auf Schäden und Alterung. Vermeiden Sie Körperberührungen mit geerdeten Teilen (z. B. Metallzäune, -pfosten).
 - Falls ein Kabel beim Gebrauch beschädigt wird, ist die Netzanschlussleitung sofort vom Netz zu trennen. **BERÜHREN SIE DAS KABEL NICHT, SOLANGE ES NOCH NICHT VOM NETZ GETRENNT IST.** Benutzen Sie die Maschine nicht, falls das Kabel beschädigt oder zerschissen ist.
 - Die Kupplung des Verlängerungskabels muss vor Spritzwasser geschützt sein, aus Gummi bestehen oder mit Gummi überzogen sein. Verwenden Sie nur Verlängerungskabel (des Typs H05VV-F), die für den Gebrauch im Freien bestimmt sind und entsprechend gekennzeichnet sind. Der Litzenquerschnitt des Verlängerungskabels muss mindestens 2,5 mm² betragen. Das Verlängerungskabel darf nicht länger als 75 m sein. Rollen Sie eine Kabeltrommel vor Gebrauch immer ganz ab. Überprüfen Sie das Kabel auf Schäden.

- Verwenden Sie für die Anbringung des Verlängerungskabels die dafür vorgesehene Zugentlastung.
 - Beachten Sie, dass der Bediener oder Benutzer für Unfälle oder Gefährdungen anderer Personen oder Ihres Eigentums verantwortlich ist.
 - Vermeiden Sie das Tragen von lose sitzender Kleidung oder Kleidung mit hängenden Schnüren oder Krawatten.
 - Betreiben Sie die Maschine in einer empfohlenen Position und nur auf einer festen, ebenen Oberfläche.
 - Betreiben Sie die Maschine nicht auf einer gepflasterten Oberfläche oder einer Schotterdecke, bei denen das ausgeorfene Material Verletzungen verursachen könnte.
 - Führen Sie vor der Benutzung immer eine visuelle Inspektion durch, um festzustellen, dass das **Häckselwerk**, die Bolzen des **Häckselwerks** und andere Befestigungsmittel gesichert sind, dass das Gehäuse unbeschädigt ist und dass die **Schutzeinrichtungen** und -schirme vorhanden sind. Ersetzen Sie verschlissene oder beschädigte Komponenten satzweise, um das Gleichgewicht zu bewahren. Ersetzen Sie beschädigte oder unlesbare Beschriftungen.
- Betrieb:**
- Lassen Sie andere Personen nicht das Gerät oder das Verlängerungskabel berühren. Halten Sie das Gerät von Menschen, vor allem Kindern, und Haustieren fern.
 - Schalten Sie das Gerät nicht ein, wenn es umgekehrt gehalten wird oder sich nicht in Arbeitsposition befindet.
 - Vermeiden Sie eine unbeabsichtigte Inbetriebnahme. Vergewissern Sie sich, dass das Gerät ausgeschaltet ist, bevor Sie es an die Stromversorgung anschließen, es aufnehmen oder tragen.
Wenn Sie beim Tragen des Gerätes den Finger am Schalter haben oder das Gerät eingeschaltet an die Stromversorgung anschließen, kann dies zu Unfällen führen.
 - Richten Sie das Gerät während des Betriebs nicht auf Personen, insbesondere den Luftstrahl nicht auf Augen und Ohren.
 - Achten Sie bei der Arbeit auf einen sicheren Stand, insbesondere an Hängen. Halten Sie das Gerät immer mit beiden Händen fest und arbeiten Sie nur mit korrekt eingestelltem Tragegurt.
 - Strecken Sie den Körper nicht zu weit und achten Sie darauf, nicht das Gleichgewicht zu verlieren.
 - Halten Sie Finger und Füße von der Ansaugrohröffnung und dem Flügelrad fern. Es besteht Verletzungsgefahr.
 - Arbeiten Sie mit dem Gerät nicht, wenn Sie müde oder unkonzentriert sind oder nach der Einnahme von Alkohol oder Tabletten. Legen Sie immer

rechtzeitig eine Arbeitspause ein. Gehen Sie mit Vernunft an die Arbeit. Bewegen Sie sich langsam, rennen Sie nicht.

- Eine längere Benutzung des Gerätes kann zu vibrationsbedingten Durchblutungsstörungen der Hände führen. Sie können die Benutzungsdauer jedoch durch geeignete Handschuhe oder regelmäßige Pausen verlängern.
- Vermeiden Sie es die Maschine bei schlechten Wetterbedingungen zu betreiben, besonders bei Blitzgefahr. Arbeiten Sie nur bei Tageslicht oder guter künstlicher Beleuchtung.
- Saugen Sie keine brennenden, glühenden oder rauchenden Materialien (z. B. Zigaretten, Glut etc.), Dämpfe oder leicht entzündliche, giftige oder explosive Stoffe an.
- Stoppen Sie die Maschine und entfernen Sie den Stecker aus der Steckdose. Stellen Sie sicher, dass alle beweglichen Teile vollständig ausgelaufen sind:
 - wenn Sie das Gerät nicht benutzen, es transportieren oder es unbeaufsichtigt lassen;
 - wenn Sie das Gerät kontrollieren, es reinigen oder Blockierungen entfernen;
 - wenn Sie Reinigungs- oder Wartungsarbeiten vornehmen oder Zubehör auswechseln;
 - wenn das Strom- oder Verlängerungskabel beschädigt ist;
 - nach dem Kontakt mit Fremdkörpern oder bei abnormaler Vibration.
- Benutzen Sie das Gerät nicht in geschlossenen oder schlecht belüfteten Räumen.
- Benutzen Sie das Gerät nicht in der Nähe von entzündbaren Flüssigkeiten oder Gasen. Bei Nichtbeachtung besteht Brand- oder Explosionsgefahr.
- Im Fall eines Unfalls oder einer Betriebsstörung, schalten Sie das Gerät sofort aus, ziehen Sie den Netzstecker und vergewissern Sie sich, dass alle beweglichen Teile vollkommen still stehen. Dann überprüfen Sie das Gerät usw. Wenn Sie eine Frage haben, wenden Sie sich bitte an den Händler.
- Gehen Sie im Schrittempo, rennen Sie nicht.
- Achten Sie darauf, dass die Netzspannung mit den Angaben des Typenschildes übereinstimmt.
- Halten Sie das Kabel vom Arbeitsbereich fern und führen Sie es grundsätzlich hinter der Bedienungsperson.
- Tragen Sie das Gerät nicht am Kabel. Benutzen Sie das Kabel nicht, um den Stecker aus der Steckdose zu ziehen. Schützen Sie das Kabel vor Hitze, Öl und scharfen Kanten.
- Beschädigte Kabel, Kupplung und Stecker oder den Vorschriften nicht entsprechende Anschlussleitungen dürfen nicht verwendet werden. Ziehen Sie bei Beschädigung des Netzkabels sofort den Stecker aus der Steckdose. **Berühren Sie auf keinen Fall das Netzkabel, solange der Netzstecker nicht gezogen ist.**
- Verlängerungskabel sind von beweglichen, gefährlichen

Teilen fern zu halten, um Beschädigungen an Kabeln zu vermeiden, welche zum Berühren aktiver Teile führen können.

- Stellen Sie vor dem Start der Maschine sicher, dass die Zuführung leer ist.
- Halten Sie Ihr Gesicht und Ihren Körper von der Einfüllöffnung fern.
- Lassen Sie nicht zu, dass sich Hände, andere Körperteile oder Kleidung in der Zuführung, im Auswurfkanal oder in der Nähe bewegter Teile befinden.
- Vermeiden Sie eine abnormale Körperhaltung. Stehen Sie bei Zuführung von Material niemals auf einer höheren Ebene als der Ebene der Grundfläche der Maschine.
- Behalten Sie immer das Gleichgewicht, um jederzeit einen sicheren Stand an Hängen zu haben. Gehen, nicht laufen.
- Halten Sie sich beim Betrieb der Maschine nicht in der Auswurfzone auf.
- Seien Sie bei der Zuführung von Material in die Maschine extrem sorgfältig, dass keine Metallstücke, Steine, Flaschen, Büchsen oder andere Fremdojekte eingeführt werden.
- Lassen Sie nicht zu, dass sich verarbeitetes Material in der Auswurfzone ansammelt, da dies den ordentlichen Auswurf verhindern kann und eine Wiedereinführung des Materials über die Einfüllöffnung verursachen kann.
- Schalten Sie die Energiequelle ab und trennen Sie die Maschi-

ne vom Netz, falls die Maschine verstopft, bevor Sie sie von Unrat befreien.

- Betreiben Sie die Maschine niemals mit defekten Schutzeinrichtungen oder -schirmen oder ohne Sicherheitseinrichtungen, zum Beispiel dem angebrachten Fangsack.
- Halten Sie die Energiequelle von Unrat und anderen Ansammlungen sauber, um eine Beschädigung dieser oder ein mögliches Feuer zu verhindern.
- Transportieren Sie die Maschine nicht, solange die Energiequelle läuft.
- Schalten Sie die Stromquelle sofort ab und warten Sie, bis die Maschine ausgelaufen ist, falls der Schneidmechanismus ein Fremdojekt trifft oder wenn die Maschine beginnt, ungewöhnliche Geräusche von sich zu geben oder zu vibrieren. Trennen Sie die Maschine vom Netz und unternehmen Sie die folgenden Schritte, bevor Sie die Maschine neu starten und betreiben:
 - auf Beschädigungen untersuchen;
 - beschädigte Teile ersetzen oder reparieren;
 - auf lose Teile überprüfen und diese festziehen.
- Kippen Sie die Maschine nicht, solange die Energiequelle läuft.
- Beachten Sie, kein beschädigtes Kabel an die Stromversorgung anzuschließen oder ein beschädigtes Kabel zu berühren, bevor es von der Stromversorgung getrennt wurde, da beschädigte Kabel zum Berühren aktiver Tei-

le führen können.

- Beachten Sie, keine sich bewegenden, gefährlichen Teile zu berühren, bevor die Maschine vom Netzanschluss getrennt wurde und die beweglichen, gefährlichen Teile vollständig zum Stillstand gekommen sind.

Wartung und Aufbewahrung:

- Überprüfen Sie regelmäßig die Funktionstüchtigkeit und Unversehrtheit des Gerätes, um Gefahren für die Bediener zu vermeiden.
- Ersetzen Sie verschlissene oder beschädigte Teile aus Sicherheitsgründen. Benutzen Sie nur Original-ersatzteile und -zubehör.
- Versuchen Sie nicht, das Gerät selbst zu reparieren, es sei denn, Sie besitzen hierfür eine Ausbildung. Sämtliche Arbeiten, die nicht in dieser Anleitung angegeben werden, dürfen nur von uns ermächtigte Kundendienststellen ausführen.
- Bewahren Sie das Gerät an einem trockenen Ort und außerhalb der Reichweite von Kindern auf.
- Behandeln Sie Ihr Gerät mit Sorgfalt. Reinigen Sie regelmäßig die Lüftungsschlitze und befolgen Sie die Wartungsvorschriften.
- Halten Sie alle Einlässe für die Kühlluft von Unrat frei.
- Wenn die Anschlussleitung dieses Gerätes beschädigt wird, muss sie durch den Hersteller oder seinen Kundendienst oder eine ähnlich qualifizierte Person ersetzt werden, um Gefährdungen zu vermeiden.
- Benutzen Sie das Gerät nicht, wenn sich der Schalter nicht ein- und ausschalten lässt. Beschädigte Schalter müssen bei einer Kundendienstwerkstatt ersetzt werden. Überlasten Sie Ihr Gerät nicht. Arbeiten Sie nur im angegebenen Leistungsbereich. Verwenden Sie keine leistungsschwachen Maschinen für schwere Arbeiten. Benutzen Sie Ihr Gerät nicht für Zwecke, für die es nicht bestimmt ist.
- Wenn die Maschine für die Instandhaltung, Inspektion, Aufbewahrung oder zum Wechsel von Zubehör angehalten wird, schalten Sie die Energiequelle aus, trennen Sie die Maschine vom Netz und stellen Sie sicher, dass alle beweglichen Teile ausgelaufen sind. Lassen Sie die Maschine vor Inspektionen, Einstellungen etc. abkühlen. Warten Sie die Maschine mit Sorgfalt und halten Sie sie sauber.
- Lassen Sie die Maschine vor der Aufbewahrung immer abkühlen.
- Seien Sie sich bei der Instandhaltung des Häckselwerks bewusst, dass, obwohl die Energiequelle aufgrund der Verriegelungsfunktion der Schutzeinrichtung ausgeschaltet ist, das Häckselwerk immer noch bewegt werden kann.
- Versuchen Sie niemals die Verriegelungsfunktion der Schutzeinrichtung zu umgehen.

Zusätzliche Sicherheitshinweise:

- Schalten Sie das Gerät vor dem Anbringen oder Entfernen des Fangsackes aus.

Empfehlung:

- Schließen Sie das Gerät nach Möglichkeit nur an eine Steckdose mit Fehlerstrom-Schutzrichtung (RCD) mit einem Bemessungsfehlerstrom von nicht mehr als 30 mA an.
- Vermeiden Sie es die Maschine bei schlechten Wetterbedingungen zu betreiben, besonders bei Blitzgefahr.

RESTRISIKEN

Auch wenn Sie dieses Elektrowerkzeug vorschriftsmäßig bedienen, bleiben immer Restrisiken bestehen. Folgende Gefahren können im Zusammenhang mit der Bauweise und Ausführung dieses Elektrowerkzeugs auftreten:

- a) Gehörschäden, falls kein geeigneter Gehörschutz getragen wird.
- b) Gesundheitsschäden, die aus Hand-Arm-Schwingungen resultieren, falls das Gerät über einen längeren Zeitraum verwendet wird oder nicht ordnungsgemäß geführt und gewartet wird.
- c) Lungenschäden, falls kein geeigneter Atemschutz getragen wird.
- d) Augenschäden, falls kein geeigneter Augenschutz getragen wird.



Warnung! Dieses Elektrowerkzeug erzeugt während des Betriebs ein elektromagnetisches Feld. Dieses Feld kann unter bestimmten Umständen aktive oder passive medizinische Implantate beeinträchtigen. Um die Gefahr von ernsthaften oder tödlichen Verletzungen zu verringern, müssen Anwender mit medizinischen Implantaten Rücksprache mit ihrem Arzt und dem Hersteller des medizinischen Implantats halten, bevor die Maschine bedient wird.

Inbetriebnahme

Bevor Sie das Gerät in Betrieb nehmen, müssen Sie

- die Blas- oder Saugrohre montieren (beachten Sie die Reihenfolge),
- zum Laubsaugen den Fangsack montieren.



Achtung Verletzungsgefahr! Bei Montage oder Demontage von Blasrohr, Saugrohr, oder Fangsack muss das Gerät ausgeschaltet sein und die beweglichen Teile stillstehen. Ziehen Sie vor allen Arbeiten den Netzstecker!



Blas-/Saugrohr montieren

1. Schieben Sie das Mittelrohr (15) in das Motorgehäuse (5).
2. Bestigen Sie das Mittelrohr (15) mit den beiden Kreuzschlitzschrauben (18).

3. Schieben Sie das Blasrohr (11) auf das Mittelrohr (15).
4. Stecken Sie das Saugrohr (13) auf das Mittelrohr (15). Das Saugrohr rastet ein.
5. Klipsen Sie das Saugrohr (13) in die Auflage des Blasrohres (11) ein.

A Fangsack montieren/ demontieren



Das Gerät darf im Saugbetrieb nur mit montiertem Fangsack betrieben werden.

Fangsack montieren:

1. Schieben Sie den Fangsack (10) auf die Auswurföffnung (17) des Motorgehäuses (5). Der Fangsack rastet ein.
2. Hängen Sie die Karabinerhaken (16) des Fangsacks (10) an die dafür vorgesehenen Befestigungsösen (14) am Blasrohr und Mittelrohr ein.

Fangsack demontieren:

3. Entfernen Sie die Karabinerhaken (16) von den Befestigungsösen (14) an Blasrohr und Mittelrohr.
4. Drücken Sie den Verriegelungsknopf (9) am Fangsack (10).
5. Ziehen Sie den Fangsack (10) von der Auswurföffnung (17).

A Tragegurt anlegen



Tragen Sie den Gurt niemals diagonal über Schulter und Brust, sondern nur auf einer Schulter, dadurch können Sie in Gefahr das Gerät schnell vom Körper entfernen.

1. Legen Sie den Tragegurt (1) über eine Schulter.

2. Stellen Sie die Gurtlänge so ein, dass sich der Karabinerhaken (1a) etwa 10 cm unterhalb der Hüfte befindet.
3. Befestigen Sie den Karabinerhaken (1a) an der Befestigungsöse (19) zum Einhängen des Gurtes.

Bedienung



Achtung Verletzungsgefahr! Tragen Sie beim Arbeiten mit dem Gerät geeignete Kleidung und Arbeitshandschuhe. Vergewissern Sie sich vor jeder Benutzung, dass das Gerät funktionstüchtig ist. Vergewissern Sie sich, dass der Fangsack und die Rohre richtig montiert sind. Sollte der Ein-/Ausschalter oder Betriebsartschalter beschädigt sein, darf mit dem Gerät nicht mehr gearbeitet werden.

Persönliche Schutzausrüstung und ein funktionstüchtiges Gerät vermindern das Risiko von Verletzungen und Unfällen.



Nach dem Ausschalten des Gerätes dreht sich das Flügelrad noch einige Zeit weiter. Verletzungsgefahr durch sich drehendes Werkzeug.



Beachten Sie den Lärmschutz und örtliche Vorschriften.

B Betriebsart wechseln

Betriebsart Saugen

1. Schieben Sie den Betriebsartschalter (8) auf Position .

Betriebsart Blasen

2. Schieben Sie den Betriebsartschalter (8) auf Position .

C Ein- und Ausschalten



Achten Sie vor dem Einschalten darauf, dass das Gerät keine Gegenstände berührt. Achten Sie auf einen sicheren Stand.

1. Formen Sie aus dem Ende des Verlängerungskabels eine Schlaufe und befestigen Sie diese an der Kabelzugentlastung (6).
2. Schließen Sie das Gerät an die Netzspannung an.
3. Zum Einschalten schieben Sie den Ein-/Ausschalter (3) auf Position „I“ oder „II“.
4. Zum Ausschalten schieben Sie den Ein-/Ausschalter (3) auf Position „0“.

Drehzahl einstellen

1. Schieben Sie den Ein-/Ausschalter (3) auf Position „I“ für die niedrigste Drehzahl.
2. Schieben Sie den Ein-/Ausschalter (3) auf Position „II“ für die höchste Drehzahl.

Arbeiten mit dem Gerät



Der Laubsauger/-bläser darf nur für folgende Einsatzzwecke verwendet werden:

- **Als Gebläse zum Anhäufen von dürrerem Blattwerk oder**

zum Wegblasen aus schwer zugänglichen Stellen.

- **Als Ansaugwerk zum Ansaugen von dürrerem, trockenem Blattwerk. Bei Saugfunktion dient das Gerät auch als Häcksler.**

Die trockenen Blätter werden zerkleinert, ihr Volumen verringert und für eine eventuelle Kompostierung vorbereitet. Die Intensität der Zerkleinerung hängt von der Größe des Laubes und der noch enthaltenen Restfeuchtigkeit ab. Jede andere als die oben beschriebenen Verwendungen kann zu Schäden an der Maschine führen und eine Gefahr für den Benutzer darstellen.



Achten Sie beim Arbeiten darauf, nicht mit dem Gerät gegen harte Gegenstände zu stoßen, die Schäden verursachen können. Saugen Sie keine Festkörper wie Steine, Äste oder Astabschnitte, Tannenzapfen oder Ähnliches an, da diese das Gerät, insbesondere das Häckselwerk, beschädigen könnten. **Reparaturen dieser Art unterliegen nicht der Garantie.**

Betriebsart Blasen:



Sie können im Betriebs-Modus Blasen das Gerät auch ohne Fangsack betreiben.

- Ein optimales Ergebnis beim Einsatz des Gebläses erhalten Sie mit einem Abstand zum Boden von 5 - 10 cm.

- Richten Sie den Luftstrahl von sich weg. Achten Sie darauf, keine schweren Gegenstände aufzuwirbeln und so jemanden zu verletzen oder etwas zu beschädigen.
- Beginnen Sie die Arbeit mit der höchsten Blasleistung, um die herumliegenden Blätter rasch zu sammeln. Eine niedrigere Blasleistung wählen Sie, um den zuvor zusammengetragenen Laubhaufen zu verdichten.
- Lösen Sie vor dem Blasen am Boden anhaftende Blätter mit einem Besen oder Rechen.
- Halten Sie das Gerät beim Arbeiten immer mit beiden Händen fest: Benutzen Sie hierzu den Handgriff (4) und den T-Handgriff (2).

Betriebsart Saugen:



Aus Sicherheitsgründen müssen alle Rohre und der Fangsack korrekt montiert sein, bevor Sie das Gerät starten können.

- Halten Sie das Gerät beim Arbeiten immer mit beiden Händen fest: Benutzen Sie hierzu den Handgriff (4) und den T-Handgriff (2).
- Achten Sie darauf, dass nicht zu große Laubmengen gleichzeitig angesaugt werden. So vermeiden Sie, dass das Saugrohr (13) verstopft und das Flügelrad blockiert.



Um den Fangsack nicht unnötig zu verschleifen, vermeiden Sie es, ihn während der Arbeit über den Boden zu schleifen.



Überlastschutz: Bei Überlastung schaltet der Motor automatisch ab.

Schalten Sie den Laubsauger aus und ziehen Sie den Netzstecker. Prüfen Sie anschließend, ob eine Blockierung des Flügelrads oder eine Verstopfung des Fangsacks vorliegt und beseitigen Sie diese. Das Gerät ist erst nach vollständiger Abkühlung wieder betriebsbereit.



Fangsack entleeren:

Bei vollem Fangsack vermindert sich das Saugvermögen erheblich. Entleeren Sie den Fangsack, wenn er voll ist oder die Saugleistung des Gerätes nachlässt.

1. Schalten Sie das Gerät aus und warten Sie, bis das Flügelrad stillsteht.
2. Ziehen Sie das Netzkabel (7).
3. Entfernen Sie die Karabinerhaken (16) von den Ösen (14). Lösen Sie den Fangsack, indem Sie den Verriegelungsknopf (9) drücken.
4. Öffnen Sie den Reißverschluss am Fangsack und entleeren Sie ihn vollständig.
5. Montieren Sie den entleerten Fangsack wieder.



Kompostierbares Material gehört nicht in den Hausmüll!

Reinigung/Wartung



Warnung! Verletzungsgefahr durch bewegliche, gefährliche Teile!



Reinigen Sie das Gerät jeweils sofort nach der Arbeit, da sich sonst Schmutz mit Blattresten **verhärtet und festsetzt** und möglicherweise nicht mehr zu entfernen ist, ohne

das Motorgehäuse zu demontieren. **Solche Reinigungsarbeiten unterliegen nicht der Garantie.**



Schalten Sie das Gerät aus und ziehen Sie vor allen Arbeiten den Netzstecker.



Lassen Sie Instandsetzungsarbeiten und Wartungsarbeiten, die nicht in dieser Betriebsanleitung beschrieben sind, von unserem Service-Center durchführen. Verwenden Sie nur Originalteile.



Verwenden Sie keine Reinigungs- bzw. Lösungsmittel. Chemische Substanzen können die Kunststoffteile des Gerätes angreifen.

Führen Sie folgende Reinigungs- und Wartungsarbeiten regelmäßig durch. Dadurch ist eine lange und zuverlässige Nutzung gewährleistet.

Reinigung



Das Gerät darf weder mit Wasser abgespritzt werden noch in Wasser gelegt werden. Es besteht die Gefahr eines Stromschlages.

- Halten Sie Lüftungsschlitze, Motorgehäuse und Griffe des Gerätes sauber. Verwenden Sie dazu ein feuchtes Tuch oder eine Bürste. Verwenden Sie keine Reinigungs- bzw. Lösungsmittel. Sie könnten das Gerät damit irreparabel beschädigen.
- Reinigen Sie den Fangsack (10) mit einer Bürste und zusätzlich ggf. mit Druckluft.

Wartung

- Kontrollieren Sie das Gerät vor jedem Gebrauch auf offensichtliche Mängel wie lose, abgenutzte oder beschädigte Teile.
- Überprüfen Sie Abdeckungen und Schutzeinrichtungen auf Beschädigungen und korrekten Sitz. Tauschen Sie diese gegebenenfalls aus.

Verstopfungen und Blockierungen beseitigen

Laub und frische Pflanzenabschnitte können ggf. das Gerät verstopfen.

Flügelrad reinigen:



Netzstecker ziehen! Es besteht Verletzungsgefahr!

1. Lösen Sie die Kreuzschlitzschrauben (18).
2. Entfernen Sie das Mittelrohr (15).
3. Entfernen Sie vorsichtig Rückstände oder Verstopfungen am Flügelrad.
4. Überprüfen Sie, ob das Flügelrad sich leicht drehen lässt und in einwandfreiem Zustand ist. Lassen Sie ein defektes Flügelrad von unserem Service-Center ersetzen.
5. Befestigen Sie das Mittelrohr (15) wieder in umgekehrter Reihenfolge.

Lagerung

- Zur Aufbewahrung können Sie das Mittelrohr (15), das Blasrohr (11), das Saugrohr (13) und den Fangsack (10) wieder vom Motorgehäuse (5) abnehmen (siehe hierzu die entsprechenden Montageanweisungen im Kapitel „Inbetriebnahme“).

- Bewahren Sie das Gerät trocken und außerhalb der Reichweite von Kindern auf.
- Geben Sie das Gerät an einer Verwertungsstelle ab. Die verwendeten Kunststoff- und Metallteile können sortenrein getrennt werden und so einer Wiederverwertung zugeführt werden. Fragen Sie hierzu unser Service-Center.

Entsorgung/ Umweltschutz

Führen Sie Gerät, Zubehör und Verpackung einer umweltgerechten Wiederverwertung zu.



Elektrische Geräte gehören nicht in den Hausmüll.

- Die Entsorgung Ihrer defekten, eingesendeten Geräte führen wir kostenlos durch.
- Führen Sie Schnittgut der Kompostierung zu und werfen Sie dieses nicht in die Mülltonne.

Fehlersuche

Problem	Mögliche Ursache	Fehlerbehebung
Gerät startet nicht	Netzspannung fehlt	Steckdose, Kabel, Leitung, Stecker und Sicherung prüfen, ggf. Reparatur durch Elektrofachmann
	Ein-/Ausschalter (3) defekt	Reparatur durch Kundendienst
	Kohlebürsten abgenutzt	
	Motor defekt	
Gerät arbeitet mit Unterbrechungen	Stromkabel beschädigt	Reparatur durch Kundendienst
	Interner Wackelkontakt	
	Ein-/Ausschalter (3) defekt	
Geringe oder fehlende Saug-/Blasleistung	Fangsack (10) ist voll	Fangsack leeren
	Fangsack (10) ist verschmutzt	Fangsack reinigen
	Flügelrad oder Blasrohr (11) bzw. Saugrohr (13) verstopft oder blockiert	siehe Kapitel „Verstopfungen und Blockierungen beseitigen“
Flügelrad bewegt sich nicht	Fremdkörper blockiert Flügelrad	Blockierung beseitigen (s. „Verstopfungen und Blockierungen beseitigen“)

Ersatzteile/Zubehör

**Ersatzteile und Zubehör erhalten Sie unter
www.grizzlytools.shop**

Sollten Sie Probleme mit dem Bestellvorgang haben, verwenden Sie bitte das Kontaktformular. Bei weiteren Fragen wenden Sie sich an das „Service-Center“ (siehe Seite 90).

1	Tragegurt	91100669
10	Fangsack	91100668
11+12	Blasrohr + Räder	91100667
13	Saugrohr	91100665
15	Mittelrohr	91100664

Garantie

Sehr geehrte Kundin, sehr geehrter Kunde, Sie erhalten auf dieses Gerät 3 Jahre Garantie ab Kaufdatum.

Im Falle von Mängeln dieses Gerätes stehen Ihnen gegen den Verkäufer des Gerätes gesetzliche Rechte zu. Diese gesetzlichen Rechte werden durch unsere im Folgenden dargestellte Garantie nicht eingeschränkt.

Garantiebedingungen

Die Garantiefrist beginnt mit dem Kaufdatum. Bitte bewahren Sie den originalen Kassensbon gut auf. Diese Unterlage wird als Nachweis für den Kauf benötigt. Tritt innerhalb von drei Jahren ab dem Kaufdatum dieses Gerätes ein Material- oder Fabrikationsfehler auf, wird das Gerät von uns – nach unserer Wahl – für Sie kostenlos repariert oder ersetzt. Diese Garantieleistung setzt voraus, dass innerhalb der Drei-Jahres-Frist das defekte Gerät und der Kaufbeleg (Kassensbon) vorgelegt und schriftlich kurz beschrieben wird, worin der Mangel besteht und wann er aufgetreten ist.

Wenn der Defekt von unserer Garantie gedeckt ist, erhalten Sie das reparierte oder ein neues Gerät zurück. Mit Reparatur oder Austausch des Gerätes beginnt kein neuer Garantiezeitraum.

Garantiezeit und gesetzliche Mängelansprüche

Die Garantiezeit wird durch die Gewährleistung nicht verlängert. Dies gilt auch

für ersetzte und reparierte Teile. Eventuell schon beim Kauf vorhandene Schäden und Mängel müssen sofort nach dem Auspacken gemeldet werden. Nach Ablauf der Garantiezeit anfallende Reparaturen sind kostenpflichtig.

Garantieumfang

Das Gerät wurde nach strengen Qualitätsrichtlinien sorgfältig produziert und vor Anlieferung gewissenhaft geprüft.

Die Garantieleistung gilt für Material- oder Fabrikationsfehler. Diese Garantie erstreckt sich nicht auf Geräteteile, die normaler Abnutzung ausgesetzt sind und daher als Verschleißteile angesehen werden können (z. B. Rohre, Fangsack, Flügelrad) oder für Beschädigungen an zerbrechlichen Teilen (z. B. Schalter).

Diese Garantie verfällt, wenn das Gerät beschädigt, nicht sachgemäß benutzt oder nicht gewartet wurde. Für eine sachgemäße Benutzung des Gerätes sind alle in der Betriebsanleitung aufgeführten Anweisungen genau einzuhalten. Verwendungszwecke und Handlungen, von denen in der Betriebsanleitung abgeraten oder vor denen gewarnt wird, sind unbedingt zu vermeiden. Das Gerät ist lediglich für den privaten und nicht für den gewerblichen Gebrauch bestimmt. Bei missbräuchlicher und unsachgemäßer Behandlung, Gewaltanwendung und bei Eingriffen, die nicht von unserer autorisierten Service-Niederlassung vorgenommen wurden, erlischt die Garantie.

Abwicklung im Garantiefall

Um eine schnelle Bearbeitung Ihres Anliegens zu gewährleisten, folgen Sie bitte den folgenden Hinweisen:

- Bitte halten Sie für alle Anfragen den Kassenbon und die Identifikationsnummer (IAN 378138_2110) als Nachweis für den Kauf bereit.
- Die Artikelnummer entnehmen Sie bitte dem Typenschild.
- Sollten Funktionsfehler oder sonstige Mängel auftreten, kontaktieren Sie zunächst die nachfolgend benannte Serviceabteilung **telefonisch** oder per **E-Mail**. Sie erhalten dann weitere Informationen über die Abwicklung Ihrer Reklamation.
- Ein als defekt erfasstes Gerät können Sie, nach Rücksprache mit unserem Kundenservice, unter Beifügung des Kaufbelegs (Kassenbons) und der Angabe, worin der Mangel besteht und wann er aufgetreten ist, für Sie portofrei an die Ihnen mitgeteilte Service-Anschrift übersenden. Um Annahmeprobleme und Zusatzkosten zu vermeiden, benutzen Sie unbedingt nur die Adresse, die Ihnen mitgeteilt wird. Stellen Sie sicher, dass der Versand nicht unfrei, per Sperrgut, Express oder sonstiger Sonderfracht erfolgt. Senden Sie das Gerät bitte inkl. aller beim Kauf mitgelieferten Zubehörteile ein und sorgen Sie für eine ausreichend sichere Transportverpackung.

Reparatur-Service

Sie können Reparaturen, **die nicht der Garantie unterliegen**, gegen Berechnung von unserer Service-Niederlassung durchführen lassen. Sie erstellt Ihnen gerne einen Kostenvoranschlag.

Wir können nur Geräte bearbeiten, die ausreichend verpackt und frankiert eingesandt wurden.

Achtung: Bitte senden Sie Ihr Gerät gereinigt und mit Hinweis auf den Defekt an unsere Service-Niederlassung.

Nicht angenommen werden unfrei - per Sperrgut, Express oder mit sonstiger Sonderfracht - eingeschickte Geräte.

Die Entsorgung Ihrer defekten, eingesendeten Geräte führen wir kostenlos durch.

Service-Center

DE

Service Deutschland

Tel.: 0800 54 35 111

E-Mail: grizzly@lidl.de

IAN 378138_2110

AT

Service Österreich

Tel.: 0820 201 222

(0,15 EUR/Min.)

E-Mail: grizzly@lidl.at

IAN 378351_2110

CH

Service Schweiz

Tel.: 0800 56 44 33

E-Mail: grizzly@lidl.ch

IAN 378351_2110

Importeur

Bitte beachten Sie, dass die folgende Anschrift keine Service-Anschrift ist. Kontaktieren Sie zunächst das oben genannte Service-Center.

Grizzly Tools GmbH & Co. KG

Stockstädter Straße 20

D-63762 Grobostheim

DEUTSCHLAND

www.grizzlytools.de



Az eredeti CE megfelelőségi nyilatkozat fordítása

Ezennel igazoljuk, hogy a
Elektromos lombszívó/-fúvó
a PLS 2600 B2 típusorozatú
Sorozatszám 000001 - 469000

évtől kezdve a következő vonatkozó EU irányelveknek felel meg a mindenkor érvényes megfogalmazásban:

2006/42/EC • 2014/30/EU • 2000/14/EC • 2011/65/EU* & (EU)2015/863

A megegyezés biztosítása érdekében a következő harmonizált szabványokat, valamint nemzeti szabványokat és rendelkezéseket alkalmaztuk:

EN 60335-1:2012/A2:2019 • EN 50636-2-100:2014 • EN 62233:2008
EN 55014-1:2017/A11:2020 • EN 55014-2:2015
EN IEC 55014-1:2021 • EN IEC 55014-2:2021
EN IEC 61000-3-2:2019 • EN IEC 61000-3-2:2019/A1:2021
EN 61000-3-3:2013/A1:2019 • EN IEC 63000:2018

Ezenkívül a 2000/14/EC zajkibocsátásról szóló irányelv szerint igazoljuk:
Hangteljesítményszint
garantált: 98 dB
mért: 91,2 dB /95,1 dB
Alkalmazott konformitásértékelő eljárás a V / 2000/14/EC

Jelen megfelelőségi nyilatkozat kiállításáért kizárólag a gyártó a felelős:

CE Grizzly Tools GmbH & Co. KG
Stockstädter Straße 20
63762 Großostheim,
Germany
11.05.2022

Christian Frank
Dokumentációs megbízott

* A nyilatkozat fent ismertetett tárgya összhangban van az Európai Parlament és a Tanács 2011/65/EU (2011. június 8.) egyes veszélyes anyagok elektromos és elektronikus berendezésekben való alkalmazásának korlátozásáról szóló irányelv előírásaival



Prevod originalne izjave o skladnosti CE

S tem potrjujemo, da
Elektricni sesalnik/pihalnik za listje
serije PLS 2600 B2
Serijska številka 000001 - 469000

ustreza veljavnim verzijam zadevnih smernic Evropske unije:

2006/42/EC • 2014/30/EU • 2000/14/EC • 2011/65/EU* & (EU)2015/863

Za zagotavljanje skladnosti so bile navedene sledeče usklajene norme, kot tudi nacionalne norme in določila:

EN 60335-1:2012/A2:2019 • EN 50636-2-100:2014 • EN 62233:2008
EN 55014-1:2017/A11:2020 • EN 55014-2:2015
EN IEC 55014-1:2021 • EN IEC 55014-2:2021
EN IEC 61000-3-2:2019 • EN IEC 61000-3-2:2019/A1:2021
EN 61000-3-3:2013/A1:2019 • EN IEC 63000:2018

Dodatno je potrjena skladnost smernice o emisijah hrupa 2000/14/EC:
Nivo zvočne moči
garantiran: 98 dB
izmerjen: 91,2 dB /95,1 dB
Naveden postopek ocenitve konformnosti ustrezen dodatku V/ 2000/14/EC

Za izdajo te izjave o skladnosti je odgovoren izključno proizvajalec:

CE Grizzly Tools GmbH & Co. KG
Stockstädter Straße 20
63762 Großostheim,
Germany
11.05.2022

Christian Frank
Pooblaščen oseba za dokumentacijo

* Zgoraj opisani predmet izjave izpolnjuje predpise direktive 2011/65/EU Evropskega parlamenta in Sveta z dne 8. junija 2011 o omejevanju uporabe določenih nevarnih snovi v električni in elektronski opremi



Překlad originálního prohlášení o shodě CE

Potvrzujeme tímto, že konstrukce

**Elektrický vysavač/fukar listí
konstrukční řady PLS 2600 B2**

Pořadové číslo

000001 - 469000

odpovídá následujícím příslušným směrnici EÚ v jejich právě platném znění:

2006/42/EC • 2014/30/EU • 2000/14/EC • 2011/65/EU* & (EU)2015/863

Aby byl zaručen souhlas, byly použity následující harmonizované normy, národní normy a ustanovení:

**EN 60335-1:2012/A2:2019 • EN 50636-2-100:2014 • EN 62233:2008
EN 55014-1:2017/A11:2020 • EN 55014-2:2015
EN IEC 55014-1:2021 • EN IEC 55014-2:2021
EN IEC 61000-3-2:2019 • EN IEC 61000-3-2:2019/A1:2021
EN 61000-3-3:2013/A1:2019 • EN IEC 63000:2018**

Navíc se v soulase se směrnicí pro emisi hluku 2000/14/EC potvrzuje:

Úroveň akustického výkonu

zaručená: 98 dB

měřená: 91,2 dB /95,1 dB

Použitý postup konformitního ohodnocení dle dodatku V/2000/14/EC

Výhradní odpovědnost za vystavení tohoto prohlášení o shodě nese výrobce:



Grizzly Tools GmbH & Co. KG

Stockstädter Straße 20

D-63762 Großostheim

Germany

11.05.2022

Christian Frank
Osoba zplnomocněná
k sestavení dokumentace

* Výše popsany předmět prohlášení splňuje předpisy směrnice 2011/65/EU Evropského parlamentu a Rady z 8. června 2011 o omezení používání některých nebezpečných látek v elektrických a elektronických zařízeních.



Preklad originálneho prehlásenia o zhode CE

Potvrďujeme týmto, že tento
Elektrický vysávač/fúkač listia
konštrukčnej série PLS 2600 B2
Poradové číslo
000001 - 469000

zodpovedá nasledujúcim príslušným smerniciam EÚ v ich práve platnom znení:

2006/42/EC • 2014/30/EU • 2000/14/EC • 2011/65/EU* & (EU)2015/863

Aby bola zaručená zhoda, boli použité nasledovné harmonizované normy ako i národné normy a predpisy:

EN 60335-1:2012/A2:2019 • EN 50636-2-100:2014 • EN 62233:2008
EN 55014-1:2017/A11:2020 • EN 55014-2:2015
EN IEC 55014-1:2021 • EN IEC 55014-2:2021
EN IEC 61000-3-2:2019 • EN IEC 61000-3-2:2019/A1:2021
EN 61000-3-3:2013/A1:2019 • EN IEC 63000:2018

Okrem toho sa v súlade so smernicou o emisiách hluku 2000/14/EC potvrdzuje:
hladina akustického výkonu
zaručená: 98 dB
nameraná: 91,2 dB /95,1 dB
Použitý postup hodnotenia zhody v súlade s dodatkom V/2000/14/EC

Jediný zodpovedný za vystavenie tohto vyhlásenia o zhode je výrobca:



Grizzly Tools GmbH & Co. KG
Stockstädter Straße 20
D-63762 Großostheim
Germany
11.05.2022

Christian Frank
Osoba splnomocnená
na zostavenie dokumentáci

* Vyššie popísaný predmet vyhlásenia spĺňa predpisy smernice 2011/65/EU Európskeho parlamentu a Rady z 8. júna 2011 pre obmedzenie používania určitých nebezpečných látok v elektrických a elektronických prístrojoch.



Original-EG- Konformitätserklärung

Hiermit bestätigen wir, dass der
Elektro-Laubsauger/-bläser
Modell PLS 2600 B2
Seriennummern:
000001 - 469000

folgenden einschlägigen EU-Richtlinien in ihrer jeweils gültigen Fassung entspricht:

2006/42/EG • 2014/30/EU • 2000/14/EG • 2011/65/EU* & (EU)2015/863

Um die Übereinstimmung zu gewährleisten, wurden folgende harmonisierte Normen sowie nationale Normen und Bestimmungen angewendet:

EN 60335-1:2012/A2:2019 • EN 50636-2-100:2014 • EN 62233:2008
EN 55014-1:2017/A11:2020 • EN 55014-2:2015
EN IEC 55014-1:2021 • EN IEC 55014-2:2021
EN IEC 61000-3-2:2019 • EN IEC 61000-3-2:2019/A1:2021
EN 61000-3-3:2013/A1:2019 • EN IEC 63000:2018

Zusätzlich wird entsprechend der Geräuschemissionsrichtlinie 2000/14/EG bestätigt:
Schalleistungspegel:

Garantiert: 98 dB

Gemessen: 91,2 dB /95,1 dB

Angewendetes Konformitätsbewertungsverfahren entsprechend Anh. V/2000/14/EG

Die alleinige Verantwortung für die Ausstellung dieser Konformitätserklärung trägt der Hersteller:



Grizzly Tools GmbH & Co. KG
Stockstädter Straße 20
D-63762 Großostheim
Germany
11.05.2022

Christian Frank
(Dokumentationsbevollmächtigter)

* Der oben beschriebene Gegenstand der Erklärung erfüllt die Vorschriften der Richtlinie 2011/65/EU des Europäischen Parlaments und des Rates vom 8. Juni 2011 zur Beschränkung der Verwendung bestimmter gefährlicher Stoffe in Elektro- und Elektronikgeräten.

Robbantott ábra • Eksplozijska risba
Rozvinutý výkres • Výkres náhradných dielov
Explosionszeichnung

PLS 2600 B2

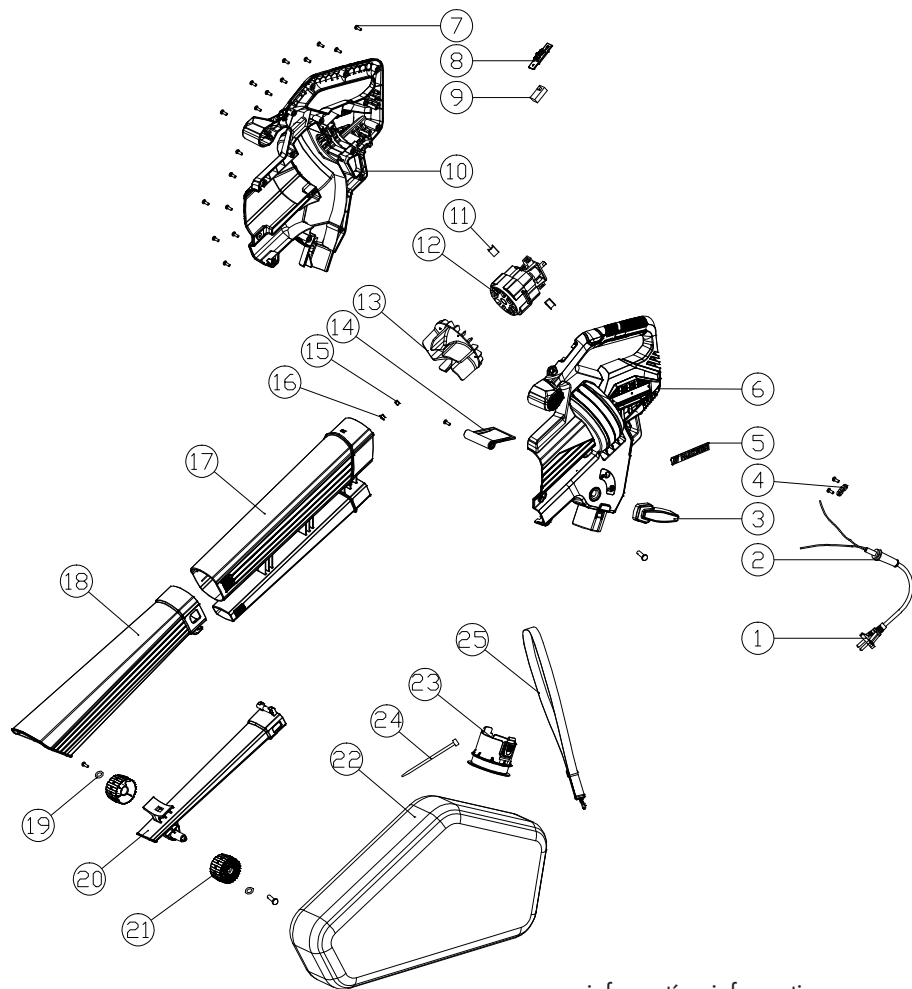

informatív · informativen
informační · informatívny · informativ

20220322_rev02_ae

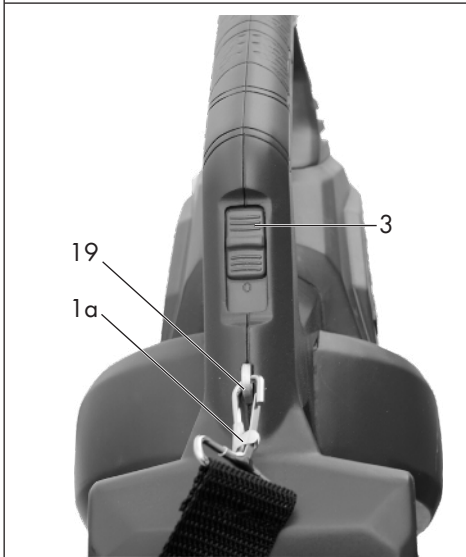
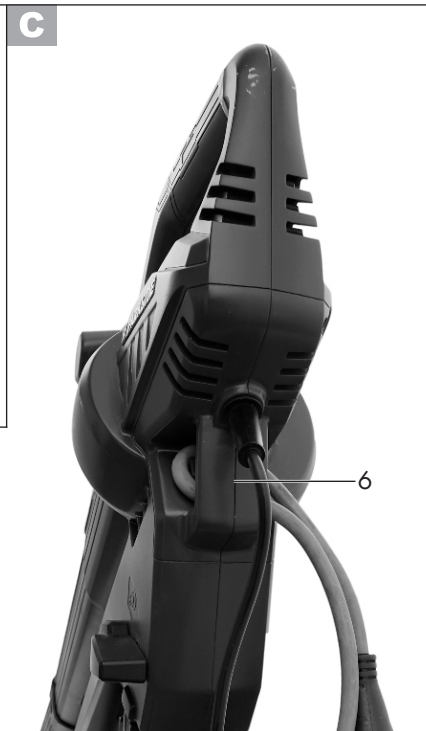
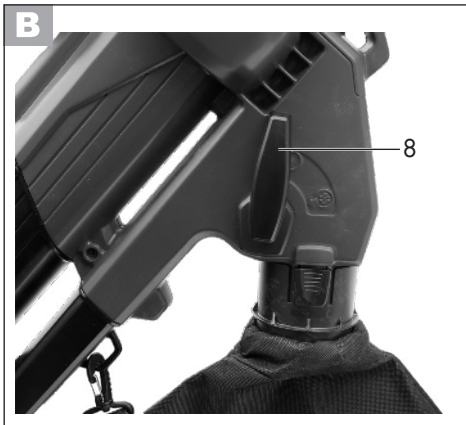

GRIZZLY TOOLS GMBH & CO. KG

Stockstädter Straße 20
63762 Großostheim
GERMANY

Információk állása · Stanje informacij ·
Stav informací · Stav informácií · Stand
der Informationen: 03/2022
Ident.-No.: 72040774032022-4

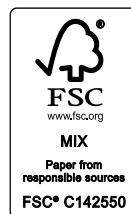

IAN 378138_2110

