



Cordless Lawn Mower 40V PRMA 40-Li B3

(HU)

Akkus fűnyíró 40 V

Az originál használati utasítás fordítása

(CZ)

Aku sekačka na trávu 40 V

Překlad originálního provozního návodu

(DE) (AT) (CH)

Akku-Rasenmäher 40 V

Originalbetriebsanleitung

(SI)

Akumulatorska kosilnica 40 V

Prevod originalnega navodila za uporabo

(SK)

Akumulátorová kosačka na trávu 40 V

Preklad originálneho návodu na obsluhu

IAN 385574_2107

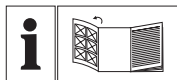

(HU)

Olvasás előtt kattintson az ábrát tartalmazó oldalra és végezetül ismerje meg a készülék mindegyik funkcióját.

(SI)

Pred branjem odprite stran s slikami in se nato seznanite z vsemi funkcijami naprave.

(CZ)

Před čtením si otevřete stranu s obrázky a potom se seznámte se všemi funkcemi přístroje.

(SK)

Pred čítaním si odklopte stranu s obrázkami a potom sa oboznámte so všetkými funkciami prístroja.

(DE) (AT) (CH)

Klappen Sie vor dem Lesen die Seite mit den Abbildungen aus und machen Sie sich anschließend mit allen Funktionen des Gerätes vertraut.

HU	Az originál használati utasítás fordítása	Oldal	4
SI	Prevod originalnega navodila za uporabo	Stran	21
CZ	Překlad originálního provozního návodu	Strana	37
SK	Preklad originálneho návodu na obsluhu	Strana	53
DE / AT / CH	Originalbetriebsanleitung	Seite	69

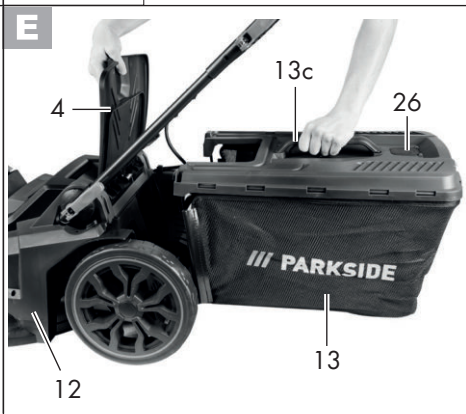
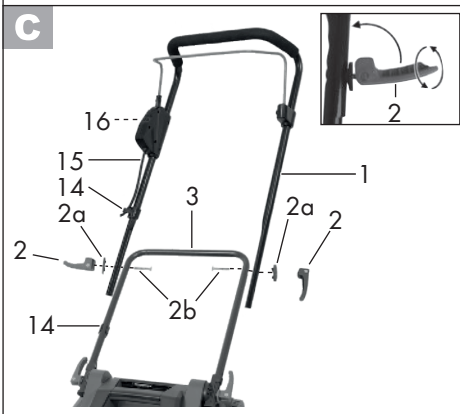
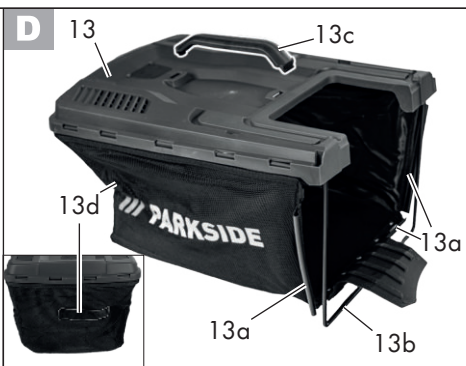
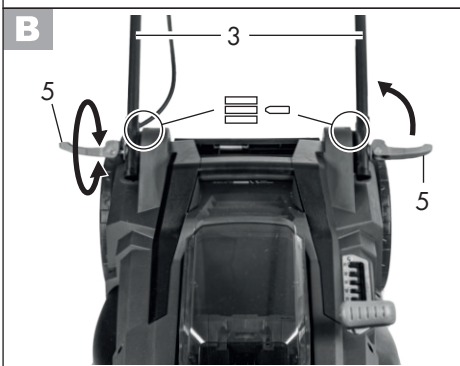
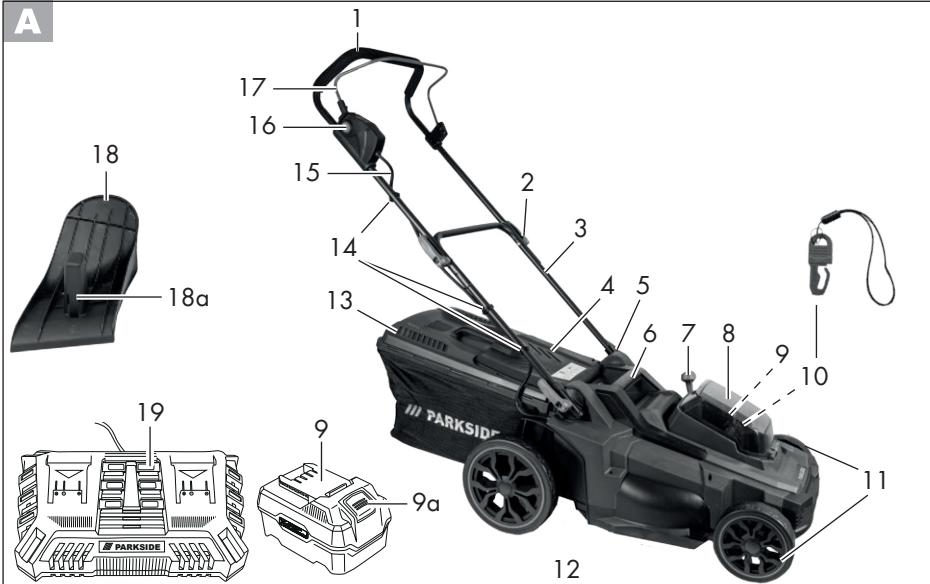

Sadržaj

Bevezető.....	4	Akkumulátor behelyezése/kivétele	14
Rendeltetésszerű használat	4	Be- és kikapcsolás	14
Általános leírás.....	5	Auto-/Eco-mód	14
Szállítási terjedelem	5	Akkumulátor töltöttségi szintjének	
Működés leírása	5	ellenőrzése.....	15
Áttekintés	5	A készülékkel történő munkavégzés... 15	
Műszaki adatok.....	6	Fűnyírás és mulcsozás közötti	
Töltési idő.....	6	különbség	15
Szimbólumok és piktogramok.....	7	Tisztítás / karbantartás.....	16
Biztonsági utasítások	8	Általános tisztítási és karbantartási	
Általános biztonsági utasítások	8	munkák.....	16
Összeszerelés	12	Kés cseré	16
Felső szár szerelése.....	12	Tárolás.....	16
Felső szár szerelése.....	12	Ártalmatlanítás/	
Fűgyűjtő kosár szerelése	13	Környezetvédelem	17
Mulcsozó készlet.....	13	Pótalkatrészek / Tartozékok	17
Használat	13	Hibakeresés.....	18
Fűgyűjtő kosár beakasztása/levétele .	13	HU JÓTÁLLÁSI TÁJÉKOZTATÓ.....	19
Fűgyűjtő kosár kiürítése.....	13	Az eredeti CE megfeleléségi	
Szintjelző.....	13	nyilatkozat fordítása.....	88
Vágásmagasság beállítása.....	13	Robbantott ábra	93

Bevezető

Gratulálunk az Ön által megvásárolt új berendezéshez. Ezzel egy kiváló minőségű termék mellett döntött. A jelen készülék minőségét a gyártás alatt ellenőrizték és alávetették egy végső ellenőrzésnek. Ezzel a készülék működőképessége biztosított.



A használati útmutató a termék részét képezi. Fontos utasításokat tartalmaz a biztonságra, a használatra és a hulladékeltávolításra vonatkozóan. A termék használata előtt ismerkedjen meg az összes kezelési és biztonsági útmutatással. A terméket csak a leírtaknak megfelelően és a megadott használati

területen lehet alkalmazni.

Őrizze meg jól az útmutatót és a termék harmadik személynek való továbbadása esetén mellélkelje az összes dokumentumot.

Rendeltetésszerű használat

A készülék ház körüli gye- és fűfelületek nyírására szolgál.

A készülék a barkács szektorban történő használatra készült, és nem folyamatos ipari használatra tervezték. Ipari alkalmazás esetén megszűnik a garancia.

A készülék minden más, a jelen használati útmutatóban nem kifejezetten engedélye-

zett alkalmazása esetén kár keletkezhet a készülékben és komoly veszélyt jelenthet a felhasználó számára. A készüléket felnőttek használhatják. Gyermek, valamint olyan személyek, akik nem ismerik a használati útmutatót, nem használhatják a készüléket. Tilos a készüléket esőben vagy párás környezetben használni.

A gyártó nem vállal felelősséget a nem rendeltetésszerű használatból vagy helytelen kezeléssel eredő károkért.

A készülék a PARKSIDE X 20 V TEAM sorozat része és a PARKSIDE X 20 V TEAM sorozat akkumulátoraival üzemeltethető.

Az akkumulátorokat csak a PARKSIDE X 20 V TEAM sorozat töltőivel szabad tölteni.

Általános leírás

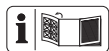

A fontosabb komponensek ábrája az elülső és a hátsó kihajtható oldalon található.

Szállítási terjedelem

Csomagolja ki a készüléket és ellenőrizze teljességét:

- Akkumulátoros fűnyíró és felső szár
- alsó szár
- fűgyűjtő kosár
- fűgyűjtőkosár-markolat
- 2 kábeltartó
- 2 szorítókar alátétkarikával és csavarokkal a felső szár rögzítéséhez
- mulcsozó készlet
- eredeti használati útmutató



Az akkumulátort és a töltőt nem tartalmazza.

Pakuotę utylizujecie pagal nurodymus.

Működés leírása

Az akkumulátoros fűnyíron a vágási felülettel párhuzamos forgószerű van. Nagyteljesítményű villanymotorral, robusztus műanyagházzal, biztonsági kapcsolóval, ütközésvédelemmel és fűgyűjtő kosárral van felszerelve. Ezen kívül a készülék 7 különböző magasságban beállítható és könnyen forgó kerekei vannak. A kezelőelemek funkciója az alábbi leírásban található.

Áttekintés

- | | | |
|----------|------------------------------|--------------------------------------|
| A | 1 | felső szár |
| | 2 | szorítókar a felső szár rögzítéséhez |
| | 3 | alsó szár |
| | 4 | ütközésvédelem |
| | 5 | szorítókar az alsó szár rögzítéséhez |
| | 6 | hordozó fogantyú |
| | 7 | vágásmagasság-beállító kar |
| | 8 | burkolat |
| | 9 | akkumulátorok |
| | 9a | akkumulátor kioldó gomb |
| | 10 | érintkező kulcs |
| | 11 | kerekek |
| | 12 | készülékház |
| | 13 | fűgyűjtő kosár |
| | 14 | kábeltartó |
| | 15 | készülékkábel |
| | 16 | kireteszelő gomb |
| | 17 | indítókar |
| | 18 | mulcsozó készlet |
| 18a | kengyel a mulcsozó készleten | |
| 19 | dupla töltőkészülék | |
| C | 2a | alátételemezek |
| | 2b | csavarok |
| D | 13a | műanyagnyelvek |
| | 13b | fűgyűjtő kosár rudazat |

- 13c markolat
- 13d pótmakolat

- G** 20 Auto-/Eco-kapcsológomb
- 21 töltésszint-kijelző gomb
- 22 akkumulátor töltöttségi állapot kijelző

- H** 23 kés
- 24 késcsavar
- 25 motororsó

- E** 26 szintjelző

Műszaki adatok

Akkumulátoros

fűnyíró..... PRMA 40-Li B3

Motorfeszültség U40 V \Rightarrow ; (2-szer 20 V)

Motoráram I 16 A

Üresjárat fordulatszám n_1 2900 min⁻¹

Üresjárat fordulatszám n_2 3300 min⁻¹

Vágási szélesség..... 430 mm

Vágási magasság.. 7 különböző magasság
beállítható;

25/30/38/45/55/65/75 mm

Védelmi osztály.....III

Védelem.....IPX1

Súly (akkumulátorral, 4 Ah) 16,2 kg

Súly (akkumulátor

és töltőkészülék nélkül) 15 kg

Fűgyűjtő kosár kapacitása 50 l

Hangnyomásszint

(L_{pA}) 83,6 dB(A); K_{pA} = 3 dB

Hangerőszint (L_{WA})

mért 92,4 dB(A); K_{WA} = 2,69 dB

garantált..... 95 dB(A)

Vibráció (a_{h1}) a kengyelfogón

jobbra 0,56 m/s²; K= 1,5 m/s²

balra 0,52 m/s²; K= 1,5 m/s²

Hőmérséklet max. 50 °C

Töltés4 - 40 °C

Üzemeltetés.....-20 - 50 °C

Tárolás.....0 - 45 °C

A zaj- és rezgésszint értékek a megfelelő nyilatkozatban megnevezett szabványoknak és előírásoknak megfelelően kerültek meghatározásra.

A megadott rezgés kibocsátási érték egy szabványosított mérési módszerrel került megállapításra és felhasználható az elektromos kéziszerszám egy másik készülékkel történő összehasonlítására.

A megadott rezgés kibocsátási érték a kimaradás előzetes megbecsüléséhez is felhasználható.



Figyelmeztetés:

A rezgés kibocsátási érték az elektromos kéziszerszám tényleges használata során eltérhet a megadott értéktől, az elektromos kéziszerszám használatától függően.

Próbálja a lehető legalacsonyabb szinten tartani a rezgésterhelést.

A rezgésterhelés csökkentésére tett intézkedés lehet például a kesztyű viselése a szerszám használata során és a munkaidő korlátozása. Ebben az esetben a működési ciklus minden részét figyelembe kell venni (például amikor az elektromos kéziszerszám ki van kapcsolva, és amikor bár be van kapcsolva, de terhelés nélkül fut).

Töltési idő

A készülék a Parkside X 20 V TEAM sorozat része és a Parkside X 20 V TEAM sorozat akkumulátoraival üzemeltethető. A Parkside X 20 V TEAM sorozat akkumulátorait csak a Parkside X 20 V TEAM sorozat töltőivel szabad tölteni.

Javasoljuk, hogy ezt a készüléket kizárólag az alábbi akkumulátorokkal üzemeltesse: PAP 20 B1, PAP 20 B3

Javasoljuk, hogy ezeket az akkumulátorokat az alábbi töltőkkel töltsse: PLG 20 A3, PLG 20 C3, PDSLГ 20 A1

Figyelem! A kompatibilis akkumulátorok aktuális listája az alábbi oldalon található: www.lidl.de/akku

Töltési idő (perc)	PAP 20 A1 PAP 20 B1	PAP 20 A2	PAP 20 A3 PAP 20 B3	Smart PAPS 204 A1	Smart PAPS 208 A1
PLG 20 A1 PLG 20 A4 PLG 20 C1	60	90	120	120	210
PLG 20 A2	45	60	80	80	165
PLG 20 A3 PLG 20 C3	35	45	60	50	120
PDSLГ 20 A1	35	45	60	50	120
Smart PLGS 2012 A1	35	40	40	40	50

Szimbólumok és piktogramok

Piktogramok a készüléken



Figyelem!



Áramütés veszélye!



Figyelmesen olvassa el a használati útmutatót.



Kirepülő alkatrészek okozta sérülésveszély



Tartsa távol a közelben tartózkodó személyeket a készüléktől



Vigyázat - éles vágókésék! Tartsa távol a lábait és a kezeit. Sérülésveszély!



Figyelem!

A fűnyíró kések tovább mozognak



Kapcsolja ki a motort és húzza ki az érintkező kulcsot a beállító-, és tisztító munkálatok megkezdése előtt.



Viseljen szemés fülvédőt.



Ne tegye ki a készüléket nedvességnek.



Hangerőszint-adat L_{WA} dB-ben



Az elektromos készülékek nem tartoznak a háztartási hulladékba.

430 mm



Vágási kör



Töltésszint-kijelző és auto/eco kapcsológomb a markolaton

 Alsó szár pozíciója



Beosztások az alsó szárhoz

Szintjelző a fűgyűjtő-kosáron

 Szintjelző nyitva:
Grasfangkorb leer

 Szintjelző zárva:
fűgyűjtő kosár megtelt

Szimbólumok a használati útmutatóban

 **Veszélyre utaló jelzés személyi sérülések vagy anyagi károk megelőzésére vonatkozó utasításokkal.**

 Felszólító jelzés károk megelőzésére vonatkozó utasításokkal.

 Tudnivalókra utaló jelzés a készülék jobb használatát segítő információkkal.

 Figyelmesen olvassa el a használati útmutatót.

 Viseljen védőkesztyűt.

Biztonsági utasítások

Ez a fejezet a készülékkel történő munkavégzés során betartandó alapvető biztonsági előírásokat tartalmazza.

Általános biztonsági utasítások



FONTOS OLVASSA EL FIGYELMESEN A HASZNÁLATI ÚTMUTATÓT. A HASZNÁLATI UTASÍTÁST TARTSA MEG KÉSŐBBI TANULMÁNYOZÁSRA IS.



A készülék nem megfelelő használata súlyos sérülést okozhat. A személyi sérülések és anyagi károk megelőzése érdekében, feltétlenül olvassa el és tartsa be az alábbi biztonsági utasításokat és ismerje meg az összes kezelőelemet.

- Olvassa el figyelmesen a használati útmutatót.
- Ezt a készüléket nem használhatják gyermekek. Ügyelni kell a gyerekekre, hogy ne játsszanak a készülékkel. A tisztítást és a karbantartást nem végezhetik gyermekek.
- Ezt a készüléket csökkent fizikai, érzékszervi vagy szellemi képességű vagy tapasztalattal és tudással nem rendelkező személyek csak felügyelet mellett használhatják, vagy ha felvilágosították őket a készülék biztonságos használatáról és megértették az ebből eredő veszélyeket.

Előkészítés:

- Soha ne engedje, hogy gyermekek vagy olyan személyek használják a készüléket, akik nem ismerik a használati útmutatót.

Helyi előírások korlátozhatják a kezelő személy minimális életkorát.

- A készüléket nem szabad működtetni, ha személyek, főleg gyermekek vagy háziállatok vannak a közelben. Gyermekek nem játszhatnak a készülékkel.
- A készüléket kezelő vagy felhasználó személy felel más személyeknek okozott balesetekért vagy tulajdonukon okozott kárért.
- Ellenőrizze a terepet, ahol a készüléket használja, és távolítson el minden követ, fadarabot, drótot, játékot, amelyeket a készülék felkaphat és kidobhat.
- Viseljen megfelelő munkaruhát, például csúszásbiztos talpú stabil lábbelit, strapabíró, hosszú nadrágot. Ne használja a készüléket, ha mezítláb van vagy nyitott szandált visel. Ne viseljen bő ruházatot vagy olyan ruhát, amin lógó zsinórok vagy szíjak vannak.
- Használat előtt mindig ellenőrizni kell szemrevételezéssel a vágópengéket, a rögzítőcsapokat és a teljes vágóegységet, hogy nem kopott-e vagy nincs-e megsérülve. Ne használja a készüléket, ha a védőberendezések (pl. ütközésvédelem vagy függőjtő kosár), a vágókészülék alkatrészei vagy a csapok hiányoznak, elkoptak vagy megsérültek. A kopott vagy sérült vágópengéket és rögzítőcsapokat csak készletben szabad kicserélni a kiegyensúlyozatlanság megelőzése érdekében.
- Legyen óvatos az olyan készülé-

kekkel, amelyek több vágószer számmal rendelkeznek, mivel az egyik kés mozgása forgásba hozhatja a többi kést.

- Csak a gyártó által szállított és ajánlott alkatrészeket és tartozékokat használja. Más alkatrészek használata a garanciális igények azonnali elvesztéséhez vezet.
- A kopott vagy sérült tájékoztató táblákat ki kell cserélni.

A készülékkel történő munkavégzés:



A munkánál a lábait és a kezeit ne tegye a forgó részek közelébe vagy alá. Sérülésveszély áll fenn!

- Kapcsolja be a motort az útmutató szerint és csak akkor, ha lábai biztonságos távolságban vannak a vágószerszámoktól.
- A készüléket ne használja esőben, rossz időben, nedves környezetben vagy nedves fűvön. Csak nappal vagy jó megvilágítás esetén dolgozzon.
- Ne dolgozzon a készülékkel, ha fáradt vagy figyelmetlen vagy alkohol, illetve gyógyszerek hatása alatt áll. Tartson mindig időben szünetet. Mindig körültekintően végezze a munkát.
- Ugyeljen a stabil álló helyzetre a munkavégzés közben, különösen lejtőkön. Mindig a lejtőhöz képest keresztirányba dolgozzon, soha ne felfelé vagy lefelé. Legyen különösen óvatos, ha menetirányt változtat a lejtőn. Ne dolgozzon különösen lejtős területeken.

- Csak lépéstempóban haladjon a készülékkel. Legyen különösen óvatos, ha a készüléket megfordítja vagy maga felé vagy hátrafelé húzza.
- A készüléket óvatosan kapcsolja ki, a használati útmutatóban megadott utasításoknak megfelelően. Ugyeljen arra, hogy a lába elegendő távolságra legyen a forgó késektől.
- A készüléket ne döntse meg elindításhoz, kivéve, ha ez a maga fű miatti elindulás miatt szükséges. Ebben az esetben a készüléket a markolat lenyomásával úgy hajlítsa meg, hogy a készülék elülső kerekei enyhén megemelkedjenek. Mindig ellenőrizze, hogy a két keze munkáállásban legyen, mielőtt a gépet ismét a talajra helyezi.
- Soha ne dolgozzon a fűgyűjtő kosár vagy az ütközésvédelem nélkül. Mindig tartózkodjon távol a kidobó-nyílástól.
- Ne indítsa el a motort, ha a kidobó nyílás előtt áll.



Figyelem, veszély!
A kés nem áll le rögtön.
Sérülésveszély áll fenn.

- A készüléket nem szabad megemelni vagy szállítani, amíg a motor működik. Állítsa le a készüléket, amikor a szállításhoz meg kell döntenie, ha a fűhöz más felületeken kell keresztülmenni és amikor a készüléket a vágandó területre viszi vagy a vágandó területről elhozza.
- A fűűrítő nyílást tartsa mindig tisztán és szabadon. A vágott

anyagot csak a készülék nyugalmi állapotában távolítsa el.

- Soha ne hagyja a készüléket felügyelet nélkül a munkahelyen.
- Ne dolgozzon sérült, hiányos vagy a gyártó engedélye nélkül átalakított készülékkel. Soha ne használja a készüléket sérült védőfelszerelésekkel vagy árnyékolással, vagy hiányzó biztonsági berendezésekkel, úgymint a elterelő és/vagy fűfogó berendezések.
- Ne terhelje túl a készüléket. Csak a megadott teljesítménytartományban dolgozzon és ne módosítsa a motoron a szabályozási beállításokat. Ne használjon gyenge teljesítményű gépeket nehéz munkákhoz. Ne használja a készüléket rendeltetésellenes célra.
- Ne használja a készüléket gyúlékony folyadékok vagy gázok közelében. Ennek figyelmen kívül hagyása esetén tűz- vagy robbanásveszély áll fenn.
- Kapcsolja ki a készüléket, húzza ki az érintkező kulcsot és vegye ki az akkumulátort. Ellenőrizze, hogy az összes mozgó alkatrész leállt:
 - amikor magára hagyja a készüléket és amikor nem használja,
 - beszorult tárgyak eltávolítása vagy a kidobó-csatorna eltömődésének megszüntetése előtt,
 - a készülék ellenőrzése, tisztítása, illetve a készüléken történő munkavégzés előtt,
 - ha a készülék idegen testbe ütközött. A készülék újrain-

dítása és a munkavégzés folytatása előtt nézze át a készüléket, hogy nincs-e rajta sérülés, és végezze el a szükséges javításokat,

- Ha a készülék elkezd szokatlanul erősen rezegni, azonnal át kell vizsgálni a készüléket.
- Gondoskodjon arról, hogy minden anya, csap és csavar szorosan meg legyen húzva.
- Vizsgálja meg, hogy a készüléken nincsenek károsodások.
- Végezze el a sérült alkatrészek szükséges javítását.
- A kezeit és a lábait soha ne tegye a forgó részek közelébe vagy alá. Soha ne álljon a fűki-dobó nyílás elé.
- A motor indításakor vagy beindításakor nem szabad megdönteni a fűnyírót, kivéve, ha a fűnyírót fel kell emelni a folyamat során. Ebben az esetben csak annyira billentse meg, amennyire feltétlenül szükséges, és csak a felhasználótól távol eső oldalát emelje fel.

Karbantartás és tárolás:

- Hagyja lehűlni a készüléket, mielőtt leállítja egy zárt helyiségben.
- A vágókések karbantartása során ügyeljen arra, hogy a vágókések még abban az esetben is mozoghatnak, ha az áramforrás ki van kapcsolva.
- Gondoskodjon arról, hogy minden anya, csapszeg és csavar erősen meg legyen húzva és a készülék biztonságos munkavégzésre alkalmas állapotban

legyen.

- Ne próbálja saját kezűleg megjavítani a készüléket, ha nincs hozzá megfelelő képesítése. A használati útmutatóban nem szereplő munkákat kizárólag általunk felhatalmazott ügyfélszolgálatok végezhetik el.
- A készüléket száraz helyen és gyermekektől elzárva kell tárolni.
- Gondosan kezelje a készüléket. Tartsa élesen és tisztán a szerszámokat a jobb és biztonságosabb munkavégzés érdekében. Tartsa be a karbantartásra vonatkozó előírásokat.
- Viseljen védőkesztyűt, ha a vágókészüléket kicseréli.
- Rendszeresen ellenőrizze a fűgyűjtő berendezés kopását és eldeformálódását. Biztonsági okokból cserélje ki a kopott vagy sérült részeket. A kés beállításánál különösen legyen óvatos, hogy az ujjai ne szoruljanak a kések és a gép rögzített részei közé.
- Ellenőrizze, hogy csak a gyártó által engedélyezett pótalkatrészt használ a vágószerszám cseréjekor.
- **Ne használjon olyan tartozékokat, amelyeket a PARKSIDE nem ajánl.** Ez áramütést vagy tüzet okozhat.

Elektromos biztonság:

- A töltőkészülék csatlakozódugójának illeszkednie kell a csatlakozóaljzatba. A csatlakozót semmilyen módon nem szabad megváltoztatni. Ne használjon adaptercsatlakozókat földelt elektromos kéziszerszámokkal.

A nem módosított csatlakozó és a megfelelő csatlakozóaljzat használata csökkenti az áramütés veszélyét.

- Ugyeljen arra, hogy teste ne érintkezzen földelt felülettel, mint például csővezeték, fűtőtűzhely vagy hűtőszekrény felületével. Az áramütés kockázata nagyobb, ha a teste földelve van.
- Óvja az elektromos kéziszerszámot esőtől vagy nedvességtől. Növeli az áramütés kockázatát, ha víz kerül az elektromos kéziszerszámba.



Vegye figyelembe a Parkside X 20 V Team akkumulátor és töltő használati útmutatójában lévő töltésre és helyes használatra vonatkozó biztonsági utasításokat és tudnivalókat. A töltés részletes leírása és további információk ebben a külön használati útmutatóban találhatóak.

Összeszerelés

- Csak olyan munkát végezzen, ami képes elvégezni.
- Ha bizonytalan, akkor keressen fel egy szakembert, vagy forduljon közvetlenül a szervizünkhöz.

B Felső szár szerelése

1. Hajtsa fel az alsó szárát (3) felfelé. Három pozíció lehetséges.

2. Rögzítse az alsó szorítókart (5) az óramutató járásával azonos irányban.
3. Zárja le a szorítókart (5), az alsó szár (3) irányába nyomva. A szorítókart úgy húzza meg és úgy álljon a száron, hogy közepes erővel meg lehessen húzni. Ha ez nem sikerül, akkor forgassa el a szorítókart az óramutató járásával azonos irányba vagy lazítsa meg az óramutató járásával ellentétes irányba.

C Felső szár szerelése

1. Rögzítse a felső szárát (1) a csomagban lévő csavarokkal (2b), az alátétlemezekkel (2a) és a felső szorítókarral (2) az alsó szár (3) jobb és bal oldalán. A kireteszelő gomb (16) legyen a fűvágási irány jobb oldalán. Két pozíció lehetséges.
2. Szorítsa meg a szorítókart (2) az óramutató járásával azonos irányban.
3. Zárja le a szorítókart (2), a szár (3) irányába nyomva. A szorítókart úgy álljon a száron, hogy közepes erővel meg lehessen húzni. Ha ez nem sikerül, akkor forgassa el a szorítókart az óramutató járásával azonos irányba vagy lazítsa meg az óramutató járásával ellentétes irányba (lásd a kis ábrát).
4. **Kábeltartó becsipeszése:** Csipeszelve a lábeltartót (14) a felső (1) és az alsó (3) szárra és rögzítse vele a készülékkábelt (15).



Lazítsa meg a szorítókart (2+5) és hajtsa össze a felső szárát (1) és az alsó szárát (3), hogy kevesebb helyet vegyen igénybe. A készülékkábelt nem szabad becsipeszelni.

D Fűgyűjtő kosár szerelése

1. Csipeszelve a fűgyűjtő kosár (13) markolatát (13c) a fűgyűjtő kosár (13) felső oldalába.
2. Hajtsa a fűgyűjtő kosár (13) műanyag füleit (13a) a fűgyűjtő kosár állványra (13b).

J Mulcsozó készlet

Mulcsozó készlet felszerelése

1. Ha be van téve, akkor távolítsa el a fűgyűjtő kosarat.
2. Emelje meg az ütközésvédelmet.
3. Tolja be a mulcsozó készletet (18). A kengyel (18a) beakaszt.

Mulcsozó készlet levétele

4. Nyomja be a mulcsozó készlet kengyelét (18a) és vegye le a mulcsozó készletet (18).

Használat



A készüléken csak kikapcsolt motorral és leállított késsel végezzen beállításokat. Személyi sérülés veszélye áll fenn.



Kapcsolja ki a készüléket, húzza ki az érintkező kulcsot (10) és várja meg, amíg a kés leáll.

E Fűgyűjtő kosár beakasztása/levétele

Fűgyűjtő kosár beakasztása

1. Tartsa a fűgyűjtő kosarat a markolatnál (13c) fogva.
2. A fűgyűjtő kosár (13) beakasztásához emelje meg az ütközésvédelmet (4) és akassza a fűgyűjtő kosarat (13) a két tartóba.

3. Hajtsa az ütközésvédelmet (4) a fűgyűjtő kosárra (13). A fűgyűjtő kosarat a megfelelő helyen tartja.

Fűgyűjtő kosár levétele

5. Emelje meg az ütközésvédelmet (4).
6. Akassza ki a fűgyűjtő kosarat (13).
7. Hajtsa vissza az ütközésvédelmet (4) a készülékházra (12).



A készülékkel nem szabad ütközésvédelem vagy fűgyűjtő kosár nélkül dolgozni. Sérülésveszély áll fenn.

D Fűgyűjtő kosár kiürítése

1. Vegye le a fűgyűjtő kosarat.
2. Tartsa a fűgyűjtő kosarat a markolatnál (13c) fogva.
3. Billentse meg a fűgyűjtő kosarat a pórmarkolat (13d) segítségével.
4. Öntse a levágott fűvet egy megfelelő edénybe.

Szintjelző

A fűgyűjtő kosár felső részén (E 13) van egy szintjelző (E 26).

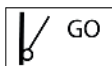

GO Szintjelző nyitva: fűgyűjtő kosár üres



STOP Szintjelző zárva: fűgyűjtő kosár megtelt

F Vágásmagasság beállítása

A készülék 7 pozícióval rendelkezik a vágásmagasság beállításához:
 25/30/38 mm - alacsony vágásmagasság
 45/55 mm - közepes vágásmagasság
 65/75 mm - nagy vágásmagasság

1. Fogja meg a markolatot (A 6) és emelje meg a készüléket, ill. nyomja le a készüléket.
2. A magasság módosításához fogja meg a kart (7) és a jelölések mellett vezesse a kívánt vágási magassághoz.

A megfelelő vágásmagasság díszgyep esetén kb. 25 - 45 mm, játszófü esetén kb. 45 - 65 mm.



Az első vágáshoz a szegélyben magas vágásmagasságot kell választani.



Akkumulátor behelyezése/kivétele



Kapcsolja ki a készüléket, húzza ki az érintkező kulcsot (10) és várja meg, amíg a kés leáll.

1. Az akkumulátor (9) kivételéhez, nyomja meg az akkumulátoron található kireteszelő gombot (9a) és húzza ki az akkumulátort.
2. Az akkumulátorok (9) behelyezéséhez csúsztassa be az akkumulátorokat a vezetősínek mentén a készülékbe. Hallhatóan bekattannak.

Be- és kikapcsolás



Az akkumulátoros fűnyírót két behelyezett, PARKSIDE X 20 V Team gyártmányú akkumulátorral lehet működtetni.



1. Állítsa a készüléket egyenes felületre.
2. Emelje meg a készülékházon a burkoltot (A 8) és tolja a feltöltött akkumulátort (9) a készülékbe a vezetősín mentén. Hallhatóan bekattan.

3. Dugja az érintkező kulcsot (10) az erre kijelölt nyílásba az akkumulátorok (9) mellett. Az érintkező kulcs csak egy helyzetben dugható be. Ügyeljen az akkumulátorok mellett és az érintkező kulcsra (10) a nyíláson lévő vezetőhornyokra (lásd az I kis képet).
4. Ügyeljen arra a készülék bekapcsolása előtt, hogy a készülék semmilyen tárgyhoz ne érjen hozzá.
5. A bekapcsoláshoz nyomja meg a kireteszelő gombot (16) és tartsa, miközben az indítókart (17) meghúzza. Engedje fel a kireteszelő gombot.
6. A kikapcsoláshoz engedje el az indítókart (17).



5. A bekapcsoláshoz nyomja meg a kireteszelő gombot (16) és tartsa, miközben az indítókart (17) meghúzza. Engedje fel a kireteszelő gombot.
6. A kikapcsoláshoz engedje el az indítókart (17).



Az intelligens energiamenedzsment miatt a motor később indul be.



A készülék kikapcsolása után a kés néhány másodpercen keresztül tovább forog. Ne érintse meg a működő kést. Személyi sérülés veszélye áll fenn.



Auto-/Eco-mód

Az akkumulátoros fűnyíró az indulásnál automatikusan az utolsóként használt üzemmódban indul el. Az Auto-/Eco-kapcsológombbal (20) válthat át az auto és az eco módok között. Az auto és eco lámpa világításával láthatja, hogy az akkumulátoros fűnyíró milyen módban van.

Auto-mód: az akkumulátoros fűnyíró a terhelésnek megfelelően igazítja be a motor fordulatszámot.

Eco-mód: az akkumulátoros fűnyíró a legalacsonyabb fordulatszámmon működik a akkumulátor maximális működési ideje érdekében.

Akkumulátor töltöttségi szintjének ellenőrzése

A töltésszintjelző (G 22) az akkumulátor (A 9) töltöttségi szintjét jelzi.

Nyomja meg a töltésszint-kijelző gombot (G 21) a felső száron.

Az akkumulátor töltöttségi szintjét a megfelelő LED-lámpa világítása jelzi.

3 LED világít (piros, narancssárga és zöld):
Akkumulátor feltöltve

2 LED világít (piros és narancssárga):
Akkumulátor részben fel van töltve

1 LED világít (piros):
Akkumulátor töltése szükséges

A készülékkel történő munkavégzés



Ügyeljen a zajvédelemre és a helyi előírásokra.

A rendszeres fűnyírás a növényzet levélnövekedését gerjeszti, de ugyanakkor elpusztítja a gyomot. Ezért minden egyes fűnyírás után sűrűbb fű nő és egyenletesen benőtt terület fejlődik ki. Az első lépés kb. április közepétől a 70-80 mm-es magasságnál történik. A fő növekedési időben a fűvet hetente legalább egyszer le kell vágni.

- Haladjon a készülékkel lépéstempóban, lehetőleg egyenes pályákon. A tökéletes fűnyíráshoz a pályáknak min-

dig néhány centiméterrel kell fedniük egymást.

- Úgy állítsa be a vágásmagasságot, hogy a készülék ne legyen túlterhelve. Különben a motor megsérül.
- Lejtőkön mindig a lejtőhöz képest keresztirányba dolgozzon. Legyen különösen óvatos a hátrafelé menetben és a készülék visszahúzásánál.
- Minden használat után tisztítsa meg a készüléket a „Tisztítás/karbantartás” fejezetben leírtak szerint.



A készülék kikapcsolása után a kés néhány másodpercen keresztül tovább forog. Ne érintse meg a működő kést. Személyi sérülés veszélye áll fenn.

Fűnyírás és mulcsozás közötti különbség

A mulcsozó készlet (18) használata esetén a készülék a levágott fűvet nem gyűjti össze a gyűjtőkosárban, hanem felaprítja és eloszlatja a gyepen. A levágott fűben lévő tápanyagokat a talaj organizmusai lebontják és tápanyagkörforgást képeznek. A mulcsozott gyepet ezért sokkal ritkábban kell trágyázni.

Alapvetően a gyepet viszonylag gyakran le kell nyírni, hogy csak kis mennyiségű mulcs maradjon a gyepen.

Ezért a legjobb, ha a gyepet legalább hetente egyszer mulcsozza, és a fűnyíró úgy állítja be, hogy a gyep teljes magasságának csak kb. 40%-a legyen levágva mulcsként. Ha a mulcs láthatóan a gyepen marad (pl. az első fűnyírás alkalmával az évben vagy gyors növekedés esetén), akkor a fűgyűjtő kosárral (13) kell dolgozni.

Tisztítás / karbantartás



A használati útmutatóban nem részletezett munkákat egyik megbízott ügyfélszolgálatunkkal végeztesse. Csak eredeti alkatrészeket használjon.



Viseljen kesztyűt a kés kezelése során.



Kapcsolja ki a készüléket, húzza ki az érintkező kulcsot (A 10) és várja meg, amíg a kés leáll.

Általános tisztítási és karbantartási munkák



Ne fröcskölje le a készüléket vízzel. Áramütés veszélye áll fenn.

- Mindig tartsa tisztán a készüléket. A tisztításhoz használjon egy kefét vagy egy törölkendőt, de ne használjon tisztító- vagy oldószereket.
- A fűnyírás után távolítsa el a készülékre tapadt növényi maradványokat egy fa- vagy műanyag darabbal a kerekekről, a szellőzőnyílásokról, az ürítő nyílásról és a kés területéről. Ne használjon kemény vagy hegyes tárgyakat, mert kár keletkezhet a készülékben.
- Minden használat előtt ellenőrizze a készülék esetleges hibáit, például meglazult, kopott vagy sérült alkatrészeket. Ellenőrizze az összes anya, csap és csavar szoros illeszkedését.
- Ellenőrizze a burkolatok és védőberendezések esetleges sérüléseit és megfelelő illeszkedését. Szükség esetén cserélje ki.

H Kés csere

Ha a kés tompa, akkor szakemberek megfenekthetik. Ha a kés megsérült vagy nincs egyensúlyban, akkor cserélje ki.

1. Fordítsa meg a készüléket.
2. Használjon ellenálló kesztyűt és tartsa erősen a kést (23). Csavarozza le a kés-csavart (24) az óramutató járásával elmentéses irányba egy csavarkulcs (SW14) segítségével a motororsórol (25).
3. Fordított sorrendben szerelje le a szívócsövet (23). Ügyeljen arra, hogy a kés (23) megfelelő helyzetben legyen (lásd a H képet) és a kés csavar (24) rendszeren meg legyen húzva.

K Tárolás

Lazítsa meg a szorítókart (2+5) és hajtsa össze a felső szárát (1) és az alsó szárát (3), hogy kevesebb helyet vegyen igénybe. A készülékkábel nem szabad becsipeszteni.

- A készüléket száraz helyen és gyerekektől távol kell tárolni.
- Hagyja lehűlni a készüléket, mielőtt leállítja egy zárt helyiségben.
- Hosszabb tárolás (pl. téliesítés) előtt vegye ki az akkumulátorokat a készülékből.
- Az akkumulátor és a készülék tárolási hőmérséklete 0 °C és 45 °C között van. A tárolás során kerülje a túlzott hideget vagy meleget, hogy az akkumulátor ne veszítsen a teljesítményéből.

Nem vállalunk felelősséget a készülékeink által okozott károkért, amennyiben azok nem szakszerű javítás vagy nem eredeti alkatrészek használata, ill. nem rendeltésszerű használat miatt keletkeztek.

Ártalmatlanítás/ Környezetvédelem

A készülék ártalmatlanítása előtt vegye ki az akkumulátort a készülékből. Gondoskodik a készülék, a tartozékok és a csomagolás környezetbarát újrahasznosításáról.

Az akkumulátor ártalmatlanítására vonatkozó részletes utasítások az akkumulátor és a töltő külön használati útmutatójában található.



Az elektromos készülékek nem tartoznak a háztartási hulladékba.

- Ne dobja a levágott fűvet a szemetes kukába, hanem juttassa el komposztálásra vagy hordja szét cserjék és fák alá mulcsréteggént.

Az elektromos és elektronikus berendezések hulladékairól szóló 2012/19/EU irányelv szerint az elhasználdott elektromos készülékeket külön kell gyűjteni és környezetbarát módon újra kell hasznosítani.

A nemzeti jogba való átültetéstől függően a következő lehetőségek állnak rendelkezésére:

visszaadás a vásárlás helyén,
leadás egy hivatalos gyűjtőhelyen.
Érdeklődjön a helyi hulladékkezelő szolgáltatónál vagy szervizközpontunkban.
visszaküldés a gyártónak/forgalmazónak.
Meghibásodott beküldött készüléke ártalmatlanítását ingyen elvégezzük.
Ez nem érinti a hulladékká vált készülékekhez mellékelt tartozékokat és elektromos alkatrészek nélküli segédeszközöket.

Pótalkatrészek / Tartozékok

Pótalkatrészeket és tartozékokat az alábbi honlapon rendelhet:
www.grizzlytools.shop

Ha esetleg problémája akad a rendelési folyamattal kapcsolatosan, kérjük, használja a kapcsolattfelvételi űrlapot.

További kérdések esetén forduljon a szervizközpontoz (lásd a(z) 19. oldalon).

Kés.....	13700243
Mulcsöző készlet.....	91105354
Burkolat	91105350
Fűgyűjtő kosár	91105345

Hibakeresés

Probléma	Lehetséges ok	Hibaelhárítás
A készülék nem indul	Akkumulátor (A 9) lemerült	Akkumulátor töltöttségi szint ellenőrzése, Akkumulátor feltöltése (vegye figyelembe az akkumulátor és a töltő külön használati útmutatóját)
	Akkumulátor (A 9) nincs behelyezve	Helyezze be az akkumulátort (lásd „Akkumulátor kivétele/behelyezése”)
	kireteszelő gomb (A 16) vagy indítókar (A 17) hibás	Javítás a szervizközpontban
	Motor meghibásodott	
	Gras zu lang	Nagyobb vágásmagasság beállítás. A felső szár megnyomásával (A 1) enyhén emelje meg az előlő kerekeket.
A motor kihagy	Eldugult egy idegen test miatt	Távolítsa el az idegen testet
A munka eredménye nem kielégítő vagy a motor nehezen működik	A vágásmagasság túl alacsony	Nagyobb vágásmagasság beállítás
	A kés (H 23) életlen	Fenje meg vagy cserélje ki
	A kés területe eldugult	Tisztítsa meg a készüléket
	A kés (H 23) hibásan van felszerelve	Szerelje be a kés helyesen
A kés nem forog	A kést (H 23) a fű eldugítja	Távolítsa el a fűvet
	A késcsavar (H 24) laza	Húzza meg a késcsavart
Rendellenes zajok, csörgés vagy vibráció	A késcsavar (H 24) laza	Húzza meg a késcsavart
	A kés (H 23) sérült	Cserélje ki a kést



HU JÓTÁLLÁSI TÁJÉKOZTATÓ

A termék megnevezése: Akkumulátoros fűnyíró	Gyártási szám: IAN 385574_2107
A termék típusa: PRMA 40-Li B3	
A gyártó cégneve, címe, e-mail címe: Grizzly Tools GmbH & Co. KG Stockstädter Straße 20 63762 Großostheim Germany E-Mail: service@grizzlytools.de	Szerviz neve, címe, telefonszáma: Szerviz Magyarország Tel.: 06800 21225 E-Mail: grizzly@lidl.hu W+T Környezetvédelmi és Szolgáltató Kft. Dunapart also 138 2318 Szigetszentmárton Tel.: 0624 456 672
Az importáló/ forgalmazó neve és címe: Lidl Magyarország Kereskedelmi Bt., H-1037 Budapest, Rádl árok 6.	

1. A jótállási idő a Magyarország területén, Lidl Magyarország Kereskedelmi Bt. üzletében történt vásárlás napjától számított 1 év, amely jogvesztő. A jótállási idő a fogyasztó részére történő átadással, vagy ha az üzembe helyezést a forgalmazó, vagy annak megbízottja végzi, az üzembe helyezés napjával kezdődik.
2. A jótállási igény a jótállási jeggyel és/vagy a vásárlást igazoló blokkal érvényesíthető. A jótállási jegy szabálytalan kiállítása, vagy átadásának elmaradása nem érinti a jótállási kötelezettség-vállalás érvényességét. Kérjük, hogy a vásárlás tényének és időpontjának bizonyítására őrizze meg a pénztári fizetésnél kapott jótállási jegyet és a vásárlást igazoló blokkot.
3. A vásárlástól számított három munkanapon belül érvényesített csereigény esetén a forgalmazó köteles a terméket kicserélni, feltéve ha a hiba a rendeltetésszerű használatot akadályozza. A jótállási jogokat a termék tulajdonosaként a fogyasztó érvényesítheti az áruházakban, valamint a jótállási tájékoztatóban feltüntetett szervizekben. (A magyar Polgári Törvénykönyv alapján fogyasztónak minősül a szakmája, önálló foglalkozása vagy üzleti tevékenysége körén kívül eljáró természetes személy.)

A jótállás ideje alatt a fogyasztó hibás teljesítés esetén kérheti a termék kijavítását, kicserélését, vagy ha a termék nem javítható vagy cserélhető, vagy az a forgalmazónak aránytalan többletköltséggel járna, illetve a fogyasztó kijavításhoz, kicseréléshez fűződő érdeke alapos ok miatt megszűnt, árleszállítást kérhet, vagy elállhat a szerződéstől és visszakérheti a vételárat. A kijavítás során a termékbe csak új alkatrészek kerülhetnek beépítésre.
4. A fogyasztó a hiba felfedezése után a lehető legrövidebb időn belül köteles a hibát bejelenteni és a terméket a jótállási jogok érvényesítése céljából átadni. A hiba felfedezésétől számított két hónapon belül bejelentett jótállási igényt időben közöltnek kell tekinteni. A közlés elmaradásából eredő kárért a fogyasztó felelős. A jótállási igény

érvényesíthetőségének határideje a termék, vagy fődarabjának kicserélése esetén a csere napján újraindul.

5. A rögzített bekötésű, illetve a 10 kg-nál súlyosabb, vagy tömegközlekedési eszközön nem szállítható terméket az üzemeltetés helyén kell megjavítani. Abban az esetben, ha a javítás a helyszínen nem végezhető el, a termék ki- és visszaszereléséről, valamint szállításáról a forgalmazónak kell gondoskodnia.
6. A jótállás nem áll fenn, ha a hiba a nem rendeltetésszerű használatból, átalakításból, helytelen tárolásból, vagy a használati utasítástól eltérő kezeléssel, vagy bármely a vásárlást követő behatásból fakad, vagy elemi kár okozta, és azt a forgalmazó, vagy a szerviz bizonyítja. A jótállás nem vonatkozik a mozgó kopó alkatrészek (világítótestek, gumibroncok stb.) rendeltetésszerű elhasználódására. A szerviz és a forgalmazó a kijavítás során nem felel a terméken a fogyasztó vagy harmadik személyek által tárolt adatokért vagy beállításokért.
7. Fogyasztói jogvita esetén a fogyasztó a megyei (fővárosi) kereskedelmi és iparkamara mellett működő békéltető testület eljárását is kezdeményezheti.

A jótállás a fogyasztó törvényből eredő szavatossági jogait és azok érvényesíthetőségét nem érinti.

Kijavítást ellenőrző szelvény:

A jótállási igény bejelentésének időpontja:	A hiba oka:
Javításra átvétel időpontja:	A hiba javításának módja:
A fogyasztó részére történő visszaadás időpontja:	
A szerviz bélyegzője, kelt és aláírás:	

Kicserélést ellenőrző szelvény:

A jótállási igény bejelentésének időpontja:
Kicserelés időpontja:
A cserélő bolt bélyegzője, kelt és aláírás:

Vsebina

Úvod	21	Nastavitev višine košnje	30
Namen uporabe	21	Vstavljanje/odstranjevanje	
Splošen opis	22	akumulatorske baterije	30
Obseg dobave	22	Vklop in izklop	30
Opis delovanja	22	Način Auto/Eco	31
Pregled	22	Preverjanje stanja napoljenosti	
Tehnični podatki	23	akumulatorske baterije	31
Simboli na orodju	24	Delo z orodjem.....	31
Varnostna opozorila	25	Razlika med košnjo in mulčenjem	
Splošna varnostna opozorila	25	trate	32
Montaža	28	Čiščenje/vzdrževanje	32
Montaža spodnjega nosilca	28	Splošna čistilna in vzdrževalna dela..	32
Montaža zgornjega ročaja	29	Menjava rezil	32
Namestitvev košare za travo	29	Shranjevanje	33
Komplet za pripravo zastirke	29	Odstranjevanje/varstvo okolja ..	33
Uporaba	29	Nadomestni deli/pribor	33
Vstavljanje/odstranjevanje košare		Motnje pri delovanju	34
za travo	29	Garancijski list	35
Praznjenje lovilne		Prevod originalne izjave o	
košare za travo.....	30	skladnosti CE	89
Indikator napoljenosti	30	Eksplodzijska risba	93

Úvod

Čestitke ob nakupu vaše nove naprave. Odločili ste se za visokokakovosten izdelek. Kakovost naprave je bila preverjena med postopkom proizvodnje in pri končnem preverjanju, s čimer je zagotovljeno pravilno delovanje vaše naprave.



Izdelku so priložena navodila za uporabo. Vsebujejo pomembna navodila glede varnosti uporabe in odstranitve. Pred uporabo izdelka se seznanite z navodili za uporabo in varnostnimi navodili. Izdelek uporabljajte zgolj na opisani način in v naštetih namene.

Navodila skrbno shranite in pri predaji naprave tretji osebi priložite tudi vso dokumentacijo.

Namen uporabe

Orodje je namenjeno izključno košnji trat in travnatih površin za namene domače uporabe.

Orodje je namenjeno domači uporabi. Ni bilo zasnovano za trajno profesionalno uporabo. V primeru uporabe v komercialne namene ugasne pravica do uveljavljanja garancije.

Vsakršna drugačna uporaba, ki ni izrecno dovoljena v teh navodilih za uporabo, lahko povzroči škodo na orodju in pred-

stavlja resno nevarnost za uporabnika. Orodje je namenjeno odraslim. Otroci in osebe, ki niso seznanjeni s temi navodili za uporabo, ne smejo uporabljati orodja. Uporaba orodja v dežju ali vlažnem okolju je prepovedana.

Proizvajalec ne jamči za škodo, nastalo zaradi nenamenske ali napačne uporabe.

Orodje sodi v serijo PARKSIDE

X 20 V TEAM in ga lahko uporabljate z akumulatorskimi baterijami za serijo PARKSIDE X 20 V TEAM. Akumulatorske baterije lahko polnite samo s polnilniki iz serije PARKSIDE X 20 V TEAM.

Splošen opis



Slike najdete na prednji in zadnji strani pokrova.

Obseg dobave

Orodje previdno vzemite iz embalaže in preverite, če so naslednji deli popolni. Embalažo odstranite v skladu s predpisi.

- Akumulatorska kosilnica in zgornji ročaj
- Spodnji nosilec
- Košara za travo
- Ročaj košare za travo
- 2 držali za kabel
- 2 zatezni ročici s podložkama in vijaki za pritrditev zgornjega ročaja
- Komplet za pripravo zastirke
- Navodila za uporabo



Akumulatorska baterija in polnilnik nista vključena v obseg dobave.

Opis delovanja

Akumulatorska kosilnica ima rezalni mehanizem, ki se vrti vzporedno z ravnino

košnje. Ima zmogljiv elektromotor, trdno ohišje iz plastike, varnostno stikalo, zaščito pred udarci in košaro za travo. Poleg tega lahko orodje po višini nastavite v 7 različnih položajev, kolesa pa gladko tečejo. Funkcije elementov za upravljanje so opisane v naslednjih opisih.

Pregled



- 1 Zgornji ročaj
- 2 Zatezna ročica za pritrditev zgornjega ročaja
- 3 Spodnji nosilec
- 4 Zaščita pred udarci
- 5 Zatezna ročica za pritrditev spodnjega nosilca
- 6 Nosilni ročaj
- 7 Ročica za nastavev višine košnje
- 8 Pokrov
- 9 Akumulatorske baterije
- 9a Tipka za sprostitvev akumulatorske baterije
- 10 Kontaktni ključ
- 11 Kolesa
- 12 Ohišje orodja
- 13 Košara za travo
- 14 Držalo za kabel
- 15 Kabel orodja
- 16 Gumb za sprostitvev
- 17 Ročica za zagon
- 18 Komplet za pripravo zastirke
- 18a Zatikalokompleta za pripravo zastirke
- 19 Dvojnipolnilnik



- 2a Podložki
- 2b Vijaka



- 13a Plastične spone
- 13b Ogrodjekošare za travo
- 13c ročaj
- 13d dodatni ročaj

- G** 20 Stikalo Auto/Eco
 21 Tipka za prikaz napolnjenosti
 22 Prikaz napolnjenosti
 akumulatorske baterije
- H** 23 Rezilo
 24 Vijak rezila
 25 Vreteno motorja
- E** 26 Prikaz napolnjenosti

Tehnični podatki

Akumulatorska kosilnica PRMA 40-Li B3

Električna napetost	
motorja.....	40 V \equiv (2x 20 V)
Električni tok motorja I	16 A
Število vrtljajev v prostem teku	
n_1	2900 min ⁻¹
n_2	3300 min ⁻¹
Premer rezanja	430 mm
Višina reza	
.....	25/30/38/45/55/65/75 mm
Stopnja zaščite	III
Vrsta zaščite	IPX1
Teža (z akumulatorji, 4 Ah)	16,2 kg
Teža (brez akumulatorske baterije + polnilnika)	15 kg
Volumen košare za travo	50 l
Raven zvočnega tlaka	
(L_{pA})	83,6 dB(A); K_{pA} = 3 dB
Raven zvočne moči (L_{WA})	
izmerjena.....	92,4 dB(A); K_{WA} = 2,69 dB
zajamčena	95 dB(A)
Vibracije (a_h) na zgornji ročaj	
prav	0,56 m/s ² ; K = 1,5 m/s ²
levo.....	0,52 m/s ² ; K = 1,5 m/s ²
Temperatura	maks. 50 °C
Postopek polnjenja	4–40 °C
Delovanje	-20–50 °C
Skladiščenje	0–45 °C

Podatki o hrupu in tresljajih so določeni v skladu z določili in normami, navedenimi v

izjavi o skladnosti.

Navedena vrednost vibracij je izmerjena po standardiziranem postopku ter jo je možno uporabiti za medsebojno primerjavo električnih orodij.

Navedeno vrednost vibracij je prav tako možno uporabiti za oceno izpostavljenosti uporabnika.



Opozorilo: Vrednost vibracij med dejansko uporabo se lahko razlikuje od navedene vrednosti, odvisno od načina uporabe električnega orodja. Poskušajte zagotoviti čim manjšo obremenitev s tresljaji. Raven tresljajev lahko zmanjšate, tako da med uporabo orodja nosite rokavice in da omejite čas uporabe orodja. Pri tem je treba upoštevati celoten čas uporabe orodja (na primer čas, v katerem je orodje izključeno, in čas, v katerem je vključeno, vendar deluje brez obremenitve).

Čas polnjenja

Naprava je del serije Parkside X 20 V TEAM in se lahko uporablja z akumulatorji serije Parkside X 20 V TEAM. Akumulatorje serije Parkside X 20 V TEAM je dovoljeno polniti samo s polnilniki serije Parkside X 20 V TEAM.

Priporočamo vam, da to napravo uporabljate izključno z naslednjimi akumulatorji: PAP 20 B1, PAP 20 B3

Priporočamo vam, da te akumulatorje polnite z naslednjimi polnilniki: PLG 20 A3, PLG 20 C3, PDSL G 20 A1

Veljaven seznam združljivosti akumulatorskih baterij najdete tu: www.lidl.de/akku

Čas polnjenja (min)	PAP 20 A1 PAP 20 B1	PAP 20 A2	PAP 20 A3 PAP 20 B3	Smart PAPS 204 A1	Smart PAPS 208 A1
PLG 20 A1 PLG 20 A4 PLG 20 C1	60	90	120	120	210
PLG 20 A2	45	60	80	80	165
PLG 20 A3 PLG 20 C3	35	45	60	50	120
PDSLГ 20 A1	35	45	60	50	120
Smart PLGS 2012 A1	35	40	40	40	50

Simboli na orodju

Simboli na orodju:



Pozor!



Nevarnost električnega udara!



Pozorno preberite navodila za uporabo.



Nevarnost poškodb zaradi odletavanja delov.



Druge osebe naj se ne zadržujejo v bližini orodja.



Pozor – ostra rezila! Ne približujte nog in rok. Nevarnost poškodb!



Pozor! Naknadno vrtenje kosilnega rezila.



Preden se lotite nastavitev ali čiščenja, izklopite motor in odstranite kontaktni ključ



Uporabljajte zaščitna očala in zaščito za sluh.



Orodja ne izpostavljajte vlagi.



Navedena raven zvočne moči L_{WA} v dB



Električnih orodij ne odvrzite med mešane odpadke.

430 mm



Premer rezanja



Prikaz napoljenosti in stikalo na nosilnem ročaju.



Položaj spodnje prečke



Elementi z zaskočkami za spodnjo prečko

Indikator napoljenosti košare za travo



GO Indikator napoljenosti odprt: Košara za travo je prazna



STOP Indikator napoljenosti zaprt: Košara za travo je polna

Simboli v navodilih za uporabo:



Znaki za nevarnost z napotki za preprečevanje osebne in materialne škode.



Znaki za navodilo (namesto klicaja sledi razlaga navodila) z napotki za preprečevanje škode.



Znaki za napotek z informacijami o primernem rokovanju z napravo.



Pozorno preberite navodila za uporabo.



Nosite zaščitne rokavice.

Varnostna opozorila

To poglavje obravnava osnovna varnostna opozorila za delo z orodjem.

Splošna varnostna opozorila



**POMEMBNO
SKRBNO PREBERITE NAVODILA
ZA UPORABO.
NAVODILA SHRANITE ZA
POZNEJŠO UPORABO.**



Orodje pri nestrokovni uporabi lahko povzroči hude telesne poškodbe. Da bi se izognili poškodbam oseb in materialni škodi, obvezno preberite in upoštevajte naslednja varnostna opozorila in se natančno seznanite z vsemi elementi za upravljanje.

- Skrbno preberite navodila za uporabo.
- Otroci te naprave ne smejo uporabljati. Otroke je treba nadzorovati, da se z napravo ne igrajo. Otroci ne smejo izvajati čiščenja in vzdrževanja.

- Orodje smejo uporabljati osebe z omejenimi fizičnimi, senzoričnimi ali duševnimi sposobnostmi ali s pomanjkanjem izkušenj in znanja, če jih med delom nadzorujete ali jih poučite o varni uporabi orodja, da razumejo nevarnosti, ki lahko nastanejo med uporabo.

Priprava:

- Nikoli ne dovolite, da bi orodje uporabljali otroci ali druge osebe, ki niso seznanjene z navodili za uporabo. V nekaterih državah je spodnja starostna meja uporabnika določena z lokalnimi predpisi.
- Orodja nikoli ne uporabljajte, če so v bližini osebe, predvsem otroci in domače živali. Otroci se ne smejo igrati z orodjem.
- Upravljaavec ali uporabnik je odgovoren za nezgode ali poškodbe drugih ljudi ali njihove lastnine.
- Preverite teren, na katerem se bo uporabljalo orodje, in odstranite kamne, palice, žice ali druge predmete, ki bi jih lahko orodje zgrabilo in odbilo nazaj.
- Nosite primerno delovno obleko, kot so trdna obutev z nerednim podplatom in robustne dolge hlače. Orodja ne uporabljajte, če ste bos ali obuti v odprte sandale. Ne nosite ohlapnih oblačil ali oblačil z visečimi trakovi ali pasovi.
- Pred uporabo vedno preverite, ali so rezila, pritrdilni vijak in celotna rezalna glava obrabljena ali poškodovani. Orodja ne

uporabljajte v primeru manjkajočih, obrabljenih ali poškodovanih zaščitnih priprav (npr. zaščite pred udarci ali košare za travo), delov rezalne naprave ali zatičev. Obrabljena rezila in pritrdilne vijake je dovoljeno zamenjati le v kompletu, da preprečite neravnotežje.

- Bodite previdni pri uporabi orodij z več rezalnimi mehanizmi, ker gibanje enega rezila lahko povzroči vrtenje drugih rezil.
- Uporabljajte izključno nadomestne dele in pribor, ki jih dobavlja in priporoča proizvajalec. Z uporabo drugih nadomestnih delov nemudoma izgubite pravico do uveljavljanja garancije.
- Obrabljene ali poškodovane opozorilne nalepke je treba zamenjati.

Delo z orodjem:



Med delom ne pomikajte nog in rok v bližino vrtečih se delov ali podnje. Nevarnost poškodb!

- Vklonite motor po navodilih in samo takrat, ko so vaše noge v varni razdalji od rezalnih mehanizmov.
- Orodja ne uporabljajte v dežju, slabih vremenskih pogojih, vlažnem okolju ali na mokri trati. Delajte le pri dnevni svetlobi ali dobri osvetlitvi.
- Nikoli ne delajte z orodjem, če ste utrujeni ali niste zbrani oz. če ste pod vplivom alkohola ali zdravil. Vedno si pravočasno vzemite odmor. Ravnajete preu-

darno.

- Pri delu poskrbite za stabilnost, predvsem na pobočjih. Vedno delajte prečno glede na pobočje, nikoli navzgor ali navzdol. Še posebej bodite previdni, ko na pobočju zamenjate smer vožnje. Nikoli ne delajte na preveč strmih pobočjih.
- Orodje vodite korakoma. Posebej bodite previdni med obračanjem orodja, ko ga vlečete proti sebi ali ko hodite vzvratno.
- Orodje previdno vklopite v skladu s temi navodili za uporabo. Pazite, da bodo vaše noge dovolj oddaljene od vrtečih se rezil.
- Med zaganjanjem ne nagibajte orodja, razen če je to potrebno za zagon v visoki travi. V tem primeru nagnite orodje tako, da potisnete ročaj in s tem nekoliko privzdignete sprednja kolesa orodja. Vedno preverite, da sta obe roki v delovnem položaju, preden ponovno postavite orodje na tla.
- Nikoli ne delajte brez košare za travo ali zaščite pred udarci. Vedno imejte zadostno varnostno razdaljo do odprtine za izmet.
- Ne zaženite motorja, če stojite pred odprtino za izmet.



Pozor, nevarnost! Rezilo se še vrti. Obstaja nevarnost poškodb.

- Orodja ne smete privzdigovati ali prenašati, dokler motor teče. Izklopite orodje, če ga morate nagniti, da ga prenesete, ko prečkate površine brez trave in ko prinašate orodje na površi-

no, ki jo želite pokositi, ali ga odnašate z nje.

- Odprtina za izmet trave mora biti vedno čista in dobro prehodna. Travo odstranjujte le, ko orodje povsem miruje.
- Orodja nikoli ne pustite na delovnem mestu brez nadzora.
- Ne delajte s poškodovanim, nepopolnim ali brez dovoljenja proizvajalca predelanim orodjem. Nikoli ne uporabljajte orodja s poškodovanimi varnostnimi pripravami ali ščitniki ali brez varnostnih priprav, kot so priprave za odvracanje in/ali prestrezanje trave.
- Ne preobremenjujte orodja. Delajte samo v navedenem območju moči in ne spreminjajte nastavitve regulatorja na motorju. Za težka dela ne uporabljajte orodij z manjšo močjo. Orodje uporabljajte le v namene, za katere je predvideno.
- Orodja ne uporabljajte v bližini gorljivih tekočin ali plinov. V primeru neupoštevanja opozoril obstaja nevarnost požara ali eksplozije.
- Izklopite orodje, izvlecite varnostni ključ in odstranite akumulatorsko baterijo. Prepričajte se, da vsi gibljivi deli mirujejo:
 - vedno, ko zapustite orodje in ga ne uporabljate,
 - pred čiščenjem ali odstranjevanjem blokad in zamaškov iz izstopne odprtine,
 - preden se lotite preverjanja ali čiščenja orodja oz. dela na njem in
 - če ste zadeli ob tujek. Preverite, ali je orodje poškodova-

no in po potrebi poskrbite za ustrezno popravilo, preden orodje ponovno zaženete in uporabljate.

- Če se na orodju pojavijo ne- navadno močni tresljaji, ga je treba nemudoma preveriti.
- Poskrbite, da so vse matice, zatiči in vijaki trdno priviti.
- Preverite orodje glede morebitnih poškodb.
- Poskrbite za ustrezno popravilo poškodovanih delov.
- Nikoli ne pomikajte rok ali nog v bližino vrtečih se delov ali podnje. Nikoli se ne postavite pred odprtino za izmet trave.
- Med zagonom motorja kosilnice ne nagibajte, razen če jo je treba v ta namen dvigniti. V tem primeru nagnite orodje le toliko, ko je nujno potrebno. Dvignite le stran, ki je obrnjena v stran od upravljalca.

Vzdrževanje in shranjevanje:

- Preden orodje spravite v zaprt prostor, počakajte, da se motor ohladi.
- Pri vzdrževanju rezil upoštevajte, da je mogoče rezila premikati, tudi ko je napajanje prekinjeno.
- Poskrbite, da so vse matice, zatiči in vijaki trdno priviti in da je orodje pripravljeno za varno delo.
- Orodja ne poskušajte popraviti sami, razen če ste za to ustrezno usposobljeni. Vsa dela, ki niso navedena v teh navodilih za uporabo, lahko opravijo samo na pooblaščenem servisu.

- Orodje hranite na suhem mestu izven dosega otrok.
- Z orodjem ravnajte skrbno. Nastavki naj bodo vedno čisti in ostri za boljše in varnejše delo. Upoštevajte predpise za vzdrževanje.
- Ko menjate rezalni mehanizem, nosite zaščitne rokavice.
- Redno preverjajte obrabo in deformiranost priprave za prestržanje trave. Iz varnostnih razlogov zamenjajte obrabljene ali poškodovane dele. Ko nastavljate rezila, bodite še posebno previdni, da si ne pripravite prstov med vrteča se rezila in mirujoče dele stroja.
- Preverite, da uporabljate samo nadomestne rezalne mehanizme, ki jih je odobril proizvajalec.
- **Ne uporabljajte pribora, ki ni priporočen s strani PARKSIDE.** Sicer lahko pride do električnega udara ali požara.

Električna varnost:

- Priključni vtič polnilnika mora ustrezati vtičnici. Vtiča ni dovoljeno kakor koli spreminjati. Ne uporabljajte adapterskih vtičev v kombinaciji z ozemljenimi električnimi orodji. Nespremenjeni vtiči in ustrezne vtičnice zmanjšajo nevarnost električnega udara.
- Ne dotikajte se ozemljenih površin, kot so cevi, grelna telesa, štedilniki in hladilniki. Če je vaše telo ozemljeno, obstaja povečano tveganje električnega udara.

- Električna orodja zaščitite pred dežjem in vlago. Vdor vode v električno orodje poveča tveganje električnega udara.



Upoštevajte varnostna opozorila in navodila za polnjenje in pravilno uporabo v navodilih za uporabo polnilnika serije PARKSIDE X 20 V Team. Podroben opis postopka polnjenja in druge informacije najdete v ločenih navodilih za uporabo.

Montaža

- Lotite se le tistih del, za katera ste prepričani, da jih boste lahko opravili brez težav.
- Če ste negotovi, se obrnite na strokovnjaka ali neposredno na naš pooblaščen servis.

B

Montaža spodnjega nosilca

1. Dvignite spodnji nosilec (3). Možni so trije položaji
2. Obrnite spodnjo zatezno ročico (5) v desno.
3. Blokirate zatezno ročico (5), tako da jo potisnete proti spodnjemu nosilcu (3). Zatezni ročici morata biti zategnjeni in nalegati na nosilec, tako da je mogoče zategovanje z uporabo zmerne sile. Če to ni mogoče, zatezno ročico še naprej vrtite v desno ali jo popustite z vrtenjem v levo.

C Montaža zgornjega ročaja

1. Pritrdite zgornji ročaj (1) s priloženimi vijaki (2b), podložkami (2a) in zgornjima zateznima ročicama (2) na levi in desni strani spodnjega nosilca (3). Gumb za sprostitvev (16) mora biti nameščen na desni strani (gledano v smeri košnje). Na voljo sta dva položaja.
2. Obrnite zatezno ročico (2) v desno.
3. Blokirate zatezno ročico (2), tako da jo potisnete proti ročaju (3). Zatezni ročici morata biti ob ročaju nameščeni tako, da je mogoče vpenjanje s srednje veliko silo.
Če to ni mogoče, zatezno ročico še naprej vrtite v desno ali jo popustite z vrtenjem v levo (glejte majhno sliko).
4. Pritrditev držala za kabel:
Zatakните držalo za kabel (14) na zgornji ročaj (1) in spodnji nosilec (3) in z njim pritrdite kabel orodja (15).

i Sprostite zatezni ročici (2 + 5) in sklopite zgornji ročaj (1) in spodnji nosilec (3), da bo orodje zasedlo manj prostora. Pazite, da pri tem ne ukleščite kablov orodja.

D Namestitev košare za travo

1. Pripnite ročaj (13c) košare za travo (13) na zgornjo stran košare za travo (13).
2. Plastične sponke (13a) košare za travo (13) poveznite čez ogrodje košare za travo (13b).

J Komplet za pripravo zastirke

Namestitev kompleta za pripravo zastirke

1. Odstranite košaro za travo, če je nameščena.
2. Dvignite zaščito pred udarci.
3. Vstavite komplet za pripravo zastirke (18). Zatikalno (18a) se zaskoči.
Odstranjevanje kompleta za pripravo zastirke
4. Zatikalno (18a) kompleta za pripravo zastirke potisnite navznoter in izvlecite komplet za pripravo zastirke (18).

Uporaba



Orodje je dovoljeno nastavljanje le pri ugasnjem motorju in zaustavljenem rezilu. Obstaja nevarnost telesnih poškodb.



Izklopite orodje, izvlecite kontaktni ključ (A 10) in počakajte, da se rezilo zaustavi.

E Vstavljanje/odstranjevanje košare za travo

Vpetje lovilne košare za travo

1. Držite lovilno košaro za travo za ročaj (13c).
2. Za vstavljanje košare za travo (13) dvignite zaščito pred udarci (4) in vstavite košaro za travo (13) v obe ležišči.
3. Zaščito pred udarci (4) poklopite na košaro za travo (13). Tako bo košara za travo ostala v pravilnem položaju.

Odstranitev lovilne košare za travo

4. Dvignite zaščito pred udarci (4).
5. Odprite lovilno košaro za travo (13).
6. Preklopite zaščito pred udarci (4) nazaj na ohišje naprave (12).



Orodja ni dovoljeno uporabljati brez zaščite pred udarci ali košare za travo. Obstaja nevarnost poškodb.

D Praznjenje lovilne košare za travo

1. Snemite lovilno košaro za travo.
2. Držite lovilno košaro za travo za ročaj (13c).
3. Nagnite lovilno košaro za travo s pomočjo dodatnega ročaja (13d).
4. Stresite pokošeno travo v primerni zbiralnik.

Indikator napolnjenosti

Nad košem za travo (E 13) je nameščen indikator napolnjenosti (E 26).



Indikator napolnjenosti odprt:
Košara za travo je prazna



Indikator napolnjenosti zaprt:
Košara za travo je polna

F Nastavitev višine košnje

Na orodju je na voljo 7 položajev za nastavitev višine košnje:

- 25/30/38 mm – majhna višina košnje
- 45/55 mm – srednja višina košnje
- 65/75 mm – velika višina košnje

1. Primate nosilni ročaj (A 6) in privzdignite orodje oz. potisnite orodje navzdol.

2. Primate ročico (7) za nastavitev višine košnje ter jo vstavite v utor, ki ustreza zeleni nastavitvi višine košnje.

Pravilna višina košnje okrasne trate je pribl. 25–45 mm, uporabne trate pa pribl. 45–65 mm.



Za prvo košnjo v sezoni izberite večjo višino košnje.

I Vstavljanje/odstranjevanje akumulatorske baterije



Izklopite orodje, izvlecite kontaktni ključ (A 10) in počakajte, da se rezilo zaustavi.

1. Če želite akumulatorsko baterijo (9) odstraniti iz orodja, pritisnite tipko za sprostitve (9a) na akumulatorski bateriji in izvlecite akumulatorsko baterijo.
2. Za vstavljanje akumulatorjev (9) potisnite akumulatorje vzdolž vodila v napravo. Pri tem se slišno zaskočijo.

Vklop in izklop



Akumulatorsko kosilnico je mogoče uporabljati samo z dvema akumulatorskima baterijama serije PARKSIDE X 20 V Team.



1. Postavite orodje na ravno površino.
2. Dvignite pokrov (A 8) na ohišju orodja ter napolnjeni akumulatorski bateriji (9) po vodilu potisnite v orodje. Slišno se zaskočita.
3. Kontaktni ključ (10) vstavite v temu namenjeno odprtino poleg akumulatorskih baterij (9).

Kontaktni ključ je mogoče vstaviti samo v enem položaju. Bodite pozorni na vodilni žleb na odprtini poleg akumulatorskih baterij in na kontaktnem ključu (10) (glejte majhno sliko **I**).

4. Preden vklopite orodje, preverite, da se ne dotika nobenih predmetov.
- G** 5. Za vklop pritisnite tipko za sprostitvev (16) in jo držite med vlečenjem zaganjalnega vzvoda (17). Izpustite gumb za sprostitvev.
6. Za izklop izpustite ročico za zagon (17).

i Zaradi pametnega upravljanja z energijo se motor zažene z zamikom.



Po izklopu orodja se rezilo vrti še nekaj sekund. Ne dotikajte se vrtečega se rezila. Obstaja nevarnost telesnih poškodb.

G Način Auto/Eco

Akumulatorska kosilnica se ob zagonu samodejno vklopi v na zadnje uporabljenem načinu. S pritiskom na stikalo Auto/Eco (20) lahko preklapljate med načinoma Auto in Eco.

Lučka Auto oz. Eco prikazuje, v katerem načinu je akumulatorska kosilnica.

Način Auto: Akumulatorska kosilnica prilagodi število vrtljajev motorja obremenitvi.

Način Eco: Akumulatorska kosilnica deluje z najmanjšim številom vrtljajev, da je čas delovanja akumulatorskih baterij čim daljši.

Preverjanje stanja napoljenosti akumulatorske baterije

Indikator napoljenosti (**G** 22) prikazuje stanje napoljenosti akumulatorske baterije (**A** 9).

Pritisnite tipko za prikaz napoljenosti (**G** 21) na zgornjem ročaju.

Prižgejo se ustrezne LED-diode, ki prikazujejo stanje napoljenosti akumulatorske baterije.

3 LED-diode svetijo (rdeča, oranžna in zelena): akumulatorska baterija je napolnjena.

2 LED-diodi svetita (rdeča in oranžna):

akumulatorska baterija je delno napolnjena.

1 LED-dioda sveti (rdeča):

akumulatorsko baterijo je treba napolniti.

Delo z orodjem



Upoštevajte lokalne predpise za zaščito pred hrupom.

Redna košnja spodbuja travo k boljšemu tvorjenju travnih listov, hkrati pa plevel odmere. Zato je trata po vsaki košnji gostejša in nastane trata, ki jo lahko enakomerno obremenite.

Prvič kosite približno od aprila dalje, ko je trava visoka 70–80 mm. V obdobju najhitreje rasti pokosite trato najmanj enkrat tedensko.

- Orodje vedno vodite korakoma v čim bolj ravnih pasovih. Za košnjo brez neobdelanih mest naj se pasovi vedno za nekaj centimetrov prekrivajo.
- Višino košnje nastavite tako, da orodje ne bo preobremenjeno. Sicer se lahko motor poškoduje.
- Na pobočjih vedno delajte prečno na strmino. Še posebej previdno bodite pri

hoji vzvratno in vlečenju orodja.

- Po vsaki uporabi očistite orodje, kot je opisano v poglavju „Čiščenje/vzdrževanje“.



Po izklopu orodja se rezilo vrti še nekaj sekund. Ne dotikajte se vrtečega se rezila. Obstaja nevarnost telesnih poškodb.

Razlika med košnjo in mulčenjem trate

Pri uporabi pribora za mučenje (18) se odrezana trava ne shrani v lovilni košari, temveč se seseklja in porazdeli po trati. Na ta način talni organizmi razgradijo hranilne snovi, ki so v odrezani travi, tako pa hranilne snovi krožijo. Zato je treba trato pri mulčenju bistveno redkeje gnojiti.

Načeloma velja, da je treba trato relativno pogosto pokositi, tako da mulčena trava na trati ostane le v manjših količinah. Zato je najbolje trato mulčiti najmanj enkrat na teden in kosilnico nastaviti tako, da se mulči samo 40 % celotne višine trate. Če mulčena trava vidno obleži na površini trate (na primer pri prvi košnji v letu ali pri močnejši rasti), je treba uporabiti lovilno košaro za travo (13).

Čiščenje/vzdrževanje



Dela, ki niso opisana v teh navodilih za uporabo, naj opravi pooblaščen servisna služba. Uporabljajte samo originalne dele.



Pri rokovanju z rezilom nosite rokavice.



Izklopite orodje, izvlecite kontaktni ključ (A 10) in počakajte, da se rezilo zaustavi.

Splošna čistilna in vzdrževalna dela



Orodja ne škropite z vodo. Sicer obstaja nevarnost električnega udara.

- Poskrbite, da bo orodje vedno čisto. Za čiščenje uporabljajte ščetko ali krpo, ne uporabljajte čistilnih sredstev in topil.
- Po košnji z leseno ali plastično paličico odstranite rastlinske ostanke s koles, odprtih za prezračevanje, odprtine za izmet trave in iz predela rezil. Ne uporabljajte trdih ali ostrih predmetov, ki lahko poškodujejo orodje.
- Pred vsako uporabo orodje preverite glede vidnih napak, kot so zrahljani, obrabljeni ali poškodovani deli. Preverite, da so vse matice, zatiči in vijaki trdno priviti.
- Preverite, da pokrovi in zaščitne naprave niso poškodovani in da so pravilno nameščeni. Po potrebi jih zamenjajte.



Menjava rezil

Ko je rezilo topo, ga lahko na servisu nabrusijo. Če je rezilo poškodovano ali neravnoteženo, ga je treba zamenjati.

1. Obrnite orodje.
2. Uporabite močne rokavice in trdno držite rezilo (23). Vijak rezila (24) s ključem (dim. 14) obrnite v levo in ga odvijte z vretena motorja (25).
3. Novo rezilo (23) vgradite v obratnem vrstnem redu. Pazite, da bo rezilo (23) pravilno nameščeno (glejte sliko H) in da bo vijak rezila (24) trdno zategnjen.

K Shranjevanje

Sprostite zatezni ročici (2 + 5) in sklopite zgornji ročaj (1) in spodnji nosilec (3), da bo orodje zasedlo manj prostora. Pazite, da pri tem ne ukleščite kablov orodja.

- Orodje hranite na suhem mestu in izven dosega otrok.
- Preden orodje spravite v zaprt prostor, počakajte, da se motor ohladi.
- Če nameravate orodje shraniti za dlje časa (npr. čez zimo), odstranite akumulatorsko baterijo.
- Temperatura shranjevanja za akumulator in napravo znaša med 0 °C in 45 °C. Med shranjevanjem preprečite izreden mrz ali vročino, da akumulator ne izgubi moči.

Ne jamčimo za škodo, povzročeno z našimi orodji, če je ta nastala zaradi nestrokovnega popravila ali uporabe neoriginalnih delov oz. nenamenske uporabe.

Odstranjevanje/varstvo okolja

Preden napravo zavržete med odpadke, iz nje vzemite akumulator.
Napravo, pribor in embalažo oddajte za

obdelavo na okolju prijazen način. Natančne napotke za odstranjevanje akumulatorja najdete v ločenih navodilih za uporabo svojega akumulatorja in polnilnika.



Električna orodja ne sodijo med gospodinjske odpadke.

- Pokošene trave ne mečite v koš za odpadke, ampak jo kompostirajte ali jo uporabite kot zastirko pod grmovjem in drevjem.

Rabljene električne naprave je treba v skladu z Direktivo 2012/19/EU o odpadni električni in elektronski opremi zbirati ločeno in jih reciklirati na okolju primeren način. Odvisno od prenosa v nacionalno pravo so vam na voljo naslednje možnosti: odsluženo napravo lahko oddate pri vašem prodajalcu, ali na uradnem zbirališču. V zvezi s tem povprašajte svoje lokalno podjetje za odstranjevanje odpadkov ali našo servisno službo, ali jo pošljete nazaj proizvajalcu/osebi, ki jo je dala na trg. Odstranjevanje vaših okvarjenih poslanih naprav izvedemo brezplačno.

To ne velja za priloženi pribor in pripomočke za odpadne naprave, če nimajo električnih sestavnih delov.

Nadomestni deli/pribor

**Nadomestni deli in pribor so na voljo na spletni strani
www.grizzlytools.shop**

Če imate težave s postopkom naročanja, uporabite obrazec za stik. Če imate dodatna vprašanja, se obrnite na »Service-Center« (glejte stran 35).

Rezilo	13700243
Pribor za mulčenje	91105354
Pokrov	91105350
Košara za travo	91105345

Motnje pri delovanju

Težava	Možen vzrok	Odpravljanje napake
Orodje se ne vklopi	Akumulatorska baterija (A 9) je prazna.	Preverjanje stanja napolnjenosti akumulatorske baterije, napolnite akumulatorsko baterijo (upoštevajte ločena navodila za akumulatorsko baterijo in polnilnik).
	Akumulatorska baterija (A 9) ni vstavljena.	Vstavite akumulatorsko baterijo (upoštevajte ločena navodila za akumulatorsko baterijo in polnilnik).
	Gumb za sprostitvev (A 16) ali ročica za zagon (A 17) je v okvari.	Popravilo naj opravi servisni center.
	Okvara motorja	
	Trava je previsoka	Nastavite večjo višino reza. Potisnite ločni ročaj navzdol (A 1), da se sprednja kolesa rahlo dvignejo.
Motor je ugasnil	Blokada zaradi tujkov	Odstranite tujke
Delovni rezultat ni zadovoljiv ali motor težko deluje	Višina reza je premajhna	Nastavite manjšo višino reza
	Rezilo (H 23) je topo	Rezilo nabrusite ali zamenjajte
	Območje rezila je zamašeno	Očistite orodje
	Rezilo (H 23) ni pravilno montirano	Rezilo vgradite na pravilen način
Rezilo se ne vrti	Rezilo (H 23) je blokirano s travo	Odstranite travo
	Vijak (H 24) rezila je zrahljan	Zategnite vijak rezila
Nenormalen hrup, ropot ali tresljaji	Vijak (H 24) rezila je zrahljan	Zategnite vijak rezila
	Rezilo (H 23) je poškodovano	Menjava rezil

Grizzly Tools GmbH & Co. KG

Stockstädter Straße 20, 63762 Großostheim, Germany

Pooblašчени serviser:

Tel.: 01 888 92 73

E-Mail: grizzly@lidl.si

(Birotehnika, Hodošček Renata s.p., Lendavska ULICA 23, 9000 Murska Sobota)

Garancijski list

1. S tem garancijskim listom «Grizzly Tools GmbH & Co. KG, Stockstädter Straße 20, 63762 Großostheim, Germany» jamčimo, da bo izdelek v garancijskem roku ob normalni in pravilni uporabi brezhibno deloval in se zavezujemo, da bomo ob izpolnitvi spodaj navedenih pogojev odpravili morebitne pomanjkljivosti in okvare zaradi napak v materialu ali izdelavi oziroma po svoji presoji izdelek zamenjali ali vrnili kupnino.
2. Garancija je veljavna na ozemlju Republike Slovenije.
3. Garancijski rok za proizvod je 36 mesecev od datuma izročitve blaga. Datum izročitve blaga je razviden iz računa.
4. Kupec je dolžan okvaro javiti pooblaščenemu servisu oziroma se informirati o nadaljnjih postopkih na zgoraj navedeni telefonski številki. Svetujemo vam, da pred tem natančno preberete navodila o sestavi in uporabi izdelka.
5. Kupec je dolžan pooblaščenemu servisu predložiti garancijski list in račun, kot potrdilo in dokazilo o nakupu ter dnevu izročitve blaga.
6. V primeru, da proizvod popravlja nepooblaščen servis ali oseba, kupec ne more uveljavljati zahtevkov iz te garancije.
7. Vzroki za okvaro oziroma nedelovanje izdelka morajo biti lastnosti stvari same in ne vzroki, ki so zunaj proizvajalčeve oziroma prodajalčeve sfere. Kupec ne more uveljavljati zahtevkov iz te garancije, če se ni držal priloženih navodil za sestavo in uporabo izdelka ali če je izdelek kakorkoli spremenjen ali nepravilno vzdrževan.
8. Jamčimo servis in rezervne dele še 3 leta po preteku garancijskega roka.
9. Obrabni deli oz. potrošni material so izvzeti iz garancije.
10. Vsi potrebni podatki za uveljavljanje garancije se nahajajo na dveh ločenih dokumentih (garancijski list, račun).
11. Ta garancija proizvajalca ne izključuje pravic potrošnika, ki izhajajo iz odgovornosti prodajalca za napake na blagu.

Prodajalec:

Lidl Slovenija d.o.o. k.d., Pod lipami 1, SI-1218 Komenda



Obsah

Úvod	37	Vložení/vyjmutí akumulátoru	46
Účel použití	37	Zapnutí a vypnutí	47
Obecný popis	38	Režim Auto/Eco.....	47
Objem dodávky.....	38	Kontrola stavu nabití akumulátoru.....	47
Popis funkce	38	Práce s přístrojem.....	47
Přehled	38	Rozdíl mezi sekáním trávniku a mulčováním trávniku	48
Technické údaje	39	Čištění/údržba	48
Symbody a piktogramy	40	Všeobecné čistící a údržbářské práce... 48	
Bezpečnostní pokyny	41	Výměna nože	49
Obecné bezpečnostní pokyny.....	41	Skladování	49
Návod k montáži	45	Likvidace/ochrana životního prostředí	49
Montáž spodního držadla.....	45	Záruka	50
Montáž horního držadla	45	Náhradní díly/příslušenství	50
Montáž zachytávacího koše na trávu. 45		Opravná	51
Mulčovací sada	45	Service-Center	51
Obsluha	45	Dovozce	51
Zavěšení/sejmutí zachytávacího koše na trávu	46	Hledání chyb	52
Vyprázdnění zachytávacího koše na trávu	46	Překlad originálního prohlášení o shodě CE	90
Ukazatel stavu naplnění.....	46	Výkres sestavení	93
Nastavení výšky sečení	46		

Úvod

Blahopřejeme vám ke koupi vašeho nového přístroje. Rozhodli jste se pro vysoce kvalitní výrobek. Kvalita tohoto přístroje byla kontrolována během výroby a byla provedena také závěrečná kontrola. Tím je zaručena funkčnost přístroje.



Návod k obsluze je součástí tohoto výrobku. Obsahuje důležité pokyny týkající se bezpečnosti, používání a likvidace. Před použitím výrobku se seznamte se všemi pokyny k obsluze a bezpečnosti. Výrobek použijte jen k popsaným účelům a v rámci uvedených oblastí použití.

Návod dobře uschovejte a při předávání výrobku třetímu předejte i všechny podklady.

Účel použití

Přístroj je určen pouze k sečení trávníků a travnatých ploch v domácím prostředí. Přístroj je určen pro použití domácími kutily. Není určen pro trvalé komerční využívání. Při komerčním použití záruka zanikne. Jakékoliv jiné použití, které není v tomto návodu k obsluze výslovně povoleno, může vést k poškození přístroje a pro uživatele představovat vážné nebezpečí.

Přístroj je určen pro použití dospělými. Děti a osoby, které nejsou s touto příručkou obeznámeny, nesmí přístroj používat. Přístroj je zakázáno používat za deště nebo vlhkém prostředí. Výrobce neručí za škody způsobené nesprávným použitím nebo nesprávnou obsluhou.

Přístroj je součástí série Parkside X 20 V TEAM a lze jej provozovat s akumulátory série Parkside X 20 V TEAM. Akumulátory se smí nabíjet pouze nabíječkami série Parkside X 20 V TEAM.

Obecný popis

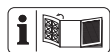

Obrázky najdete na přední a zadní výklopní straně.

Objem dodávky

Vybalte nástroj a zkontrolujte, je-li kompletní:

- akumulátorová sekačka na trávu a horní držadlo
- spodní držadlo
- zachytávací koš na trávu
- rukojeť zachytávacího koše na trávu
- 2 držák kabelu
- 2 upínací páky s plochými podložkami a šrouby pro upevnění horního držadla
- Mulčovací sada
- Návod k obsluze



Baterie a nabíječka nejsou součástí dodávky.

Obalový materiál řádně zlikvidujte.

Popis funkce

Akumulátorová sekačka na trávu je vybavena otáčejícím se řezným nástrojem, který je rovnoběžný s řeznou rovinou.

Je vybavena výkonným elektromotorem, robustním plastovým krytem, bezpečnostním spínačem, ochranou proti nárazům a zachytávacím košem na trávu. Kromě toho má přístroj otočná kolečka s lehkým chodem a lze jej výškově nastavit ve 7 polohách. Funkce ovládacích prvků naleznete v následujících popisech.

Přehled

- | | | |
|----------|---------------------------|--|
| A | 1 | horní držadlo |
| | 2 | upínací páka pro upevnění horního držadla |
| | 3 | spodní držadlo |
| | 4 | ochrana proti nárazu |
| | 5 | upínací páka pro upevnění spodního držadla |
| | 6 | rukojeť pro přenášení |
| | 7 | páka pro nastavení výšky řezu |
| | 8 | kryt |
| | 9 | akumulátory |
| | 9a | odblokovací tlačítka na akumulátoru |
| | 10 | kontaktní klíč |
| | 11 | kola |
| | 12 | kryt přístroje |
| | 13 | zachytávací koš na trávu |
| | 14 | držák kabelu |
| | 15 | kabel přístroje |
| | 16 | odblokovací tlačítka |
| | 17 | spouštěcí páka |
| 18 | Mulčovací sada | |
| 18a | držadlo na mulčovací sadě | |
| 19 | dvojité nabíječka | |
| C | 2a | podložky |
| | 2b | šrouby |
| D | 13a | plastové výstupky |
| | 13b | soutyčí zachytávacího koše na trávu |
| | 13c | rukojeť |
| | 13d | dodatečná rukojeť |

- G** 20 přepínač Auto/Eco
 - 21 tlačítko indikátoru stavu nabití
 - 22 ukazatel stavu nabití akumulátoru
- H** 23 nž
 - 24 šoub nože
 - 25 motorové vřeteno

- E** 26 ukazatel stavu naplnění

Technické údaje

Aku sekačka na trávu 40 V PRMA 40-Li B3

Napětí motoru	40 V === (2x 20 V)
Proud motoru I	16 A
Volnoběžné otáčky n_1	2900 min ⁻¹
Volnoběžné otáčky n_2	3300 min ⁻¹
Šířka řezu	430 mm
Výška řezu	25/30/38/45/55/65/75 mm
Třída ochrany	III
Druh ochrany.....	IPX1
Hmotnost (s akumulátory, 4 Ah) ...	16,2 kg
Hmotnost (bez akumulátoru a nabíječky)	15 kg
Objem zachytávacího koše na trávu ...	50 l
Hladina akustického tlaku (L_{pA})	83,6 dB(A); $K_{pA} = 3$ dB
Hladina akustického výkonu (L_{WA}) změřena	92,4 dB(A); $K_{WA} = 2,69$ dB
zaručená	95 dB(A)
Vibrace (a_{h1}) na horní držadlo doprava.....	0,56 m/s ² ; K= 1,5 m/s ²
left	0,52 m/s ² ; K= 1,5 m/s ²
Teplota.....	max. 50 °C
Nabíjení	4 – 40 °C
Provoz	-20 – 50 °C
Skladování	0 – 45 °C

Hladina hluku a vibrací byla stanovena dle norem a předpisů uvedených v prohlášení o shodě.

Deklarovaná úroveň vibrací byla měřena pomocí standardizovaných zkušebních metod a lze ji použít k porovnání s jiným elektrickým náradím.

Deklarovaná úroveň vibrací může být také použita k předběžnému stanovení doby expozice přístroje.



Výstraha:

Emisní hodnota vibrací se může během skutečného používání elektrického přístroje odlišovat od uvedené hodnoty, v závislosti na způsobu, kterým je elektrický přístroj používán.

Dle možnosti se snažte udržet co nejnižší zatížení, způsobené vibracemi. Příklady opatření ke snížení zatížení, způsobeno vibracemi, je nošení rukavic při použití nástroje a omezení pracovní doby. Přitom se musí brát v úvahu všechny části pracovního cyklu (například doby, během kterých je elektrický nástroj vypnutý, a ty, ve kterých je sice zapnutý, ale běží bez zátěže).

Doba nabíjení

Přístroj je součástí série Parkside X 20 V TEAM a lze jej provozovat s akumulátory série Parkside X 20 V TEAM.

Akumulátory série Parkside X 20 V TEAM se smí nabíjet pouze nabíječkami série Parkside X 20 V TEAM.

Doporučujeme Vám, provozovat tento přístroj pouze s následujícími akumulátory: PAP 20 B1, PAP 20 B3

Doporučujeme Vám, nabíjet tyto akumulátory pomocí následujících nabíječek: PLG 20 A3, PLG 20 C3, PDSL 20 A1

Aktuální seznam kompatibility akumulátorů najdete na: www.lidl.de/akku

Doba nabíjení (minut)	PAP 20 A1 PAP 20 B1	PAP 20 A2	PAP 20 A3 PAP 20 B3	Smart PAPS 204 A1	Smart PAPS 208 A1
PLG 20 A1 PLG 20 A4 PLG 20 C1	60	90	120	120	210
PLG 20 A2	45	60	80	80	165
PLG 20 A3 PLG 20 C3	35	45	60	50	120
PDSLGL 20 A1	35	45	60	50	120
Smart PLGS 2012 A1	35	40	40	40	50

Symbole a piktogramy

Symbole na přístroji:



Pozor!



Nebezpečí úrazu elektrickým proudem!



Pozorně si přečtěte návod k obsluze.



Nebezpečí zranění v důsledku odmrštěných tříšť.



Kolem stojící osoby se musí zdržovat v bezpečné vzdálenosti.



Pozor – ostrý řezací nůž! Mějte ruce a nohy v bezpečné vzdálenosti. Nebezpečí poranění!



Pozor! Doběh nože sekačky na trávu.



Před nastavováním nebo čištěním vypněte motor a zatáhněte za kontaktní klíč.



Používejte ochranné brýle a chrániče sluchu.



Přístroj nevystavujte působení vlhkosti.



Údaj o hladině akustického výkonu L_{WA} v dB.



Elektrická zařízení nepatří do domácího odpadu.

430 mm



Okruh sečení



Indikátor stavu nabití und přepínač Auto/Eco na rukojeti.



Poloha spodního držadla



Západky spodního nosníku



Ukazatel stavu naplnění na zachytávacím koši na trávu



Ukazatel stavu naplnění otevřen: Sběrný koš na trávu je prázdný



Ukazatel stavu naplnění zavřen: Sběrný koš na trávu je plný

Symbyly v návodu



Výstražné značky s údaji pro zabránění škodám na zdraví anebo věcným škodám.



Příkazové značky (namísto výkřičníku je vysvětlován příkaz) s údaji pro prevenci škod.



Informační značky s informacemi pro lepší zacházení s nástrojem.



Přečtěte si návod k obsluze.



Používejte ochranné rukavice.

Bezpečnostní pokyny

V této části jsou uvedeny základní bezpečnostní předpisy při práci s přístrojem.

Obecné bezpečnostní pokyny



**DŮLEŽITÉ
POZORNĚ SI PŘEČTĚTE NÁVOD K OBSLUZE.
NÁVOD K OBSLUZE JE
NUTNĚ ULOŽIT K DALŠÍMU
PŘEČTENÍ.**



Při nesprávném používání může tento přístroj způsobit vážná zranění. Aby nedošlo ke zranění nebo škodám, přečtěte si následující bezpečnostní pokyny a bezpodmínečně je dodržujte. Také se seznamte se všemi ovládacími prvky.

- Pozorně si přečtěte návod k obsluze.
- Tento přístroj nesmí používat děti. Děti musí být pod dohledem, gby si nehrály s přístrojem. Čištění a údržbu nesmí provádět děti.
- Tento přístroj smí používat použít osoby s omezenými fyzickými, smyslovými nebo duševními schopnostmi nebo mající nedostatek zkušeností a znalostí, pokud je na ně dohlíženo nebo byly ohledně bezpečného používání přístroje poučeny a chápou nebezpečí z něj vyplývající.

Příprava:

- Nikdy nedovolte, aby děti nebo jiné osoby, které se neobeznámily s návodem k obsluze, přístroj používaly. Na základě místních ustanovení může být stanoven minimální věk obsluhující osoby.
- Jsou-li v blízkosti osoby, zejména děti nebo domácí zvířata, přístroj nikdy nepoužívejte. S přístrojem si nesmí hrát děti.
- Obsluha nebo uživatel nese zodpovědnost za nehody či škody na jiných osobách nebo jejich majetku.
- Zkontrolujte oblast, na které se přístroj použije a odstraňte kameny, tyče, dráty, nebo jiné cizí předměty, které by mohly být zachyceny a odhozeny.
- Noste vhodný pracovní oděv, jako jsou pevné boty s protiskluzovou podrážkou a robustní dlouhé kalhoty. Nepoužívejte přístroj při chůzi na boso nebo

pokud chodíte v otevřených sandálech. Nenoste volně visící oděv ani oděv s visícími šňůrami nebo pásky.

- Před každým použitím proveďte vizuální kontrolu přístroje. Přístroj nepoužívejte, jestliže chybí, jsou opotřebena nebo poškozena ochranná zařízení (např. ochrana proti nárazu nebo zachytávací koš na trávu), části řezacího zařízení nebo čepy. K zabránění nerovnováhy lze poškozené nástroje a čepy vyměňovat pouze v sadách.
- Buďte opatrní u přístrojích s více řeznými nástroji, protože pohyb jednoho nože může způsobit otáčení zbývajících nožů.
- Používejte pouze díly a příslušenství, které jsou dodávány a doporučeny výrobcem. Při použití jiných dílů dojde k okamžité ztrátě záruky.
- Opořebované a poškozené informační štítky je nutné vyměnit.

Práce s přístrojem:



Během práce nedávejte nohy a ruce do blízkosti rotujících částí nebo pod rotující části. Hrozí nebezpečí poranění!

- Zapněte motor podle pokynů, a teprve potom, když jsou Vaše nohy v bezpečné vzdálenosti od řezných nástrojů.
- Nepoužívejte přístroj za deště, při špatném počasí, v mokřem okolí nebo na mokré trávě. Pracujte pouze za denního světla nebo při dobrém osvětlení.
- S přístrojem nepracujete, cítíte-li se unaveni či nekoncentrováni nebo jste pod vlivem alkoholu či léků. Práci vždy prokládejte pravidelnými přestávkami. Při práci postupujte s rozumem.
- Před použitím je nutné vizuálně zkontrolovat, zda řezné nože, upevňovací čepy a celá řezací jednotky nejsou opotřebeny nebo poškozeny. Na svazích pracujte vždy příčně po úbočí, nikdy ne nahoru nebo dolů. Buďte zvlášť opatrní při změně směru jízdy na svahu. Opořebované nebo poškozené řezné nože a upevňovací čepy lze k zabránění nerovnováhy vyměňovat pouze v sadách.
- Veďte přístroj pouze rychlostí chůze. Buďte obzvlášť opatrní, když otočíte přístroj, zatáhněte ho směrem k sobě nebo jdete-li dozadu.
- Přístroj zapněte opatrně podle pokynů, uvedených v tomto návodu k obsluze. Dbejte na dostatečnou vzdálenost mezi nohama a rotujícími noži.
- Během spouštění nenaklánějte přístroj, ledaže je toto potřebné při rozběhu ve vysoké trávě. V takovém případě přístroj nakloňte stisknutím držadla tak, aby přední kola přístroje byla mírně nadzvednuta. Před podstavením přístroje na zem vždy zkontrolujte, zda jsou obě ruce v pracovní poloze.
- Nikdy nepracujte bez zachytávacího koše na trávu ani bez ochrany proti nárazu. Vždy se zdržujte v bezpečné vzdálenosti od vyhazovacího otvoru.

- Motor nespouštějte, stojíte-li před vyhazovací šachtou.



Pozor, nebezpečí! Nůž dobíhá. Hrozí nebezpečí zranění.

- Během chodu motoru se přístroj nesmí zvedat ani přepravovat. Vypněte přístroj, pokud je třeba jej sklopit k přepravě, když se musí přejít přes jiné oblasti než je tráva, a pokud se přístroj přenáší do a z oblastí, které mají být koseny.
- Vždy udržujte otvor na výhoz trávy čistý a volný. Odstraňte kosný materiál pouze tehdy, když je přístroj zastaven.
- Přístroj nenechávejte nikdy bez dozoru na pracovišti.
- Nepracujte s poškozeným či neúplným zařízením ani se zařízením, které bylo upraveno bez souhlasu výrobce. Nikdy nepoužívejte přístroj s poškozenými ochrannými zařízeními nebo štíty nebo s chybějícími bezpečnostními zařízeními, jako jsou například deflektory a/nebo zařízení pro zachycování trávy.
- Přístroj nepřetěžujte. Pracujte pouze ve stanoveném rozsahu výkonu a neměňte nastavení regulátoru na motoru. Nepoužívejte stroje s nízkým výkonem pro těžkou práci. Nepoužívejte přístroj pro účely, pro které není určen.
- Nepoužívejte zařízení v blízkosti vznětlivých kapalin nebo plynů. Při nerespektování hrozí nebezpečí požáru nebo výbuchu.
- Vypněte zařízení, vytáhněte bezpečnostní klíč a vyjměte akumulátor. Ujistěte se, zda se všechny pohyblivé součásti zastavily:
 - vždy, když zařízení opustíte a není používáno,
 - před uvolněním zablokování nebo odstraněním ucpání ve vyhazovacím kanálu,
 - před kontrolou, čištěním nebo prací na zařízení,
 - pokud bylo zasaženo cizí těleso. Zkontrolujte vizuálně škody na zařízení a proveďte nezbytné opravy ještě před opětovným použitím zařízení,
- Pokud zařízení začne neobvykle silně vibrovat, je nutná jeho okamžitá kontrola,
- Zajistěte, aby všechny matice, čepy a šrouby byly pevně dotaženy.
- Zkontrolujte, zda není zařízení případně poškozeno.
- Nechte provést potřebné opravy poškozených částí.
- Nedávejte nohy ani ruce do blízkosti rotujících částí nebo pod rotující části. Nikdy se nestavte před otvor pro výhoz trávy.
- Při spuštění nebo nastartování motoru nesmí být sekačka na trávu naklopena, nebude-li sekačka na trávu při tomto postupu zdvižena. V takovém případě přístroj naklonějte jen tak, jak je to naprosto nezbytné, a nadzvedněte ho jen na straně odvrácené od uživatele.

Údržba a skladování:

- Před uskladněním přístroje v uzavřených prostorách nechte motor vychladnout.
- Při údržbě vsazených nožů dbejte na to, že i když je vypnut zdroj napětí, vsazené nože se mohou pohybovat.
- Dbejte na to, aby všechny matice a šrouby byly pevně utažené a přístroj byl v bezpečném provozním stavu.
- Nepokoušejte se přístroj opravit sami, ledaže máte k tomuto účelu potřebnou kvalifikaci. Veškeré práce, neuvedené v tomto návodě k obsluze, smí provádět námi autorizovaný servis pro služby zákazníkům.
- Skladujte přístroj na suchém místě a mimo dosah dětí.
- Zacházejte s Vaším přístrojem s pečlivostí. Pro lepší a bezpečnější práci udržujte nástroje ostré a v čisté. Postupujte podle předpisů pro údržbu.
- Při výměně řezného zařízení noste ochranné rukavice.
- Pravidelně kontrolujte zachytávací zařízení na trávě, zda nevykazuje známky opotřebení a deformace. Z bezpečnostních důvodů vyměňte opotřebené nebo poškozené díly. Při nastavování nožů buďte mimořádně opatrní, aby se prsty nedostaly mezi rotující nože a pevné části stroje.
- Zkontrolujte, zda se použily pouze náhradní řezné nástroje, schválené výrobcem.

- **Nepoužívejte příslušenství, které nebylo doporučeno společností PARKSIDE.** To může vést k úrazu elektrickým proudem nebo k požáru.

Elektrická bezpečnost:

- Připojovací zástrčka nabíječky musí pasovat do elektrické zásuvky. Zástrčku nelze v žádném případě upravovat. Nepoužívejte žádné adaptérové zástrčky spolu s uzemněnými elektrickými nástroji. Při používání nepozměněných zástrček a vhodných zásuvek se snižuje riziko úrazu el. proudem.
- Vyhybejte se kontaktu s uzemněnými povrchy, např. trubkami, topením, plotnami a ledničkami. Je-li Vaše tělo uzemněno, hrozí zvýšené riziko úrazu elektrickým proudem.
- Nevystavujte elektrická zařízení působení deště ani vlhkosti. Při vniknutí vody do elektrického nástroje se zvyšuje riziko úrazu el. proudem.



Dodržte bezpečnostní pokyny a pokyny k nabíjení a správnému použití, uvedené v návodu k obsluze Vašeho akumulátoru a Vaší nabíječky série PARKSIDE X 20 V Team. Podrobný popis procesu nabíjení a další informace naleznete v tomto samostatném návodu k obsluze.

Návod k montáži

- Provádějte pouze takové práce, při nichž si sami důvěřujete.
- V případě nejistoty se obraťte na odborníka nebo přímo na náš servis.

B Montáž spodního držadla

1. Vyklopte spodní držadlo (3) nahoru. Jsou možné tři polohy.
2. Utáhněte spodní upínací páku (5) ve směru hodinových ručiček.
3. Zaaretujete upínací páku (5) tím, že ji stisknete ve směru spodního držadla (3). Upínací páka musí být přitažena a musí přiléhat k držadlu tak, aby bylo možné provést upnutí střední silou. Pokud se to nepovede, otočte upínací páku dále ve směru hodinových ručiček nebo ji povolte otočením proti směru hodinových ručiček.

C Montáž horního držadla

1. Upevněte horní držadlo (1) pomocí dodávaných šroubů (2b), podložek (2a) a horních upínacích pák (2) vpravo a vlevo na spodním držadle (3). Odblokovací hlava (16) se musí nacházet ve směru sečení vpravo. Jsou možné dvě polohy.
2. Utáhněte upínací páku (2) ve směru hodinových ručiček.
3. Zaaretujete upínací páku (2) tím, že ji stisknete ve směru držadla (3). Upínací páčky musí přiléhat k držadlu tak, aby bylo možné provést upnutí střední silou. Pokud se to nepovede, otočte upínací páku dále doprava nebo ji uvolněte otočením doleva (viz malý obrázek).

4. Zaklapnutí držáku kabelu:

Zaklapněte držák kabelu (14) na horním (1) a spodním (3) držadle a upevněte tím kabel přístroje (15).



Povolte upínací páky (2+5) a horní držadlo (1) a spodní držadlo (3) sklopte k sobě, aby přístroj nezabíral tolik místa. Kabel přístroje se přitom nesmí přiskřípnout.

D Montáž zachytávacího koše na trávu

1. Nasadte držadlo (13c) zachytávacího koše na trávu (13) na horní část zachytávacího koše na trávu (13).
2. Zatlačte plastové výstupky (13a) zachytávacího koše na trávu (13) přes soutyč zachytávacího koše na trávu (13b).

J Mulčovací sada

Přípevnění mulčovací sady

1. Sejměte zachytávací koš na trávu, je-li namontován.
2. Zdvihněte ochranu proti nárazům.
3. Nasuňte mulčovací sadu (18). Držadlo (18a) zaskočí.

Sejmutí mulčovací sady

4. Zatlačte držadlo (18a) na mulčovací sadě a vyjměte mulčovací sadu (18).

Obsluha



Nastavení přístroje se smí provádět pouze při vypnutém motoru a při zastaveném noži. Hrozí nebezpečí zranění osob.



Vypněte zařízení, vytáhněte kontaktní klíč (10) a vyčkejte, než se nůž zastaví.

E Zavěšení/sejmutí zachytávacího koše na trávu

Zavěšení zachytávacího koše na trávu

1. Uchopte zachytávací koš na trávu za rukojeť (13c).
2. K zavěšení zachytávacího koše na trávu (13) nadzdvihněte ochranu proti nárazu (4) a zavěste zachytávací koš na trávu (13) do obou upnutí.
3. Na zachytávací koš na trávu (13) zaklapněte ochranu proti nárazu (4). Tato přídržuje zachytávací koš na trávu ve správné pozici.

Sejmutí zachytávacího koše na trávu

4. Nadzdvihněte ochranu proti nárazu (4).
5. Vyvěste zachytávací koš na trávu (13).
6. Ochranu proti nárazu (4) sklopte zpět do krytu přístroje (12).



S přístrojem se nesmí pracovat bez ochrany proti nárazu nebo bez zachytávacího koše na trávu. Hrozí nebezpečí zranění.

D Vyprázdnění zachytávacího koše na trávu

1. Sejměte zachytávací koš na trávu.
2. Uchopte zachytávací koš na trávu za rukojeť (13c).
3. Nakloňte zachytávací koš na trávu pomocí dodatečné rukojeti (13d).
4. Vysypte pokosenou trávu do k tomu vhodná nádoby.

Ukazatel stavu naplnění

Nad zachytávacím košem na trávu (**E** 13) je připojen ukazatel stavu naplnění (**E** 26).

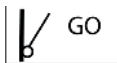

Ukazatel stavu naplnění otevřen: Zachytávací koš na trávu je prázdný

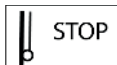

Ukazatel stavu naplnění zavřen: Zachytávací koš na trávu je plný

F Nastavení výšky sečení

Přístroj má 7 poloh k nastavení výšky sečení:

- 25/30/38 mm – nízká výška sečení
- 45/55 mm – střední výška sečení
- 65/75 mm – vysoká výška sečení

1. Uchopte rukojeť pro přenášení (**A** 6) a přístroj nadzvedněte, resp. zatlačte přístroj směrem dolů.
2. Uchopte páku (7) k nastavení výšky sečení a přesuňte ji přes drážky do požadovaného nastavení výšky sečení.

Správná výška sečení pro dekorativní trávnik je cca 25 – 45 mm, u užitkového trávniku přibližně 45 - 65 mm.



Pro první sečení v sezóně by se měla zvolit vysoká výška sečení.



I Vložení/vyjmutí akumulátoru



Vypněte zařízení, vytáhněte kontaktní klíč (**A** 10) a vyčkejte, než se nůž zastaví. Hrozí nebezpečí zranění osob.

1. K vyjmutí akumulátoru (9) z přístroje stiskněte odblokovací tlačítko (9a) na

akumulátoru a akumulátor vytáhněte.

2. K vložení akumulátorů (9) zasuňte akumulátory podél vodicí lišty do přístroje. Tyto slyšitelně zaklapnou.

Zapnutí a vypnutí

i Akumulátorovou sekačku na trávu lze provozovat pouze se dvěma vloženými akumulátory série PARKSIDE X 20 V Team.

1. Postavte přístroj na rovný podklad.
2. Zdvihněte kryt (A 8) na krytu přístroje a zasuňte nabitě akumulátory (9) podél vodicí lišty do přístroje. Tyto slyšitelně zaklapnou.
3. Zastrčte kontaktní klíč (10) do připraveného otvoru vedle akumulátorů (9).
Kontaktní klíč lze zastrčit pouze v jedné poloze. Dbejte na vodicí drážku na otvoru vedle akumulátorů a na kontaktním klíči (10) (viz malý obrázek I).
4. Před zapnutím přístroje dbejte na to, aby nedošlo ke kontaktu přístroje s jinými předměty.
5. K zapnutí stiskněte odblokovací tlačítko (16) a ho podržte, zatímco zatahujete za spouštěcí páku (17). Pusťte odblokovací tlačítko.
6. K vypnutí pusťte spouštěcí páku (17).

i Kvůli inteligentnímu řízení spotřeby energie naskakuje motor se zpožděním.



Po vypnutí přístroje se nůž ještě několik sekund otáčí. Nedotýkejte se běžícího nože. Hrozí nebezpečí zranění osob.

G Režim Auto/Eco

Akumulátorová sekačka na trávu se při spuštění automaticky rozběhne v naposledy používaném režimu. Stisknutím přepínače Auto/Eco (20) můžete přepínat mezi režimy Auto a Eco.

Rozsvícením žárovky Auto nebo Eco můžete vidět, v jakém režimu se akumulátorová sekačka na trávu nachází.

Režim Auto: Akumulátorová sekačka na trávu nastaví otáčky motoru podle zatížení.

Režim Eco: Akumulátorová sekačka na trávu běží na nejnižší počet otáček pro maximální životnost baterie.

Kontrola stavu nabití akumulátoru

Ukazatel stavu nabití (G 22) signalizuje stav nabití akumulátorů (A 9).

Stiskněte tlačítko ukazatele stavu nabití (G 21) na horním držadle.

Stav nabití akumulátorů je signalizován rozsvícením příslušných ukazatelů LED.

3 LED svítí (červená, oranžová a zelená):

Akumulátor je nabitý

2 LED svítí (červená a oranžová):

Akumulátor je částečně nabitý

1 LED svítí (červená):

Akumulátor je nutné dobít

Práce s přístrojem

i Dodržujte ochranu proti hluku a místní předpisy.

Při pravidelném sečení trávy je rostlina povzbuzována k zesílenému růstu listů. Navíc

je potlačován růst plevelů. Proto se trávník po každém sečení zahušťuje a vyrůstá rovnoměrně zatěžovaný trávník.

První sečení probíhá přibližně od dubna při výšce porostu 70 - 80 mm. Během hlavní vegetační sezóny je trávník sečen nejméně jednou týdně.

- Jezděte přístrojem pomalým tempem, dle možnosti v přímých pruzích. K zajištění souvislého sečení, by se pruhy vždy měly překrývat o několik centimetrů.
- Nastavte výšku řezu tak, aby nedošlo k přetížení přístroje. V opačném případě může dojít k poškození motoru.
- Na svazích pracujte vždy příčně po úbočí. Buďte zvláště opatrní při pohybech dozadu a tažení přístroje.
- Přístroj vyčistěte po každém použití tak, jak je popsáno v kapitole „Čištění/údržba“.



Po vypnutí přístroje se nůž ještě několik sekund otáčí. Nedotýkejte se běžícího nože. Hrozí nebezpečí zranění osob.

Rozdíl mezi sekáním trávníku a mulčováním trávníku

Při použití mulčovací sady (18) se posekaná tráva nezachytává v zachytávacím koši na trávu, ale se rozdrťí a rozdělí se na trávníku. Živiny obsažené v odřezcích se tak půdními organismy rozloží a tvoří koloběh živin. Mulčovaný trávník se proto musí hnojit mnohem méně často.

V zásadě platí, že trávník se musí sekat relativně často, aby na trávníku zůstalo jen malé množství mulče.

Nejllepší je proto trávník mulčovat alespoň

jednou týdně a sekačku nastavit tak, aby bylo mulčováno pouze asi 40% celkové výšky trávníku. Pokud mulč zůstane viditelný na trávníku (například při prvním sekání trávníku nebo při silném růstu), mělo by se pracovat se zachytávacím košem na trávu (13).

Čištění/údržba



Práce, které nejsou popsány v tomto návodu k obsluze, nechte provádět v námi schváleným zákaznickým servisem. Používejte pouze originální díly.



Při manipulaci s nožem noste rukavice.



Před jakoukoliv údržbou a čištěním vypněte zařízení, vytáhněte kontaktní klíč (A 10) a vyčkejte, než se nůž zastaví.

Všeobecné čistící a údržbářské práce



Nikdy na přístroj nestříkejte vodu. Hrozí nebezpečí úrazu elektrickým proudem.

- Přístroj udržujte vždy v čistém stavu. Při čištění používejte kartáč nebo hadřík, avšak žádné čistící prostředky nebo rozpouštědla.
- Po sečení odstraňte všechny přilnuté rostlinné zbytky kusem dřeva nebo plastu z koleček, větracích otvorů, vyhazovacího otvoru a v oblasti nože. Nepoužívejte tvrdé či špičaté předměty, mohlo by dojít k poškození přístroje.
- Před každým použitím přístroje zkontrolujte případné zjevné vady, např. uvolněné, opotřebované nebo poško-

zené součásti. Zkontrolujte upevnění všech matic, čepů a šroubů.

- Zkontrolujte kryty a ochranná zařízení, zda nejsou poškozena a zda jsou správně nasazena. Je-li to nutné, vyměňte je.

H Výměna nože

Je-li nůž tupý, lze jej v odborné dílně nechat nabrousit. Je-li nůž poškozen nebo vykazují-li nerovnováhu, musí se vyměnit.

1. Příklad otočte.
2. Nasadte si pevné rukavice a pevně přidržte nůž (23). Vyšroubujte šroub nože (24) proti směru hodinových ručiček pomocí klíče na šrouby (SW14) z vřetena motoru (25).
3. Nový nůž (23) namontujte v opačném pořadí. Dbejte na to, aby byl nůž (23) správně umístěn viz obrázek **H**) a šroub nože (24) byl utažen.

K Skladování

Povolte upínací páky (2+5) a horní držadlo (1) a spodní držadlo (3) sklopte k sobě, aby přístroj nezabíral tolik místa. Kabel přístroje se přitom nesmí přiskřípnout.

- Skladujte přístroj v suchém stavu a mimo dosah dětí.
- Před uskladněním přístroje v uzavřených prostorách nechte motor vychladnout.
- Před delším uskladněním (např. zázimování) vyjměte akumulátor z přístroje.
- Skladovací teplota akumulátoru a přístroje je mezi 0 °C až 45 °C. Během skladování zabraňte extrémnímu chladu nebo teple, aby akumulátor neztratil výkon.

Neručíme za škody způsobené našimi přístroji, pokud by byly způsobeny kvůli neodborné opravě nebo v důsledku používání neoriginálních dílů nebo při používání v rozporu s určením.

Likvidace/ochrana životního prostředí

Před likvidací přístroje vyjměte akumulátor z přístroje.

Přístroj, příslušenství a balení zlikvidujte ekologickou recyklací.

Podrobné pokyny k likvidaci akumulátoru naleznete v samostatném návodu k obsluze Vašeho akumulátoru a nabíječky.



Elektrické přístroje nepatří do domácího odpadu.

- Nevyhazujte posečenou trávu do popelnice na odpady, ale odevzdejte ji pro kompostování nebo ji rozdělte jako mulčovací vrstvu pod křoviny a stromy.

V souladu se směrnicí 2012/19/EU o odpadních elektrických a elektronických zařízeních se opotřebované elektrické přístroje musí sbírat odděleně a ekologicky zlikvidovat.

V závislosti na tom, jak je vše implementováno ve vnitrostátním právu, máte následující možnosti:

vrátit v prodejně, odevzdat na oficiálním sběrném místě. V případě dotazů se obraťte na místní organizaci pro likvidaci odpadů nebo na naše servisní centrum.

zaslat zpět výrobci/distributorovi. Likvidaci Vašich zaslaných vadných přístrojů provádíme zdarma.

Toto se netýká příslušenství starých přístrojů a pomocných prostředků bez elektrických součástí.

Náhradní díly/příslušenství

Náhradní díly a příslušenství obdržíte na stránkách
www.grizzlytools.shop

Pokud máte problémy při objednávání, použijte prosím kontaktní formulář. V případě jakýchkoliv dalších dotazů se obraťte na servisní středisko / „Service-Center“ (viz strana 52).

Nůž	13700243
Mulčovací sada	91105354
Kryt	91105350
Zachytávací koš na trávu	91105345

Záruka

Vážení zákazníci,

Na tento přístroj poskytujeme 3letou záruku od data zakoupení.

V případě závady tohoto výrobku vám vůči prodejci výrobku přináležejí zákonná práva. Tato zákonná práva nejsou omezena naší následovně uvedenou zárukou.

Záruční podmínky

Záruční doba začíná běžet ode dne nákupu. Uschovejte si, prosím, originál účtenky pro pozdější použití. Tento dokument budete potřebovat jako doklad o koupi.

Zjistíte-li během tří let od data koupě u tohoto výrobku materiálovou nebo výrobní vadu, bude výrobek námi, podle našeho výběru, bezplatně opraven nebo nahrazen. Tato záruční oprava předpokládá, že během 3leté lhůty předložíte poškozený přístroj s dokladem o koupi (pokladní stvrženka) a písemně krátce popíšete, v čem spočívá závada a kdy k ní došlo. Budeli závada kryta naší zárukou, získáte zpět opravený nebo nový výrobek. Opravou nebo výměnou výrobku nezačíná záruční doba běžet od začátku.

Záruční doba a zákonné nároky na odstranění vady

Záruční doba se neprodlužuje poskytnutím záruky. Toto platí i pro nahrazené a opravené díly. Již při koupi zjištěné závady a nedostatky musíte nahlásit okamžitě po vybalení výrobku. Po uplynutí záruční doby musíte uhradit náklady za provedené opravy.

Rozsah záruky

Přístroj byl precizně vyroben podle přísných jakostních směrnic a před dodáním byl svědomitě zkontrolován.

Záruční oprava se vztahuje na materiálové nebo výrobní vady. Tato záruka se netýká dílů výrobku, které jsou vystaveny normálnímu opotřebení, a lze je považovat za spotřební materiál (např. filtry nebo nástavce), nebo poškození křehkých dílů (např. spínače, akumulátory nebo díly vyrobené ze skla).

Tato záruka neplatí, je-li výrobek poškozen z důvodu neodborného používání, nebo pokud u něj nebyla prováděna údržba. Pro odborné používání výrobku musí být přesně dodržovány všechny pokyny uve-

dené v návodu k obsluze. Bezpodmínečně je třeba zabránit používání a manipulacím s výrobkem, které nejsou v návodu k obsluze doporučeny, nebo je před nimi varováno.

Výrobek je určen jen pro soukromé účely a ne pro komerční využití. Záruka zaniká v případě zneužívání a neodborné manipulace, používání nadměrné síly a při zásazích, které nebyly provedeny naším autorizovaným servisem.

Postup v případě uplatňování záruky

Pro zajištění rychlého zpracování vaší žádosti, prosím, postupujte podle následujících pokynů:

- Na důkaz, že jste výrobek zakoupili, mějte pro jakékoli případné dotazy připravenou pokladní stvrzenku a číslo výrobku (IAN 385574_2107).
- Číslo výrobku je uvedeno na typovém štítku.
- Pokud by došlo k funkční poruše nebo jiným závadám, nejdříve **telefonicky** nebo **e-mailem** kontaktujte níže uvedené servisní oddělení. Pak získáte další informace o vyřízení vaší reklamáce.
- Výrobek označený jako vadný můžete po domluvě s naším zákaznickým servisem, s připojením dokladu o koupi (pokladní stvrzenky) a po uvedení, v čem závada spočívá a kdy k ní došlo, přeposlat bez platby poštovního na vám sdělenou adresu příslušného servisu. Aby bylo zabráněno problémům s přijetím a dodatečnými náklady, bezpodmínečně použijte jen tu adresu, která vám bude sdělena. Zajistěte, aby zásilka nebyla odeslána nevyplaceně jako nadměrné zboží, expres nebo

jiný, zvláštní druh zásilky. Přístroj zašlete včetně všech částí příslušenství dodaných při zakoupení a zajistěte dostatečně bezpečný přepravní obal.

Opravná

Opravy, které nespádají do záruky, můžete nechat udělat v našem servisu oproti zúčtování. Rádi vám připravíme předběžný odhad nákladů.

Můžeme zpracovávat jen ty přístroje, které byly dostatečně zabalené a odeslány vyplaceně.

Pozor: Prosím, přístroj zašlete našemu autorizovanému servisu vyčištěný a s upozorněním na závadu.

Nepřijmeme přístroje zaslané nevyplaceně jako nadměrné zboží, expres nebo jiný, zvláštní druh zásilky.

Likvidaci vašich poškozených zaslaných přístrojů provedeme bezplatně.

Service-Center



Servis Česko

Tel.: 800143873

E-Mail: grizzly@lidl.cz

IAN 385574_2107

Dovozce

Prosím, respektujte, že následující adresa není adresou servisu. Nejdříve kontaktujte shora uvedeně servisní středisko.

Grizzly Tools GmbH & Co. KG

Stockstädter Straße 20

63762 Großostheim

Německo

www.grizzlytools.de

Hledání chyby

Problém	Možná příčina	Odstranění závady
Přístroj nelze zapnout	Akumulátor (A 9) je prázdný	Zkontrolujte stav nabití akumulátoru, Nabíjení baterie (dodržujte samostatný návod k obsluze pro akumulátor a nabíječku)
	Akumulátor (A 9) není vložen	Vložte baterii (dodržujte samostatný návod k obsluze pro akumulátor a nabíječku)
	Defektní startovací páčka (A 16) nebo odblokovací tlačítko (A 17)	Oprava zákaznickým servisem
	Defektní motor	
	Tráva příliš dlouhá	Nastavte větší výšku řezu Stlačením rámové rukojeti lehce nadzvedněte přední kolečka
Motor vypadává	Zablokování cizím tělesem	Odstraňte cizí těleso
Výsledek práce není uspokojivý nebo motor těžce pracuje.	Příliš nízká výška řezu	Nastavte menší výšku řezu
	Nůž (H 23) tupý	Nože lze brousit nebo vyměnit
	Oblast nože ucpaná	čistící stroje
	Nůž (H 23) špatně namontován	Nůž správně namontujte
Nůž se netočí	Nůž (H 23) zablokovaný trávou	Odstraňte trávu
	Šroub nože (H 24) volný	Utáhněte šroub nože
Abnormální hluk, chrastit nebo vibrační	Šroub nože (H 24) volný	Utáhněte šroub nože
	Defektní nůž (H 23)	Vyměňte nůž

Obsah

Úvod.....	53	Vloženie/vybratie akumulátora.....	63
Používanie podľa určenia	53	Zapnutie a vypnutie.....	63
Všeobecný popis.....	54	Režim Automatika/Eko	63
Objem dodávky.....	54	Kontrola stavu nabitia akumulátora....	63
Opis funkcie.....	54	Práca s prístrojom	64
Prehľad.....	54	Rozdiel medzi kosením trávy a	
Technické údaje.....	55	mulčovaním trávy.....	64
Symbody a grafické znaky	56	Čistenie/údržba	64
Bezpečnostné pokyny	57	Všeobecné čistiace a údržbárske	
Všeobecné bezpečnostné pokyny.....	57	práce	65
Montáž	61	Výmena noža	65
Montáž spodného držadla.....	61	Skladovanie.....	65
Montáž horného držadla	61	Likvidácia/ochrana životného	65
Montáž zberného koša na trávu	61	Záruka	66
Mulčovač.....	62	Servisná oprava	67
Obsluha.....	62	Service-Center	67
Zavesenie/odobratie zberného		Dovozca.....	67
koša na trávu.....	62	Náhradné diely/Príslušenstvo	67
Vyprázdnenie zberného koša		Vyhľadávanie chýb	68
na trávu	62	Preklad originálneho	
Nastavenie výšky rezu	62	prehlásenia o zhode CE.....	91
		Výkres náhradných dielov	93

Úvod

Gratulujeme Vám k zakúpeniu Vášho nového prístroja. Tým ste sa rozhodli pre kvalitný produkt.

Tento prístroj bol počas výroby testovaný na kvalitu a podrobený výstupnej kontrole. Tým je zabezpečená funkčnosť vášho prístroja.



Návod na obsluhu je súčasťou tohto produktu. Obsahuje dôležité upozornenia ohľadom bezpečnosti, obsluhy a likvidácie. Pred používaním produktu sa oboznámte so všetkými pokynmi pre obsluhu a bezpečnosť. Používajte produkt len predpísaným spôsobom a len v uvedených oblastiach použitia. Návod na obsluhu uschovajte a

v prípade odovzdania produktu tretím osobám odovzdajte aj všetky podklady.

Používanie podľa určenia

Prístroj je určený na kosenie trávnikov a zatrávených plôch v domácej oblasti. Prístroj je určený pre domácich majstrov. Nie je konštruované pre trvalú priemernú prevádzku. Pri komerčnom použití zanikne záruka.

Každé iné používanie, ktoré nie je v tomto návode na obsluhu výslovne povolené, môže viesť k poškodeniu prístroja a predstavovať vážne nebezpečenstvo pre po-

užívateľa. Prístroj je určený pre dospelých. Deti, ako aj osoby, ktoré nie sú oboznámené s týmto návodom na používanie, nesmú zariadenie používať. Je zakázané používať zariadenie v daždi alebo vlhkom prostredí. Výrobca neručí za škody, ktoré vzniknú iným používaním než podľa určenia alebo nesprávnou obsluhou.

Prístroj je súčasťou série X 20 V TEAM a môže sa prevádzkovať s akumulátormi série X 20 V TEAM. Akumulátory sa smú nabíjať iba s nabíjačkami série Parkside X 20 V TEAM.

Všeobecný popis



Obrázky nájdete na prednej a zadnej výklopnej strane.

Objem dodávky

Prístroj opatrne vyberte z obalu a preverte, či sú nasledujúce časti kompletné:

- Akumulátorová kosačka na trávnu a horné držadlo
- Spodné držadlo
- Zberný kôš na trávnu
- Zberný kôš na trávnu s držadlom
- 2 držiaky kábla
- 2 upínacie páky s podložkami a skrutkami na upevnenie horného držadla
- Mulčovač
- Preklad originálneho návodu na obsluhu



Batéria a nabíjačka nie sú súčasťou balenia.

Baliaci materiál zlikvidujte podľa predpisov.

Opis funkcie

Akumulátorová kosačka na trávnu má rezačí nástroj, ktorý sa otáča paralelne k úrovni kosenia. Je vybavený výkonným elektromotorom, robustným plastovým telesom, bezpečnostným spínačom, ochranou proti odrazeným predmetom a zberným košom na trávnu. Okrem toho sa dá prístroj výškovo prestaviť v 7 polohách a má kolesá s ľahkým chodom. Funkcia jednotlivých prvkov obsluhy je uvedená v nasledujúcich popisoch.

Prehľad

- | | | |
|----------|--------------------|---|
| A | 1 | Horné držadlo |
| | 2 | Upínacia páka na upevnenie horného držadla |
| | 3 | Spodné držadlo |
| | 4 | Ochrana proti odrazeným predmetom |
| | 5 | Upínacia páka na upevnenie spodného držadla |
| | 6 | Držiak |
| | 7 | Páka na nastavenie výšky kosenia |
| | 8 | Veko |
| | 9 | Akumulátory |
| | 9a | Tlačidlo odblokovania na akumulátore |
| | 10 | Kontaktný kľúč |
| | 11 | Kolesá |
| | 12 | Kryt prístroja |
| | 13 | Zberný kôš na trávnu |
| | 14 | Držiak kábla |
| | 15 | Kábel |
| | 16 | Uvoľňovacie tlačidlo |
| | 17 | Štartovacia páka |
| | 18 | Mulčovač |
| 18a | Oblúk na mulčovači | |
| 19 | Dvojité nabíjačka | |
| C | 2a | Podložky |
| | 2b | Skrutky |

- D** 13a Plastové spony
 13b Sútyčie zberného koša na trávu
 13c Držadlo
 13d Prídavné držadlo

- G** 20 Spínacie tlačidlo automatika/
 eko
 21 Tlačidlo pre zobrazenie stavu
 nabitia
 22 Signalizácia stavu nabitia
 akumulátora

- H** 23 Nôž
 24 Skrutka noža
 25 Vreteno motora

- E** 26 Ukazovateľ naplnenia

Technické údaje

40 V akumulátorová kosačka na trávu.... PRMA 40-Li B3

Napätie motora	40 V === (2x 20 V)
Prúd motora I.....	16 A
Otáčky chodu naprázdno n_1 ...	2900 min ⁻¹
Otáčky chodu naprázdno n_2 ...	3300 min ⁻¹
Priemer strihu.....	430 mm
Výška rezu...25/30/38/45/55/65/75 mm	
Trieda ochrany.....	III
Druh krytia	IPX1
Hmotnosť (s akumulátormi, 4 Ah)..	16,2 kg
Hmotnosť (bez nabíjačky a akumulátor)	15 kg
Objem zberného koša na trávu.....	50 l
Hladina akustického tlaku	
(L_{pA})	83,6 dB(A); K_{pA} = 3 dB
Hladina akustického výkonu (L_{WA})	
nameraná	92,4 dB(A); K_{WA} = 2,69 dB
zaručená	95 dB(A)
Vibrácie (a_h) na horné držadlo	
doprava.....	0,56 m/s ² ; K= 1,5 m/s ²
left	0,52 m/s ² ; K= 1,5 m/s ²

Teplota.....	max. 50 °C
Nabíjanie	4 – 40 °C
Prevádzka	-20 – 50 °C
Skladovanie	0 – 45 °C

Hodnoty hluku a vibrácií boli stanovené podľa noriem a ustanovení uvedených vo vyhlásení o zhode.

Uvedená hodnota emisií vibrácií sa merala podľa normovaného skúšobného postupu a môže sa použiť pre vzájomné porovnanie elektrického náradia.

Uvedená hodnota emisií vibrácií sa môže tiež použiť pre odhad počiatočného pozastavenia.



Výstraha:

Emisná hodnota vibrácií sa môže počas skutočného používania elektrického prístroja od uvádzanej hodnoty odlišovať, v závislosti od typu a spôsobu, akým sa elektrický prístroj používa.

Zaťaženie spôsobené vibráciami sa pokúste udržať tak malé, ako je to možné. Príkladné opatrenia na zníženie zaťaženia vibráciami je nosenie rukavíc pri používaní nástroja a obmedzenie pracovného času. Pritom sa zohľadnia všetky podiely cyklu prevádzky (napríklad časy, kedy je elektrické zariadenie vypnuté a také, kedy je zapnuté, ale bez zaťaženia).

Čas nabíjania

Prístroj je súčasťou série Parkside X 20 V TEAM a môže sa prevádzkovať s akumulátormi série Parkside X 20 V TEAM.

Akumulátory série Parkside X 20 V TEAM sa smú nabíjať iba s nabíjačkami série Parkside X 20 V TEAM.

Odporúčame vám prevádzkovať tento prístroj výlučne s nasledujúcimi akumulátormi: PAP 20 B1, PAP 20 B3

Odporúčame vám nabíjať tieto akumulátory výlučne s nasledujúcimi nabíjačkami: PLG 20 A3, PLG 20 C3, PDSLГ 20 A1

Aktuálny zoznam kompatibility akumulátora nájdete na: www.lidl.de/akku

Čas nabíjania (min)	PAP 20 A1 PAP 20 B1	PAP 20 A2	PAP 20 A3 PAP 20 B3	Smart PAPS 204 A1	Smart PAPS 208 A1
PLG 20 A1 PLG 20 A4 PLG 20 C1	60	90	120	120	210
PLG 20 A2	45	60	80	80	165
PLG 20 A3 PLG 20 C3	35	45	60	50	120
PDSLГ 20 A1	35	45	60	50	120
Smart PLGS 2012 A1	35	40	40	40	50

Symbole a grafické znaky

Symbole na nástroji



Pozor!



Nebezpečenstvo úrazu elektrickým prúdom!



Pozorne si prečítajte návod na používanie.



Nebezpečenstvo poranenia v dôsledku vymrštených dielov.



Okolostojace osoby držte mimo dosahu prístroja.



Pozor – Ostré rezacie nože!
Nohy a ruky držte mimo dosahu.
nebezpečenstvo poranenia!



Pozor! Dobeň noža kosačky.



Pred nastavovacími alebo čistiacimi prácami vypnite motor vyťahnite kontaktný kľúč



Noste ochranu očí a sluchu.



Zariadenie nevystavujte vlhkosti.



Údaj hladiny akustického tlaku L_{WA} v dB.



Elektrické prístroje nepatria do domového odpadu.

430 mm



Okruh kosenia



Signalizácia stavu nabitia a spínacie tlačidlo automatika/eko na oblúkovom držadle.

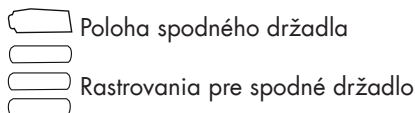

Ukazovateľ naplnenia záchytného koša na trávu

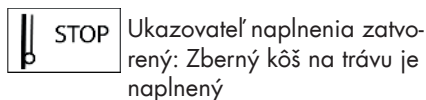
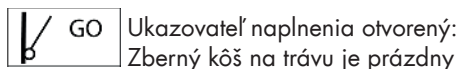

Symbody v návode



Výstražné značky s údajmi pre zabránenie škodám na zdraví alebo vecným škodám.



Príkazové značky (namiesto výkričníka je vysvetľovaný príkaz) s údajmi pre prevenciu škôd.



Informačné značky s informáciami pre lepšie zaobchádzanie s nástrojom.



Pozorne si prečítajte návod na obsluhu.



Používajte ochranné rukavice.

Bezpečnostné pokyny

V tomto odseku sú uvedené základné bezpečnostné pokyny pri práci so zariadením.

Všeobecné bezpečnostné pokyny



DÔLEŽITÉ
PREČÍTAJTE SI STAROSTLIVO
NÁVOD NA POUŽÍVANIE.
NÁVOD NA POUŽÍVANIE
ODLOŽTE PRE NESKORSIE
POUŽITIE.



Zariadenie môže pri neodbornom používaní spôsobiť vážne poranenia. Aby sa zabránilo zraneniam osôb a vecným škodám, prečítajte si a bezpodmienečne dodržiavajte nasledujúce bezpečnostné pokyny a dobre sa oboznámte so všetkými ovládacími časťami.

- Prečítajte si starostlivo návod na používanie.
- Tento prístroj nesmú používať deti. Deti musia byť pod dohľadom, aby sa nehrali s prístrojom. Čistenie a údržbu nesmú deti vykonávať.
- Tento prístroj môžu používať osoby so zníženými psychickými, sensorickými alebo mentálnymi schopnosťami alebo nedostatkom skúsenosti a vedomostí, ak sú pod dohľadom alebo boli zaškolené vzhľadom na bezpečné používanie zariadenia a porozumeli nebezpečenstvu vyplývajúmu z používania.

Príprava:

- Nikdy nedovoľte deťom alebo iným osobám, ktoré nepoznajú návod na používanie, aby používali prístroj. Miestne pred-

pisý môžu stanoviť najnižší vek používateľa.

- Nikdy nepoužívajte prístroj, zatiaľ čo sú osoby, zvlášť deti a domáce zvieratá v blízkosti. Deti sa nesmú hrať so zariadením.
- Obsluhujúci alebo používateľ je zodpovedný za zranenia iných ľudí alebo poškodenia ich majetku.
- Skontrolujte terén, na ktorom sa používa prístroj a odstráňte kamene, tyče, drôty alebo iné cudzie telesá, ktoré môžu byť zachytené a odhodnené.
- Noste vhodný pracovný odev, pevnú obuv s protišmykovou podrážkou a robustné, dlhé nohavice. Prístroj nepoužívajte, keď chodíte bosí alebo nosíte otvorené sandále. Nenoste voľný odev alebo odev s visiacimi šnúrkami alebo páskami.
- Pred použitím má sa vždy vykonať vizuálna kontrola, či rezačací nôž, upevňovací čap a celá rezacia jednotka nie sú opotrebované alebo poškodené. Prístroj nepoužívajte, keď ochranné zariadenia (napr. ochrana proti odrazeným predmetom alebo zberný kôš na trávu) diely rezacieho nástroja alebo svorníky chýbajú, sú opotrebované alebo poškodené. Použitie alebo poškodené rezacie nože a upevňovacie čapy sa smú na zabránenie nevyváženosti vymieňať iba spolu ako súprava.
- Pri prístrojoch s viacerými rezačacími nástrojmi buďte opatrní, pretože pohyb noža môže viesť k rotácii ostatných nožov.

- Používajte len tie náhradné diely a časti príslušenstva, ktoré dodáva a odporúča výrobca. Použitie cudzích dielov spôsobí okamžitú stratu nároku na záruku.
- Opotrebované alebo poškodené výstražné štítky sa musia vymeniť.

Práca s prístrojom:



Pri práci nedávajte nohy a ruky do blízkosti alebo pod rotujúce diely. Hrozí nebezpečenstvo úrazu!

- Zapnite motor podľa návodu a iba vtedy, keď sú vaše nohy v bezpečnom odstupe od rezačích nástrojov.
- Nepoužívajte prístroj pri daždi, pri zlých poveternostných vplyvoch, vo vlhkom prostredí alebo na mokrej tráve. Pracujte len pri dennom svetle alebo pri dobrom osvetlení.
- Nepracujte so zariadením, keď ste unavený alebo nesústredený alebo po použití alkoholu alebo liekov. Vždy si včas vložte prestávku v práci. Pri práci rozmýšľajte.
- Pri práci dávajte pozor na bezpečný postoj, zvlášť na svahoch. Pracujte vždy priečne k svahu, nikdy nie nahor alebo nadol. Buďte zvlášť opatrní, keď meníte na svahu smer jazdy. Nepracujte na nadmerne strmých svahoch.
- Prístroj vedte iba v krokovej rýchlosti. Buďte zvlášť opatrní, keď prístroj otáčate, pritahujete ho k sebe alebo idete dozadu.
- Prístroj zapnite s opatrnosťou

podľa pokynov v tomto návode na obsluhu. Dávajte pozor na dostatočný odstup nôh k rotujúcim nožom.

- Prístroj pri štarte nenaklápaajte, okrem toho, keď je to potrebné pri rozbiehaní vo vysokej tráve. V tomto prípade naklopte prístroj tlačeníom na držadlo tak, aby sa predné kolesá prístroja ľahko nadvihli. Vždy skontrolujte, že sa obidve ruky nachádzajú v pracovnej polohe skôr, ako sa prístroj znova spätne postaví na zem.
- Nikdy nepracujte bez zberného koša na trávu alebo ochrany proti odrazeným predmetom. Držte sa vždy vo vzdialenosti od vyhadzovacieho otvoru.
- Motor nespúšťajte, keď stojíte pred vyhadzovacím kanálom.



Pozor, nebezpečenstvo! Nôž dobieha. Existuje nebezpečenstvo poranenia.

- Prístroj sa nesmie zdvíhať ani prepravovať, pokiaľ motor beží. Prístroj vypnite, keď sa musí naklopiť na prepravu, keď sa križujú iné plochy ako tráva a keď sa prístroj nesie ku kosným plochám alebo od nich.
- Otvor na vyhadzovanie trávy udržiavajte vždy čistý a voľný. Pokosenú trávu odstraňujte iba pri zastavení prístroja.
- Zariadenie nikdy nenechávajte na pracovisku bez dohľadu.
- Nikdy nepracujte s poškodeným alebo neúplným prístrojom ani neupravujte prístroj bez súhlasu výrobcu. Prístroj nikdy

nepoužívajte s poškodenými ochrannými zariadeniami ani s clonami alebo chýbajúcimi bezpečnostnými zariadeniami ako vychýľovacie zariadenia a/alebo zariadenia na zachytávanie trávy.

- Váš prístroj nepreťažujte. Pracujte iba v uvedenom rozsahu výkonov a nemeňte nastavenia regulátora na motore. Na ťažké práce nepoužívajte stroje so slabým výkonom. Váš prístroj nepoužívajte na účely, na ktoré nie je určený.
- Prístroj nepoužívajte v blízkosti zápalných kvapalín alebo plynov. V prípade nedodržania je nebezpečenstvo požiaru alebo výbuchu.
- Prístroj vypnite, vyťahnite bezpečnostný kľúč a vyberte akumulátor. Uistite sa, že sú všetky pohyblivé časti stoja zastavené:
 - vždy, keď zariadenie opúšťate a keď ho nepoužívate,
 - pred uvoľnením blokovania alebo upchatí vo vyhadzovacom kanáli,
 - predtým než zariadenie skontrolujete, čistíte alebo na ňom pracujete,
 - keď sa narazilo na cudzie teleso. Skontrolujte, či zariadenie nie je poškodené a v prípade potreby vykonajte potrebné opravy, predtým než zariadenie znova spustíte a začnete s ním pracovať,
- Ak zariadenie začalo neobyčajne silne vibrovať, má sa vykonať okamžitá kontrola.
- Postarajte sa, aby všetky matice, kolíky a skrutky boli riadne

dotiahnuté.

- Skontrolujte zariadenie na prípadné poškodenia.
- Vykonávajte potrebné opravy poškodených častí.
- Nikdy nedávajte nohy a ruky do blízkosti alebo pod rotujúce diely. Nikdy sa nepostavte pred otvor na vyhadzovanie trávy.
- Pri štartovaní alebo spúšťaní motora kosačku nenakláňajte, pokiaľ nie je potrebné kosačku počas kosenia zdvíhať. V tomto prípade ju nakloňte natoľko, ako je to bezpodmienečne potrebné a zdvihnite stranu odvrátenú od používateľa nahor.

Údržba a skladovanie:

- Motor nechajte ochladiť, skôr než ho odložíte do uzatvorených priestorov.
- Pri údržbe noža dávajte pozor na to, aby aj po vypnutí zdroja napätia sa nože mohli pohybovať.
- Postarajte sa, aby všetky matice, svorníky a skrutky boli pevne dotiahnuté a aby bol prístroj v bezpečnom pracovnom stave.
- Nepokúšajte a opravovať prístroj sami, iba vtedy áno, ak máte na to vzdelanie. Všetky práce, ktoré nie sú uvedené v tomto návode na používanie, smú byť vykonávané len strediskami zákazníckeho servisu, ktoré sú nami k tomu splnomocnené.
- Prístroj uchovávajte na suchom mieste a mimo dosahu detí.
- Váš prístroj ošetrujte so starostlivosťou. Nástroje udržiavajte ostré a čisté, aby bolo možné s nimi pracovať lepšie a bezpečnejšie. Dodržiavajte predpisy pre údržbu.
- Keď vymieňate rezací nástroj, noste ochranné rukavice.
- Pravidelne kontrolujte zariadenie na zachytávanie trávy vzhľadom na opotrebenie a deformácie. Z bezpečnostných dôvodov vymeňte opotrebované alebo poškodené diely. Pri nastavovaní nožov buďte zvlášť opatrní, aby sa vaše prsty nevklinili medzi rotujúce nože a pevné diely stroja.
- Skontrolujte, že sa môžu používať iba náhradné rezacie nástroje, ktoré sú schválené výrobcom.
- **Nepoužívajte žiadne príslušenstvo, ktoré bolo odporúčané spoločnosťou PARKSIDE.** To môže viesť k zásahu elektrickým prúdom alebo požiaru.

Elektrická bezpečnosť:

- Pripojovacia zástrčka nabíjačky musí súhlasiť so zásuvkou. Zástrčku nesmiete v žiadnom prípade meniť. Nepoužívajte zástrčku s adaptérom spolu s elektrickým náradím, ktoré je chránené uzemnením. Nezmenené zástrčky a príslušné zásuvky znižujú riziko elektrického úrazu.
- Vyhnite sa kontaktu tela s uzemnenými povrchmi ako sú rúry, vykurovacie zariadenia, sporáky alebo chladničky. Je zvýšené riziko elektrického úrazu, keď ich kostra je uzemnená.

- Chránajte elektrické náradie pred dažďom a vlhkosťou. Vniknutie vody do elektrického náradia zvyšuje riziko úrazu elektrickým prúdom.



Dodržiavajte bezpečnostné pokyny a pokyny k nabíjaniu a správne použitiu, ktoré sú uvedené v návode na obsluhu vášho akumulátora a vašej nabíjačky série PARKSIDE X 20 V Team. Podrobnejší opis k nabíjaniu a ďalšie informácie nájdete v tomto samostatnom návode na používanie.

Montáž

- Vykonávajúce len tie práce, ktoré si dôverujete vykonávať.
- V prípade neistoty obráťte sa na odborníka alebo priamo na náš servis.

B Montáž spodného držadla

1. Spodné držadlo (3) preklopte nahor. Sú možné tri polohy.
2. Spodné upínacie páky (5) otočte pevne v smere hodinových ručičiek.
3. Upínacie páky (5) zablokujte tak, že ich zatlačíte do smeru spodného držadla (3). Upínacie páky musia byť dotiahnuté a na držadlo priložené tak, aby upínanie mohlo byť vykonané so strednou silou. Ak sa to nepodarí, otáčajte upínaciu páku ďalej v smere hodinových ručičiek, alebo ju uvoľnite proti smeru hodinových ručičiek.

C Montáž horného držadla

1. Upevnite horné držadlo (1) s priloženými skrutkami (2b), podložkami (2a) a hornými upínacími pákami (2) vpravo a vľavo na spodné držadlo (3). Uvoľňovacie tlačidlo (16) musí sa nachádzať vpravo v smere kosenia. Možné sú dve polohy.
2. Upínacie páky (2) otočte pevne v smere hodinových ručičiek.
3. Upínacie páky (2) zablokujte, tým že ich tlačíte v smere spodného držadla (3). Upínacie páky musíte priložiť na držadlo tak, aby upínanie mohlo byť vykonané so strednou silou. Ak sa to nepodarí, otáčajte upínaciu páku ďalej v smere otáčania hodinových ručičiek, alebo ju uvoľnite proti smeru otáčania hodinových ručičiek (pozri malý obrázok).
4. **Upnutie držiaka kábla:** Upnite držiak kábla (14) na horný (1) a dolný (3) držiak a tým zafixujete kábel prístroja (15).



Uvoľnite upínacie páky (2+5) a sklopte dohromady horné držadlo (1) a spodné držadlo (3), aby prístroj zaberol menej miesta. Pritom sa káble zariadenia nemú zovrieť.

D Montáž zberného koša na trávu

1. Zasuňte držadlo (13c) zberného koša na trávu (13) do hornej strany zberného koša na trávu (13).
2. Vyhrňte plastové spony (13a) zberného koša na trávu (13) cez sútyčie zberného koša na trávu (13b).

J Mulčovač

Upevnenie mulčovača

1. Odoberte zberný kôš na trávnu, ak je založený.
2. Nadvihnite ochranu proti odrazeným predmetom.
3. Zasuňte mulčovač (18). Oblúk (18a) zaskočí.

Odobratie mulčovača

4. Zatláčte oblúk (18a) na mulčovači a vyberte mulčovač (18).

Obsluha



Nastavenia na prístroji sa môžu vykonávať len pri vypnutí motora a stojacom noži. Hrozí nebezpečenstvo zranenia osôb.



Zariadenie vypnite, vytiahnite kontaktný kľúč (A 10) a čakajte, kým sa nôž nezastaví.

E Zavesenie/odobratie zberného koša na trávnu

Zavesenie zberného koša na trávnu

1. Zberný kôš na trávnu zavesíte za držadlo (13c).
2. Na zavesenie zberného koša na trávnu (13) nadvihnite ochranu proti odrazeným predmetom (4) a zavesíte zberný kôš na trávnu (13) do oboch uchytení.
3. Ochrannú proti odrazeným predmetom (4) sklopte na zberný kôš na trávnu (13). Zberný kôš na trávnu drží v správnej polohe.

Odobratie zberného koša na trávnu

4. Nadvihnite ochranu proti odrazeným predmetom (4).
5. Zvesťte zberný kôš na trávnu (13).

6. Ochrannú proti odrazeným predmetom (4) odklopte späť na kryt prístroja (12).



S prístrojom sa nesmie pracovať bez ochrany proti odrazeným predmetom alebo zberného koša na trávnu. Existuje nebezpečenstvo poranenia.

D Vyprázdnenie zberného koša na trávnu

1. Vyberte zberný kôš na trávnu.
2. Zberný kôš na trávnu podržte za držadlo (13c).
3. Zberný kôš na trávnu vyklopte pomocou prídavného držadla (13d).
4. Pokosenú trávnu vysypte do na tento účel určenej nádoby.

Ukazovateľ naplnenia

Nad zberným košom na trávnu (E 13) je umiestnený ukazovateľ naplnenia (E 26).

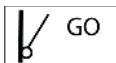

Ukazovateľ naplnenia otvorený: Zberný kôš na trávnu je prázdny

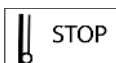

Ukazovateľ naplnenia zatvorený: Zberný kôš na trávnu je naplnený

F Nastavenie výšky rezu

Prístroj má 7 polôh na nastavenie výšky kosenia:

- 25/30/38 mm – malá výška kosenia
- 45/55 mm – stredná výška kosenia
- 65/75 mm – veľká výška kosenia

1. Chyťte držiak (A 6) a nadvihnite prístroj, resp. zatláčte ho nadol.
2. Pákou (7) na nastavenie výšky kosenia pohybujte po stupnici na požadované nastavenie výšky kosenia.

Správna výška kosenia pri ozdobnej tráve činí približne 25 – 45 mm, pri úžitkovej tráve približne 45 – 65 mm.

i Pre prvé kosenie v sezóne by sa mala zvoliť veľká výška kosenia.

I Vloženie/vybratie akumulátora



Zariadenie vypnite, vytiahnite kontaktný kľúč (A 10) a čakajte, kým sa nôž nezastaví.

1. Na vybratie akumulátora (9) z prístroja zatlačte uvoľňovacie tlačidlo (9a) na akumulátore a vytiahnite ho von.
2. Na vloženie akumulátorov (9) zasuňte akumulátory pozdĺž vodiacej lišty do prístroja. Počutelne zapadnú.

Zapnutie a vypnutie

i Aku-kosačka na trávnu sa smie používať iba s dvoma vloženými akumulátormi série PARKSIDE X 20 V Team.

1. Zariadenie položte na rovnú plochu.
2. Zdvihnite veko (A 8) na kryte prístroja a zasuňte nabitý akumulátor (9) pozdĺž vodiacej lišty do prístroja. Počutelne zapadnú.
3. Zasuňte kontaktný kľúč (10) do príslušného otvoru vedľa akumulátora (9). Kontaktný kľúč sa môže zastrčiť iba v polohe. Dávajte pozor na vodiace drážky na otvore vedľa akumulátorov a na kontaktnom kľúči (10) (pozri menší obrázok ).
4. Pred zapnutím dávajte pozor na to, aby sa prístroj nedotýkal

žiadnych predmetov.

5. Na zapnutie stlačte uvoľňovacie tlačidlo (16) a podržte ho stlačené, zatiaľ čo ťaháte štartovaciu páku (17). Uvoľnite uvoľňovacie tlačidlo.
6. Pri vypínaní uvoľnite štartovaciu páku (17).



Na základe inteligentného riadenia energie nabehne motor oneskorene.



Po vypnutí prístroja sa otáča nôž ešte niekoľko sekúnd. Nedotýkajte sa bežiaceho noža. Hrozí nebezpečenstvo zranenia osôb.



Režim Automatika/Eko

Akumulátorová kosačka nabehne pri spustení automaticky na naposledy používaný režim. Stlačením spínacieho tlačidla Automatika/Eko (20) môžete striedať medzi automatickým a ekologickým režimom. Svietením auto- resp. eko-žiarovky v ktorom režime sa nachádza akumulátorová kosačka na trávnu.

Automatický režim: Akumulátorová kosačka na trávnu prispôsobí otáčky motora podľa zaťaženia.

Ekologický režim: Akumulátorová kosačka na trávnu sa rozbehne s najnižšími otáčkami pre maximálnu životnosť akumulátora.

Kontrola stavu nabitia akumulátora

Signalizácia stavu nabitia (G 22) signalizuje stav nabitia akumulátora (A 9).

Stlačte tlačidlo na signalizáciu stavu nabitia (**G** 21) na hornom držadle.

Stav nabitia akumulátora je signalizovaný rozsvietením príslušných LED žiaroviek.

Svietia 3 LED (červená, oranžová a zelená):

Akumulátor je nabitý

Svietia 2 LED (červená a oranžová):

Akumulátor je čiastočne nabitý

Svieti 1 LED (červená):

Akumulátor sa musí nabíť

Práca s prístrojom



Dodržiavajte ochranu proti hluku a miestne predpisy.

Pravidelné kosenie podnecuje rast silnejšieho trávniku, súčasne však prispieva k ničeniu buriny. Trávnik je preto po každom kosení hustejší a vzniká rovnomerne zaťažiteľná trávnatá plocha.

Prvé kosenie sa uskutoční približne od apríla pri výške porastu 70 – 80 mm. V hlavnej vegetačnej dobe sa tráva kosí minimálne raz za týždeň.

- Prístroj ved'te v krokovej rýchlosti v podľa možnosti rovných dráhach. Pre dokonalé kosenie by sa mali dráhy prekryvať vždy niekoľko centimetrov.
- Výšku kosenia nastavte tak, aby sa prístroj nepreťažil. V opačnom prípade sa môže motor poškodiť.
- Na svahoch pracujte vždy priečne k svahu. Buďte zvlášť opatrní pri chodení dozadu a ťahaní prístroja.
- Po každom použití prístroj vyčistite, ako je opísané v kapitole „Čistenie/ Údržba“.



Po vypnutí prístroja sa otáča nôž ešte niekoľko sekúnd.

Nedotýkajte sa bežiacého noža. Hrozí nebezpečenstvo zranenia osôb.

Rozdiel medzi kosením trávy a mulčovaním trávy

Pri používaní mulčovača (18) sa pokosená tráva nezachytáva do zberného koša na trávu, ale sa rozdrobuje a rozdeľuje na trávnik. Výživné látky, ktoré sú obsiahnuté v pokosenej tráve sa tým odbúrajú vďaka pôdnym organizmom a vytvoria obeh živín. Mulčovaný trávnik sa musí preto podstatne zriedkavejšie hnojiť.

Zásadne platí, že trávnik sa musí relatívne často kosiť tak, aby na trávniku zostávala mulčovaná tráva iba v malých množstvách. Preto je najlepšie, keď sa trávnik mulčuje raz za týždeň a kosačka sa nastaví tak, aby mulčovaná tráva pripadala iba na cca 40 % celkovej výšky trávniku. V prípade, že mulčovaná tráva zostane ležať viditeľne na ploche trávniku (napríklad pri prvom kosení trávy v roku alebo pri silnom raste), malo by sa pracovať so zberným košom na trávu (13).

Čistenie / údržba



Práce, ktoré nie sú opísané v tomto návode na používanie, nechajte vykonať nami splnomocneným strediskom zákazníckeho servisu. Používajte len originálne diely.



Pri zaobchádzaní s nožom noste rukavice.



Zariadenie vypnite, vytiahnite kontaktný kľúč (**A** 10) a čakajte, kým sa nôž nezastaví.

Všeobecné čistiace a údržbárske práce



Prístroj nestriekajte vodou. Existuje nebezpečenstvo zásahu elektrickým prúdom.

- Prístroj udržiavajte vždy čistý. Na čistenie používajte kefu alebo prachovku, ale nie čistiaci prostriedok alebo rozpúšťadlo.
- Po kosení odstráňte prichytené zvyšky rastlín s kusom dreva alebo plastu z kolies, vetracích otvorov, vyhadzovacieho otvoru a oblasti noža. Nepoužívajte tvrdé alebo špicaté predmety, mohli by poškodiť prístroj.
- Pred každým použitím skontrolujte prístroj vzhľadom na viditeľné nedostatky ako uvoľnené, opotrebované alebo poškodené diely. Skontrolujte pevné osadenie všetkých matíc, svorníkov a skrutiek.
- Skontrolujte kryty a ochranné zariadenia vzhľadom na poškodenia a správne osadenie. Prípadne tieto vymeňte.

H Výmena noža

Ak je nôž tupý, môže sa dobrúsiť prostredníctvom odbornej dielne. Ak je nôž poškodený alebo ukazuje nevyváženosť, tak sa musí vymeniť.

1. Prístroj otočte.
2. Použite pevné rukavice a uchopte pevne nôž (23). Otočte skrutku noža (24) proti smeru hodinových ručičiek pomocou skrutkového kľúča (otvor kľúča 14) od vretena motora (25).
3. Znova nasadte nový nôž (23) v opačnom poradí. Dávajte pozor na to, aby bol nôž (23) správne umiestnený (pozri obrázok **H**) a aby bola skrutka noža (24) pevne utiahnutá.

K Skladovanie

Uvoľnite upínacie páky (2+5) a sklopte dohromady horné držadlo (1) a spodné držadlo (3), aby prístroj zaberal menej miesta. Pritom sa káble zariadenia nemú zovrieť.

- Prístroj uschovajte v suchu a mimo dosahu detí.
- Motor nechajte ochladiť, skôr než ho odložíte do uzatvorených priestorov.
- Pred dlhším skladovaním (napr. na prezimovanie) vyberte akumulátor z prístroja.
- Teplota uskladnenia pre akumulátor a prístroj činí 0 °C až 45 °C. Počas skladovania zabráňte extrémnemu chladu alebo teplu, aby akumulátor nestratil výkon.

Neručíme za škody spôsobené našimi prístrojmi, ak tieto boli spôsobené neodbornou opravou alebo použitím iných než originálnych dielov, resp. neodborným používaním.

Likvidácia/ochrana životného

Predtým než zlikvidujete prístroj, vyberte z neho akumulátor.

Prístroj, príslušenstvo a obal odovzdajte na ekologické zhodnotenie.

Podrobné pokyny na likvidáciu akumulátora nájdete v samostatnom návode na obsluhu vášho akumulátora a nabíjačky.



Elektrické zariadenia nepatria do domového odpadu.

- Pokosenú trávu nevyhadzujte do kontajnera na odpadky, ale ju dajte na kompostovanie alebo rozdeľte ako mulčovaciu vrstvu medzi kríky a stromy.

V súlade so smernicou 2012/19/EÚ o

odpade z elektrických a elektronických zariadení musia byť použité elektrické zariadenia zbierané oddelene a recyklované spôsobom šetrným k životnému prostrediu. V závislosti od národných zákonov, máte tieto možnosti:

vrátenie na predajnom mieste, odovzdanie na oficiálnom zbernom mieste. O tom sa informujte na vašom miestnom zbernom mieste alebo v našom servisnom centre.

zaslanie späť výrobcovi/distribútorovi. Likvidáciu vašich zaslaných chybných prístrojov vykonáme bezplatne.

Netýka sa to dielov príslušenstva a pomocných prostriedkov bez elektrických komponentov, pripojených k starým prístrojom.

Záruka

Vážená zákazníčka, vážený zákazník, Pre tento prístroj platí záruka 3 roky od dátumu zakúpenia.

Ak je prístroj poškodený, podľa zákona máte právo ho reklamovať u výrobcu produktu. Tieto práva vyplývajúce zo zákona nie sú našou následne opísanou zárukou obmedzené.

Záručné podmienky

Záručná lehota začína dňom zakúpenia. Pokladničný doklad ako originál prosím starostlivo uschovajte. Je potrebný ako dôkaz o zakúpení.

Ak sa počas troch rokov od dátumu zakúpenia tohto produktu vyskytne materiálna alebo výrobná chyba, produkt - podľa nášho rozhodnutia - bezplatne opravíme alebo nahradíme. Predpokladom záruky je, že v priebehu trojročnej lehoty bude predložený poškodený prístroj a pokladničný doklad a stručne opísaná chyba a kedy sa vyskytla.

Ak sa v rámci našej záruky chyba pokryje, obdržíte späť opravený alebo nový prístroj. S opravou alebo výmenou produktu sa

nezačína nová záručná doba.

Záručná doba a nárok na odstránenie vady

Záručná doba sa poskytnutím záruky nepredlžuje. To platí aj pre nahradené a opravené diely. Prípadné škody a nedostatky vzniknuté už pri zakúpení sa musia ihneď po vybalení ohlásiť. Opravy vykonané po uplynutí záručnej doby sú spoplatnené.

Rozsah záruky

Prístroj bol vyrobený podľa prísnych smerníc kvality a pred dodaním bol svedomite kontrolovaný.

Záruka sa týka materiálových alebo výrobných chýb. Táto záruka sa nevzťahuje na diely produktu, ktoré sú vystavené normálnemu opotrebeniu a preto sa môžu považovať za opotrebované diely (napr. nôž, skrutka noža) alebo na poškodenia na krehkých dieloch (napr. spínač). Táto záruka zaniká, ak bol produkt používaný poškodený, neodborne alebo nebola vykonávaná údržba. Pre odborné používanie produktu je nutné presne dodržiavať všetky návody uvedené v návode na obsluhu. Bezpodmienečne sa vyhnite používaniu, ktoré sa v návode na obsluhu neodporúča alebo pred ktorým ste boli vystríhaní. Produkt je určený len pre súkromné použitie a nie v oblasti podnikania. Záruka zaniká pri nesprávnom a neodbornom používaní, pri násilnom používaní a pri zásahoch, ktoré neboli vykonané v našej servisnej pobočke.

Postup v prípade reklamácie

Pre zabezpečenie rýchleho spracovania vašej žiadosti postupujte prosím podľa nasledujúcich pokynov:

- Pri všetkých požiadavkách predložte pokladničný doklad a číslo artiklu (IAN 385574_2107) ako dôkaz o za-

- kúpení.
- Číslo artiklu nájdete na typovom štítku.
- Ak sa vyskytnú chyby funkcie alebo iné nedostatky, kontaktujte najskôr následne uvedené servisné oddelenie **telefonicky** alebo **emailom**. Následne obdržíte ďalšie informácie o priebehu vašej reklamácie.
- Produkt evidovaný ako poškodený môžete po dohode s našim zákaznickým servisom, s priloženým dokladom o zakúpení (pokladničný doklad) a s údajmi, v čom chyba spočíva a kedy vznikla, zaslať bez poštovného na adresu servisu, ktorá vám bude oznámená. Pre zabránenie dodatočných nákladov a problémov pri prevzatí použijete len tú adresu, ktorá vám bude oznámená. Nezasielajte prístroj ako nadmerný tovar na náklady príjemcu, expresne alebo s iným špeciálnym nákladom. Prístroj zašlite so všetkými časťami príslušenstva dodanými pri zakúpení a zabezpečte dostatočne bezpečné prepravné balenie.

Servisná oprava

Opravy, ktoré **nepodliehajú záruke**, môžeme nechať vykonať v našej servisnej pobočke za úhradu. Radi vám poskytneme

predbežnú kalkuláciu nákladov. Môžeme spracovať len prístroje, ktoré boli doručené dostatočne zabalené a so zaplateným poštovným.

Pozor: Prístroj zašlite do našej servisnej pobočky vyčistený a s informáciami o chybe. Neprevezmeme prístroje zaslané ako nadmerný tovar na náklady príjemcu, expresne alebo s iným špeciálnym nákladom. Likvidáciu vašich poškodených zaslaných prístrojov vykonáme bezplatne.

Service-Center



Servis Slovensko

Tel.: 0850 232001

E-Mail: grizzly@lidl.sk

IAN 385574_2107

Dovozca

Nasledujúca adresa nie je adresa servisu. Najskôr kontaktujte hore uvedené servisné centrum.

Grizzly Tools GmbH & Co. KG

Stockstädter Straße 20

63762 Großostheim

NEMECKO

www.grizzlytools.de

Náhradné diely/Príslušenstvo

**Náhradné diely a príslušenstvo nájdete na strane
www.grizzlytools.shop**

Ak by sa mali vyskytnúť problémy s procesom objednávky, použijete, prosím, kontaktný formulár. Pri ďalších otázkach sa obráťte na „Service-Center“ (pozri stranu 67).

Nôž	13700243
Mulčovač	91105354
Veko	91105350
Zberný kôš na trávu	91105345

Vyhľadávanie chýb

Problém	Možná príčina	Odstránenie poruchy
Prístroj neštartuje	Akumulátor (A 9) vybitý	Kontrola stavu nabitia akumulátora, Nabite akumulátor (zohľadnite samostatný návod pre akumulátor a nabíjačku)
	Akumulátor (A 9) nie je pripojený	Zložte akumulátor (zohľadnite samostatný návod pre akumulátor a nabíjačku)
	Porucha odblokovacie tlačidlo (A 16) alebo štartovacia páka (A 17)	Oprava servisným strediskom
	chybný motor	
	tráva je príliš vysoká	nastavte väčšiu výšku kosenia stlačením rukoväte (A 1) mierne nadvihnite predné kolesá
Motor vynecháva	blokovanie cudzím telesom	odstráňte cudzie telesá
Výsledok práce nie je uspokojivý alebo motor pracuje ťažko	príliš nízka rezná výška	nastavte väčšiu výšku kosenia
	tupý nôž (H 23)	nôž nechajte nabrúsiť alebo ho vymeňte
	upchatý priestor v okolí noža	prístroj vyčistite
Nôž sa neatáča	nôž (H 23) je nesprávne namontovaný	nôž namontujte správne
	nôž (H 23) je blokovaný trávou	odstráňte trávu
Nezvyčajné zvuky, hrkotanie alebo vibrácie	uvolnená skrutka (H 24) na upevnenie noža	dotiahnite skrutku na upevnenie noža
	nôž (H 23) je poškodený	vymeňte nôž

Inhalt

Einleitung	69	Akkus einsetzen/entnehmen	80
Bestimmungsgemäße		Ein- und Ausschalten.....	80
Verwendung	69	Auto-/Eco-Modus	80
Allgemeine Beschreibung	70	Ladezustand des Akkus prüfen.....	81
Lieferumfang.....	70	Arbeiten mit dem Gerät	81
Funktionsbeschreibung	70	Unterschied Rasenmähen und	
Übersicht	70	Rasenmulchen.....	81
Technische Daten	71	Reinigung/Wartung	82
Ladezeiten	72	Allgemeine Reinigungs- und	
Symbole und Bildzeichen	72	Wartungsarbeiten	82
Sicherheitshinweise	73	Messer austauschen	82
Allgemeine Sicherheitshinweise	73	Lagerung	82
Montage	78	Entsorgung/Umweltschutz	83
Unteren Holm montieren	78	Ersatzteile/Zubehör	83
Oberen Holm montieren.....	78	Fehlersuche	84
Grasfangkorb montieren	78	Garantie	85
Mulchkit.....	78	Reparatur-Service	86
Bedienung	79	Service-Center	86
Grasfangkorb einhängen/ abnehmen.....	79	Importeur	86
Grasfangkorb entleeren	79	Original-EG-	
Füllstandsanzeige.....	79	Konformitätserklärung	92
Schnitthöhe einstellen	79	Explosionszeichnung	93

Einleitung

Herzlichen Glückwunsch zum Kauf Ihres neuen Gerätes. Sie haben sich damit für ein hochwertiges Gerät entschieden. Dieses Gerät wurde während der Produktion auf Qualität geprüft und einer Endkontrolle unterzogen. Die Funktionsfähigkeit Ihres Gerätes ist somit sichergestellt.



Die Betriebsanleitung ist Bestandteil dieses Gerätes. Sie enthält wichtige Hinweise für Sicherheit, Gebrauch und Entsorgung. Machen Sie sich vor der Benutzung des Gerätes mit allen Bedien- und Sicherheitshinweisen vertraut. Benutzen Sie das Gerät nur wie beschrieben und für die

angegebenen Einsatzbereiche. Bewahren Sie die Betriebsanleitung gut auf und händigen Sie alle Unterlagen bei Weitergabe des Gerätes an Dritte mit aus.

Bestimmungsgemäße Verwendung

Das Gerät ist nur für das Mähen von Rasen- und Grasflächen im häuslichen Bereich bestimmt. Das Gerät ist für den Einsatz im Heimwerkerbereich bestimmt. Es wurde nicht für den gewerblichen Dauereinsatz konzipiert. Bei gewerblichem Einsatz erlischt die Garantie. Jede andere Verwendung, die in dieser Betriebsanleitung nicht ausdrücklich zuge-

lassen wird, kann zu Schäden am Gerät führen und eine ernsthafte Gefahr für den Benutzer darstellen. Das Gerät ist zum Gebrauch durch Erwachsene bestimmt. Kinder sowie Personen, die mit dieser Betriebsanleitung nicht vertraut sind, dürfen das Gerät nicht benutzen. Die Benutzung des Gerätes bei Regen oder feuchter Umgebung ist verboten.

Der Hersteller haftet nicht für Schäden, die durch bestimmungswidrigen Gebrauch oder falsche Bedienung verursacht wurden. Das Gerät ist Teil der Serie Parkside X 20 V TEAM und kann mit Akkus der Parkside X 20 V TEAM Serie betrieben werden. Die Akkus dürfen nur mit Ladegeräten der Serie Parkside X 20 V TEAM geladen werden.

Allgemeine Beschreibung

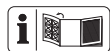

Die Abbildung der wichtigsten Funktionsteile finden Sie auf der vorderen und hinteren Ausklappseite.

Lieferumfang

Nehmen Sie das Gerät vorsichtig aus der Packung und prüfen Sie, ob die nachfolgenden Teile vollständig sind:

- Akku-Rasenmäher und oberer Holm
- Unterer Holm
- Grasfangkorb
- Handgriff-Grasfangkorb
- 2 Kabelhalter
- 2 Spannhebel mit Beilagscheiben und Schrauben zur Befestigung des oberen Holms
- Mulchkit
- Originalbetriebsanleitung



Akkus und Ladegerät sind nicht im Lieferumfang enthalten.

Entsorgen Sie das Verpackungsmaterial ordnungsgemäß.

Funktionsbeschreibung

Der Akku-Rasenmäher besitzt ein parallel zur Schnittebene sich drehendes Schneidwerkzeug. Er ist mit einem leistungsstarken Elektromotor, einem robusten Kunststoffgehäuse, einem Sicherheitsschalter, einem Prallschutz und einem Grasfangkorb ausgestattet. Zusätzlich ist das Gerät 7-fach höhenverstellbar und hat leichtgängige Räder. Die Funktion der Bedienteile entnehmen Sie bitte den nachfolgenden Beschreibungen.

Übersicht



- 1 Oberer Holm
- 2 Spannhebel zur Befestigung des oberen Holms
- 3 Unterer Holm
- 4 Prallschutz
- 5 Spannhebel zur Befestigung des unteren Holms
- 6 Tragegriff
- 7 Hebel zur Schnitt Höhenverstellung
- 8 Abdeckung
- 9 Akkus
- 9a Entriegelungstaste am Akku
- 10 Kontaktschlüssel
- 11 Räder
- 12 Gerätegehäuse
- 13 Grasfangkorb
- 14 Kabelhalter
- 15 Gerätekabel
- 16 Entriegelungsknopf
- 17 Starthebel
- 18 Mulchkit
- 18a Bügel am Mulchkit
- 19 Doppelladegerät

- C** 2a Unterlegscheiben
- 2b Schrauben

- D** 13a Kunststoffflaschen
- 13b Grasfangkorb-Gestänge
- 13c Handgriff
- 13d Zusatzgriff

- G** 20 Auto-/Eco-Schalttaster
- 21 Taste zur Ladezustandsanzeige
- 22 Akku-Ladezustandsanzeige

- H** 23 Messer
- 24 Messerschraube
- 25 Motorspindel

- E** 26 Füllstandsanzeige

Technische Daten

40 Volt

Akku-Rasenmäher .. PRMA 40-Li B3

- Motorspannung U 40 V \equiv ; (2x 20V)
- Motorstrom I 16 A
- Leerlaufdrehzahl n_1 2900 min⁻¹
- Leerlaufdrehzahl n_2 3300 min⁻¹
- Schnittbreite 430 mm
- Schnitthöhe 7-fach verstellbar;
25/30/38/45/55/65/75 mm
- Schutzklasse III
- Schutzart IPX1
- Gewicht (ohne Akkus und Ladegerät) .. 1,5 kg
- Gewicht (mit Akkus, 4 Ah) 16,2 kg
- Volumen Grasfangkorb 50 l
- Schalldruckpegel
(L_{pA}) 83,6 dB(A); K_{pA} = 3 dB
- Schalleistungspegel (L_{WA})
gemessen 92,4 dB(A); K_{WA} = 2,69 dB
garantiert 95 dB(A)
- Vibration (a_r) am Bügelgriff
rechts 0,56 m/s²; K = 1,5 m/s²
links 0,52 m/s²; K = 1,5 m/s²

- Temperatur max. 50 °C
- Ladevorgang 4 - 40 °C
- Betrieb -20 - 50 °C
- Lagerung 0 - 45 °C

Lärm- und Vibrationswerte wurden entsprechend den in der Konformitätserklärung genannten Normen und Bestimmungen ermittelt.

Der angegebene Schwingungsemissionswert ist nach einem genormten Prüfverfahren gemessen worden und kann zum Vergleich eines Elektrowerkzeugs mit einem anderen verwendet werden.

Der angegebene Schwingungsemissionswert kann auch zu einer einleitenden Einschätzung der Aussetzung verwendet werden.



Warnung: Der Schwingungsemissionswert kann sich während der tatsächlichen Benutzung des Elektrowerkzeugs von dem Angabewert unterscheiden, abhängig von der Art und Weise, in der das Elektrowerkzeug verwendet wird.

Versuchen Sie die Belastung durch Vibrationen so gering wie möglich zu halten. Beispielfhafte Maßnahmen zur Verringerung der Vibrationsbelastung sind das Tragen von Handschuhen beim Gebrauch des Werkzeugs und die Begrenzung der Arbeitszeit. Dabei sind alle Anteile des Betriebszyklus zu berücksichtigen (beispielsweise Zeiten, in denen das Elektrowerkzeug abgeschaltet ist, und solche, in denen es zwar eingeschaltet ist, aber ohne Belastung läuft).

Ladezeiten

Das Gerät ist Teil der Serie Parkside X 20 V TEAM und kann mit Akkus der Parkside X 20 V TEAM Serie betrieben werden.

Akkus der Serie Parkside X 20 V TEAM dürfen nur mit Ladegeräten der Serie Parkside X 20 V TEAM geladen werden.

Wir empfehlen Ihnen, dieses Gerät ausschließlich mit folgenden Akkus zu betreiben: PAP 20 B1, PAP 20 B3

Wir empfehlen Ihnen, diese Akkus mit folgenden Ladegeräten zu laden: PLG 20 A3, PLG 20 C3, PDSLIG 20 A1







Eine aktuelle Liste der Akkukompatibilität finden Sie unter: www.lidl.de/akku

Ladezeit (Min.)	PAP 20 A1 PAP 20 B1	PAP 20 A2	PAP 20 A3 PAP 20 B3	Smart PAPS 204 A1	Smart PAPS 208 A1
PLG 20 A1 PLG 20 A4 PLG 20 C1	60	90	120	120	210
PLG 20 A2	45	60	80	80	165
PLG 20 A3 PLG 20 C3	35	45	60	50	120
PDSLIG 20 A1	35	45	60	50	120
Smart PLGS 2012 A1	35	40	40	40	50

Symbole und Bildzeichen

Bildzeichen auf dem Gerät

-  Achtung!
-  Gefahr durch elektrischen Schlag!
-  Lesen Sie die Betriebsanleitung aufmerksam durch.
-  Verletzungsgefahr durch weggeschleuderte Teile
-  Umstehende Personen von dem Gerät fernhalten
-  Vorsicht - Scharfe Schneidmesser! Füße und Hände fernhalten. Verletzungsgefahr!

-  Achtung!
Nachlauf des Rasenmähermessers
-  Motor ausschalten und Kontaktschlüssel ziehen vor Einstellungs- oder Reinigungsarbeiten
-  Tragen Sie Augen- und Gehörschutz.
-  Setzen Sie das Gerät nicht der Feuchtigkeit aus.
-  Angabe des Schallleistungspegels L_{WA} in dB
95 dB
-  Elektrogeräte gehören nicht in den Hausmüll.
-  430 mm
Schnittkreis



Ladezustandsanzeige und Auto-/Eco-Schalttaster am Bügelgriff



Position unterer Holm



Rastierungen für den unteren Holm

Füllstandsanzeige am Grasfangkorb



Füllstandsanzeige geöffnet:
Grasfangkorb leer



Füllstandsanzeige geschlossen:
Grasfangkorb gefüllt

Symbole in der Betriebsanleitung



Gefahrenzeichen mit Angaben zur Verhütung von Personen- oder Sachschäden



Gebotszeichen mit Angaben zur Verhütung von Schäden



Hinweiszeichen mit Informationen zum besseren Umgang mit dem Gerät



Lesen Sie die Betriebsanleitung aufmerksam durch.



Tragen Sie Schutzhandschuhe.

Sicherheitshinweise

Dieser Abschnitt behandelt die grundlegenden Sicherheitsvorschriften bei der Arbeit mit dem Gerät.

Allgemeine Sicherheitshinweise



**WICHTIG
LESEN SIE DIE GEBRAUCHS-
ANWEISUNG SORGFÄLTIG.
GEBRAUCHSANWEISUNG
ZUM NACHLESEN AUFBE-
WAHREN.**



Dieses Gerät kann bei unsachgemäßem Gebrauch ernsthafte Verletzungen verursachen. Um Personen- und Sachschäden zu vermeiden, lesen und beachten Sie unbedingt die folgenden Sicherheitshinweise und machen Sie sich mit allen Bedienteilen gut vertraut.

- Lesen Sie die Gebrauchsanweisung sorgfältig.
- Dieses Gerät darf nicht von Kindern benutzt werden. Kinder müssen beaufsichtigt werden, damit sie nicht mit dem Gerät spielen. Reinigung und Wartung darf nicht von Kindern durchgeführt werden.
- Dieses Gerät kann von Personen mit verringerten physischen, sensorischen oder mentalen Fähigkeiten oder Mangel an Erfahrung und Wissen benutzt werden, wenn sie beaufsichtigt oder bezüglich des sicheren Gebrauchs des Gerätes unterwiesen wurden und die daraus resultierenden Gefahren verstehen.

Vorbereitung:

- Erlauben Sie niemals Kindern oder anderen Personen, die die Betriebsanleitung nicht kennen, das Gerät zu benutzen. Örtliche Bestimmungen können das Mindestalter der Bedienungsperson festlegen.
- Setzen Sie das Gerät niemals ein, während Personen, besonders Kinder und Haustiere, in der Nähe sind. Kinder dürfen nicht mit dem Gerät spielen.
- Der Bediener oder Nutzer ist für Unfälle oder Schäden an anderen Menschen oder deren Eigentum verantwortlich.
- Überprüfen Sie das Gelände, auf dem das Gerät eingesetzt wird und entfernen Sie Steine, Stöcke, Drähte oder andere Fremdkörper, die erfasst und weggeschleudert werden können.
- Tragen Sie geeignete Arbeitskleidung wie festes Schuhwerk mit rutschfester Sohle und eine robuste, lange Hose. Benutzen Sie das Gerät nicht, wenn Sie barfuß gehen oder offene Sandalen tragen. Vermeiden Sie das Tragen loser Kleidung oder Kleidung mit hängenden Schnüren oder Gürteln.
- Vor dem Gebrauch ist immer durch Sichtkontrolle zu prüfen, ob die Schneidmesser, Befestigungsbolzen und die gesamte Schneideinheit abgenutzt oder beschädigt sind. Benutzen Sie das Gerät nicht, wenn Schutz-

einrichtungen (z. B. Prallschutz oder Grasfangkorb), Teile der Schneideinrichtung oder Bolzen fehlen, abgenutzt oder beschädigt sind. Abgenutzte oder beschädigte Schneidmesser und Befestigungsbolzen dürfen zur Vermeidung einer Unwucht nur satzweise ausgetauscht werden.

- Seien Sie vorsichtig bei Geräten mit mehreren Schneidwerkzeugen, da die Bewegung eines Messers zur Rotation der übrigen Messer führen kann.
- Benutzen Sie nur Ersatz- und Zubehörteile, die vom Hersteller geliefert und empfohlen werden. Der Einsatz von Fremdteilen führt zum sofortigen Verlust des Garantieanspruches.
- Abgenutzte oder beschädigte Hinweisschilder müssen ersetzt werden.

Arbeiten mit dem Gerät:



Führen Sie Füße und Hände beim Arbeiten nicht in die Nähe oder unter rotierende Teile. Es besteht Verletzungsgefahr!

- Schalten Sie den Motor nach Anweisung ein und nur dann, wenn Ihre Füße in sicherem Abstand von den Schneidwerkzeugen sind.
- Benutzen Sie das Gerät nicht bei Regen, bei schlechter Witterung, in feuchter Umgebung

oder an nassem Rasen. Arbeiten Sie nur bei Tageslicht oder guter Beleuchtung.

- Arbeiten Sie mit dem Gerät nicht, wenn Sie müde oder unkonzentriert sind oder nach der Einnahme von Alkohol oder Tabletten. Legen Sie immer rechtzeitig eine Arbeitspause ein. Gehen Sie mit Vernunft an die Arbeit.
- Achten Sie beim Arbeiten auf einen sicheren Stand, insbesondere an Hängen. Arbeiten Sie immer quer zum Hang, niemals auf- oder abwärts. Seien Sie besonders vorsichtig, wenn Sie die Fahrtrichtung am Hang ändern. Arbeiten Sie nicht an übermäßig steilen Hängen.
- Führen Sie das Gerät nur im Schrittempo. Seien Sie besonders vorsichtig, wenn Sie das Gerät umkehren, zu sich heranziehen oder rückwärtsgehen.
- Schalten Sie das Gerät mit Vorsicht entsprechend den Anweisungen in dieser Betriebsanleitung ein. Achten Sie auf ausreichenden Abstand der Füße zu rotierenden Messern.
- Kippen Sie das Gerät nicht beim Starten, außer wenn dies beim Anlaufen in hohem Gras erforderlich ist. In diesem Fall kippen Sie das Gerät durch Drücken des Griffholms so, dass die Vorderräder des Geräts leicht angehoben werden. Überprüfen Sie immer, dass sich beide Hände in Arbeitsstellung befinden,

bevor das Gerät wieder auf den Boden zurückgestellt wird.

- Arbeiten Sie nie ohne Grasfangkorb oder Prallschutz. Halten Sie sich immer entfernt von der Auswurföffnung.
- Starten Sie den Motor nicht, wenn Sie vor dem Auswurfschacht stehen.



Achtung Gefahr! Messer läuft nach. Es besteht Verletzungsgefahr.

- Das Gerät darf nicht angehoben oder transportiert werden, solange der Motor läuft. Schalten Sie das Gerät ab, wenn es zum Transport gekippt werden muss, wenn andere Flächen als Rasen überquert werden und wenn das Gerät zu und von den zu mähenden Flächen gebracht wird.
- Halten Sie die Grasauswurföffnung stets sauber und frei. Entfernen Sie Schnittgut nur im Stillstand des Gerätes.
- Hinterlassen Sie das Gerät nie unbeaufsichtigt am Arbeitsplatz.
- Arbeiten Sie nicht mit einem beschädigten, unvollständigen oder ohne die Zustimmung des Herstellers umgebauten Gerät. Verwenden Sie das Gerät nie mit beschädigten Schutzeinrichtungen oder Abschirmungen oder fehlenden Sicherheitseinrichtungen wie Ablenk- und/oder Grasfangeinrichtungen.
- Überlasten Sie Ihr Gerät nicht.

Arbeiten Sie nur im angegebenen Leistungsbereich und ändern Sie nicht die Reglereinstellungen am Motor. Verwenden Sie keine leistungsschwachen Maschinen für schwere Arbeiten. Benutzen Sie Ihr Gerät nicht für Zwecke, für die es nicht bestimmt ist.

- Benutzen Sie das Gerät nicht in der Nähe von entzündbaren Flüssigkeiten oder Gasen. Bei Nichtbeachtung besteht Brand- oder Explosionsgefahr.
- Schalten Sie das Gerät aus, ziehen Sie den Kontaktschlüssel ab und entnehmen Sie die Akkus. Vergewissern Sie sich, dass alle beweglichen Teile stillstehen:
 - immer, wenn Sie das Gerät verlassen und wenn es nicht verwendet wird,
 - bevor Sie Blockierungen lösen oder Verstopfungen im Auswurfkanal beseitigen,
 - bevor Sie das Gerät überprüfen, reinigen oder daran arbeiten,
 - wenn ein Fremdkörper getroffen wurde. Suchen Sie nach Beschädigungen am Gerät und führen Sie die erforderlichen Reparaturen durch, bevor Sie erneut starten und mit dem Gerät arbeiten.
- Falls das Gerät anfängt ungewöhnlich stark zu vibrieren, ist eine sofortige Überprüfung erforderlich.
- Sorgen Sie dafür, dass alle Muttern, Bolzen und Schrauben fest

angezogen sind.

- Suchen Sie das Gerät nach eventuellen Beschädigungen ab.
- Führen Sie die erforderlichen Reparaturen beschädigter Teile durch.
- Bringen Sie Hände oder Füße niemals in die Nähe oder unter rotierende Teile. Stellen Sie sich nie vor die Grasauswurföffnung.
- Beim Starten oder Anlassen des Motors darf der Rasenmäher nicht gekippt werden, es sei denn, der Rasenmäher muss bei dem Vorgang angehoben werden. In diesem Fall kippen Sie ihn nur so weit, wie es unbedingt erforderlich ist, und heben Sie nur die vom Benutzer abgewandte Seite hoch.

Wartung und Lagerung:

- Lassen Sie den Motor abkühlen, bevor Sie das Gerät in geschlossenen Räumen abstellen.
- Achten Sie beim Warten der Schneidmesser darauf, dass selbst dann, wenn die Spannungsquelle abgeschaltet ist, die Schneidmesser bewegt werden können.
- Sorgen Sie dafür, dass alle Muttern, Bolzen und Schrauben fest angezogen sind und das Gerät in einem sicheren Arbeitszustand ist.
- Versuchen Sie nicht das Gerät selbst zu reparieren, es sei denn, Sie besitzen hierfür eine

Ausbildung. Sämtliche Arbeiten, die nicht in dieser Betriebsanleitung angegeben werden, dürfen nur von Kundendienststellen ausgeführt werden, die von uns dazu ermächtigt sind.

- Bewahren Sie das Gerät an einem trockenen Ort und außerhalb der Reichweite von Kindern auf.
- Behandeln Sie Ihr Gerät mit Sorgfalt. Halten Sie die Werkzeuge scharf und sauber, um besser und sicherer arbeiten zu können. Befolgen Sie die Wartungsvorschriften.
- Tragen Sie Schutzhandschuhe, wenn Sie die Schneideinrichtung wechseln.
- Überprüfen Sie die Grasfangeinrichtung regelmäßig auf Verschleiß und Verformungen. Ersetzen Sie aus Sicherheitsgründen verschlissene oder beschädigte Teile. Seien Sie beim Einstellen der Messer besonders vorsichtig, damit Ihre Finger nicht zwischen den rotierenden Messern und feststehenden Teilen der Maschine eingeklemmt werden.
- Überprüfen Sie, dass nur Ersatzschneidwerkzeuge verwendet werden, die vom Hersteller zugelassen sind.
- **Verwenden Sie kein Zubehör, welches nicht von PARKSIDE empfohlen wurde.** Dies kann zu elektrischem Schlag oder Feuer führen.

Elektrische Sicherheit:

- Der Anschlussstecker des Ladegerätes muss in die Steckdose passen. Der Stecker darf in keiner Weise verändert werden. Verwenden Sie keine Adapterstecker gemeinsam mit schutzgeerdeten Elektrowerkzeugen. Unveränderte Stecker und passende Steckdosen verringern das Risiko eines elektrischen Schlages.
- Vermeiden Sie Körperkontakt mit geerdeten Oberflächen wie von Rohren, Heizungen, Herden und Kühlschränken. Es besteht ein erhöhtes Risiko durch elektrischen Schlag, wenn Ihr Körper geerdet ist.
- Halten Sie Elektrowerkzeuge von Regen oder Nässe fern. Das Eindringen von Wasser in ein Elektrowerkzeug erhöht das Risiko eines elektrischen Schlages.



Beachten Sie die Sicherheitshinweise und Hinweise zum Aufladen und der korrekten Verwendung, die in der Betriebsanleitung Ihres Akkus und Ladegeräts der Serie Parkside X 20 V Team gegeben sind. Eine detaillierte Beschreibung zum Ladevorgang und weitere Informationen finden Sie in dieser separaten Bedienungsanleitung.

Montage

- Führen Sie nur Arbeiten aus, die Sie sich selbst zutrauen.
- Bei Unsicherheiten wenden Sie sich an einen Fachmann oder direkt an unseren Service.

B Unteren Holm montieren

1. Klappen Sie den unteren Holm (3) nach oben. Es sind drei Positionen möglich.
2. Drehen Sie die unteren Spannhebel (5) im Uhrzeigersinn fest.
3. Verriegeln Sie die Spannhebel (5), indem Sie diese in Richtung des unteren Holms (3) drücken. Die Spannhebel müssen so angezogen sein und so am Holm anliegen, dass ein Spannen mit mittlerer Kraft erfolgen kann. Wenn dies nicht gelingt, drehen Sie den Spannhebel weiter im Uhrzeigersinn oder lockern Sie ihn gegen den Uhrzeigersinn.

C Oberen Holm montieren

1. Befestigen Sie den oberen Holm (1) mit den beiliegenden Schrauben (2b), den Unterlegscheiben (2a) und den oberen Spannhebeln (2) rechts und links am unteren Holm (3). Der Entriegelungsknopf (16) muss sich in Märrichtung rechts befinden. Es sind zwei Positionen möglich.
2. Drehen Sie die Spannhebel (2) im Uhrzeigersinn fest.
3. Verriegeln Sie die Spannhebel (2), indem Sie diese in Richtung Holm (3) drücken. Die Spannhebel müssen so am Holm anliegen, dass ein Spannen mit mittlerer Kraft erfolgen kann.

Wenn dies nicht gelingt, drehen Sie den Spannhebel weiter im Uhrzeigersinn oder lockern Sie ihn gegen den Uhrzeigersinn (siehe kleines Bild).

4. **Kabelhalter einklipsen:**

Klipsen Sie die Kabelhalter (14) am oberen (1) und unteren (3) Holm ein und fixieren Sie damit das Gerätekabel (15).



Lösen Sie die Spannhebel (2+5) und klappen Sie den oberen Holm (1) und den unteren Holm (3) zusammen, damit das Gerät weniger Platz beansprucht. Das Gerätekabel darf dabei nicht eingeklemmt werden.

D Grasfangkorb montieren

1. Klipsen Sie den Handgriff (13c) des Grasfangkorbs (13) in die Oberseite des Grasfangkorbs (13) ein.
2. Stülpen Sie die Kunststoffflaschen (13a) des Grasfangkorbs (13) über das Grasfangkorb-Gestänge (13b).

J Mulchkit

Mulchkit anbringen

1. Entfernen Sie den Grasfangkorb, falls eingesetzt.
2. Heben Sie den Prallschutz an.
3. Schieben Sie das Mulchkit (18) ein. Der Bügel (18a) rastet ein.

Mulchkit entnehmen

4. Drücken Sie den Bügel (18a) am Mulchkit ein und entnehmen Sie das Mulchkit (18).

Bedienung



Einstellungen am Gerät dürfen nur bei abgeschaltetem Motor und stillstehendem Messer vorgenommen werden. Es besteht die Gefahr von Personenschäden.



Schalten Sie das Gerät aus, ziehen Sie den Kontaktschlüssel (A 10) und warten Sie den Stillstand des Messers ab.

E

Grasfangkorb einhängen/abnehmen

Grasfangkorb einhängen

1. Halten Sie den Grasfangkorb am Handgriff (13c).
2. Heben Sie den Prallschutz (4) an.
3. Hängen den Grasfangkorb (13) in beide Aufnahmen ein.
4. Klappen Sie den Prallschutz (4) auf den Grasfangkorb (13). Er hält den Grasfangkorb an richtiger Position.

Grasfangkorb abnehmen

5. Heben Sie den Prallschutz (4) an.
6. Hängen den Grasfangkorb (13) aus.
7. Klappen Sie den Prallschutz (4) an das Gerätegehäuse (12) zurück.



Mit dem Gerät darf nicht ohne Prallschutz oder Grasfangkorb gearbeitet werden. Es besteht Verletzungsgefahr.

D

Grasfangkorb entleeren

1. Nehmen Sie den Grasfangkorb ab.
2. Halten Sie den Grasfangkorb am Handgriff (13c).

3. Kippen Sie den Grasfangkorb mit Hilfe des Zusatzgriffes (13d).
4. Schütten Sie das geschnittene Gras in ein dafür geeignetes Behältnis.

Füllstandsanzeige

Oberhalb am Grasfangkorb (E 13) ist eine Füllstandsanzeige (E 26) angebracht.



Füllstandsanzeige geöffnet:
Grasfangkorb leer



Füllstandsanzeige geschlossen:
Grasfangkorb gefüllt

F

Schnitthöhe einstellen

Das Gerät besitzt 7 Positionen zur Einstellung der Schnitthöhe:

- 25/30/38 mm - geringe Schnitthöhe
- 45/55 mm - mittlere Schnitthöhe
- 65/75 mm - große Schnitthöhe

1. Fassen Sie den Tragegriff (A 6) und heben Sie das Gerät an bzw. drücken Sie das Gerät nach unten.
2. Greifen Sie den Hebel (7) zur Schnitthöhenverstellung und führen Sie ihn an der Rasterung vorbei auf die gewünschte Einstellung der Schnitthöhe.

Die richtige Schnitthöhe beträgt bei einem Zierrasen etwa 25 - 45 mm, bei einem Nutzasen etwa 45 - 65 mm.



Für den ersten Schnitt in der Saison sollte eine große Schnitthöhe gewählt werden.

I **Akkus einsetzen/entnehmen**



Schalten Sie das Gerät aus, ziehen Sie den Kontaktschlüssel (A 10) und warten Sie den Stillstand des Messers ab.

1. Zum Herausnehmen der Akku (9) aus dem Gerät drücken Sie die Entriegelungstaste (9a) am Akku und ziehen die Akku heraus.
2. Zum Einsetzen der Akku (9) schieben Sie die Akku entlang der Führungsschiene in das Gerät. Sie rasten hörbar ein.

Ein- und Ausschalten



Der Akku-Rasenmäher kann nur mit zwei eingesetzten Akku der Serie Parkside X 20 V Team betrieben werden.

1. Stellen Sie das Gerät auf eine ebene Fläche.
2. Heben Sie die Abdeckung (A 8) am Gerätegehäuse an und schieben Sie die geladenen Akku (9) entlang der Führungsschiene in das Gerät. Sie rasten hörbar ein.
3. Stecken Sie den Kontaktschlüssel (10) in die dafür vorgesehene Öffnung neben den Akku (9). Der Kontaktschlüssel kann nur in einer Position eingesteckt werden. Achten Sie auf die Führungsrille an der Öffnung neben den Akku und am Kontaktschlüssel (10) (siehe kleines Bild I I).



4. Achten Sie vor dem Einschalten darauf, dass das Gerät keine Gegenstände berührt.
5. Zum Einschalten betätigen Sie den Entriegelungsknopf (16) und halten diesen, während Sie den Starthebel (17) ziehen. Lassen Sie den Entriegelungsknopf los.
6. Zum Ausschalten lassen Sie den Starthebel (17) los.



Aufgrund des intelligenten Energiemanagements läuft der Motor verzögert an.



Nach dem Ausschalten des Gerätes dreht sich das Messer noch für einige Sekunden. Berühren Sie das laufende Messer nicht. Es besteht die Gefahr von Personenschäden.



Auto-/Eco-Modus

Der Akku-Rasenmäher läuft beim Start automatisch im zuletzt verwendeten Modus an. Durch Drücken des Auto-/Eco-Schalttasters (20) können Sie zwischen Auto- und Eco-Modus wechseln.

Durch das Leuchten des Auto- bzw. Eco-Lämpchens sehen Sie, in welchem Modus sich der Akku-Rasenmäher befindet.

Auto-Modus: Der Akku-Rasenmäher passt die Motordrehzahl entsprechend der Belastung an.

Eco-Modus: Der Akku-Rasenmäher läuft mit der niedrigsten Drehzahl für maximale Akkulaufzeit.

Ladezustand des Akkus prüfen

Die Ladezustandsanzeige (G 22) signalisiert den Ladezustand der Akkus (A 9).

Drücken Sie die Taste zur Ladezustandsanzeige (G 21) am oberen Holm. Der Ladezustand der Akkus wird durch Aufleuchten der entsprechenden LED-Leuchten angezeigt.

3 LEDs leuchten (rot, orange und grün):

Akku geladen

2 LEDs leuchten (rot und orange):

Akku teilweise geladen

1 LED leuchtet (rot): Akku muss geladen werden

Arbeiten mit dem Gerät



Beachten Sie den Lärmschutz und örtliche Vorschriften.

Regelmäßiges Mähen regt die Graspflanze zu einer verstärkten Blattbildung an, lässt aber gleichzeitig Unkrautpflanzen absterben. Daher wird der Rasen nach jedem Mähvorgang dichter und es entsteht ein gleichmäßig belastbarer Rasen.

Der erste Schnitt erfolgt ab etwa April bei einer Aufwuchshöhe von 70 - 80 mm. In der Hauptvegetationszeit wird der Rasen mindestens einmal pro Woche gemäht.

- Führen Sie das Gerät im Schritttempo in möglichst geraden Bahnen. Für ein lückenloses Mähen sollten sich die Bahnen immer um wenige Zentimeter überlappen.
- Stellen Sie die Schnitthöhe so ein, dass das Gerät nicht überlastet wird. Andernfalls kann der Motor beschädigt werden.

- Arbeiten Sie an Hängen immer quer zum Hang. Seien Sie besonders vorsichtig beim Rückwärtsgehen und Ziehen des Gerätes.
- Reinigen Sie das Gerät nach jedem Einsatz wie im Kapitel „Reinigung/Wartung“ beschrieben.



Nach dem Ausschalten des Gerätes dreht sich das Messer noch für einige Sekunden. Berühren Sie das laufende Messer nicht. Es besteht die Gefahr von Personenschäden.

Unterschied Rasenmähen und Rasenmulchen

Bei der Verwendung des Mulchkits (18) wird der Grasschnitt nicht in einem Fangkorb aufgefangen, sondern zerkleinert und auf dem Rasen verteilt. Die Nährstoffe, die im Rasenschnitt enthalten sind, werden somit durch Bodenorganismen abgebaut und bilden einen Nährstoffkreislauf. Gemulchter Rasen muss daher wesentlich seltener gedüngt werden.

Grundsätzlich gilt, dass der Rasen relativ oft gemäht werden muss, sodass nur in geringen Mengen Mulch auf dem Rasen verbleibt.

Am besten ist es daher, den Rasen mindestens einmal in der Woche zu mulchen und den Mäher so einzustellen, dass nur ca. 40% der Gesamthöhe des Rasens als Mulch anfallen. Falls der Mulch sichtbar auf der Rasenfläche liegen bleibt (zum Beispiel beim ersten Rasenschnitt des Jahres oder bei starkem Wachstum), sollte mit dem Grasfangkorb (13) gearbeitet werden.

Reinigung/Wartung



Lassen Sie Arbeiten, die nicht in dieser Betriebsanleitung beschrieben sind, von einer von uns ermächtigten Kundendienststelle durchführen. Verwenden Sie nur Originalteile.



Tragen Sie beim Umgang mit dem Messer Handschuhe.



Schalten Sie das Gerät aus, ziehen Sie den Kontaktschlüssel (A 10) und warten Sie den Stillstand des Messers ab.

Allgemeine Reinigungs- und Wartungsarbeiten



Spritzen Sie das Gerät nicht mit Wasser ab. Es besteht die Gefahr eines elektrischen Schlages.

- Halten Sie das Gerät stets sauber. Verwenden Sie zum Reinigen eine Bürste oder ein Tuch, aber keine Reinigungs- bzw. Lösungsmittel.
- Entfernen Sie nach dem Mähen anhaftende Pflanzenreste mit einem Holz- oder Plastikstück von den Rädern, den Lüftungsöffnungen, der Auswurföffnung und dem Messerbereich. Verwenden Sie keine harten oder spitzen Gegenstände, Sie könnten das Gerät beschädigen.
- Kontrollieren Sie das Gerät vor jedem Gebrauch auf offensichtliche Mängel wie lose, abgenutzte oder beschädigte Teile. Prüfen Sie den festen Sitz aller Muttern, Bolzen und Schrauben.
- Überprüfen Sie Abdeckungen und Schutzeinrichtungen auf Beschädigungen und korrekten Sitz. Tauschen Sie diese gegebenenfalls aus.

H Messer austauschen

Ist das Messer stumpf, so kann es von einer Fachwerkstätte nachgeschliffen werden. Ist das Messer beschädigt oder zeigt eine Unwucht, so muss es ausgewechselt werden.

1. Drehen Sie das Gerät um.
2. Benutzen Sie feste Handschuhe und halten Sie das Messer (23) fest. Drehen Sie die Messerschraube (24) gegen den Uhrzeigersinn mit Hilfe eines Schraubenschlüssels (SW14) von der Motorspindel (25).
3. Bauen Sie das neue Messer (23) in umgekehrter Reihenfolge wieder ein. Achten Sie darauf, dass das Messer (23) richtig positioniert (siehe Bild H) und die Messerschraube (24) fest angezogen ist.

K Lagerung

Lösen Sie die Spannhebel (2+5) und klappen Sie den oberen Holm (1) und den unteren Holm (3) zusammen, damit das Gerät weniger Platz beansprucht. Die Gerätekabel dürfen dabei nicht eingeklemmt werden.

- Bewahren Sie das Gerät trocken und außerhalb der Reichweite von Kindern auf.
- Lassen Sie den Motor abkühlen, bevor Sie das Gerät in geschlossenen Räumen abstellen.
- Nehmen Sie die Akkus vor einer längeren Lagerung (z. B. Überwinterung) aus dem Gerät.
- Die Lagertemperatur für den Akku und das Gerät beträgt zwischen 0 °C und 45 °C. Vermeiden Sie während der Lagerung extreme Kälte oder Hitze, damit der Akku nicht an Leistung verliert.

Wir haften nicht für durch unsere Geräte hervorgerufene Schäden, sofern diese durch unsachgemäße Reparatur oder den Einsatz von Nicht-Originalteilen bzw. durch nicht bestimmungsgemäßen Gebrauch verursacht werden.

Entsorgung/ Umweltschutz

Nehmen Sie den Akku aus dem Gerät bevor Sie das Gerät entsorgen.

Führen Sie Gerät, Zubehör und Verpackung einer umweltgerechten Wiederverwertung zu.

Ausführliche Entsorgungshinweise zum Akku finden Sie in der separaten Betriebsanleitung Ihres Akkus und Ladegeräts.



Elektrische Geräte gehören nicht in den Hausmüll.

- Werfen Sie geschnittenes Gras nicht in die Mülltonne, sondern führen Sie es der Kompostierung zu oder verteilen Sie es als Mulchschicht unter Sträuchern und Bäumen.

Verbrauchte Elektrogeräte müssen, gemäß der Richtlinie 2012/19/EU über Elektro- und Elektronik-Altgeräte, getrennt gesammelt und einer umweltgerechten Wiederverwertung zugeführt werden.

Je nach Umsetzung in nationales Recht können Sie folgende Möglichkeiten haben:

- an einer Verkaufsstelle zurückgeben,
- an einer offiziellen Sammelstelle abgeben. Fragen Sie hierzu Ihren lokalen Müllentsorger oder unser Service-Center.
- an den Hersteller/Inverkehrbringer zurücksenden. Die Entsorgung Ihrer defekten, eingesendeten Geräte führen wir kostenlos durch.

Nicht betroffen sind den Altgeräten beigefügte Zubehörteile und Hilfsmittel ohne Elektrobestandteile.

Ersatzteile/Zubehör

**Ersatzteile und Zubehör erhalten Sie unter
www.grizzlytools.shop**

Sollten Sie Probleme mit dem Bestellvorgang haben, verwenden Sie bitte das Kontaktformular. Bei weiteren Fragen wenden Sie sich an das „Service-Center“ (siehe Seite 86).

Messer.....	13700243
Mulchkit.....	91105354
Kontaktschlüssel.....	91105350
Grasfangkorb.....	91105345

Fehlersuche

Problem	Mögliche Ursache	Fehlerbehebung
Gerät startet nicht	Akku(s) (A 9) entladen	Akku Ladezustand prüfen, Akku aufladen (separate Bedienungsanleitung für Akku und Ladegerät beachten)
	Akku(s) (A 9) nicht eingesetzt	Akku einsetzen (siehe „Akku einsetzen/entnehmen“)
	Entriegelungsknopf (A 16) oder Starthebel (A 17) defekt	Reparatur durch Service-Center
	Motor defekt	
	Gras zu lang	Größere Schnitthöhe einstellen. Durch Drücken des oberen Holms (A 1) die Vorderräder leicht anheben.
Motor setzt aus	Blockierung durch Fremdkörper	Fremdkörper entfernen
Arbeitsergebnis nicht zufriedenstellend oder Motor arbeitet schwer	Schnitthöhe zu niedrig	Größere Schnitthöhe einstellen
	Messer (H 23) stumpf	Messer schleifen lassen oder austauschen
	Messerbereich verstopft	Gerät reinigen
	Messer (H 23) falsch montiert	Messer korrekt einbauen
Messer rotiert nicht	Messer (H 23) durch Gras blockiert	Gras entfernen
	Messerschraube (H 24) locker	Messerschraube festziehen
Abnorme Geräusche, Klappern oder Vibrationen	Messerschraube (H 24) locker	Messerschraube festziehen
	Messer (H 23) beschädigt	Messer austauschen

Garantie

Sehr geehrte Kundin, sehr geehrter Kunde, Sie erhalten auf dieses Gerät 3 Jahre Garantie ab Kaufdatum.

Im Falle von Mängeln dieses Gerätes stehen Ihnen gegen den Verkäufer des Gerätes gesetzliche Rechte zu. Diese gesetzlichen Rechte werden durch unsere im Folgenden dargestellte Garantie nicht eingeschränkt.

Garantiebedingungen

Die Garantiefrist beginnt mit dem Kaufdatum. Bitte bewahren Sie den originalen Kassenbon gut auf. Diese Unterlage wird als Nachweis für den Kauf benötigt. Tritt innerhalb von drei Jahren ab dem Kaufdatum dieses Gerätes ein Material- oder Fabrikationsfehler auf, wird das Gerät von uns – nach unserer Wahl – für Sie kostenlos repariert oder ersetzt. Diese Garantieleistung setzt voraus, dass innerhalb der Drei-Jahres-Frist das defekte Gerät und der Kaufbeleg (Kassenbon) vorgelegt und schriftlich kurz beschrieben wird, worin der Mangel besteht und wann er aufgetreten ist.

Wenn der Defekt von unserer Garantie gedeckt ist, erhalten Sie das reparierte oder ein neues Gerät zurück. Mit Reparatur oder Austausch des Gerätes beginnt kein neuer Garantiezeitraum.

Garantiezeit und gesetzliche Mängelansprüche

Die Garantiezeit wird durch die Gewährleistung nicht verlängert. Dies gilt auch für ersetzte und reparierte Teile. Eventuell schon beim Kauf vorhandene Schäden und Mängel müssen sofort nach dem Auspacken gemeldet werden. Nach Ablauf der Garantiezeit anfallende Reparaturen sind kostenpflichtig.

Garantieumfang

Das Gerät wurde nach strengen Qualitätsrichtlinien sorgfältig produziert und vor Anlieferung gewissenhaft geprüft.

Die Garantieleistung gilt für Material- oder Fabrikationsfehler. Diese Garantie erstreckt sich nicht auf Geräteteile, die normaler Abnutzung ausgesetzt sind und daher als Verschleißteile angesehen werden können (z. B. Messer, Messerschraube) oder für Beschädigungen an zerbrechlichen Teilen (z. B. Schalter).

Diese Garantie verfällt, wenn das Gerät beschädigt, nicht sachgemäß benutzt oder nicht gewartet wurde. Für eine sachgemäße Benutzung des Gerätes sind alle in der Betriebsanleitung aufgeführten Anweisungen genau einzuhalten. Verwendungszwecke und Handlungen, von denen in der Betriebsanleitung abgeraten oder vor denen gewarnt wird, sind unbedingt zu vermeiden.

Das Gerät ist lediglich für den privaten und nicht für den gewerblichen Gebrauch bestimmt. Bei missbräuchlicher und unsachgemäßer Behandlung, Gewaltanwendung und bei Eingriffen, die nicht von unserer autorisierten Service-Niederlassung vorgenommen wurden, erlischt die Garantie.

Abwicklung im Garantiefall

Um eine schnelle Bearbeitung Ihres Anliegens zu gewährleisten, folgen Sie bitte den folgenden Hinweisen:

- Bitte halten Sie für alle Anfragen den Kassenbon und die Identifikationsnummer (IAN 385574_2107) als Nachweis für den Kauf bereit.
- Die Artikelnummer entnehmen Sie bitte dem Typenschild.
- Sollten Funktionsfehler oder sonstige Mängel auftreten, kontaktieren Sie zunächst die nachfolgend benannte

Serviceabteilung **telefonisch** oder per **E-Mail**. Sie erhalten dann weitere Informationen über die Abwicklung Ihrer Reklamation.

- Ein als defekt erfasstes Gerät können Sie, nach Rücksprache mit unserem Kundenservice, unter Beifügung des Kaufbelegs (Kassenbons) und der Angabe, worin der Mangel besteht und wann er aufgetreten ist, für Sie portofrei an die Ihnen mitgeteilte Service-Anschrift übersenden. Um Annahmeprobleme und Zusatzkosten zu vermeiden, benutzen Sie unbedingt nur die Adresse, die Ihnen mitgeteilt wird. Stellen Sie sicher, dass der Versand nicht unfrei, per Sperrgut, Express oder sonstiger Sonderfracht erfolgt. Senden Sie das Gerät bitte inkl. aller beim Kauf mitgelieferten Zubehörteile ein und sorgen Sie für eine ausreichend sichere Transportverpackung.

Reparatur-Service

Sie können Reparaturen, **die nicht der Garantie unterliegen**, gegen Berechnung von unserer Service-Niederlassung durchführen lassen. Sie erstellt Ihnen gerne einen Kostenvoranschlag.

Wir können nur Geräte bearbeiten, die ausreichend verpackt und frankiert eingeschickt wurden.

Achtung: Bitte senden Sie Ihr Gerät gereinigt und mit Hinweis auf den Defekt an unsere Service-Niederlassung.

Nicht angenommen werden unfrei eingeschickte Geräte und Geräte, die per Sperrgut, Express oder mit sonstiger Sonderfracht eingeschickt werden.

Die Entsorgung Ihrer defekten, eingesendeten Geräte führen wir kostenlos durch.

Service-Center

DE Service Deutschland
Tel.: 0800 54 35 111
E-Mail: grizzly@lidl.de
IAN 385574_2107

AT Service Österreich
Tel.: 0820 201 222
(0,15 EUR/Min.)
E-Mail: grizzly@lidl.at
IAN 385574_2107

CH Service Schweiz
Tel.: 0842 665566
(0,08 CHF/Min.,
Mobilfunk max. 0,40 CHF/Min.)
E-Mail: grizzly@lidl.ch
IAN 385574_2107

Importeur

Bitte beachten Sie, dass die folgende Anschrift keine Serviceanschrift ist. Kontaktieren Sie zunächst das oben genannte Service-Center.

Grizzly Tools GmbH & Co. KG
Stockstädter Straße 20
63762 Großostheim
Germany
www.grizzlytools.de

HU

Az eredeti CE megfelelőségi nyilatkozat fordítása

Ezennel igazoljuk, hogy a

**Akkus fűnyíró 40 V
olló PRMA 40-Li B3**

Sorozatszám

000001 - 100000

kezdve a következő vonatkozó EU irányelveknek felel meg a mindenkor érvényes
megfogalmazásban:

**2006/42/EC • 2014/30/EU • 2000/14/EC & 2005/88/EC
2011/65/EU* & (EU) 2015/863**

A megegyezés biztosítása érdekében a következő harmonizált szabványokat, valamint
nemzeti szabványokat és rendelkezéseket alkalmaztuk:

**EN 60335-1:2012/A2:2019 • EN 60335-2-77:2010 • EN 62233:2008
EN 55014-1:2017/A11:2020 • EN 55014-2:2015
EN IEC 63000:2018**

Ezenkívül a 2000/14/EC zajkibocsátásról szóló irányelv szerint igazoljuk:

Hangteljesítményszint

garantált: 95 dB(A)

mért: 92,4 dB(A)

Alkalmazott onformitásértékelő eljárás a VI / 2000/14/EC mellékletnek megfelelően

Bejelentés helye: NB 0036; TÜV SÜD Industrie Service GmbH,

Westendstrasse 199, 80686 München, Germany

Za izdajo te izjave o skladnosti je odgovoren izključno proizvajalec:

CE Grizzly Tools GmbH & Co. KG
Stockstädter Straße 20
63762 Großostheim
Germany
05.02.2022



Christian Frank
Dokumentációs megbízott

* A nyilatkozat fent ismertetett tárgya összhangban van az Európai Parlament és a Tanács
2011/65/EU (2011. június 8.) egyes veszélyes anyagok elektromos és elektronikus berendezé-
sekben való alkalmazásának korlátozásáról szóló irányelv előírásaival.



Prevod originalne izjave o skladnosti CE

S tem potrjujemo, da
Akumulatorska kosilnica 40 V
serije PRMA 40-Li B3
Serijska številka
000001 - 100000

ustreza veljavnim verzijam zadevnih smernic Evropske unije:

2006/42/EC • 2014/30/EU • 2000/14/EC & 2005/88/EC
2011/65/EU* & (EU) 2015/863

Za zagotavljanje skladnosti so bile navedene sledeče usklajene norme,
kot tudi nacionalne norme in določila:

EN 60335-1:2012/A2:2019 • EN 60335-2-77:2010 • EN 62233:2008
EN 55014-1:2017/A11:2020 • EN 55014-2:2015
EN IEC 63000:2018

Dodatno je potrjena skladnost smernice o emisijah hrupa 2000/14/EC:
Nivo zvočne moči
garantiran: 95 dB(A)
izmerjen: 92,4 dB(A)
Naveden postopek ocenitve konformnosti ustrezen dodatku VI / 2000/14/EC
Registriran: TÜV SÜD Industrie Service GmbH, Westendstraße 199,
80686 München, Deutschland (NB 0036)

Za izdajo te izjave o skladnosti je odgovoren izključno proizvajalec:

CE Grizzly Tools GmbH & Co. KG
Stockstädter Straße 20
63762 Großostheim
Germany
05.02.2022

Christian Frank
Pooblaščen oseba za dokumentacijo

* Zgoraj opisani predmet izjave izpolnjuje predpise direktive 2011/65/EU Evropskega parlamenta in Sveta z dne 8. junija 2011 o omejevanju uporabe določenih nevarnih snovi v električni in elektronski opremi.



Překlad originálního prohlášení o shodě CE

Potvrzujeme tímto, že konstrukce

Aku sekačka na trávu 40 V
konstrukční řady PRMA 40-Li B3

Pořadové číslo
000001 - 100000

odpovídá následujícím příslušným směrnícím EÚ v jejich právě platném znění:

2006/42/EC • 2014/30/EU • 2000/14/EC & 2005/88/EC
2011/65/EU* & (EU) 2015/863

Aby byl zaručen souhlas, byly použity následující harmonizované normy, národní normy a ustanovení:

EN 60335-1:2012/A2:2019 • EN 60335-2-77:2010 • EN 62233:2008
EN 55014-1:2017/A11:2020 • EN 55014-2:2015
EN IEC 63000:2018

Navíc se v soulase se směrnicí pro emise hluku 2000/14/EC potvrzuje:

Úroveň akustického výkonu

zaručená: 95 dB(A)

měřená: 92,4 dB(A)

Použitý postup konformitního ohodnocení dle dodatku VI / 2000/14/EC

Místo hlášení: TÜV SÜD Industrie Service GmbH, Westendstraße 199,
80686 München, Deutschland (NB 0036)

Výhradní odpovědnost za vystavení tohoto prohlášení o shodě nese výrobce:

CE Grizzly Tools GmbH & Co. KG
Stockstädter Straße 20
63762 Großostheim
Germany
05.02.2022

Christian Frank
Osoba zplnomocněná k sestavení
dokumentace

* Výše popsany předmět prohlášení splňuje předpisy směrnice 2011/65/EU Evropského parlamentu a Rady z 8. června 2011 o omezení používání některých nebezpečných látek v elektrických a elektronických zařízeních.



Preklad originálneho prehlásenia o zhode CE

Týmto potvrdzujeme, že
Akumulátorová kosačka na trávu 40 V
konštrukčného radu PRMA 40-Li B3

Poradové číslo
000001 - 100000

zodpovedá nasledujúcim príslušným smerniciam EÚ v ich práve platnom znení:

2006/42/EC • 2014/30/EU • 2000/14/EC & 2005/88/EC
2011/65/EU* & (EU) 2015/863

Aby bola zaručená zhoda, boli použité nasledovné harmonizované normy ako i národné normy a predpisy:

EN 60335-1:2012/A2:2019 • EN 60335-2-77:2010 • EN 62233:2008
EN 55014-1:2017/A11:2020 • EN 55014-2:2015
EN IEC 63000:2018

Okrem toho sa v súlade so smernicou o emisiách hluku 2000/14/EC potvrdzuje:
hladina akustického výkonu

Zaručená: 95 dB(A)

Nameraná: 92,4 dB(A)

Použitý postup hodnotenia zhody v súlade s dodatkom VI / 2000/14/EC
Certifikačný orgán: TÜV SÜD Industrie Service GmbH, Westendstraße 199,
80686 München, Deutschland (NB 0036)

Jediný zodpovedný za vystavenie tohto vyhlásenia o zhode je výrobca:



Grizzly Tools GmbH & Co. KG
Stockstädter Straße 20
63762 Großostheim
Germany
05.02.2022

Christian Frank
Osoba splnomocnená na zostavenie
dokumentácie

* Vyššie popísaný predmet vyhlásenia spĺňa predpisy smernice 2011/65/EU Európskeho parlamentu a Rady z 8. júna 2011 pre obmedzenie používania určitých nebezpečných látok v elektrických a elektronických prístrojoch.

DE

AT

CH

Original- EG-Konformitätserklärung

Hiermit bestätigen wir, dass der

Akku-Rasenmäher 40 V

Modell: PRMA 40-Li B3

Seriennummer

000001 - 100000

folgenden einschlägigen EU-Richtlinien in ihrer jeweils gültigen Fassung entspricht:

**2006/42/EG • 2014/30/EU • 2000/14/EG & 2005/88/EG
2011/65/EU* & (EU) 2015/863**

Um die Übereinstimmung zu gewährleisten, wurden folgende harmonisierte Normen sowie nationale Normen und Bestimmungen angewendet:

**EN 60335-1:2012/A2:2019 • EN 60335-2-77:2010 • EN 62233:2008
EN 55014-1:2017/A11:2020 • EN 55014-2:2015
EN IEC 63000:2018**

Zusätzlich wird entsprechend der Geräuschemissionsrichtlinie 2000/14/EG bestätigt:
Schalleistungspegel:

Garantiert: 95 dB(A);

Gemessen: 92,4 dB(A)

Angewendetes Konformitätsbewertungsverfahren entsprechend Anh. VI/2000/14/EG

Gemeldete Stelle: TÜV SÜD Industrie Service GmbH, Westendstraße 199,
80686 München, Deutschland (NB 0036)

Die alleinige Verantwortung für die Ausstellung dieser Konformitätserklärung trägt der Hersteller:



Grizzly Tools GmbH & Co. KG
Stockstädter Straße 20
63762 Großostheim
GERMANY
05.02.2022

Christian Frank
Dokumentationsbevollmächtigter

* Der oben beschriebene Gegenstand der Erklärung erfüllt die Vorschriften der Richtlinie 2011/65/EU des Europäischen Parlaments und des Rates vom 8. Juni 2011 zur Beschränkung der Verwendung bestimmter gefährlicher Stoffe in Elektro- und Elektronikgeräten.

**Robbantott ábra • Eksplozijska risba
 Výkres sestavení • Náčrsky explózií
 Explosionszeichnung**

PRMA 40Li B3

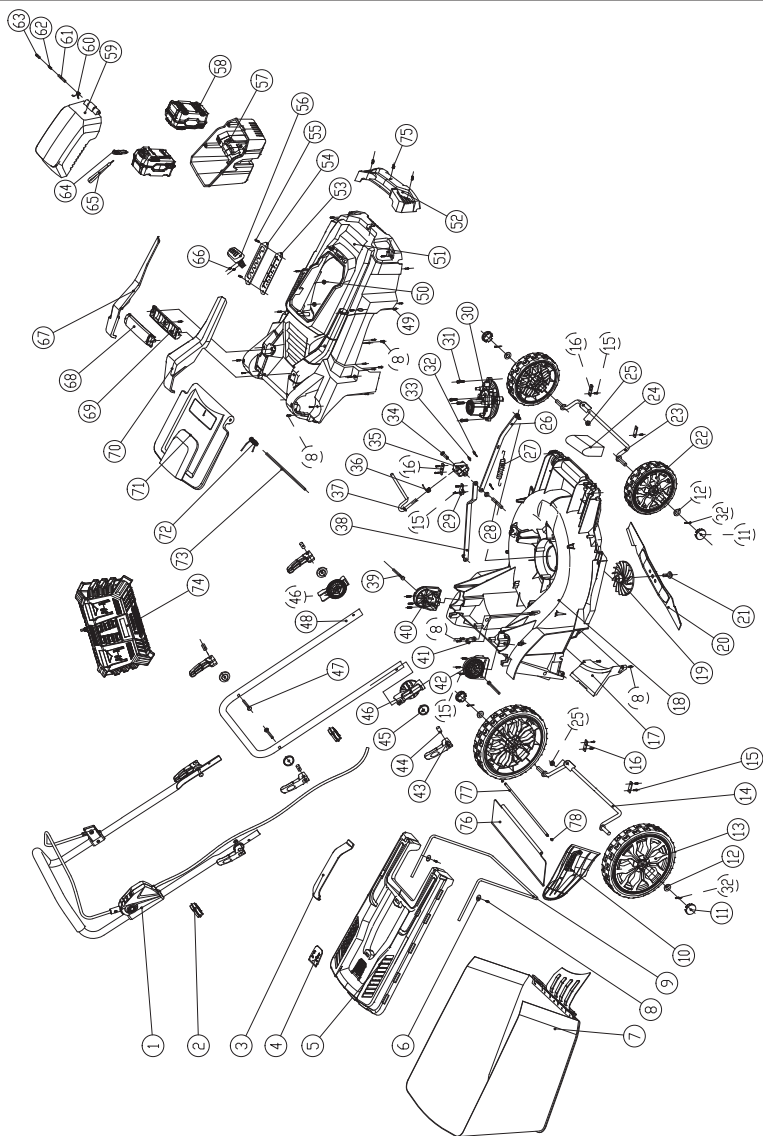

informatív, informativen, informační, informatívny, informativ

20211228_rev02_ks

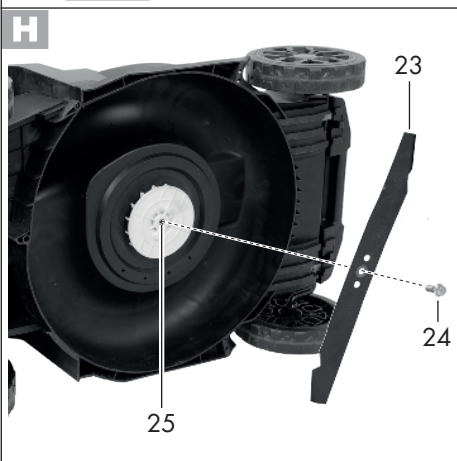
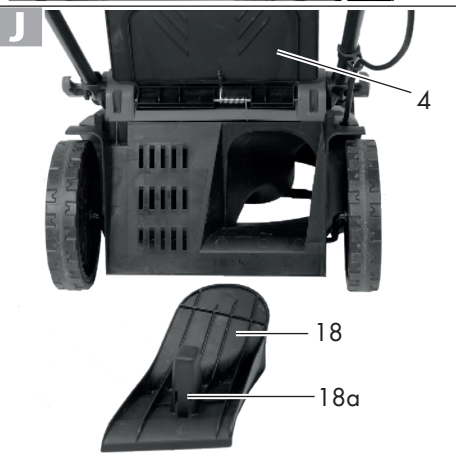
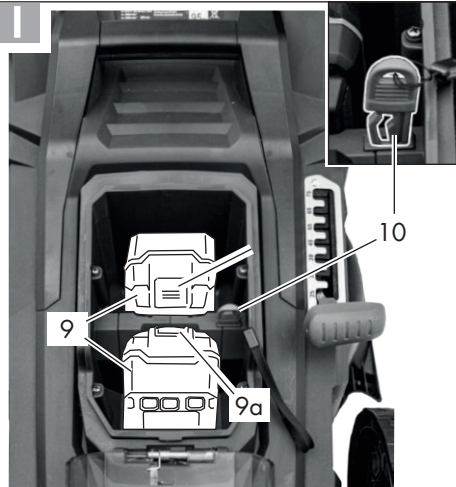

GRIZZLY TOOLS GMBH & CO. KG

Stockstädter Straße 20

63762 Großostheim

GERMANY

Információk állása · Stanje informacij

Stav informací · Stav informácií

Stand der Informationen: 12/2021

Ident.-No.: 72048138122021-4



IAN 385574_2107

