



## AIR STAPLER PDT 40 F4

**(GB)**

### AIR STAPLER

Operation and Safety Notes  
Translation of the original instructions

**(SI)**

### ŽEBLJALNIK NA STISNjen ZRAK

Navodila za upravljanje in varnostna opozorila  
Prevod originalnega navodila za uporabo

**(SK)**

### PNEUMATICKÝ SPONKOVAČ

Návod na obsluhu a bezpečnostné upozornenia  
Originálny návod na obsluhu

**(HU)**

### SŰRÍTETT LEVEGŐS TŰZÖGÉP

Kezelési és biztonsági hivatkozások  
Az eredeti használati utasítás fordítása

**(CZ)**

### PNEUMATICKÁ SPONKOVAČKA

Návod k obsluze a bezpečnostní pokyny  
Originální návod k obsluze

**(DE AT CH)**

### DRUCKLUFT-TACKER

Bedienungs- und Sicherheitshinweise  
Originalbetriebsanleitung

# IAN 383221\_2110

**HU****SI****CZ****SK**

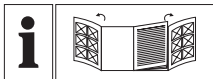
**GB**

Before reading, unfold the page containing the illustrations and familiarise yourself with all functions of the device.

---

**HU**

Olvasás előtt hajtsa ki az ábrát tartalmazó oldalt, és ezután ismerje meg a készülék mindegyik funkcióját.

---

**SI**

Pred branjem odprite stran s slikami in se nato seznanite z vsemi funkcijami naprave.

---

**CZ**

Než začnete číst tento návod k obsluze, rozložte stránku s obrázky a seznamte se se všemi funkcemi zařízení.

---

**SK**

Prv než začnete čítať tento návod, rozložte si stranu s obrázkami a potom sa oboznámte so všetkými funkciami zariadenia.

---

**DE AT CH**

Klappen Sie vor dem Lesen die beiden Seiten mit den Abbildungen aus und machen Sie sich anschließend mit allen Funktionen des Gerätes vertraut.

---



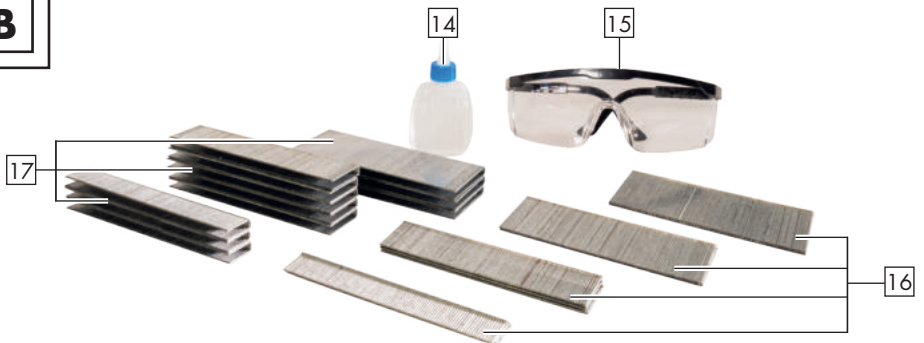

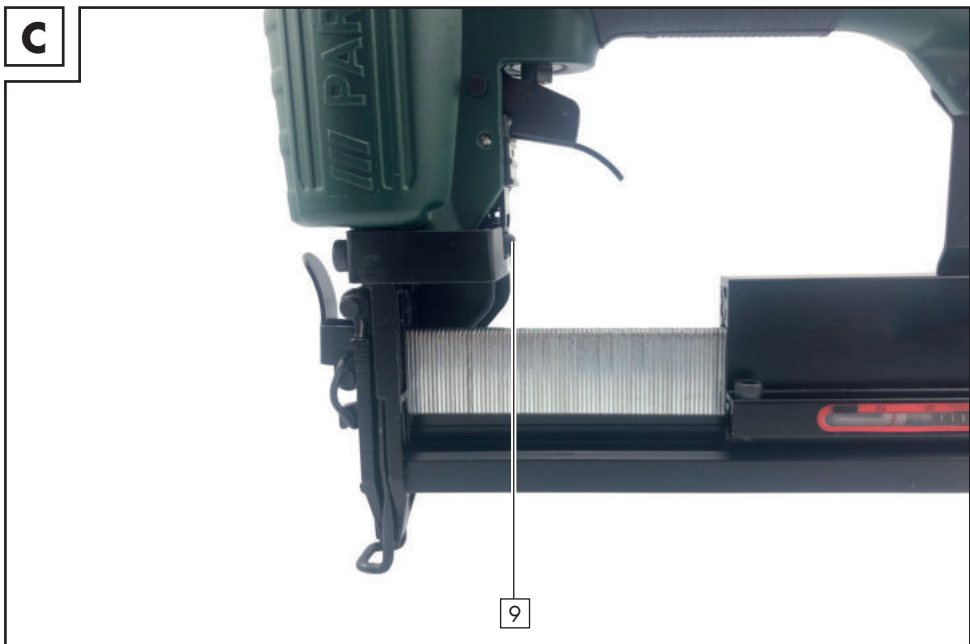





GB	Operation and Safety Notes	Page	5
HU	Kezelési és biztonsági hivatkozások	Oldal	27
SI	Navodila za upravljanje in varnostna opozorila	Stran	51
CZ	Návod k obsluze a bezpečnostní pokyny	Strana	73
SK	Návod na obsluhu a bezpečnostné upozornenia	Strana	94
DE/AT/CH	Bedienungs- und Sicherheitshinweise	Seite	116

**A****B**



<b>List of pictograms used</b> .....	Page	6
<b>Introduction</b> .....	Page	7
Intended use .....	Page	7
Package contents.....	Page	7
Equipment .....	Page	7
Technical specifications .....	Page	8
<b>Special instructions</b> .....	Page	9
Regulations .....	Page	9
Comment.....	Page	10
<b>Safety instructions for the fastening device</b> .....	Page	10
Operating hazards .....	Page	12
Additional safety instructions for devices powered by compressed air .....	Page	15
Supplementary safety instructions for air staplers .....	Page	16
Supplementary safety instructions for protective goggles .....	Page	17
Explanation of the markings on the protective goggles:.....	Page	17
Trigger device .....	Page	18
Trigger system .....	Page	18
Additional instructions for fastening devices powered by compressed air.....	Page	19
Original accessories/additional devices .....	Page	20
<b>Before using the device</b> .....	Page	20
<b>Using the device</b> .....	Page	20
Connecting the compressed air supply .....	Page	20
Filling the magazine.....	Page	21
<b>Operation</b> .....	Page	21
Handling the device.....	Page	21
Removing jammed staples.....	Page	22
<b>Maintenance</b> .....	Page	22
Maintenance by the user .....	Page	23
<b>Cleaning</b> .....	Page	23
<b>Information about recycling and disposal</b> .....	Page	23
<b>EU Declaration of Conformity</b> .....	Page	23
<b>Warranty and service information</b> .....	Page	25
Warranty conditions.....	Page	25
Warranty period and statutory claims for defects.....	Page	25
Extent of warranty.....	Page	25
Processing of warranty claims .....	Page	26

## List of pictograms used

	<p>Caution! Read the operating instructions!</p>		<p>Wear ear protectors!</p>
	<p>Attention! Possible risks!</p>		<p>Wear eye protection!</p>
	<p>Warning – fire hazard!</p>		<p>Do not use the device on scaffolding or ladders!</p>
	<p>Trigger safety catch</p>		<p>Never use oxygen or other combustible gases as a source of energy!</p>
	<p>Dispose of packaging properly. Do not dispose of the appliance in household waste!</p>		<p>Important note!</p>
	<p>Made from recycled material</p>		
	<p>Do not use the device for applications such as closing cardboard boxes or crates and fitting transport safety systems to trailers and goods vehicles. Warning: the device should only be used in safe workplaces. Be careful when you swap from one location to another.</p>		

# AIR STAPLER PDT 40 F4

## ● Introduction

Congratulations on the purchase of your new device. By doing this you have chosen one of our high-quality products. The operating instructions form part of this product. They contain important information on safety, usage and disposal. Please familiarise yourself with all operating and safety instructions before using the product. Use the product only as described and only for the specific applications as stated. Ensure you hand over all documentation when passing the product on to anyone else.

## ● Intended use

The air stapler is designed for installation and repair work. You must wear the appropriate eye protection every time you use it.



**Caution!** This device may be used only as specified herein.

Keep these instructions in a safe place. Ensure you hand over all documentation when passing the product on to anyone else. Any use that differs to the intended use as stated above is prohibited and potentially dangerous. Damage or injury caused by misuse or disregarding the above warning is not covered by the warranty or any liability on the part of the manufacturer. This product is not suitable for commercial use. It is only suitable for domestic use or similar applications. Commercial use will void the guarantee.



Only trained persons may start up this product.



Keep out of the reach of children!

## NOTE:

The use of the term 'product' or 'device' in the following text refers to the air stapler named in these operating instructions.

## ● Package contents

1	Air stapler PDT 40 F4
1	Carry case
1	Oil container with compressed air special oil
1	Threaded barbed fitting, 6.35 mm (¼") (pre-assembled)
1	Pack of nails, 1000 pcs. (15 mm, 25 mm, 40 mm, 50 mm, pack of 250)
1	Pack of staples, 1000 pcs. (16 mm, 40 mm, pack of 250 and 25 mm, pack of 500)
1	Protective goggles
1	Operating instructions

## ● Equipment

- 1 Exhaust air outlet (can be rotated)
- 2 Trigger
- 3 Handle
- 4 Threaded barbed fitting 6.35 mm (¼")
- 5 Cover cap
- 6 Magazine lever
- 7 Magazine
- 8 Fill level display

- 9 Knurled screw
- 10 Trigger safety catch
- 11 Mouth
- 12 Face plate
- 13 Quick clamp lever for face plate
- 14 Oil container with compressed air special oil
- 15 Protective goggles
- 16 Nails
- 17 Staples

## ● Technical specifications

Dimensions (W x H x D)	240x239x57 mm
Weight (without fasteners)	1197 g
Type of trigger	Compressed air
Maximum permitted pressure (Working pressure)	max. 8 bar
Recommended pressure range	4–7 bar
Air consumption depending on the fastening operation	approx. 0.09 l
Recommended lubricant	Compressed air special oil
Loading capacity	100 pcs.
Nail lengths	15 mm, 20 mm, 25 mm, 30 mm, 32 mm, 35 mm, 38 mm, 40 mm, 45 mm, 50 mm
Staple length	10–40 mm
Staple width	5.7 mm
Recommended hose diameter (internal)	9 mm
Compressed air quality	clean, oil-atomised and condensate-free

## Noise and vibration information

Measured value determined in accordance with EN 12549:1999, EN ISO 4871.

Typical A-weighted sound pressure level of the device is: 92.7 dB(A)

Uncertainty K = 2.5 dB

$L_{WA}$ : 105.7 dB(A)

$L_{pA}$  (at the work station): 98.8 dB(A)

$L_{pC}$ : 115.3 dB(C)

These values are device-related characteristic values and do not reflect the noise emission at the place of use. The noise emission at the place of use depends, for example, on the working environment, the workpiece, the workpiece support, the number of fastening operations. Depending on the work station conditions and the shape of the workpiece, it may be necessary to implement customised noise reduction measures, such as, for example, placing the workpieces on sound-absorbing mats, preventing vibration of the workpieces by clamping or covering, adjusting to the lowest pressure necessary for carrying out the procedure. In specific cases, you must wearing personal ear protectors.



## Vibration total value

Vibration emission value

$$a_h = 2.481 \text{ m/s}^2$$

Uncertainty  $K = 1.5 \text{ m/s}^2$

in accordance with

ISO 8662-11:1999

## Mechanical impacts (Vibrations)

For the fastening device, the vibration characteristic value is determined in accordance with ISO 8662-11:1999 – Handheld motor-driven machines – Measuring mechanical vibrations on the handle – Fastening devices (see Technical specifications). The value is a device-related characteristic value and does not represent the effect of the hand-arm system when using the device. The impact on the hand-arm system when using the device depends, for example, on the gripping force, contact pressure, direction of operation, the air pressure which has been set, the workpiece, the workpiece support.

### ● Special instructions

### ● Regulations

The DIN EN ISO 11148-13:2018 standard “Handheld non-

electrically operated machines – Safety requirements – Part 13: Fastening devices” applies to fastening devices. This standard states that

- you must only work with those fasteners as listed in the corresponding operating instructions for the fastening devices (see Technical specifications). The fastening device and the fasteners indicated in the operating instructions are regarded as a safety system;
- Quick couplings are used for connection to the compressed air supply and the non-closable nipple must be fitted to the device so that when it is disconnected, there is no compressed air in the device.
- Oxygen or combustible gases must not be used as a source of energy for fastening devices powered by compressed air;
- Fastening devices must only be connected to lines, where the maximum permitted pressure of the device cannot be exceeded by more than 10%; with higher pressures, a pressure regulating valve (pressure reducer) with downstream pressure relief valve must be

fitted in the compressed air line;

- only spare parts designated by the manufacturer or his representative may be used for servicing fastening devices;
- Servicing work may only be carried out by an agent appointed by the manufacturer or by other experts taking the information contained within the operating instructions into account;

#### ● **Comment**

An expert is someone who, due to his/her professional training and experience has sufficient knowledge in the area of fastening devices and is familiar with the relevant national occupational health and safety regulations, accident prevention regulations, directives and generally accepted rules of technology (e.g. CEN or CENELEC standards) to the extent that he/she can assess the operational safety of fastening devices.

- Brackets to fix fastening devices onto a support, e.g. workbench, the bracket must be designed by the manufacturer such that the fastening devices can be securely fixed

for the intended purpose, e.g. so that they cannot be damaged, rotated, moved.

Special areas of application for the fastening device may require compliance with additional regulations and rules (e.g. working in hazardous areas (Ex)).

#### ● **Safety instructions for the fastening device**



**Read all safety instructions and other instructions.**



**Read and understand all the safety instructions, before you connect, disconnect, load, use or maintain the device, replace accessories or work near the device. Failure to do so can result in serious bodily injury.**



**Please keep all safety instructions and other instructions in a safe place!**

- Keep your fingers away from the trigger when you are not using this device and switch from a working position to another position.

- Before starting work each time, check that the safety and trigger devices are working properly and that the screws and nuts are all tight.
- Do not carry out any alterations to the device.
- Do not dismantle or block any parts of the fastening device, such as, for example, a trigger safety catch.
- Do not carry out any “Emergency repairs” using inappropriate tools/methods.
- The fastening device must be maintained regularly and properly, in accordance with the manufacturer’s specifications.
- Avoid any type of weakening or damage to the device, for example, through:
  - Stamping or engraving,
  - Modification measures which are not permitted by the manufacturer,
  - Guiding using templates which are made out of hard material, e.g. steel,
  - Dropping on the floor or pushing across the floor,
  - Using it as a hammer,
  - any type of blunt impact.
- Keep your fingers away from the trigger when you are not using this device and switch from a working position to another position.
- Keep body parts such as hands, legs, etc. away from the direction of firing and make sure that the fastener cannot penetrate in any parts of the body.
- When you use the device, please be aware that the fastener could ricochet and cause injuries.
- Hold the device with a firm grip and prepare yourself for recoil.
- Do not use a device which is damaged.
- Be careful when handling fasteners, particularly when loading and unloading, as the fasteners have sharp points which could cause injuries.
- Before use, always inspect the device for defects, parts which are not corrected properly or worn parts.
- Do not lean too far forward. Only use in safe work stations. Always make sure your footing is secure and maintain your balance at all times.
- Only wear gloves which give an appropriate sense of touch and mean that you can operate the trigger and all adjustment devices safely.

- Only technically-trained users should use the fastening device.
- Do not carry out any alterations to the fastening device. Alterations can reduce the efficiency of the safety measures and increase the risk for the user and/or another person.
- Keep away from other people (if you are working in an environment where there are likely to be people passing). Clearly mark your work station.
- Never aim at yourself or others with the device.

### ● **Operating hazards**

- Always make sure your footing is secure and maintain your balance at all times.
- Hold the fastening device when working such that if there is a possible recoil due to a fault in the power supply or due to hard points in the workpiece, your head and body cannot be injured.
- Never shoot the fastening device into the air. You will thus avoid the hazard due to flying objects and overloading the device.
- To transport the fastening device, disconnect it from the compressed air supply, particularly if you are using ladders or if you have to move around with your body in an unusual position.
- At the work station, only carry the fastening device using the handle and do not have the trigger pressed.
- Take the work station conditions into account. Fasteners may possibly punch through thin workpieces or may slip you are when working on corners and edges of workpieces and this could put individuals in danger.
-   Use the appropriate protective equipment for your personal protection, such as, for example, ear protectors and eye protection. Depending on the type of fastening device and how it is used, wearing personal protective equipment such as a dust mask, non-slip safety shoes, a hard hat and hearing protection can lessen the risk of injuries.
- Hold the device properly, in order to be able to react to

normal or sudden movements, such as, for example, recoil.

## **Hazards due to flying objects**

- The fastening device must not be connected when you are unloading fasteners, carrying out adjustments, removing blockages or replacing accessories.
- During operation, please ensure that the fasteners always penetrate properly into the material and are not deflected or incorrectly positioned pointing in the direction of the user and/or a third party.
- During operation fragments of the workpiece or parts of the fixing or magazine system may be ejected.
- Make sure that the device is always firmly positioned on the workpiece and cannot slip.
- Always wear impact-resistant eye protection with side shields when operating the device.
- The risk for others must be assessed by the user.

## **Hazard due to repeated movements**

- When using the fastening device over longer periods of time, this could cause the user to experience pain in their hands, arms, shoulders, neck or other parts of the body.
- When using the device, the user should adopt a comfortable posture, stand on a stable surface, and avoid postures making it difficult to maintain balance. The user should change their posture during long work periods, thereby helping to minimise unpleasant sensations and fatigue.
- If the user experiences such as persistent or recurring pains, aches, palpitations, areas which ache, tingling, numbness, a burning feel or stiffness, this are warning signals which must not be ignored. The user must see a qualified occupational health professional with regard to general activities.

## Hazards due to accessories and consumables

- Disconnect the device from the compressed air supply before you replace accessories or carry out adjustments.
- Use exclusively those accessories and consumables of the sizes and types recommended by the manufacturer of the air stapler.

## Hazards at the work station

- Slipping, tripping, and falling are the predominant causes of accidents at work.
- Be aware of slippery surfaces, arising from the use of the device and also trip hazards, caused by the compressed air hose.
- Proceed carefully in unfamiliar environments. There may be hidden dangers in the form of electric or other supply cables.
- The air stapler is not intended for use in potentially explosive areas and is not isolated against contact with electrical energy.
- Make sure that there are no electrical lines, gas piping,

etc., that may pose a hazard in the event of damage caused by the device in use.

## Hazards due to dust and gases

- If the device is used in an area where there is static dust, the dust may swirl up and this could cause a hazard.
- The air stapler must be operated and serviced as recommended in these instructions if the release of dust and vapours is to be minimised.
- The exhaust air must be extracted in such a manner that the dust raised and dusty environments are reduced to a minimum.
- All device-fitted installations or accessories designed to capture, extract, or suppress airborne dust or vapours should be used and serviced in accordance with the manufacturer's instructions.
- Do not breathe in the device's exhaust air. Avoid exposing your eyes to the device's exhaust air.
- The exhaust air from the device can contain water, oil, particles of metal or dirt from

the compressor. This can be harmful to health.

## Hazards due to noise

- Being subject to a high level of noise without protection can cause permanent disability, loss of hearing and other problems such as tinnitus (ringing, buzzing, whistling or humming in the ears).
- Use hearing protection equipment as set down in the work and health protection regulations.
- The air stapler must be operated and serviced as recommended in these instructions if there is to be no unnecessary increase to noise levels.

## Hazards due to vibrations

- The effect of vibrations can lead to nerve paralysis and interruption to the blood supply to the hands and arms.
- When working in cold environments, wear warm clothing and keep your hands warm and dry.
- If you experience numbness, tingling, aches and white coloration of the skin on your fingers or hands, then you

seek medical advice from a qualified occupational health professional with regard to general activities.

- Use and maintain this device as recommended in these instructions, in order to prevent an unnecessary increase in the vibration level.
- Hold the device with a light but secure grip, as, in general, the risk through vibrations is greater, the higher the gripping force.

## ● Additional safety instructions for devices powered by compressed air

- Compressed air can cause serious injury.
- Always close off the air supply and disconnect the device from the air supply when it is not being used.
- Always disconnect the device from the compressed air supply before replacing accessories, carrying out adjustments and/or repair work and when you are moving from one work area to another.

- Keep your fingers away from the trigger, when the device is not being used and when you move from one operating position to another.
- Never direct compressed air at yourself or someone else.
- Hose lines which are whipping round can cause serious injuries. Always check for damaged or loose hoses or connections.
- Never pull or carry a device powered by compressed air by its hose.
- Do not exceed the maximum operating pressure when using devices powered by compressed air.
- Devices powered by compressed air should only be operated with compressed air at the lowest possible pressure for the work process, in order to reduce noise and vibrations and to minimise wear.
- Take care when using devices powered by compressed air, as the device could become cold which affects grip and control.

- **Supplementary safety instructions for air staplers**



**DANGER OF INJURY!**  
**Never exceed the maximum permitted working pressure of 8 bar. Use a pressure reducer to adjust the working pressure.**



**DANGER OF INJURY!**  
**Never use oxygen or other combustible gases as a source of energy.**

- Ensure that your work area is clean and well illuminated. Untidiness and poorly lit work areas can cause accidents to happen.
- Keep children and other individuals away while the fastening device is being used. If you are distracted, you could lose control of the device.
- Always pay attention, be aware of what you are doing and take the utmost care when working with a fastening device. Do not use the fastening device if you are tired or under the influence of drugs,



alcohol or medicines. A brief moment of carelessness when using the fastening device can result in serious injuries.

- Ensure good bodily posture during use. Ensure that you are not likely to overreach or lose your balance during use. This will make it easier for you to control the fastening device in unexpected situations.
- Disconnect the device from the compressed air supply before carrying out repair and servicing or moving the device. Never allow fresh or old oil to flow into the floor or sewer system. This is illegal! Collect old oil in a suitable container in order to protect the environment. Dispose of it at your local collection point, petrol station or oil dealer.

### ● **Supplementary safety instructions for protective goggles**

- The protective goggles are designed for use with the air stapler and must only be used in the application area for the air stapler.
- Protective goggles offer sufficient protection against

particles of up to 6 mm diameter with a speed of up to 45 m/s.

- Replace the protective goggles, as soon as there is damage or scratches on the viewing panes.
- When you replace protective goggles, make sure that you use protective goggles with the same protective properties.
- Materials which come into contact with the skin of the wearer can cause allergic reactions for sensitive individuals.
- The impact of particles on the protective goggles could pose a danger for the wearer through the transfer of impact, if prescription glasses are worn under the protective goggles.

### ● **Explanation of the markings on the protective goggles:**

GUOTA: Manufacturer's marking  
166: Number of the EN test standard for protective goggles  
1: Optical class  
F: Protection against low-velocity impacts  
CE: CE marking  
ANSI/ ISEA

Z 87.1-2010: Number of the ANSI test standard for protective goggles

**NOTE:** In the case that protection against particles moving at a higher speed at extreme temperatures is required:

The selected eye protection equipment must be marked with the letter T in accordance with the letters relating to impact intensity, i.e. FT, BT or AT.

If the letter for impact intensity is not followed with the letter T, the eye protection equipment must only be used at room temperature against high-speed particles. If the markings for the mechanical strength on the carrier body and on the viewing pane do not match, then the lower mechanical protection level will always apply for the complete product.

### ● Trigger device

This fastening device is operated by pressing the trigger with your finger. In addition, certain fastening devices must be fitted with a trigger safety catch, which only allows a fastening procedure to be carried out if the mouth of the device is placed on a workpiece.

These devices are marked with a triangle shown standing on its point ( $\nabla$ ) and may not be used without an effective trigger safety catch .

### ● Trigger system



**DANGER OF INJURY!**  
**Do not use the device on scaffolding or ladders!**

- Fastening devices, which are fitted with a contact trigger must be marked with the graphical symbol for “Do not use on scaffolding or ladders”. They must not be used for certain applications, for example: when you will be swapping from one fixing point to another using scaffolding, steps, ladders or ladder-like constructions, such as, for example, roof lathing, or you intend to seal boxes or crates, when fitting transport locking devices, e.g. onto vehicles and wagons.

- **Additional instructions for fastening devices powered by compressed air**



**DANGER OF INJURY!**  
**Do not operate the device if the trigger safety catch  is defective or has been removed. Otherwise this could result in injuries.**

- When undoing the hose coupling, hold the hose firmly in your hand, in order to avoid injuries caused by the hose springing back.
- It is essential that you use a ¼" threaded barbed fitting and quick coupler for the compressed air connection.
- Never put your hands near the mouth of the device, when the device is ready for operation. Otherwise this could result in injuries.
- Before setup or first use, check the device for any damage. If the device shows any defects, then it must not be used under any circumstances.
- Do not use any sharp objects. Never insert any pointed and/or metallic objects into the

inside of the device.

- The fastening device powered by compressed air should only be connected to lines (pressure reducer), where there is a guarantee that exceeding the maximum permitted pressure by more than 10% is prevented, e.g. through a pressure regulating valve (pressure reducer) with downstream or integrated pressure relief valve fitted in the compressed air line.
- When using fastening devices powered by compressed air, make sure that the max. pressure is not exceeded.
- The fastening device powered by compressed air must only be operated with the pressure required for that particular work process, in order to avoid unnecessarily high levels of noise, increased wear and faults which could occur because of this.



**FIRE AND EXPLOSION HAZARD!**  
**Never use hydrogen, oxygen, carbon dioxide or any other bottled gas as the source of energy for this tool, since this may cause**

## an explosion and lead to serious injury.

- **Original accessories/ additional devices**
  - Only use accessories and additional devices which are stated in the operating instructions. The use of other fasteners or other accessories than those recommended in the operating instructions can represent a risk of injury for you.
  - Ensure that compressed air device repairs always use original replacement parts and are performed by a qualified technician. This ensures that the compressed air device is safe to operate at all times.

- **Before using the device**

Please read and follow these operating instructions, before you start using the device. It is essential that you follow the basic safety measures, in order to prevent damage to the device and avoid injuries to operating personnel or others present in the working environment.

- **Using the device**



**PLEASE NOTE:** Before using the device each time, please put on the protective goggles delivered with the product.

- **Connecting the compressed air supply**

**NOTE:** The air stapler must only be operated with clean, oil-atomised compressed air and must not exceed the maximum working pressure of 8 bar at the device. To regulate the working pressure, the compressor must be fitted with a pressure reducer.

- Connect the device to a suitable compressed air supply.
- To do this, press the quick coupler of the compressed air hose (not included in the scope of delivery) onto the threaded barbed fitting  $\frac{1}{4}$ " [4] of the air stapler. The plug locks into place automatically.
- Connect the other end of the compressed air hose with the (filter) pressure reducer on the compressor.

For the fastening device to work properly, you need to use a sufficient quantity of filtered, dry, oiled compressed air. If the pressure in the supply network is higher than the maximum permitted pressure for the fastening device, then a pressure regulating valve with a downstream pressure relief valve must be fitted.

**NOTE:** When generating compressed air using compressors, the natural air humidity condenses and collects as condensation in pressure vessels and piping. This condensate must be removed through water traps. Water

traps must be checked on a daily basis and emptied, if necessary, otherwise corrosion may occur in the compressed air system and in the fastening device and this could promote wear.



The compressor must be sufficiently dimensioned with regards to pressure and suction capacity (volume flowrate) for the expected usage. If the line cross section is too small, taking into account the line length (for pipes and hoses) or overloading the compressor this can lead to a drop in pressure.

Oilers must be checked daily and, if necessary, be refilled with the recommended oil (see Technical specifications). When using hose lengths longer than 10 m, the supply of oil to the fastening device is not guaranteed. We recommend putting two to five drops of the recommended oil into the air inlet of the device each working day. Alternatively, an oiler can be fitted directly onto the fastening device.



Use a compressed air hose with an internal diameter of at least 9 mm. Otherwise the staples/nails will be fired very slowly or with a low level of pressure.

## ● Filling the magazine



Only the fasteners listed in the “Technical specifications” section may be used. To fill the magazine, hold the device so that the mouth is not pointed against your own body or other individuals.

- Press the magazine lever  and pull the magazine cover back till it reaches the stop.
- Insert the relevant fasteners (nails, see Fig. D or staples, see Fig. C) into the magazine . The staples must be placed on the rail of the magazine .
- Push the magazine cover forwards until it clicks into place.

## ● Operation

- Load the magazine  of the air stapler, as described in the “Filling the magazine” chapter.
- Set the correct working pressure using the pressure reducer.
- Make sure that you do not exceed the maximum working pressure of 8 bar at the device. Increasing the working pressure does not bring any benefit to performance, but it just increases the consumption of compressed air and accelerates wear and tear on the device.
- Switch the compressor on.
- Allow the compressor to run until the maximum vessel pressure is reached and the device switches off.
- Place the air stapler on the workpiece and press the trigger .



**NOTE: The air stapler is equipped with a trigger safety catch . The fastener only leaves the device, when the mouth of the air stapler is pressed against the workpiece and the trigger  is pressed.**

## ● Handling the device

Please follow the “Special instructions” in these operating instructions. Check that the fastening device is working properly and is ready for operation, then place it on the workpiece and press the trigger.

- Check whether the fastener has gone in, and meets the relevant requirements.
- If the fastener is protruding, increase the air pressure in steps of 0.5 bar.

- If the fastener is too deep, decrease the air pressure in steps of 0.5 bar.
- Alternatively, you can speed up operation by holding the trigger **[2]** pressed in.
- Place the air stapler on the workpiece.
- Press the device onto the workpiece until the mouth **[11]** touches the workpiece. The fastener leaves the device.
- As long as you keep the trigger **[2]** pressed, then, every time the mouth **[11]** touches the workpiece, then a fastener will leave the device.
- Alternatively you can also keep the mouth **[11]** of the device pressed continuously onto the workpiece.
- Every time you press the trigger **[2]** one fastener leaves the device.

In all cases you should endeavour to work with the lowest level of air pressure. This brings you three significant advantages:

- 1) You save energy,
- 2) You reduce the noise level,
- 3) You reduce the wear on the fastening device.

Avoid triggering the fastening device when the magazine is empty. If the fastening device is defective or is not working properly, disconnect it immediately from the compressed air and hand it over to an expert for inspection. During long work breaks or when work has finished, disconnect the device from the compressed air system and ideally empty the magazine. Protect the compressed air connections of the fastening device and the hose lines against contamination. Penetration of coarse dust, chips, sand, etc. leads to leaks and damage to the fastening device and couplings.

**NOTE:** It is also possible to carry out fine-tuning using the knurled screw **[9]**.

- Rotate the knurled screw **[9]** down, to make the fastener go deeper into the workpiece.
- Rotate the knurled screw **[9]** up, to make the fastener go less deep into the workpiece.
- Rotate the exhaust air outlet **[1]**, to guide the exhaust air flow point in the direction you want.
- Disconnect the device from the compressor after completing work.

## ● Removing jammed staples

- If a staple/nail has got stuck in the magazine shaft, remove the compressed air supply immediately.
- Open the magazine **[7]** as described in the "Load magazine" chapter.
- Open the face plate **[12]** by pulling the quick clamp lever for the face plate **[13]** in the direction of the trigger safety catch **[10]**.
- Remove the jammed fastener. Close the face plate **[12]** by pulling the quick clamp lever for the face plate **[13]** in the direction of the exhaust air outlet **[1]**.
- Close the magazine **[7]** of the air stapler, as described in the "Load magazine" chapter.

## ● Maintenance

 **DANGER OF INJURY!**  
**Always disconnect the device from the compressed air supply and empty the magazine before cleaning and/or carrying out maintenance work.**

## ● Maintenance by the user



### Lubricate with the oil-atomiser:

**NOTE:** As a preparatory step, after the pressure reducer an oil-atomiser lubricates the air stapler continuously and in the very best way. An oil-atomiser dispenses oil in fine droplets into the airflow and thereby guarantees regular lubrication.

- Fit the oil-atomiser after the (filter) pressure reducer. To do this, plug the barbed fitting of the oil-atomiser into the quick coupler of the (filter) pressure reducer.
- Then connect the compressed air device to the quick coupler provided for this purpose.

### Manual lubrication:

**NOTE:** If you do not have an oil-atomiser, you must lubricate after you have used approximately 5000 fasteners.

- Put 1–2 drops of compressed air special oil into the threaded barbed fitting  of the air stapler.
- Then press the trigger  a few times.

**ATTENTION:** Under no circumstances should you use too much oil, as otherwise this could leave the mouth with the fastener and this could possibly damage the work-piece.

## ● Cleaning

- Do not use sharp objects to clean the device and the protective goggles. Do not allow liquids to get inside the unit – Otherwise, the device could be damaged.
- Clean the device and protective goggles regularly. The best time to do so is straight after completing work.
- Clean the device housing with a dry cloth.

Clean the protective goggles with a soft and dry or moistened cloth or clean it with a cloth moistened with disinfectant – under no circumstances should you use gasoline, solvents or cleaners which corrode plastic.

- After every use, pack the air stapler, protective goggles and the compressed air special oil into the carry case delivered with the product, in order to protect it from contamination.

**NOTE:** Using, cleaning and storing the protective goggles can reduce the service life of approx. 3 years. If the viewing pane is scratched or there is other visible damage on the protective goggles, replace them immediately.

## ● Information about recycling and disposal



Do not dispose of the product including accessories in standard household waste, take it to your municipal collection points for material recovery.



The packaging is made of environmentally-friendly material, which you can dispose of at your local recycling centres.



Note the labelling on the packaging and separate the packaging material components for disposal if necessary. The packaging material is labelled with abbreviations (a) and numbers (b) with the following meanings: 1–7: Plastics, 20–22: Paper and cardboard, 80–98: Composites.

## ● EU Declaration of Conformity

### Air stapler

We,  
C. M. C. GmbH  
Responsible for documentation:  
Dr Christian Weyler  
Katharina-Loth-Str. 15  
66386 St. Ingbert  
GERMANY

hereby take sole responsibility for declaring  
that the product

Air stapler  
Item number: 2491  
Year of manufacture: 2022 / 30  
IAN: 383221\_2110  
Model: PDT 40 F4  
meets the basic safety requirements as  
specified in the European Directives

### **Machinery Directive 2006/42/EC**

and the amendments to these Directives.  
The manufacturer will be solely responsible  
for the creation of the declaration of  
conformity.

The object of the declaration described  
above meets the requirements of Directive  
2011/65/EU of the European Parliament  
and of the Council of 8 June 2011 on the  
restriction of the use of certain hazardous  
substances in electrical and electronic  
equipment.

This conformity assessment is based on the  
following harmonised standards:

**EN 12100:2010**  
**EN 11148-13:2018**

St. Ingbert, 01/01/2022

**C.M.C. GmbH**  
Katharina-Loth-Str. 15  
66386 St. Ingbert  
Telefon: +49 6894 9989750  
Telefax: +49 6894 9989729

pp Dr Christian Weyler  
– Quality Assurance –

### **Protective goggles**

We,  
C. M. C. GmbH  
Responsible for documentation:  
Dr Christian Weyler  
Katharina-Loth-Str. 15  
66386 St. Ingbert  
GERMANY  
declare, on behalf of the manufacturer:  
Taizhou Guotai Safety  
Equipment Manufacturing Co., Ltd.  
Yilida Road, Hengjie Town,  
Luqiao District  
Taizhou City  
318056 ZHEJIANG CHINA  
that the product

Protective goggles 026  
(GUOTAI 1 F CE/ GUOTAI 166 F CE)



Year of manufacture: 2022 / 30

meets the basic safety requirements as  
specified in the European Directives

**Personal protective equipment  
regulation  
(EU)/2016/425**

**General product safety directive  
2001/95/EC**

and the amendments to these Directives.  
The manufacturer will be solely responsible  
for the creation of the declaration of  
conformity.



This conformity assessment is based on the following harmonised standards:

**DIN EN 166: 2002-4**

The notified certification body DIN CERTCO Gesellschaft für Konformitätsbewertung mbH, Alboinstrasse 56, 12103 Berlin, Notified body number 0196, carried out the EC type examination and issued the EC type examination certificate C4491GUOTAI/R4.

St. Ingbert, 01/01/2022

**C.M.C. GmbH**  
Katharina-Loth-Str. 15  
D-66786 St. Ingbert  
Telefon: +49 6894 9989750  
Telefax: +49 6894 9989729

pp Dr Christian Weyler  
– Quality Assurance –

● **Warranty and service information**

**Warranty from Creative Marketing & Consulting GmbH**

Dear Customer,  
The warranty for this equipment is 3 years from the date of purchase. In the event of product defects, you have legal rights against the retailer of this product. Your statutory rights are not affected in any way by our warranty conditions, which are described below.

● **Warranty conditions**

The warranty period begins on the date of purchase. Please retain the original sales receipt. This document is required as your proof of purchase.

Should this product show any defect in materials or manufacture within 3 years from the date of purchase, we will repair or replace

it – at our discretion – free of charge. This warranty service requires that you retain proof of purchase (sales receipt) for the defective device for the three year period and that you briefly explain in writing what the fault entails and when it occurred. If the defect is covered by our warranty, we will repair and return your product or send you a replacement. The original warranty period is not extended when a device is repair or replaced.

● **Warranty period and statutory claims for defects**

The warranty period is not extended by the guarantee. This also applies to replaced and repaired parts. Any damages or defects detected at the time of purchase must be reported immediately after unpacking. Any incidental repairs after the warranty period are subject to a fee.

● **Extent of warranty**

This device has been manufactured according to strict quality guidelines and carefully inspected before delivery.

The warranty applies to material and manufacturing defects only. This warranty does not extend to product parts, which are subject to normal wear and tear and can thus be regarded as consumable parts, or for damages to fragile parts, e.g. switches, rechargeable batteries or parts made from glass.

This warranty is voided if the product becomes damaged or is improperly used or maintained. For proper use of the product, all of the instructions given in the operating instructions must be followed precisely. If the operating instructions advise you or warn you against certain uses or actions, these must be avoided in all circumstances.

The product is for consumer use only and is not intended for commercial or trade use. The warranty becomes void in the event of misuse and improper use, use of force, and any work on the device that has not been carried out by our authorised service branch.

## ● Processing of warranty claims

To ensure prompt processing of your claim, please follow the instructions given below.

Please retain proof of purchase and the article number (e.g. IAN) for all inquiries. The product number can be found on the type plate, an engraving, the cover page of your instructions (bottom left), or the sticker on the back or underside of the device. In the event of malfunctions or other defects, please first contact our service department below by phone or email. If your product is found to be defective, you can then send your product with proof of purchase (till receipt) and a statement describing what the fault involves and when it occurred free of charge to the service address given.



### **NOTE:**

You can download this handbook and many more, as well as product videos and software at [www.lidl-service.com](http://www.lidl-service.com).

With this QR code you can gain immediate access to the Lidl Service page ([www.lidl-service.com](http://www.lidl-service.com)) and you can open your operating instructions by entering the article number (IAN) 383221.



## **How to contact us:**

### **GB**

Name: C. M. C. GmbH  
Website: [www.cmc-creative.de](http://www.cmc-creative.de)  
E-mail: [service.gb@cmc-creative.de](mailto:service.gb@cmc-creative.de)  
Phone: 0-808-189-0652  
Registered office: Germany

**IAN 383221\_2110**

Please note that the following address is not a service address. Please first contact the service point given above.

### **Address:**

**C. M. C. GmbH**  
Katharina-Loth-Str. 15  
66386 St. Ingbert  
GERMANY

<b>Az alkalmazott piktogramok magyarázata</b> .....	Oldal	28
<b>Bevezetés</b> .....	Oldal	29
Rendeltetésszerű használat .....	Oldal	29
A csomag tartalma .....	Oldal	29
Felszereltség .....	Oldal	30
Műszaki adatok .....	Oldal	30
<b>Különleges tudnivalók</b> .....	Oldal	31
Előírások .....	Oldal	31
Megjegyzés .....	Oldal	32
<b>A behajtókészülék biztonsági útmutatásai</b> .....	Oldal	33
Használat közbeni veszélyek .....	Oldal	34
Kiegészítő biztonsági útmutatások sűrített levegővel üzemelő készülékhez .....	Oldal	38
Kiegészítő biztonsági útmutatások sűrített levegős tűzgépekhez .....	Oldal	39
Kiegészítő biztonsági útmutatások a védőszemüveghez .....	Oldal	40
A védőszemüveg jelölésének magyarázata: .....	Oldal	40
Aktiválóberendezés .....	Oldal	41
Aktiválórendszer .....	Oldal	41
Kiegészítő útmutatások sűrített levegővel üzemelő behajtókészülékekhez .....	Oldal	41
Eredeti tartozékok / kiegészítő készülékek .....	Oldal	42
<b>Üzeme helyezés előtt</b> .....	Oldal	42
<b>Üzembe helyezés</b> .....	Oldal	43
Levegőellátás csatlakoztatása .....	Oldal	43
A tár feltöltése .....	Oldal	43
<b>Kezelés</b> .....	Oldal	44
A készülék kezelése .....	Oldal	44
Beszorult kapcsok eltávolítása .....	Oldal	45
<b>Karbantartás</b> .....	Oldal	45
Felhasználó általi karbantartás .....	Oldal	45
<b>Tisztítás</b> .....	Oldal	46
<b>Környezetvédelemmel és ártalmatlanítással kapcsolatos tudnivalók</b> .....	Oldal	46
<b>EU-megfelelőségi nyilatkozat</b> .....	Oldal	46
<b>Garanciával és szervizeléssel kapcsolatos tudnivalók</b> .....	Oldal	48
Garanciális feltételek .....	Oldal	48
Jótállási idő és törvényben előírt kellékszavatossági igények .....	Oldal	48
A garancia terjedelme .....	Oldal	48
Garanciális eset kezelése .....	Oldal	48
Hu jótállási tájékoztató .....	Oldal	50

## Az alkalmazott piktogramok magyarázata

	<p>Vigyázat! Olvassa el az üzemeltetési útmutatót!</p>		<p>Viseljen fülvédőt!</p>
	<p>Figyelem! Lehetséges veszélyek!</p>		<p>Viseljen védőszemüveget!</p>
	<p>Figyelem tüzveszély!</p>		<p>Állványokon vagy létrákon ne használja a készüléket!</p>
	<p>Kioldásbiztosító</p>		<p>Ne használjon oxigént, vagy egyéb éghető gázokat energiaforrásként!</p>
	<p>Környezetbarát módon ártalmatlanítsa a csomagolást és a készüléket!</p>		<p>Fontos tudnivaló!</p>
			
	<p>Ne használja a készüléket érintkezés létrehozására olyan alkalmazásokban, mint a kartonok vagy ládák zárása, és szállítási biztonsági rendszerek felszerelése utánfutókra és tehergépjárművekre.</p> <p>A készüléket csak biztonságos munkahelyeken szabad használni.</p> <p>Vigyázat a belövési hely egy másikra módosításakor.</p>		

# PDT 40 F4 SŰRÍTETT LEVEGŐS TŰZŐGÉP

## ● Bevezetés

Gratulálunk készüléke megvásárlásához. Kiváló minőségű termék mellett döntött. A kezelési útmutató ennek a terméknek a része. Fontos biztonsági, használati és ártalmatlanítási tudnivalókat tartalmaz. A termék használata előtt ismerkedjen meg az összes kezelési és biztonsági tudnivalóval. Csak a leírtak szerint, a rendeltetésszerű használatnak megfelelően használja a terméket. A termék harmadik személynek történő továbbadásakor mellékelje az összes dokumentumot.

## ● Rendeltetésszerű használat

A sűrített levegős tűzógép szerelési és javítási munkák elvégzéséhez alkalmas. Használatakor mindig viseljen a célra alkalmas védőszemüveget.



**Vigyázat!** A készüléket csak az itt meghatározottak szerint szabad használni.

Őrizze meg gondosan ezt az útmutatót. Ha továbbadja a terméket egy harmadik fél számára, mellékelje hozzá az összes dokumentumot. Minden, a rendeltetésszerű használatától eltérő alkalmazás tilos, és adott esetben veszélyes lehet. A garancia nem vonatkozik az útmutató be nem tartásából vagy a nem rendeltetésszerű használatból eredő károkra, és a gyártó céget sem terheli felelősség ilyen esetben. A készülék professzionális használatra nem alkalmas. Kizárólag háztartási és hasonló felhasználásra való. Ipari használat esetén a garancia érvényét veszti.



A készülék üzembe helyezését csak tájékozott személy végezheti el.



A berendezés ne kerüljön gyermekek kezébe!

## TUDNIVALÓ:

Az alábbi szövegben a „termék” vagy „készülék” kifejezés a jelen kezelési útmutatóban leírt sűrített levegős tűzógépre vonatkozik.

## ● A csomag tartalma

1	PDT 40 F4 sűrített levegős tűzógép
1	Hordozótáska
1	Olajtároló speciális sűrített levegő olaj számára
1	Menetes csőcsonk, 6,35 mm (1/4") (előre felszerelt)
1	Csomagolt szög, 1000 db. (15 mm, 25 mm, 40 mm, 50 mm, mindegyikből 250 db.)
1	Csomagolt kapocs, 1000 db. (16 mm, 40 mm, mindegyikből 250 db. és 25 mm 500 db.)
1	Védőszemüveg
1	Kezelési útmutató

## ● Felszereltség

- 1 Kiáramló levegő takarólemeze (forgatható)
- 2 Kioldógomb
- 3 Fogantyú
- 4 6,35 mm (1/4") menetes csőcsont
- 5 Fedőkupak
- 6 Tárkar
- 7 Tár
- 8 Töltöttségjelző
- 9 Recés csavar
- 10 Kioldásbiztosító
- 11 Száj
- 12 Homloklemez
- 13 Gyorsrögzítő kar, homloklemez
- 14 Olajtároló speciális sűrített levegő olaj számára
- 15 Védőszemüveg
- 16 Szögek
- 17 Kapcsok

## ● Műszaki adatok

Méreték (Sz x Ma x Mé)	240x239x57 mm
Súly (belvőalkatrészek nélkül)	1197 g
Aktiválás módja	Sűrített levegő
Megengedett maximális nyomás (Munkanyomás)	max. 8 bar
Javasolt nyomástartomány	4–7 bar
Levegőfogyasztás belvési műveletenként	kb. 0,09 l
Javasolt kenőanyag	Speciális sűrített levegő olaj
Töltési kapacitás	100 db.

Szöghosszúságok	15 mm, 20 mm, 25 mm, 30 mm, 32 mm, 35 mm, 38 mm, 40 mm, 45 mm, 50 mm
Kapocshosszúságok	10–40 mm
Kapocsszélesség	5,7 mm
Javasolt tömlőátmérő (belső)	9 mm
A sűrített levegő minősége	tisztított, porlasztott olajjal rendelkező és kondenzátumoktól mentes

## Zajra és rezgésre vonatkozó információk

A mért értékek megfelelnek az EN 12549:1999, EN ISO 4871 szabványoknak. A készülék A-szűrővel súlyozott hangnyomás-szintjének tipikus értéke:

92,7 dB(A)

K bizonytalansági tényező = 2,5 dB

$L_{WA}$ : 105,7 dB(A)

$L_{pA}$  (a munkahelyen): 98,8 dB(A)

$L_{pC}$ : 115,3 dB(C)

Ezek az értékek készülékspecifikus jellemző értékek és nem reprezentálják a használat helyén történő zajképződés mértékét. A használat helyén történő zajképződés pl. a munkakörnyezettől, a munkadarabtól, a munkadarab alatti anyagtól és

a belövési műveletek számától függ. A munkahelyi viszonyoktól és a munkadarab kialakításától függően szükség esetén egyedi zajcsökkentési intézkedéseket kell bevezetni, ilyenek például a munkadarabok hangtompító alátétre helyezése, a munkadarabok rezgésének megakadályozása befogással, vagy lefedéssel, a művelethez szükséges legkisebb nyomás beállítása. Speciális esetekben személyi védőfelszerelés viselése szükséges.

## Összesített rezgési értékek

Rezgés kibocsátási érték

$$a_{rh} = 2,481 \text{ m/s}^2$$

K bizonytalansági tényező =

$$1,5 \text{ m/s}^2$$

ISO 8662-11:1999 alapján

## Mechanikai ütések (Rezgés)

A behajtókészülékhez az ISO 8662-11:1999 – Kézben tartott motorral hajtott gépek – Mechanikai rezgések mérése a markolaton – Behajtókészülékek – norma alapján megállapításra került a jellemző rezgési érték (lásd a műszaki adatokban). Az érték egy készülékspecifikus jellemző érték és nem reprezentálja a kéz-kar rendszerre kifejtett

hatást a készülék használata során. A készülék használata során a kéz-kar rendszerre gyakorolt hatás például a megfogás erejétől, a rányomás erejétől, a munkavégzés irányától, a beállított levegőnyomástól, a munkadarabtól és a munkadarab alátétől függ.

### ● Különleges tudnivalók

#### ● Előírások

Behajtókészülékekre a DIN EN ISO 11148-13:2018 „Kézben tartott, nem elektromos üzemű gépek – Biztonsági követelmények – 13. rész: Behajtókészülékek” norma vonatkozik.

Ez a norma rögzíti, hogy

- a behajtókészülékekben vagy olyan behajtott alkatrészeket szabad használni, amelyek fel vannak sorolva a készülékhez tartozó üzemeltetési útmutatóban (lásd a műszaki adatokban). A behajtókészüléket és az üzemeltetési útmutatóban megnevezett behajtott alkatrészeket egyetlen biztonságtechnikai rendszerként kell értelmezni.
- A sűrített levegő hálózathoz történő csatlakozáshoz

gyorscsatlakozókat kell alkalmazni és fel kell helyezni a készülékre a nem lezárható csonkot, így a leválasztást követően a készülékben nem marad sűrített levegő;

- Oxigént, vagy egyéb éghető gázokat tilos energiaforrásként felhasználni sűrített levegős behajtókészülékekhez;
- Behajtókészülékeket csak olyan vezetékekhez szabad csatlakoztatni, amelyek nem teszik lehetővé a készülék megengedett maximális nyomásának 10%-nál nagyobb túllépését; ennél nagyobb nyomások esetén a sűrített levegő vezetékbe nyomásszabályzó szelepet (nyomáscsökkentő) és utána kapcsolt nyomáskorlátozó szelepet kell beépíteni;
- A behajtókészülékek helyreállításához csak a gyártó, vagy az ő meghatalmazottja által megnevezett cserealkatrészeket szabad felhasználni;
- A helyreállítási munkákat csak a gyártó által megbízott, vagy más szakértő személy végezheti el, az üzemeltetési útmutatóban található információk figyelembe vétele mellett;

## ● Megjegyzés

Az tudja a szakszerűséget biztosítani, akinek megfelelő a szakképzettsége, tapasztalatokkal, kellő szakismerettel rendelkezik a behajtókészülékek, a munkavédelmi, balesetvédelmi rendszabályok és az általános műszaki irányelvek terén (pl. CEN vagy CENELEC normák), hogy meg tudja állapítani a behajtókészülékek biztonságos munkavégzésre alkalmas állapotát.

- A behajtókészülékek egy tartóelemre, pl. munkaasztalra történő rögzítéséhez használt tartóeszközöket a tartóeszköz gyártójának úgy kell kialakítania, hogy az a behajtókészüléket biztonságosan rögzítse az adott felhasználási célhoz, pl. védelmet nyújtson a károsodás, elfordulás, elcsúszás ellen.

A behajtókészülék speciális területeken történő használatához kiegészítő előírások és szabályok ismeretére lehet szükség (pl. robbanásveszélyes területen történő munkavégzés).



## ● A behajtókészülék biztonsági útmutatásai



**Olvasson el minden biztonsági utasítást és útmutatót.**



**Mielőtt a készüléket csatlakoztatja, leválasztja, feltölti, használja, vagy karbantartja, tartozékokat cserél, vagy a készülék közelében munkát végez, olvassa el és értse meg a biztonsági útmutatásokat. A figyelmen kívül hagyás súlyos sérülésekhez vezethet.**

**Jövőbeli használat céljára őrizze meg az összes biztonsági útmutatót és utasítást!**

- Amikor nem használja a készüléket és egyik munkahelyzetből a másikba vált át, tartsa távol az ujjait a kioldógombtól.
- Minden munkakezdés előtt ellenőrizze a biztonsági-, és kioldóberendezések kifogástalan működését, valamint az összes csavar és anyacsavar stabilitását.
- A készüléken tilos módosításokat végrehajtani.

- Ne szerelje le, vagy ne hatástalanítsa a behajtókészülék egy alkatrészét sem, pl. a kioldásbiztosítót.
- Ne hajtson végre a célra nem alkalmas eszközökkel „vészjavításokat”.
- A behajtókészüléket a gyártó információinak megfelelően rendszeresen és szakszerűen kell karbantartani.
- Kerülje a készülék minden fajta rezgését és sérülését, amelyeket a következők okozhatnak:
  - ütés, vagy bevésés,
  - a gyártó által nem engedélyezett átépítési műveletek,
  - kemény anyagokból, pl. acélból készült sablonokon történő vezetés,
  - elejtés, vagy a padlón húzás,
  - kalapácsként történő használat,
  - bármilyen erőszakos hatás.
- Amikor nem használja a készüléket és egyik munkahelyzetből a másikba vált át, tartsa távol az ujjait a kioldógombtól.
- Tartsa távol testrészeit, kezeit, lábait, stb. a lövési iránytól és biztosítsa, hogy a belövőalkatrész ne hatolhasson be a testrészeibe.
- A készülék használatakor legyen tudatában annak,

hogy belövőalkatrész lepattanhat és sérüléseket okozhat.

- Fogja stabilan a készüléket és készüljön fel arra, hogy a készülék visszarúg.
- Ne használja a készüléket, ha az megsérült.
- Bánjon óvatosan a belövőalkatrészekkel, különösen a betöltéskor és a kiürítéskor, mivel ezek hegyesek és sérüléseket okozhatnak.
- Használat előtt mindig ellenőrizze a készülék esetleges hibáit, nem megfelelő csatlakoztatását, vagy elhasznált alkatrészeit.
- Ne hajoljon túlságosan előre. Csak biztonságos munkahelyen dolgozzon. Mindig gondoskodjon saját stabilitásáról, és minden esetben tartsa meg az egyensúlyát.
- Csak olyan kesztyűt viseljen, ami megfelelő érzetet biztosít a kioldógomb és az összes beállítóeszköz kezeléséhez.
- A behajtókészüléket csak technikailag képzett felhasználók használhatják.
- A behajtókészüléken tilos módosításokat végrehajtani. A módosítások csökkenthetik a biztonsági intézkedések hatékonyságát és növelhetik

a felhasználóra és/vagy harmadik személyekre irányuló veszélyek kockázatát.

- Harmadik személyeket tartson távol (ha olyan környezetben dolgozik, ahol személyek közlekedése valószínűsíthető). Egyértelműen jelölje ki a munkavégzés helyét.
- A készüléket tilos saját magára vagy másokra irányítani.

## ● **Használat közbeni veszélyek**

- Vegyen fel stabil testtartást és mindig őrizze meg az egyensúlyát.
- Munkavégzés közben úgy tartsa a behajtókészüléket, hogy a feje, vagy teste ne sérülhessen meg az energiaellátás üzemzavara, vagy a munkadarab kemény helyei által okozott potenciális visszarúgás miatt.
- Nyílt területre irányítva soha ne aktiválja a behajtókészüléket. Így elkerülheti a kirepülő belövőalkatrész általi veszélyeztetést és a készülék túlterhelését.
- Szállításhoz válassza le a behajtókészüléket a sűrített levegő hálózatról, különösen

ha létráról dolgozik, vagy nem szokványos testtartásban kell közlekednie.

- A munkavégzés helyére csak a markolatánál fogva szállítsa a behajtókészüléket és ne nyomja meg a kioldógombot.
- Ügyeljen a munkahelyi körülményekre. A belövőalkatrészek átüthetik a vékony munkadarabokat, vagy a munkavégzés során lepattanhatnak a munkadarabok sarkairól és peremeiről, így személyeket veszélyeztethetnek.



Saját védelme érdekében viseljen a célra

alkalmas személyi védőfelszereléseket, például fülvédőt és védőszemüveget. Ha olyan védőfelszerelést is visel, mint a porvédő maszk, csúszásgátló biztonsági cipő, védősisak vagy fülvédő, akkor ez a behajtókészülék típusától és alkalmazásától függően csökkenti a sérülések kockázatát.

- Annak érdekében, hogy reagálni tudjon az olyan normál, vagy hirtelen mozgásokra, mint pl. a visszarúgás, tartsa megfelelően a készüléket.

## Kilökött tárgyak általi veszélyeztetés

- Amikor kiüríti, beállítja a behajtókészüléket, vagy eltömődéseket hárít el benne, vagy tartozékokat cserél rajta, a behajtókészülék nem lehet csatlakoztatva.
- Üzemeltetés közben ügyeljen arra, hogy a belövőalkatrész mindig megfelelő irányból hatoljon be az anyagba és ne tudjon a felhasználó és/vagy harmadik személy felé lepattanni.
- Üzemeltetés közben a munkadarabról letört darabok pattanhatnak le, vagy a rögzítő-, vagy a tárrendszerből tárgyak lökődhetnek ki.
- Biztosítsa, hogy a készülék mindig stabilan helyezkedjen el a munkadarabon és ne tudjon elcsúszni.
- A készülék üzemeltetése közben mindig viseljen oldalsó védőelemekkel rendelkező ütészálló védőszemüveget.
- A másokat fenyegető kockázatokat a felhasználónak kell felmérnie.

## Ismétlődő mozdulatok általi veszélyeztetés

- A behajtókészülék hosszabb időn át történő használata panaszokat okozhat a felhasználó kezén, karján, vállában, nyakában, vagy más testrészébenél.
- A készülék használatakor a felhasználó kényelmes testtartást vegyen fel, ennek során ügyeljen a stabilitásra és kerülje az előnytelen testtartásokat, vagy azokat, amelyeknél nehéz az egyensúly megőrzése. A hosszan tartó munkálatok során a kezelőnek ajánlott testtartást váltani, ez segíthet a kényelmetlenség érzés és az elfáradás leküzdésében.
- Ha a felhasználó olyan tüneteket tapasztal, mint például állandó, vagy visszatérő panaszok, fájdalmak, heves szívverés, fájó pontok, bizsergés, zsibbadás, égő érzés, vagy merevség, akkor ezeket a jeleket nem szabad figyelmen kívül hagyni. Általános tevékenységével kapcsolatosan a felhasználó keressen fel a szakképzett üzemorvost.

## Tartozékokkal és fogyóeszközökkel kapcsolatos veszélyek

- A tartozékok cseréje, vagy beállítási munkák elvégzése előtt minden esetben válassza le a készüléket a sűrített levegő ellátásról.
- Csak a sűrített levegős tűzőgép gyártója által javasolt méretű és típusú tartozékokat és fogyóeszközöket alkalmazza.

## Veszélyeztetések a munkaterületen

- A munkahelyi baleseten fő oka az elcsúszás, elbotlás és az elesés.
- Ügyeljen a készülék használata által létrejött csúszós felületekre és a sűrített levegő tömlő miatt létrejövő elbotlás-veszélyre.
- Ismeretlen területen legyen körültekintő. Az áram vagy más tápvezetékek miatt rejtett veszélyek állhatnak fenn.
- A sűrített levegős tűzőgép nem használható robbanásveszélyes környezetben, és az nincs szigetelve az elektromos energiával való érintkezés ellen.

- Biztosítsa, hogy ne legyen a munkavégzés helyén olyan elektromos vezeték, gázvezeték, stb., amely a készülék használata általi károsodás miatt veszélyeztetést okozhat.

## **Por és gázok általi veszélyeztetések**

- Ha olyan területen használja a készüléket, ahol statikus por található, akkor a készülék felkavarhatja ezt a port és ezáltal veszélyeztetheti a felhasználót.
- A felszabaduló porok és gőzök lehető legnagyobb mértékű csökkentése érdekében a sűrített levegős tűzógépet a jelen útmutatóban foglaltak javaslatok szerint kell üzemeltetni és karbantartani.
- A szennyezett levegőt úgy kell elvezetni, hogy minimalizálja a por felkeveredését a poros környezetben.
- A szálló port vagy párák kiszűrésére, elszívására, vagy megszüntetésére használt összes beépített-, és tartozék készüléket a gyártó utasításai alapján kell használni és karbantartani.
- Ne lélegezze be a kiáramló levegőt. Kerülje el, hogy

a kiáramló levegő a szemébe jusson.

- A készülékből kiáramló levegő vizet, olajat, fém részecskéket, vagy a kompresszorból származó szennyeződések tartalmazhat. Ezek egészségkárosodást okozhatnak.

## **Zaj általi veszélyeztetés**

- Ha a felhasználó védtelenül magas zajszintnek van kitéve, az tartós panaszokat, halláskárosodást és es egyéb olyan problémákat okozhat, mint a tinnitusz (csengő, zúgó, füttylő, vagy zümmögő hang a fülben).
- Munkáltatója utasításai szerint vagy a munkavédelmi előírásoknak megfelelően használjon fülvédő-felszerelést.
- A zajszint szükségtelen megemelkedésének elkerülése érdekében a sűrített levegős tűzógépet a jelen útmutatóban foglaltak javaslatok szerint kell üzemeltetni és karbantartani.

## **Rezgés általi veszélyeztetések**

- A rezgés idegbénuláshoz, valamint a kezek és karok

- vérellátásának megszakadásához vezethet.
- Ha hideg körülmények között dolgozik viseljen meleg ruházatot, valamint tartsa melegen és szárazon a kezét.
  - Zsibbadás, bizsergés, fájdalom és az ujjak, vagy a kéz bőrfelületének fehér elszíneződése esetén általános tevékenységével kapcsolatosan forduljon szakképzett üzemorvoshoz.
  - A rezgésszint szükségtelen megemelkedésének elkerülése érdekében a jelen útmutatóban leírt módon használja és tartsa karban a készüléket.
  - A készülék könnyű, de biztos fogással tartsa, mivel nagyobb fogási erőnél a rezgések nagyobb kockázatot jelentenek.
- **Kiegészítő biztonsági útmutatások sűrített levegővel üzemelő készülékhez**
- A sűrített levegő súlyos sérüléseket okozhat.
  - Ha nem üzemelteti a készüléket, minden esetben zárja el a levegőellátást és válassza le a készüléket a levegőellátásról.
  - A tartozékok cseréje, beállítások és/vagy javítások elvégzése előtt, vagy ha egyik munkaterületről a másikra szállítja a készüléket, minden esetben válassza le a azt a sűrített levegő ellátásról.
  - Ha nem használja a készüléket, illetve amikor egyik üzemi pozícióból a másikba mozgatja a készüléket, tartsa távol az ujját a kioldógombtól.
  - A sűrített levegőt ne irányítsa saját magára, vagy más személyre.
  - A kicsapódó tömlővezetékek súlyos sérüléseket okozhatnak. Minden esetben ellenőrizze a tömlők, vagy a csatlakozók sérüléseit, vagy kilazulásait.
  - Sűrített levegővel üzemelő készüléket tilos a tömlőjénél fogva húzni, vagy hordozni.
  - Sűrített levegővel üzemelő készülék esetében tilos túllépni a maximális üzemi nyomást.
  - A zajok és rezgések csökkentése és a kopás minimalizálása érdekében a sűrített levegővel üzemelő készülékeket csak a munkafolyamathoz még elegendő legkisebb nyomással szabad ellátni.
  - A sűrített levegővel üzemelő készülék üzemeltetésekor

legyen elővigyázatos ha a készülék lehülhet, mivel így a markolat fogása megváltozhat és a készülék irányíthatatlanná válhat.

## ● Kiegészítő biztonsági útmutatások sűrített levegős tűzgépekhez



### **SÉRÜLÉSVESZÉLY!**

**Soha ne lépje túl a maximálisan megengedett 8 bar üzemi nyomást. A munkanyomás beállításához használjon nyomáscsökkentőt.**



### **SÉRÜLÉSVESZÉLY!**

**Ne használjon oxigént, vagy egyéb éghető gázokat energiaforrásként.**

- A munkakörnyezetét tartsa tisztán és jól megvilágítva. A rendetlenség a nem megfelelően kivilágított munkavégzési hely baleseteket eredményezhet.
- Használat közben gyerekeket és egyéb személyeket tartson távol a behajtókészüléktől. Ha elterelik figyelmét, elvesztheti uralmát a készülék felett.

- Legyen figyelmes és ügyeljen arra, amit csinál valamint észszerűen dolgozzon a behajtókészülékkel. Ne használjon behajtókészüléket, ha álmos, kábítószerek, alkohol vagy gyógyszerek hatása alatt áll. Ha a behajtókészülék használata során egy pillanatra nem figyel oda, az valóban sérüléseket okozhat.
- A testét ne tartsa szokatlan helyzetben. Gondoskodjon saját stabilitásáról, és minden esetben tartsa meg az egyensúlyát. Így váratlan helyzetekben jobban tudja irányítani a behajtókészüléket.
- Javítási- és karbantartási munkálatok, valamint szállítás előtt válassza le a készüléket a sűrített levegő ellátásról. A friss-, vagy fáradtolajat tilos a talajba, vagy a csatornarendszerbe juttatni. Ez illegális! A környezet védelme érdekében a fáradtolajat gyűjtse össze egy a célra alkalmas tartályba. A helyi gyűjtőhelyen, benzinkúton, vagy az olajkereskedőnél selejteztesse le ezt.

## ● Kiegészítő biztonsági útmutatások a védőszemüveghez

- A védőszemüveg sűrített levegős tűzógéphez történő használatra való és csak ezen a felhasználási területen alkalmazható.
- A védőszemüveg megfelelő védelmet nyújt maximum 6 mm átmérőjű és maximum 45 m/s sebességű részecskék ellen.
- Ha sérüléseket, vagy karcolásokat észlel az védőüvegen, cserélje le a védőszemüveget.
- A védőszemüveg cseréjekor ügyeljen arra, hogy ugyan olyan védelmi jellemzőkkel rendelkező védőszemüveget használjon.
- A viselő bőrével érintkezésbe kerülő anyagok allergiás reakciókat válthatnak ki az arra érzékeny személyeknél.
- Ha a viselő a védőszemüveg alatt egy korrekciós szemüveget visel, akkor részecskék becsapódása esetén az ütközés erejének továbbítása veszélyeztetheti a viselőt.

## ● A védőszemüveg jelölésének magyarázata:

GUOTA: A gyártó megjelölése  
166: A szemüveg EN ellenőrzési szabványának száma  
1: Optikai osztály  
F: Kis energiájú ütések elleni védelem  
CE: CE jelölés ANSI/ ISEA Z 87.1-2010: A szemüveg ANSI ellenőrzési űrlapjának száma

**TUDNIVALÓ:** Ha extrém hőmérsékletet nagy sebességű részecskék elleni védelemre van szükség: Ebben az esetben a kiválasztott védőszemüveg betűjelzése után közvetlenül a T betű jelzi a becsapódási intenzitást, tehát FT, BT vagy AT.

Ha az ütés erejét jelző betű mögött nem áll a T betű, akkor az adott védőszemüveget csak szobahőmérsékleten szabad használni a nagy sebességű részecskékkel szembeni védelemre. Ha a tartóelem és az üvegpanel mechanikai szilárdság jelölései nem egyeznek meg, akkor a teljes termékre az alacsonyabb mechanikai szilárdsági érték lesz a mérvadó.



## ● Aktiválóberendezés

Ez a behajtókészülék a kioldógomb ujjal történő megnyomásával aktiválható. Bizonyos behajtókészülékeket olyan kioldásbiztosítóval kell ellátni, amelyek csak akkor engedélyezik a behajtást, ha a készülék szájrésze rá van helyezve a munkadarabra. Ezek a készülékek a hegyére állított háromszöggel ( $\nabla$ ) vannak megjelölve és működő kioldásbiztosító  $\square$  nélkül nem használhatók.

## ● Aktiválórendszer



**SÉRÜLÉSVESZÉLY!**  
**Állványokon vagy létrákon ne használja a készüléket!**

- A kontakt aktiválási funkcióval felszerelt behajtókészülékeket meg kell jelölni az „állványokon és létrákon használni tilos” szimbólummal. Ezeket bizonyos alkalmazásoknál tilos használni, például: egyik behajtási ponttól a másikhoz mozgatáskor állványokon, lépcsőkön, létrákon, vagy más létrához hasonló szerke-

zeteken, pl. tetőlécezéseken, vagy ládák és deszkázatok zárásához, szállítási biztosítóelemek felhelyezéséhez, pl. járművekre és vagonokra.

- **Kiegészítő útmutatások sűrített levegővel üzemelő behajtókészülékekhez**



**SÉRÜLÉSVESZÉLY!**  
**Ha a kioldásbiztosító meghibásodott vagy eltávolították  $\square$  akkor ne helyezze üzembe a készüléket. Ellenkező esetben sérülések történhetnek.**

- A tömlő visszacsapó mozgása által okozott sérülések elkerülése érdekében a tömlőcsatlakozó leoldásakor stabilan fogja a kezében a tömlőt.
- A sűrített levegő tömlőhöz feltétlenül használjon egy  $\frac{1}{4}$ " méretű beilleszthető menetes csontot és egy gyorscsatlakozót.
- Az üzemkész készüléken a kezével ne nyúljon a szájrész közelébe. Ellenkező esetben sérülések történhetnek.

- Használat előtt ellenőrizze a készülék esetleges sérüléseit. Ha a készüléken hiányosságokat észlel akkor tilos üzembe helyezni azt.
- Ne használjon hegyes tárgyakat. Ne vezessen be hegyes és / vagy fémből készült tárgyakat a készülék belsejébe.
- A sűrített levegővel üzemelő behajtókészüléket csak olyan vezetékekhez szabad csatlakoztatni amelyeknél pl. a sűrített levegő vezetékben beépített nyomásszabályzó szelep (nyomáscsökkentő) és utána kapcsolt, vagy beépített nyomáskorlátozó szelep biztosítja, hogy a nyomás ne lépje túl 10%-nál nagyobb mértékben a megengedett maximális nyomást.
- A sűrített levegővel üzemeltetett behajtókészülékek alkalmazásánál ügyeljen arra, hogy ne lépje túl a max. nyomást.
- A feleslegesen magas zajszint, a magas kopás és az ez által létrejövő üzemzavarok elkerülése érdekében a sűrített levegővel üzemelő behajtókészüléket csak az adott munkafolyamathoz szükséges nyomással üzemeltesse.

 **TÜZ-, ÉS ROBBANÁSVESZÉLY! Ne használjon hidrogént, oxigént, széndioxidot, vagy más palackos gázt energiaforrásként ehhez a szerszámmhoz, mivel ez robbanáshoz és súlyos sérülésekhez vezethet.**

#### ● **Eredeti tartozékok / kiegészítő készülékek**

- Csak olyan tartozékokat és kiegészítő készülékeket használjon, amelyek meg vannak adva a kezelési útmutatóban. A kezelési útmutatóban javasolt belsőalkatrészeketől eltérő alkatrészek, vagy más tartozékok használata sérülésveszélyt okozhat.
- Sűrített levegővel üzemelő készülékét csak képzett szakemberrel és csak eredeti cserealkatrészek használatával javíttassa. Ezzel garantálhatja, hogy a sűrített levegővel üzemelő készülék biztonsága megmaradjon.

#### ● **Üzeme helyezés előtt**

Mielőtt a készülékét üzembe helyezné olvassa el ezt az üzemeltetési útmutatót és tartsa be a benne leírtakat. A készülék

károsodásának és a kezelőszemélyzet, vagy más, a munkaterületen tartózkodó személyek sérülésének elkerülése érdekében feltétlenül tartsa be az alapvető biztonsági intézkedéseket.

## ● Üzembe helyezés



**TUDNIVALÓ: Minden üzembe helyezés előtt vegye fel a mellékelt védőszemüveget.**

## ● Levegőellátás csatlakoztatása

**TUDNIVALÓ:** A sűrített levegős tűzógép kizárólag tisztított, porlasztott olajjal rendelkező sűrített levegővel üzemeltethető és tilos túllépni a készülék 8 bar maximális munkanyomását. A munkanyomás szabályozásához a kompresszort el kell látni nyomáscsökkentővel.

- Csatlakoztassa a készüléket egy a célra alkalmas sűrített levegő forráshoz.
- Ehhez nyomja meg a sűrített levegő tömlő (a csomag nem tartalmazza) gyorscsatlakozóját a sűrített levegős tűzógép ¼" [4] méretű menetes csőcsonkján. A reteszelés automatikusan történik.
- Csatlakoztassa a sűrített levegő tömlő másik végét a (szűrő)-nyomáscsökkentőhöz a kompresszoron.

A behajtókészülék kifogástalan működéséhez megfelelő mennyiségű szűrt, száraz és olajozott sűrített levegőre van szükség. Ha a hálózatban a nyomás magasabb, mint a behajtókészülék megengedett maximális nyomása, akkor nyomásszabályzó szelepet és utána kapcsolt nyomáskorlátozó szelepet kell beépíteni.

**TUDNIVALÓ:** A sűrített levegő sűrítőberendezésekkel (kompresszorokkal) történő előállításakor a természetes páratartalom kicsapódik és kondenzvízként összegyűlik a nyomástartályban és a csővezetékben. Ezt a kondenzátumot vízvélálesztóval el kell távolítani. Naponta ellenőrizni kell a vízvélálesztókat és szükség esetén ki kell üríteni ezeket, ellenkező esetben korrózió alakulhat ki a sűrített levegővel üzemelő berendezésben és a behajtóberendezésben, ami növeli a kopást.

A nyomó-, és szívóteljesítmény (volumenáram) szempontjából a kompresszort megfelelően méretezni kell a várható fogyasztáshoz. A vezetékhozhoz (csövek és tömlők) viszonyított túl kis vezetékkeresztmetszet vagy a kompresszor túlterhelése nyomáscsökkentéshez vezetnek.

Naponta ellen az olajozót és szükség esetén töltsen fel a javasolt típusú olajjal (lásd a műszaki adatokban). 10 m-nél hosszabb tömlők használata esetén a behajtókészülék olajjal való ellátottsága nem szavatolt. Azt javasoljuk, hogy munkanaponként a javasolt olajból kettő-öt cseppet adagoljon be a készülék levegőbemenetébe. Alternatív megoldásként a behajtókészülékre közvetlenül is felszerelhető egy olajozó.

Legalább 9 mm belső átmérőjű sűrített levegő tömlőt alkalmazzon. Ellenkező esetben a kapcsok/szőgek kilövése nagyon lassan, ill. kevés nyomással történik.

## ● A tár feltöltése

Csak a „Műszaki adatok” szakaszban felsorolt belsőalkatrészeket szabad alkalmazni. A tár feltöltésekor úgy tartsa a készüléket, hogy a szájrész ne a saját teste, vagy más személyek irányába mutasson.

- Nyomja le a tárkart [6] és ütközésig húzza hátra a tár fedelét.
- Helyezze be a megfelelő belövőalkatrészeket (szögek, lásd a D ábrán, vagy kapcsok, lásd a C ábrán) a [7] tárba. A kapcsokat a tár gerincére kell [7] felhelyezni.
- Tolja előre a tárfelelet, amíg az a helyére nem pattan.

## ● Kezelés

- A „Tár felöltése” fejezetben leírt módon tölts fel [7] a sűrített levegős tűzögép tárját.
- A nyomáscsökkentő segítségével állítsa be a megfelelő munkanyomást.
- Ügyeljen arra, hogy készüléken ne lépje túl a maximális 8 bar munkanyomást. A túl nagy munkanyomás nem eredményez plusz teljesítményt, viszont jelentősen nő a sűrített levegő fogyasztás és felgyorsul a készülék kopása.
- Kapcsolja be a kompresszort.
- Addig járassa a kompresszort amíg el nem éri a maximális légüst nyomást és a készülék le nem kapcsol.
- Helyezze a sűrített levegős tűzögépet a munkadarabra és nyomja meg a kioldógombot [2].



**TUDNIVALÓ: A sűrített levegős tűzögép el van látva egy [10] kioldásbiztosítóval. A belövőalkatrész csak akkor hagyja el a készüléket, ha a sűrített levegős tűzögép szájrészét rányomja a munkadarabra és megnyomja a [2] kioldógombot.**

## ● A készülék kezelése

Vegye figyelembe a jelen üzemeltetési útmutató „Különleges tudnivalók” szakaszában leírtakat. Az üzemkész és kifogástalan működés szempontjából ellenőrzött behajtókészüléket helyezze fel a munkadarabra és aktiválja azt.

- Ellenőrizze hogy az alkatrész belövése az elvárásoknak megfelelően történt-e meg.
- Ha a belövőalkatrész kiáll, akkor 0,5 bar lépésenként növelje a levegő nyomását.
- Ha a belövőalkatrész túl mélyen helyezkedik el, akkor 0,5 bar lépésenként csökkentse a levegő nyomását.
- Alternatív megoldásként a kioldógomb [2] nyomva tartásával fel is gyorsíthatja a munkavégzést.
- Helyezze a sűrített levegős tűzögépet a munkadarabra.
- Addig nyomja rá a készüléket a munkadarabra, amíg a szájrésze [11] hozzá nem ér. A belövőalkatrész elhagyja a készüléket.
- Amíg nyomva tartja a [2] kioldógombot, a készülék minden alkalommal kilő egy belövőalkatrészt amikor a szájrészt [11] hozzányomja a munkadarabhoz.
- Alternatív megoldásként a készülék szájrészét [11] folyamatosan nyomva tarthatja a munkadarabon.
- A kioldógomb [2] minden megnyomásakor egy darab belövőalkatrész hagyja el a készüléket.

Minden esetben törekedjen arra, hogy a legkisebb még megfelelő levegőnyomással dolgozzon. Ez három jelentős előnnyel jár:

- 1) Energiát takarít meg,
- 2) Csökkenti a zajszintet,
- 3) Csökkenti a behajtókészülék kopását.

Kerülje el a behajtókészülék üres tárral történő aktiválását. A meghibásodott,

vagy nem kifogástalanul működő behajtókészüléket azonnal válassza le a sűrített levegő ellátásról és adja át egy szakértőnek ellenőrzésre. Hosszabb munkavégzési szünetek esetén, vagy a munka végén válassza le a készüléket a sűrített levegő berendezésről és lehetőség szerint ürítse ki a tárat. Védje meg a szennyeződésektől a behajtókészülék sűrített levegő csatlakozóit és a tömlővezetékeket. A nagyobb méretű por, forgács, homok, stb. bejutása tömítetlenséghez és a behajtókészülék, valamint a csatlakozók károsodásához vezet.

**TUDNIVALÓ:** Ezen kívül a finombeállítás a recés csavarral [9] lehetséges.

- A belövőalkatrész a munkadarabba történő mélyebb belövéséhez forgassa lefelé a [9] recés csavart.
- A belövőalkatrész a munkadarabba történő sekélyebb belövéséhez forgassa felfelé a [9] recés csavart.
- A kiáramló levegő megfelelő irányba történő tereléséhez forgassa el a [1] kiáramló levegő takarólemezét.
- A munkálatok befejeztével válassza le a készüléket a kompresszorról.

## ● Beszorult kapcsok eltávolítása

- Ha egy kapocs/szög beszorul a tár üregébe, akkor azonnal válassza le a sűrített levegő ellátást.
- A „Tár felöltése” fejezetben leírt módon nyissa ki a [7] tárat.
- Nyissa fel a homloklemez [12], ehhez a homloklemez gyorsrögzítő karját [13] húzza a kioldásbiztosító [10] irányába.
- Távolítsa el a beszorult belövőalkatrészt. Zárja le a homloklemez [12], ehhez a homloklemez gyorsrögzítő karját [13] húzza a kiáramló levegő takarólemezének [1] irányába.

- A „Tár felöltése” fejezetben leírt módon zárja le a sűrített levegős tűzölgép [7] tártját.

## ● Karbantartás



**SÉRÜLÉSVESZÉLY!**  
**Tisztítás és/vagy karbantartás előtt feltétlenül válassza le a készüléket a sűrített levegő ellátásról és ürítse ki a tárat.**

## ● Felhasználó általi karbantartás

### Kenés porlasztott olajjal:

**TUDNIVALÓ:** A nyomáscsökkentő után előkészítő fokozatként beépített olajporlasztó folyamatosan és optimálisan keni a sűrített levegős tűzölgépet. Az olajporlasztó finom olajcseppeket bocsát az átáramló levegőbe és ezáltal biztosítja az állandó kenést.

- Az olajporlasztót a (szűrő)-nyomáscsökkentő után építse be. Ehhez illessze be az olajporlasztó csöcsönkját a (szűrő)-nyomáscsökkentő gyorscsatlakozójába.
- Ezt követően csatlakoztassa a sűrített levegővel üzemelő készüléket a megfelelő gyorscsatlakozóhoz.

### Kézi kenés:

**TUDNIVALÓ:** Ha nem rendelkezik olajporlasztóval, körülbelül 5000 belövőalkatrész belövése után végezze el saját maga a kenést.

- Cseppentsen 1–2 csepp speciális sűrített levegő olajat a sűrített levegős tűzölgép [4] menetes csöcsönkjába.

- Ezt követően párszor nyomja meg a kioldógombot [2].

**FIGYELEM:** Ne használjon túl sok olajat, mivel ez a belsőalkatrésszel együtt a szájrészen át távozik és esetlegesen károsíthatja a munkadarabot.

## ● Tisztítás

- A készülék és a védőszemüveg tisztításához ne használjon éles tárgyakat. Folyadékok ne kerüljenek a készülék belsejébe. Egyébként a készülék megsérülhet.
- Rendszeresen tisztítsa meg a készüléket és a védőszemüveget, legjobb, ha ezt egyből a munka után elvégzi ezt.
- Tisztítsa meg a készülék házát egy száraz ruhával.  
A védőszemüveget puha és száraz kendővel, vagy benedvesített, vagy fertőtlenítőszerrel benedvesített kendővel tisztítsa – a tisztításhoz ne használjon benzint, oldószert, vagy a műanyagot károsító tisztítószereket.
- A szennyeződés elleni védelem érdekében a sűrített levegős tűzógépet, a védőszemüveget és a speciális sűrített levegő olajat a használat után pakolja el a mellékelt hordozótáskába.

**TUDNIVALÓ:** A használat, a tisztítás és a tárolás kb. 3 évre csökkentheti a védőszemüveg élettartamát. Összekarcolódott üveg, vagy más látható károsodás esetén azonnal cserélje le a védőszemüveget.

## ● Környezetvédelemmel és ártalmatlanítással kapcsolatos tudnivalók



A terméket és a tartozékait ne a háztartási hulladékba selejtezze le, újrahasznosítás céljára adja le egy települési gyűjtőhelyen.



A csomagolás környezetbarát anyagokból áll, amelyek a helyi újrahasznosító telepen leselejtezhettek.



A hulladék elkülönítéséhez vegye figyelembe a csomagolóanyagon található jelzéseket. Ezek rövidítéseket (a) és számokat (b) tartalmaznak a következő jelentéssel: 1–7: műanyagok / 20–22: papír és karton / 80–98: kötőanyagok.

## ● EU-megfelelőségi nyilatkozat

### Sűrített levegős tűzógép

Mi, a  
C. M. C. Kft.  
Iratfelelős:  
Dr. Christian Weyler  
Katharina-Loth-Str. 15  
DE-66386 St. Ingbert  
NÉMETORSZÁG

felelőségünk tudatában kijelentjük, hogy a következő termék

Sűrített levegős tűzógép  
Cikkszám: 2491  
Gyártás éve: 2022 / 30  
IAN: 383221\_2110  
Modell: PDT 40 F4  
megfelel azoknak a lényegi védelmi követelményeknek, amelyeket az alábbi európai irányelvekben

### Gépekről szóló irányelv 2006/42/EK

és azok módosításaiban meghatároztak. A megfelelőségi nyilatkozat elkészítéséért kizárólagosan a gyártó cég felel. A fenti nyilatkozatban leírt tárgy teljesíti az Európai Parlament és Tanács 2011/65/EU (2011. június 8) számú, az elektromos és

elektronikus készülékekben alkalmazott bizonyos veszélyes anyagok használatára vonatkozó irányelvének előírásait.

A megfelelőség értékelésére a következő harmonizált szabványokat használtuk fel:

**EN 12100:2010**  
**EN 11148-13:2018**

St. Ingbert, 2022.01.01.

**C.M.C. GmbH**  
Katharina-Loth-Str. 15  
I. - 66386 St. Ingbert  
Telefon: +49 6894 9989750  
Telefax: +49 6894 9989729

megb. Dr. Christian Weyler  
- minőségbiztosítás -

### Védőszemüveg

Mi, a  
C. M. C. Kft.  
Iratfelelős:  
Dr. Christian Weyler  
Katharina-Loth-Str. 15  
DE-66386 St. Ingbert  
NÉMETORSZÁG  
a gyártó:  
Taizhou Guotai Safety  
Equipment Manufacturing Co., Ltd.  
Yilida Road, Hengjie Town,  
Luqiao District  
Taizhou City  
318056 ZHEJIANG CHINA  
névében kijelentjük, hogy a termék

026 védőszemüveg  
(GUOTAI 1 F CE/ GUOTAI 166 F CE)



Gyártás éve: 2022/30

megfelel azoknak a lényegi védelmi követelményeknek, amelyeket az alábbi európai irányelvekben

**Személyi védőfelszerelés –  
rendelkezés:  
(EU)/2016/425**

**Általános termékbiztonsági irányelv  
2001/95/EG**

és azok módosításaiban meghatároztak. A megfelelőségi nyilatkozat elkészítéséért kizárólagosan a gyártó cég felel.

A megfelelőség értékelésére a következő harmonizált szabványokat használtuk fel:

**DIN EN 166: 2002-4**

A bejelentett tanúsító vállalat (DIN CERTCO Gesellschaft für Konformitätsbewertung mbH, Alboinstrasse 56., 12103 Berlin, bejelentett szervezet száma: 0196) elvégezte az EU-típusvizsgálatot, és kiállította az EU-típusvizsgálati bizonyítványt: C4491GUOTAI/R4.

St. Ingbert, 2022.01.01.

**C.M.C. GmbH**  
Katharina-Loth-Str. 15  
I. - 66386 St. Ingbert  
Telefon: +49 6894 9989750  
Telefax: +49 6894 9989729

megb. Dr. Christian Weyler  
- minőségbiztosítás -

## ● **Garanciával és szervizeléssel kapcsolatos tudnivalók**

### **A Creative Marketing & Consulting GmbH garanciája**

Tisztelt Vásárló!

Erre a készülékre 3 év garanciát vállalunk a vásárlás dátumától számítva. Amennyiben a megvásárolt termék hibás, a termék értékesítőjével szemben törvényes jogai vannak. Ezeket a törvényi jogokat a következőkben leírt garancia sem korlátozza.

### ● **Garanciális feltételek**

A garanciaidő a megvásárlás dátumával kezdődik. Ezért kérjük, gondosan őrizze meg az eredeti pénztári blokkot. Ez a dokumentum szükséges a vásárlás igazolásához.

Amennyiben három évvel a vásárlás dátumától számítva anyag vagy gyártási hiba lép fel, a terméket – saját döntésünk alapján – díjmentesen megjavítjuk vagy kicseréljük. Ez a garanciális szolgáltatás akkor vehető igénybe, ha a meghibásodott terméket és a vásárlást igazoló bizonylatot (nyugtát) három éven belül bemutatja, és röviden leírja, mi a termék hibája, és mikor jelentkezett a hiba.

Amennyiben a hibára kiterjed a garancia, visszakapja a megjavított terméket vagy küldünk önnek egy új terméket. A termék javításával vagy cseréjével nem kezdődik újra a garanciaidő.

### ● **Jótállási idő és törvényben előírt kellékszavatossági igények**

A garancia nem hosszabbítja meg a jótállási időt. Ez a cserélt és javított alkatrészekre is érvényes. Az esetlegesen már a vásárláskor fennálló károkat és hiányos-

ságokat a kicsomagolás után azonnal jelenteni kell. A jótállási idő lejártával felmerülő javítások térítéskötelesek.

### ● **A garancia terjedelme**

A terméket szigorú minőségügyi irányelvek alapján gondosan gyártottuk és a kiszállítás előtt alaposan ellenőriztük.

A garancia anyag- és gyártási hibákra vonatkozik. Ez a garancia nem terjed ki a termék olyan részeire, melyek normál elhasználódásnak vannak kitéve, és ezáltal kopó alkatrésznek számítanak vagy olyan törékeny alkatrészek károsodására, mint pl. kapcsolók, akkumulátorok vagy üvegből készült alkatrészek.

Ez a garancia nem érvényes, ha a termék megsérült, nem szakszerűen használták vagy javították. A termék szakszerű használata érdekében minden használati útmutatóban felsorolt utasítást pontosan be kell tartani. Felétlenül kerülendők az olyan felhasználási célok és intézkedések, amelyek a használati útmutatóban foglaltaktól eltérnek, illetve amelyekkel kapcsolatban figyelmeztetés hangzik el.

A terméket csak magáncélú és nem ipari felhasználásra terveztük. Rendeltetésellenes vagy szakszerűtlen kezelés, erőszak alkalmazása vagy nem az általunk feljogosított szerviz-képviselő által végzett beavatkozás esetén a garancia megszűnik.

### ● **Garanciális eset kezelése**

A gyors ügyintézés érdekében kérjük, tartsa be a következőket:

Minden kéréshez készítse elő a pénztári nyugtát és a cikkszámot (pl. IAN), ezzel igazolva a vásárlást.

A cikkszámot a típusablán, a termékbe gravírozva, illetve a használati útmutató



**IAN 383221\_2110**

borítóján (balra lent) vagy a termék hátulján vagy alján lévő matricán találja.

Amennyiben működési hiba vagy egyéb hiba lépett föl, először lépjen kapcsolatba telefonon vagy e-mailben a következőkben megnevezett szerviz osztállyal. A hibásként regisztrált terméket ezt követően a vásárlást igazoló dokumentummal (pénztári nyugta), valamint annak megadásával együtt, hogy mi a hiba és mikor lépett fel, díjmentesen postázhatja a kapott szervizcímre.



### **TUDNIVALÓ:**

A [www.lidl-service.com](http://www.lidl-service.com) címen a jelen útmutatót és számos további kézikönyvet, termékvideót és szoftvert is letölthet.

A QR kód beolvasásával automatikusan a Lidl szerviz oldalára ([www.lidl-service.com](http://www.lidl-service.com)) lép és itt az (IAN) 383221 cikkszám megadásával megnyitja a kezelési útmutatóját.



### **Elérhetőségeink:**

#### **HU**

Név: GTX Service HU

Internetcím: [www.cmc-creative.de](http://www.cmc-creative.de)

E-Mail: [lidl.hungary@gtxservice.com](mailto:lidl.hungary@gtxservice.com);

Telefon: +36 1 445 0902

Székhely: Németország

Kérjük, vegye figyelembe, hogy a következő cím nem a szerviz címe. Kérjük, először a fent megnevezett szervizzel lépjen kapcsolatba.

#### **Cím:**

**C. M. C. Kft.**

Katharina-Loth-Str. 15

DE-66386 St. Ingbert

NÉMETORSZÁG

# HU JÓTÁLLÁSI TÁJÉKOZTATÓ

A termék megnevezése: <b>SÚRÍTETT LEVEGŐS TÚZÓGÉP</b>	Gyártási szám: <b>IAN 383221_2110</b>
A termék típusa: <b>PDT 40 F4</b>	Szerviz neve, címe, telefonszáma: <b>GTX Service HU, lidl.hungary@gtxservice.com service.hu@cmc-creative.de Telefon: +36 1 445 0902</b>
A gyártó cégneve, címe, e-mail címe: <b>C. M. C. Kft. Katharina-Loth-Str. 15 66386 St. Ingbert, Németország</b>	
Az importáló/ forgalmazó neve és címe: <b>Lidl Magyarország Kereskedelmi Bt., H-1037 Budapest, Rádl árok 6.</b>	
<ol style="list-style-type: none"><li>1. A jótállási idő a Magyarország területén, Lidl Magyarország Kereskedelmi Bt. üzle-tében történt vásárlás napjától számított 1 év, amely jogvesztő. A jótállási idő a fogyasztó részére történő átadással, vagy ha az üzembe helyezést a forgalmazó, vagy annak megbízottja végzi, az üzembe helyezés napjával kezdődik.</li><li>2. A jótállási igény a jótállási jeggyel és/vagy a vásárlást igazoló blokkal érvényesíthető. A jótállási jegy szabálytalan kiállítása, vagy átadásának elmaradása nem érinti a jótállási kötelezettség-vállalás érvényességét. Kérjük, hogy a vásárlás tényének és időpontjának bizonyítására őrizze meg a pénztári fizetésnél kapott jótállási jegyetés a vásárlást igazoló blokkot.</li><li>3. A vásárlástól számított három munkanapon belül érvényesített csereigény esetén a forgalmazó köteles a terméket kicserélni, feltéve ha a hiba a rendelkezésszerű használatot akadályozza. A jótállási jogokat a termék tulajdonosaként a fogyasztó érvényesítheti az áruházakban, valamint a jótállási tájékoztatóban feltüntetett szervizekben.(A magyar Polgári Törvénykönyv alapján fogyasztónak minősül a szakmája, önálló foglalkozása vagy üzleti tevékenysége körén kívül eljáró természetes személy.) A jótállás ideje alatt a fogyasztó hibás teljesítés esetén kérheti a termék kijavítását, kicserélését, vagy ha a termék nem javítható vagy cserélhető, vagy az a forgalma-zónak aránytalan többletköltséggel járna, illetve a fogyasztó kijavításhoz, kicseréléshez fűződő érdeke alapos ok miatt megszünt,árlészállítást kérhet, vagy elállhat a szerződéstől és visszakérheti a vételárat. A kijavítás során a termékbe csak új alkatrész kerülhet beépítésre.</li><li>4. A fogyasztó a hiba felfedezése után a lehető legrövidebb időn belül köteles a hibát bejelenteni és a terméket a jótállási jogok érvényesítése céljából átadni. A hiba fel-fedezésétől számított két hónapon belül bejelentett jótállási igényt időben közöltnek kell tekinteni. A közlés elmaradásából eredő kárért a fogyasztó felelős. A jótállási igény érvényesíthetőségének határideje a termék, vagy fődarabjának kicserélése esetén a csere napján újraindul.</li><li>5. A rögzített bekötésű, illetve a 10 kg-nál súlyosabb, vagy tömegközlekedési eszközön nem szállítható terméket az üzemeltetés helyén kell megjavítani. Abban az esetben, ha a javítás a helyszínen nem végezhető el, a termék ki- és visszaszereléséről, valamint szállításáról a forgalmazónak kell gondoskodnia.</li><li>6. A jótállás nem áll fenn, ha a hiba a nem rendelkezésszerű használatból, átalakítás-ból, helytelen tárolásból, vagy a használati utasítástól eltérő kezelé-sből, vagy bármely a vásárlást követő behatásból fakad, vagy elemi kár okozta, és az a for-galmazó, vagy a szerviz bizonyítja. A jótállás nem vonatkozik a mozgó kopó alkat-részek (világítótestek, gumiab-roncsok stb.) rendelkezésszerű elhasználódására. A szerviz és a forgalmazó a kijavítás során nem felel a terméken a fogyasztó vagy harmadik személyek által tárolt adatokért vagy beállításokért.</li><li>7. Fogyasztói jogvita esetén a fogyasztó a megyei (fővárosi) kereskedelmi és iparkamarák mellett működő békéltető testület eljárását is kezdeményezheti. A jótállás a fogyasztó törvényből eredő szavatosa-sági jogait és azok érvényesíthetőségét nem érinti.</li></ol>	
<b>Kijavítást ellenőrző szelvény:</b>	
A jótállási igény bejelentésének időpontja:	A hiba oka:
Javításra átvétel időpontja:	A hiba javításának módja:
A fogyasztó részére történő visszaadás időpontja:	A szerviz bélyegzője, kelt és aláírás:
<b>Kicserélést ellenőrző szelvény:</b>	
A jótállási igény bejelentésének időpontja:	Kicserélés időpontja:
A cserélő bolt bélyegzője, kelt és aláírás:	

<b>Legenda uporabljenih piktogramov</b> .....	Stran	52
<b>Uvod</b> .....	Stran	53
Namenska uporaba .....	Stran	53
Vsebina paketa .....	Stran	53
Oprema .....	Stran	53
Tehnični podatki .....	Stran	54
<b>Posebna opozorila</b> .....	Stran	55
Predpisi .....	Stran	55
Opomba .....	Stran	56
<b>Varnostni napotki za uporabo orodja za zabijanje</b> .....	Stran	56
Nevarnosti pri delovanju .....	Stran	58
Dodatni varnostni napotki za naprave s pogonom na stisnjen zrak .....	Stran	61
Dodatni varnostni napotki za žebličalnice na stisnjen zrak .....	Stran	62
Dodatni varnostni napotki za zaščitna očala .....	Stran	63
Pojasnilo oznak zaščitnih očal .....	Stran	63
Sprožilec .....	Stran	63
Sprožilni sistem .....	Stran	64
Dodatne informacije o pnevmatskih orodjih za zabijanje .....	Stran	64
Originalna dodatna oprema/dodatne naprave .....	Stran	65
<b>Pred zagonom</b> .....	Stran	65
<b>Zagon</b> .....	Stran	65
Priključite vir stisnjenega zraka .....	Stran	66
Polnjenje magazina .....	Stran	66
<b>Upravljanje</b> .....	Stran	66
Ravnanje z napravo .....	Stran	67
Odstranjevanje zataknenih sponk .....	Stran	68
<b>Vzdrževanje</b> .....	Stran	68
Vzdrževanje, ki ga opravlja uporabnik .....	Stran	68
<b>Čiščenje</b> .....	Stran	68
<b>Okoljski napotki in odlaganje med odpadke</b> .....	Stran	69
<b>Izjava o skladnosti EU</b> .....	Stran	69
<b>Napotki za garancijo in servisiranje</b> .....	Stran	70
Garancijski pogoji .....	Stran	70
Garancijska doba in zakonski odškodninski zahtevki .....	Stran	70
Obseg garancije .....	Stran	71
Ravnanje v garancijskem primeru .....	Stran	71
Garancijski list .....	Stran	72

## Legenda uporabljenih piktogramov

	<p>Previdno! Preberite navodila za uporabo!</p>		<p>Uporabljajte zaščito sluha!</p>
	<p>Pozor! Možne nevarnosti!</p>		<p>Uporabljajte zaščito vida!</p>
	<p>Pozor! Nevarnost požara!</p>		<p>Naprave ne uporabljajte na odrih ali lestvah!</p>
	<p>Varovalo sprožilca</p>		<p>Nikoli ne uporabljajte kisika ali drugih vnetljivih plinov kot vira energije!</p>
	<p>Emblažo in napravo odstranite okolju prijazno!</p>		<p>Pomembno opozorilo!</p>
	<p>Proizvedeno iz recikliranega materiala</p>		
	<p>Naprave ne uporabljajte ob kontaktnem sproženju za načine uporabe, kot so zapiranje kartonov ali škatel in nameščanje transportnih varnostnih sistemov na prikolice in tovornjake. Opozorilo, da je napravo dovoljeno uporabljati izključno na varnih delovnih mestih. Bodite previdni pri prehodu z enega mesta zabijanja na drugega.</p>		

# ŽEBLJALNIK NA STISNJEN ZRAK PDT 40 F4

## ● Uvod

Čestitamo vam za nakup nove naprave. S tem ste se odločili za kakovosten izdelek. Navodila za uporabo so sestavni del tega izdelka. Vsebujejo pomembne napotke glede varnosti, uporabe in odlaganja med odpadke. Pred uporabo izdelka se seznanite z vsemi navodili za upravljanje in varnostnimi navodili. Izdelek uporabljajte samo tako, kot je opisano, in za navedena področja uporabe. Pri predaji izdelka tretji osebi izročite tudi vso dokumentacijo.

## ● Namenska uporaba

Žebljalik na stisnjen zrak je primeren za montažna dela in popravila. Ob vsaki uporabi si morate namestiti ustrezno zaščito za oči.



**Previdno!** Napravo lahko uporabljate samo v skladu z navodili.

Dobro shranite ta navodila za uporabo. Pri predaji izdelka tretji osebi izročite tudi vso dokumentacijo. Vsaka uporaba, ki odstopa od namenske uporabe, je prepovedana in potencialno nevarna. Škoda, ki je posledica neupoštevanja navodil ali zlorabe, ni zajeta v kritiju garancije in proizvajalec zanjo ni odgovoren. Izdelek ni primeren za komercialno rabo. Namenjen je izključno uporabi v gospodinjstvu in podobnim vrstam uporabe. V primeru komercialne uporabe garancija preneha veljati.



Zagon smejo opraviti samo poučene osebe.



Izdelek ne sme priti v roke otrokom!

## NAPOTEK:

Pojem »izdelek« ali »naprava« se nanaša na žebljalik na stisnjen zrak, opisan v teh navodilih za uporabo.

## ● Vsebina paketa

1	Žebljalik na stisnjen zrak PDT 40 F4
1	Kovček
1	Oljni vsebnik s specialnim oljem za pnevmatiko
1	Navojni nastavek, 6,35 mm (1/4") (predhodno nameščen)
1	Paket žbljičkov, 1000 kosov (15 mm, 25 mm, 40 mm, 50 mm, vsakič po 250 kosov)
1	Paket sponk, 1000 kosov (16 mm, 40 mm, po 250 kosov, in 25 mm, 500 kosov)
1	Zaščitna očala
1	Navodilo za uporabo

## ● Oprema

- 1 Pokrov zračnika (vrtljiv)
- 2 Sprožilec
- 3 Ročaj
- 4 Navojni nastavek, 6,35 mm (1/4")
- 5 Pokrovček
- 6 Vzvod magazina
- 7 Magazin

- 8 Prikazovalnik napolnjenosti
- 9 Vijak z narezanim robom
- 10 Varovalo sprožilca
- 11 Ustje
- 12 Čelna ploščica
- 13 Vzvod za hitro vpenjanje čelne ploščice
- 14 Oljni vsebnik s specialnim oljem za pnevmatiko
- 15 Zaščitna očala
- 16 Žeblički
- 17 Sponke

## ● Tehnični podatki

Mere (Š x V x G)	240 x 239 x 57 mm
Teža (brez elementov za vstavljanje)	1.197 g
Vrsta sprožilca	Stisnjen zrak
Največji dovoljeni tlak (Delovni tlak)	največ 8 barov
Priporočeni razpon tlaka	4–7 barov
Poraba zraka po ciklu zabijanja	pribl. 0,09 l
Priporočeno mazivo	Specialno olje za pnevmatiko
Volumen	100 kosov
Dolžine žebličkov	15 mm, 20 mm, 25 mm, 30 mm, 32 mm, 35 mm, 38 mm, 40 mm, 45 mm, 50 mm
Dolžina sponk	10–40 mm
Širina sponk	5,7 mm
Priporočeni premer cev (notranji)	9 mm
Kakovost stisnjenega zraka	očiščen, olje motno in brez kondenzata

## Podatki o hrupu in vibracijah

Merilne vrednosti pridobiva v skladu s standardoma EN 12549:1999 in EN ISO 4871. Raven hrupa naprave po oceni A običajno znaša: 92,7 dB(A)

Negotovost K = 2,5 dB

$L_{WA}$ : 105,7 dB(A)

$L_{pA}$  (na delovnem mestu): 98,8 dB(A)

$L_{pC}$ : 115,3 dB(C)

Te vrednosti so z napravo povezani parametri, ki ne odražajo ravni hrupa na samem mestu uporabe. Raven hrupa na mestu samem je med drugim odvisna od delovnega okolja, obdelovanca, podlage obdelovanca ali števila ciklov zabijanja. Glede na pogoje na delovnem mestu in zasnovo obdelovanca bo morda treba sprejeti nekatere ukrepe za zmanjšanje hrupa, npr. namestitve obdelovancev na nosilce, ki absorbirajo zvok, preprečevanje vibracije obdelovancev z vpenjanjem ali prekrivanjem, nastavitve najnižjega tlaka, potrebnega za delovni proces. V posebnih primerih je potrebna osebna zaščita sluha.

## Skupne vrednosti vibracij

Vrednost emisij vibracij

$$a_h = 2,481 \text{ m/s}^2$$

Negotovost  $K = 1,5 \text{ m/s}^2$

po ISO 8662-11:1999

### Mehanski sunki (vibracije)

Vrednosti vibracij so za spenjalnik določene v skladu s standardom ISO 8662-11:1999 – Ročni motorni stroji – Merjenje mehanskih vibracij na ročaju – Orodja za zabijanje (glejte tehnične podatke). Vrednost je značilna, z napravo povezana vrednost in ne predstavlja vpliva na sistem dlan-roka pri uporabi naprave. Vpliv na sistem dlan-roka pri uporabi naprave je odvisen npr. od sile oprijema, sile tlaka, smeri poteka dela, nastavljenega zračnega tlaka, obdelovanca in podlage obdelovanca.

#### ● Posebna opozorila

#### ● Predpisi

Za orodja za zabijanje velja standard DIN EN ISO 11148-13:2018 »Ročni ne-električni stroji – Varnostne zahteve – 13. del: Orodja za zabijanje«. Ta standard določa, da

- je dovoljeno v orodjih za zabijanje obdelovati samo tiste elemente za vstavljanje, ki so navedeni v pripadajočih navodilih za uporabo (glejte tehnične podatke). Orodje za zabijanje in elemente za vstavljanje, opisane v navodilih za uporabo, je treba obravnavati kot varnostno tehnični sistem;
- se hitre spojke uporabljajo za povezavo z omrežjem stisnjenega zraka, na napravo pa je treba pritrditi nezaklepni nastavek tako, da stisnjen zrak v napravi po odklopu ni več prisoten;
- se kisik ali vnetljivi plini ne smejo uporabljati kot vir energije za orodja za zabijanje na pogon na stisnjen zrak;
- sme biti orodje za zabijanje priključeno izključno na vode, v katerih največjega dovoljenega tlaka v napravi ni mogoče preseči za več kot 10 %; pri višjih vrednostih tlaka je treba v cev za stisnjen zrak vgraditi ventil za regulacijo tlaka (reduktor tlaka) z nizvodno vgrajenim ventilom za zmanjšanje tlaka;
- se lahko za popravilo orodij za zabijanje uporabljajo samo rezervni deli, ki jih določijo

proizvajalec ali njegov pooblaščen zastopnik;

- lahko popravila izvajajo samo pooblaščen proizvajalci ali drugi strokovnjaki v skladu s podatki v navodilih za uporabo;

### ● Opomba

Kot strokovnjak se šteje oseba, ki ima na podlagi svojega tehničnega usposabljanja in izkušenj na področju orodij za zabijanje ustrezno znanje ter je do te mere seznanjena z ustreznimi nacionalnimi predpisi o zdravju in varnosti, predpisi o preprečevanju nesreč, smernicami in splošno priznanimi tehnološkimi pravili (npr. standardoma CEN in CENELEC), da lahko sama oceni, ali je stanje orodij za zabijanje varno za delo.

- mora nosilce za pritrditev orodij za zabijanje na nosilec, npr. delovno mizo, načrtovati proizvajalec nosilca tako, da je mogoče orodje za zabijanje zaščititi proti npr. poškodbam, zvijanju ali premikanju in ga varno pritrditi za predvideno uporabo.

Posebna področja uporabe orodja za zabijanje lahko

zahtevajo upoštevanje še dodatnih pravil in predpisov (npr. delo na eksplozivnih območjih).

### ● Varnostni napotki za uporabo orodja za zabijanje



**Preberite si vse varnostne napotke in navodila.**



**Pred priključitvijo, odklopom, polnjenjem, uporabo ali vzdrževanjem naprave, menjavo dodatne opreme ali delom v bližini naprave si preberite varnostna navodila in poskrbite, da jih razumete. Če tega ne storite, lahko tvegate resne telesne poškodbe.**

**Shranite vse varnostne napotke in navodila za prihodnjo uporabo!**

- Kadar naprave ne uporabljate ali če menjate delovni položaj, držite prste stran od sprožilca.
- Pred vsakim začetkom dela preverite, ali varnostne in sprožilne naprave pravilno delujejo in ali so vsi vijaki in matice ustrezno zategnjeni.
- Naprave ne spreminjajte.



- Ne razstavljajte in ne blokirajte nobenih delov orodja za zabijanje, na primer varovala sprožilca.
- Ne opravljajte nikakršnih »popravil v sili« z neustreznimi sredstvi.
- Orodje za zabijanje je treba vzdrževati redno, pravilno in v skladu z navodili proizvajalca.
- Izogibajte se oslabitvam in poškodbam naprave, npr. zaradi:
  - udarov ali graviranja,
  - predelav, ki jih proizvajalec ne dovoli,
  - uporabe šablon iz trših materialov, npr. jekla,
  - padca na tla ali porivanja po tleh,
  - uporabe kot kladiva,
  - vsake oblike ravnanja s silo.
- Kadar naprave ne uporabljate ali če menjate delovni položaj, držite prste stran od sprožilca.
- Dele telesa, kot so roke, noge itd., držite stran od smeri zabijanja in se vselej prepričajte, da element za vstavljanje, ki ga nameravate zabijati, ne more prodreti v dele telesa.
- Med uporabo naprave bodite pozorni na to, da lahko element za vstavljanje spodleti in povzroči telesne poškodbe.
- Napravo držite trdno v roki in bodite pripravljeni na povratni udar.
- Naprave ne uporabljajte, če je poškodovana.
- Pri ravnanju z elementi za vstavljanje bodite previdni, zlasti pri polnjenju in praznjenju, saj so elementi za vstavljanje koničasti in zato lahko povzročijo poškodbe.
- Pred uporabo se vselej prepričajte, ali so deli naprave morda poškodovani, nepravilno priključeni ali obrabljeni.
- Naprave ne nagibajte čezmerno. Uporabljajte jo samo na varnem delovnem mestu. Bodite pozorni na trden naslon in vedno pazite na ravnotežje.
- Uporabljajte izključno rokavice, ki zagotavljajo primeren občutek v prstih, varno upravljanje sprožilca in vseh nastavitev.
- Orodje za zabijanje smejo uporabljati zgolj ustrezno tehnično usposobljeni uporabniki.
- Na orodju za zabijanje ne opravljajte nikakršnih sprememb. Spremembe lahko zmanjšajo učinkovitost varnostnih ukrepov in povečajo

tveganje za uporabnika oz. tretjo osebo.

- Tretjih oseb ne pustite zraven (če delate v okolju, kjer je verjeten promet mimoidočih). Jasno označite svoje delovno mesto.
- Z napravo nikoli ne ciljajte nase ali na druge.

## ● Nevarnosti pri delovanju

- Vaša drža naj bo trdna, vedno ohranjajte ravnotežje.
- Orodje za zabijanje držite tako, da se v primeru sunka zaradi napake v napajalnem omrežju ali trdih mest v obdelovancu ne poškodujeta glava in telo.
- Orodja za zabijanje v prostoru nikoli ne sproščajte na prostem. Tako se boste izognili tveganju prosto letečih elementov za vstavljanje in čezmerne uporabe naprave.
- Za prevoz morate za orodje za zabijanje izklopiti iz pnevmatskega omrežja, še zlasti, če uporabljate lestve ali se premikate v nenavadni drži.
- Na delovnem mestu držite orodje za zabijanje izključno za ročaj in nikoli za aktivirani sprožilec.

- Bodite pozorni na pogoje na delovnem mestu: elementi za vstavljanje lahko prebijajo tanke obdelovance ali zdrsnejo mimo obdelovancev, če delate na vogalih in robovih, kar ogroža ljudi.



- Za svojo osebno zaščito uporabljajte primerna zaščitna sredstva, kot so npr. zaščita sluha in oči. Z uporabo osebne varovalne opreme, kot so protiprašna maska, nedrseči zaščitni čevlji, zaščitna čelada ali zaščita sluha, odvisno od vrste in uporabe orodja, zmanjšate tveganje za poškodbe.
- Napravo pravilno držite v rokah, da se lahko odzovete na običajna gibanja ali nenadne sunke, npr. povratni udar.

## Nevarnost zaradi naokrog letečih predmetov

- Med praznjenjem elementov za vstavljanje, prilagajanjem nastavitvev, odstranjevanjem blokad ali menjavo pripomočkov orodje za zabijanje ne sme biti priključeno.
- Med delovanjem pazite, da elementi za vstavljanje vselej

brezhibno prodrejo skozi material in ne zdrsnejo ali se usmerijo proti uporabniku oz. tretjim osebam.

- Med delovanjem so lahko iz obdelovanca, pritrdilnega sistema ali sistema magazina izvrženi drobc.
- Poskrbite, da naprava vedno varno stoji na obdelovancu in da nikakor ne more zdrsni.
- Med delovanjem naprave vedno nosite zaščito za oči s stranskimi ščitniki.
- Uporabnik mora oceniti tveganje za druge.

## **Nevarnost zaradi ponavljajočih se gibov**

- Pri uporabi orodja za zabi-janje skozi daljše časovno obdobje lahko uporabnik občuti nelagodje v dlaneh, rokah, ramenih, vratu ali drugih delih telesa.
- Pri uporabi naprave mora biti drža upravljavca udobna, hkrati pa zagotavljati varno držo, prav tako pa se mora upravljavec izogniti neugodnim položajem ali tistim položajem, kjer težko vzdržuje ravnotežje. Upravljavec mora med dolgotrajnim delom

spreminjati držo in tako preprečiti nelagodje ter utrujenost.

- Če uporabnik občuti simptome, kot so vztrajno ali ponavljajoče se nelagodje, bolečina, pospešeno bitje srca, boleči predeli, mravljinčenje, otrplost, pekoč občutek ali togost, teh opozorilnih signalov ne sme prezreti. Uporabnik se mora glede splošnih dejavnosti posvetovati s strokovno usposobljenim zdravnikom medicine dela.

## **Nevarnosti zaradi pripomočkov in potrošnega materiala**

- Pred menjavo ali prilagoditvami dodatkov napravo izključite iz dovoda stisnjenega zraka.
- Uporabljajte samo dodatno opremo in potrošni material velikosti in tipov, ki jih priporoča proizvajalec žebličalnika na stisnjen zrak.

## **Nevarnosti na delovnem mestu**

- Zdrs, spotikanje in padci so glavni razlogi za poškodbe na delovnem mestu.

- Bodite pozorni na spolzke površine, ki jih povzroča uporaba naprave, a tudi na nevarnosti spotikanja zaradi gibanja cevi za stisnjen zrak.
- Bodite previdni v neznanem okolju. Zaradi električnih ali drugih oskrbovalnih vodov obstajajo skrite nevarnosti.
- Žebeljnik na stisnjen zrak ni namenjen uporabi v potencialno eksplozivnih atmosferah in ni električno izoliran.
- Prepričajte se, da v bližini ni nikakršnih električnih kablov, plinovoda itd., saj ti v primeru poškodbe zaradi uporabe orodja predstavljajo nevarnost.

## Nevarnosti zaradi prahu in plinov

- Če napravo uporabljate na območju, izpostavljenem statičnemu prahu, se lahko slednji vrtinči in s tem povzroči nevarnost.
- Žebeljnik na stisnjen zrak uporabljajte in vzdržujte v skladu s priporočili v teh navodilih za uporabo, da zmanjšate sproščanje prahu in hlapov.
- Izrabljeni zrak odvajajte s čim manj vrtinčenja prahu

in minimalno količino prašnega okolja.

- Vsakršna vgradna dodatna oprema orodja za zabijanje, namenjena prestrezanju, odsesavanju ali preprečevanju nastanka prahu ali hlapov, mora biti uporabljena in vzdrževana v skladu z navodili proizvajalca.
- Ne vdihavajte izrabljenega zraka. Preprečite stik izrabljenega zraka z očmi.
- Izrabljeni zrak iz naprave lahko vsebuje vodo, olje, kovinske delce ali nečistoče iz kompresorja. To lahko povzroči zdravstvene težave.

## Nevarnosti zaradi hrupa

- Izpostavljenost visokim ravnem hrupa brez zaščite sluha lahko povzroči trajno invalidnost, izgubo sluha in druge težave, kot so tinitus (zvonjenje, šumenje, žvižganje ali piskanje v ušesih).
- Uporabljajte opremo za zaščito sluha v skladu z navodili vašega delodajalca ali v skladu z zdravstvenimi in varnostnimi predpisi.
- Žebeljnik na stisnjen zrak uporabljajte in vzdržujte v skladu

s priporočili iz teh navodil za uporabo in tako preprečite nepotrebno povečanje ravni hrupa.

## **Nevarnosti zaradi vibracij**

- Učinek vibracij lahko povzroči ohromitev živcev in motnje krvnega obtoka v dlaneh in rokah.
- Med delom v hladnih pogojih nosite topla oblačila in poskrbite, da bodo vaše roke tople in suhe.
- Če občutite otrplost, mravljinčenje, bolečine in beljenje kože na prstih ali rokah, morate poiskati pomoč strokovno usposobljenega zdravnika medicine dela za splošne dejavnosti.
- Napravo uporabljajte in vzdržujte tako, kot je priporočeno v tem priročniku, in se tako izognite nepotrebni povečanju ravni vibracij.
- Napravo držite z nežnim, a varnim oprijemom; tveganje vibracij je ob večji sili oprijema namreč na splošno večje.

## **● Dodatni varnostni napotki za naprave s pogonom na stisnjen zrak**

- Stisnjen zrak lahko povzroči resne poškodbe.
- Dovod zraka vselej zaprite, napravo pa tedaj, ko je ne uporabljate, izklopite od napajanja z zrakom.
- Pred menjavo dodatkov, prilagoditvami oz. popravili in pred premikanjem z enega delovnega območja na drugega vedno izključite napravo iz dovoda stisnjenega zraka.
- Ko naprave ne uporabljate ali če jo prenašate iz enega delovnega položaja v drugega, držite prste stran od sprožilca.
- Stisnjenega zraka nikoli ne usmerjajte vase ali koga drugega.
- Opletajoče cevi lahko povzročijo resne poškodbe. Vedno preverite, ali so cevi ali priključki poškodovani ali ohlapni.
- Naprave s pogonom na stisnjen zrak nikoli ne nosite ali vlecite za cev.
- Pri uporabi naprav s stisnjenim zrakom ne prekoračite najvišjega delovnega tlaka.

- Pnevmatске naprave je treba v delovnem procesu uporabljati pri najmanjšem možnem tlaku stisnjenega zraka, da se tako zmanjšajo hrup, vibracije in obraba.
- Bodite previdni pri uporabi opreme s pogonom na stisnjen zrak, saj se oprema lahko ohladi, kar vpliva na oprijem in nadzor.

● **Dodatni varnostni napotki za žebjalnike na stisnjen zrak**



**NEVARNOST TELESNIH POŠKODB! Nikoli ne prekoračite največjega dovoljenega delovnega tlaka 8 barov. Za nastavitev delovnega tlaka uporabite reduktor tlaka.**



**NEVARNOST TELESNIH POŠKODB!**



**Nikoli ne uporabljajte kisika ali drugih vnetljivih plinov kot vira energije!**

- Delovno območje naj bo čisto in dobro osvetljeno. Nered in

neosvetljena delovna območja lahko privedejo do nesreč.

- Otrokom in drugim osebam med uporabo orodja za zabijanje ne pustite blizu. Če ti odvrnejo vašo pozornost, lahko izgubite nadzor nad napravo.
- Vedno bodite pozorni na to, kaj počnete; z orodjem za zabijanje ravnajte premišljeno. Orodja za zabijanje ne uporabljajte, če ste utrujeni ali pod vplivom mamil, alkohola ali zdravil. Trenutek nepazljivosti pri uporabi orodja za zabijanje lahko privede do resnih poškodb.
- Izogibajte se nenormalnim držam telesa. Zagotovite si trden naslon in vedno pazite na ravnotežje. To vam omogoča boljši nadzor spenjalnika v nepričakovanih situacijah.
- Pred izvajanjem popravil in vzdrževalnih del ter prevozom napravo odklopite od vira stisnjenega zraka. Nikoli ne dopustite, da odteče sveže ali staro olje v tla ali kanalizacijo. To je nezakonito! Zberite staro olje v primerno posodo in tako zaščitite okolje. Odlagajte ga na lokalnem zbirnem mestu, bencinskem servisu ali pri prodajalcu olj.

## ● **Dodatni varnostni napotki za zaščitna očala**

- Zaščitna očala so zasnovana zgolj za uporabo z žebličalnikom na stisnjen zrak in jih je dovoljeno uporabljati le za to področje uporabe.
- Zaščitna očala nudijo zadostno zaščito pred delci s premerom do 6 mm pri hitrosti do 45 m/s.
- Zaščitna očala nemudoma zamenjajte, čim na steklih opazite poškodbe ali praske.
- Pri menjavi očal uporabljajte zaščitna očala z enakimi zaščitnimi lastnostmi.
- Materiali, ki pridejo v stik s kožo uporabnika, lahko pri občutljivih osebah povzročijo alergične reakcije.
- Zaradi pojava udarcev delcev na zaščitna očala lahko ob prenosu sunkov za uporabnika predstavlja tveganje, če pod zaščitnimi očali nosi še korekcijska očala.

## ● **Pojasnilo oznak zaščitnih očal**

GUOTAL: Oznaka proizvajalca  
166: Oznaka standarda preverjanja zaščitnih očal EN

1: Optični razred  
F: Zaščita pred nizko energijskimi sunki  
CE: Oznaka CE  
ANSI/ISEA  
Z 87.1-2010: Oznaka standarda preverjanja zaščitnih očal ANSI

**NAPOTEK:** Če je pri ekstremnih temperaturah potrebna zaščita pred delci visoke hitrosti: Izbrana naprava za zaščito oči se nato identificira s črko T neposredno po črki glede intenzivnosti udarca, to je FT, BT ali AT.

Če črki za intenzivnost udarca ne sledi črka T, je zaščito za oči dovoljeno uporabljati samo pri sobni temperaturi za zaščito pred hitro letečimi delci. Če se oznake za mehansko trdnost na nosilnem telesu in oglednem okencu med seboj ne ujemajo, vselej velja nižja od stopenj mehanske zaščite za celotni izdelek.

## ● **Sprožilec**

To orodje za zabijanje aktivirate s pritiskom prsta na sprožilec. Poleg tega morajo biti določene naprave za zabijanje opremljene z varovalom sprožilca, ki omogoča postopek zabijanja le

tedaj, ko je ustje na obdelovancu. Te naprave so na vrhu označene s trikotnikom ( $\nabla$ ) in jih ni mogoče uporabljati brez  $\boxed{10}$  učinkovitega varovala sprožilca.

## ● Sprožilni sistem



**Nevarnost telesnih poškodb! Naprave ne uporabljajte na odrih ali lestvah!**

- Orodja za zabijanje, opremljena s kontaktnim sprožilcem, morajo biti označena s simbolom »Ne uporabljajte z odrov ali lestev«. Ni jih dovoljeno uporabljati za nekatere vrste uporabe, kot so: pri prehodu z ene točke zabijanja na drugo prek odrov, stopnic, lestev ali lestvam podobnih konstrukcij, kot so npr. strešne letve, ali zapiranje škattel oz. zabojev, za pritrdjevanje transportnih ključavnic, ki so na voljo npr. na vozilih in vagonih.

## ● Dodatne informacije o pnevmatskih orodjih za zabijanje



**NEVARNOST TELESNIH POŠKODB! Naprave ne uporabljajte, če je varovalo sprožilca  $\boxed{10}$  okvarjeno ali odstranjeno. V nasprotnem primeru lahko pride do telesnih poškodb.**

- Ko zrahljate cevni priključek, cev trdno držite v roki, in tako preprečite poškodbe, ki bi nastale zaradi sunkov cevi nazaj.
- Za priključek na stisnjen zrak vedno uporabite navojni nastavek  $\frac{1}{4}$ " in hitro spojko.
- Ko je naprava pripravljena za uporabo, roke nikoli ne držite blizu ustja. V nasprotnem primeru lahko pride do telesnih poškodb.
- Pred zagonom preverite, ali je naprava poškodovana. Če je naprava pokvarjena, je nikakor ne smete zagnati.
- Ne uporabljajte koničastih predmetov. V notranjost naprave nikoli ne vstavljajte koničastih in/ali kovinskih predmetov.



- Pnevmatško orodje za zabijanje sme biti priključeno izključno na vode, ki z npr. v cev za stisnjen zrak vgrajenim ventilom za regulacijo tlaka (reduktorjem tlaka) z nizvodno vgrajenim ventilom za zmanjšanje tlaka zagotavljajo, da največjega dovoljenega tlaka ni mogoče preseči za več kot 10 %.
- Med uporabo pnevmatskega orodja za zabijanje se prepričajte, da največji dovoljeni tlak ni presežen.
- Pnevmatško orodje za zabijanje uporabljajte le pri tlaku, ki je potreben za izvedbo naloge, in se tako izognite nepotrebni visokim ravni hrupa, povečani obrabi in posledičnim napakam.



**NEVARNOST  
POŽARA IN EKSPLOZIJE!**  
Nikoli ne uporabljajte  
vodika, kisika, ogljikovega  
dioksida ali drugega plina  
v jeklenki kot vira energije  
za to orodje, saj lahko  
tako povzročite eksplozijo  
in s tem resne telesne  
poškodbe.

## ● Originalna dodatna oprema/dodatne naprave

- Uporabljajte izključno dodatno opremo in dodatne naprave, navedene v navodilih za uporabo. Uporaba elementov za zabijanje ali drugih pripomočkov, ki niso navedeni v navodilih za uporabo, lahko predstavlja tveganje telesnih poškodb.
- Napravo na stisnjen zrak dajte v popravilo izključno strokovno usposobljenemu osebju in samo z originalnimi nadomestnimi deli. To zagotavlja ohranjanje varnosti delovanja pnevmatske naprave.

## ● Pred zagonom

Pred začetkom uporabe preberite in upoštevajte ta navodila za uporabo. Upoštevati je treba osnovne varnostne ukrepe, namenjene preprečitvi poškodb naprave in telesnih poškodb upravljavca ali drugih oseb v delovnem okolju.

## ● Zagon



**NAPOTEK: Pred vsakim zagonom si namestite priložena zaščitna očala.**

## ● Priključite vir stisnjenega zraka

**NAPOTEK:** Žebeljnik na stisnjen zrak sme delovati samo s čistim, oljno razpršenim stisnjenim zrakom, ki v napravi ne sme presegati največjega delovnega tlaka 8 barov. Za regulacijo delovnega tlaka mora biti kompresor opremljen z reduktorjem tlaka.

- Napravo priključite na ustrezen vir stisnjenega zraka.
- V ta namen pritisknite hitro spojko cevi za stisnjen zrak (ni v paketu) na navojni nastavek  $\frac{1}{4}$ " [4] žebeljnika na stisnjen zrak. Zaklep se aktivira samodejno.
- Drugi konec cevi za stisnjen zrak priključite na tlačni reduktor (s filtrom) na kompresorju.

Za pravilno delovanje orodja za zabijanje je potrebna zadostna količina filtriranega, suhega in naoljenega stisnjenega zraka. Če tlak v cevovodnem omrežju presega največji dovoljeni tlak orodja za zabijanje, je treba namestiti ventil za regulacijo tlaka z nizvodno nameščenim varnostnim ventilom.

**NAPOTEK:** Ko stisnjen zrak ustvarjajo zgoščevalniki (kompresorji), se naravna vlaga zraka kondenzira, kondenzat pa se zbira v tlačni posodi in ceveh. Kondenzat mora biti odstranjen s pomočjo ločevalnika vode. Ločevalnike vode je treba dnevno preverjati in jih po potrebi prazniti, sicer lahko pride do korozije in povečane obrabe v pnevmatskem sistemu in orodju.

Kompresor mora biti glede na tlak in sesalno zmogljivost (prostorninski pretok) primerno dimenzioniran za pričakovano porabo. Nezadostni preseki vodov glede na njihovo dolžino (cevi) ali preobremenitev kompresorja vodijo do padca tlaka.

Olja je treba dnevno preverjati in po potrebi dolivati priporočeno olje (glejte tehnične

podatke). Pri uporabi cevi, katere dolžina presega 10 m, oskrba pnevmatskega orodja z oljem ni zagotovljena. Priporočamo, da vsak delovni dan ob dovodu zraka v napravo dodate dve do pet kapljic priporočenega olja.

Druga možnost je, da namestite oljni dozirnik neposredno na orodje za zabijanje.

Uporabite cev za stisnjen zrak z notranjim premerom najmanj 9 mm. V nasprotnem primeru se sponke/žebliji nalagajo zelo počasi ali z malo pritiska.

## ● Polnjenje magazina

Uporabljajo se lahko samo elementi za vstavljanje, navedeni v »Tehničnih podatkih«. Za polnjenje magazina držite napravo tako, da ustje ni usmerjeno ne v vas ne v koga drugega.

- Vzvod magazina [6] potisnite, pokrovček magazina pa povlecite nazaj do zapore.
- Vložite ustrezn material za vstavljanje (žeblje, glejte sl. D, ali sponke, glejte sl. C) v magazin [7]. Sponke namestite na nosilec v magazinu [7].
- Pokrovček magazina potisnite naprej, da se zaskoči.

## ● Upravljanje

- Magazin [7] žebeljnika na stisnjen zrak napolnite tako, kot to opisuje poglavje »Polnjenje magazina«.
- Z reduktorjem nastavite pravilen delovni tlak.
- Pazite, da na napravi ne presežete največjega delovnega tlaka 8 barov. Prekomerni delovni tlak ne izboljša učinkovitosti, temveč le poveča porabo stisnjenega zraka in pospeši obrabo naprave.
- Vključite kompresor.

- Kompresor naj deluje, dokler v kotličku ni dosežen najvišji tlak in se naprava ne izklopi.
- Na obdelovanec postavite žebeljnik na stisnjen zrak in pritisnite sprožilec [2].



**NAPOTEK: Žebeljnik na stisnjen zrak je opremljen z varovalom sprožilca [10]. Material za zabijanje zapusti napravo samo, ko ustje žebeljnika na stisnjen zrak pritisnete na obdelovanec in sprožite [2] sprožilec.**

## ● Ravnanje z napravo

Upoštevajte »Posebne napotke« v teh navodilih za uporabo. Na obdelovanec položite pripravljeno orodje za zabijanje, katerega popolno delovanje je bilo preverjeno, in ga sprožite.

- Preverite, ali je bil element za vstavljanje zabit v skladu z zahtevami.
- Če element za vstavljanje štrli ven, zvišujte zračni tlak v korakih po 0,5 bara.
- Če je element za vstavljanje potisnjen pregloboko, znižujte zračni tlak v korakih po 0,5 bara.
- Druga možnost je, da delo pospešite tako, da sprožilec ves čas držite [2] stisnjen.
- Žebeljnik na stisnjen zrak postavite na obdelovanec.
- Orodje pritisnite na obdelovanec tako, da se ga [11] ustje dotakne. Material za vstavljanje zapusti orodje.
- Dokler držite sprožilec [2] stisnjen, vsakič, ko se ustje [11] dotakne obdelovanca, kos materiala za vstavljanje zapusti orodje.

- Druga možnost je, da držite ustje [11] orodja ves čas pritisnjeno ob obdelovanec.
- Ob vsakem stisku sprožilca [2] kos materiala za vstavljanje zapusti orodje za zabijanje.

Na vsak način pa poskušajte delati s kar najnižjim zračnim tlakom. To vam prinaša tri bistvene prednosti:

- 1) varčujete z energijo,
- 2) znižate raven hrupa,
- 3) zmanjšate obrabo orodja za zabijanje.

Izogibajte se proženju orodja za zabijanje, ko je magazin prazen. Okvarjeno ali nepravilno delujoče orodje za zabijanje takoj odklopite od stisnjenega zraka in ga dajte v pregled strokovnjaku. V primeru daljših prekinitev ali zaključka dela orodje izključite iz sistema za stisnjen zrak, magazin pa po možnosti izpraznite. Vode stisnjenega zraka orodja za zabijanje in cevne vode zaščitite pred onesaženjem. Prodiranje grobega prahu, sekancev, peska itd. v vode povzroča puščanje in poškodbe orodja za zabijanje in priključkov.

**NAPOTEK:** Natančno nastavljanje je mogoče opraviti tudi s pomočjo vijaka z narezanim [9] robom.

- Vijak z narezanim robom zasukajte [9] navzdol, da element za vstavljanje, ki ga je treba zabit, potisnete globlje v obdelovanec.
- Vijak z narezanim robom zasukajte [9] navzgor, da element za vstavljanje, ki ga je treba zabit, potisnete manj globoko v obdelovanec.
- Pokrov zračnika [1] zasukajte tako, da izhodni zrak piha v zeleno smer.
- Po zaključku dela odklopite napravo s kompresorja.

## ● Odstranjevanje zataknjenih sponk

- Če se sponka/žebelj zatakne v reži magazina, takoj odklopite dovod stisnjenega zraka.
- Odprite magazin, [7] kot je opisano v poglavju »Polnjenje magazina«.
- Čelno ploščico odprite [12] tako, da vzvod za hitro vpenjanje čelne ploščice [13] povlečete v smeti varovala [10] sprožilca.
- Odstranite zataknjen material za vstavljanje. Čelno ploščico zaprite [12] tako, da vzvod za hitro vpenjanje čelne ploščice [13] povlečete v smeri pokrova [1] zračnika.
- Magazin [7] žebeljnika na stisnjen zrak zaprite tako, kot je opisano v poglavju »Polnjenje magazina«.

## ● Vzdrževanje



### NEVARNOST TELESNIH POŠKODB!

**Pred čiščenjem oz. servisiranjem napravo vedno izključite iz dovoda stisnjenega zraka in izpraznite magazin.**

## ● Vzdrževanje, ki ga opravlja uporabnik

### Mazanje s pršilnikom olja:

**NAPOTEK:** Kot pripravljalo fazo po reduktorju tlaka oljni pršilnik neprekinjeno in optimalno maže žebeljnik na stisnjen zrak. Oljni pršilnik izpušča drobne kapljice olja v zračni tok in s tem zagotavlja redno mazanje.

- Oljni pršilnik namestite za reduktorjem tlaka (s filtrom). V ta namen vstavite navojni nastavek oljnega pršilnika v hitro spojko reduktorja (s filtrom).
- Nato pnevmatsko orodje priključite na v ta namen predvideno hitro spojko.

### Ročno mazanje:

**NAPOTEK:** Če nimate oljnega pršilnika, orodje vsakič namastite tedaj, ko uporabite približno 5000 kosov materiala za vstavljanje.

- Dodajte 1–2 kapljici specialnega olja v navojni nastavek [4] žebeljnika na stisnjen zrak.
- Nato nekajkrat stisnite sprožilec [2].

**POZOR:** Nikoli ne uporabljajte preveč olja, saj bi to lahko iztekalo skozi ustje skupaj z materialom za vstavljanje in poškodovalo obdelovanec.

## ● Čiščenje

- Za čiščenje naprave in zaščitnih očal ne uporabljajte ostrih predmetov. Tekočine ne smejo vstopiti v notranjost naprave. V nasprotnem primeru lahko sledi poškodba naprave.
- Napravo in zaščitna očala čistite redno, po možnosti vedno neposredno po zaključenem delu.
- Ohišje čistite z mehko in vlažno krpo. Zaščitna očala čistite s suho in mehko krpo, ki jo navlažite s tekočino ali sredstvom za razkuževanje – nikakor ne uporabljajte z bencinom, topili ali čistili, ki bi napadli umetno snov.
- Po vsaki uporabi shranite žebeljnik na stisnjen zrak, zaščitna očala in posebno olje za stisnjen zrak v priloženo torbo in jih tako zaščitite pred onesnaženjem.

**NAPOTEK:** Uporaba, čiščenje in skladiščenje lahko skrajšajo življenjsko dobo zaščitnih

očal, ki znaša približno 3 leta. Če so zaščitna očala opraskana ali drugače vidno poškodovana, jih nemudoma zamenjajte.

## ● Okoljski napotki in odlaganje med odpadke



Izdelka skupaj z dodatki ne smete zavreči med gospodinjske odpadke, temveč prek komunalnih zbirnih mest za recikliranje materiala.



Embalaza je sestavljena iz okolju prijaznih materialov, ki jih lahko odložite na lokalnih mestih za recikliranje.



Vege figyelembe a különböző csomagolóanyagokon lévő jelzéseket és adott esetben válassza külön azokat. A csomagolóanyagok rövidítésekkel (a) és szám-jegyekkel (b) vannak megjelölve, az alábbi jelentéssel: 1–7: Műanyagok, 20–22: Papír és karton, 80–98: Kompozit anyagok

## ● Izjava o skladnosti EU

### Žebljalik na stisnjen zrak

Mi,  
C. M. C. GmbH,  
Odgovoren za dokument:  
Dr. Christian Weyler  
Katharina-Loth-Str. 15  
DE-66386 St. Ingbert  
NEMČIJA

na lastno odgovornost izjavljamo,  
da izdelek

žebljalik na stisnjen zrak  
Številka artikla: 2491  
Leto izdelave: 2022 / 30  
IAN: 383221\_2110  
Model: PDT 40 F4

izpolnjuje bistvene varnostne zahteve,  
ki so navedene v evropskih direktivah

## Direktiva o strojih 2006/42/ES

in njihovih spremembah.  
Za izdajo te izjave o skladnosti je v celoti odgovoren proizvajalec.  
Zgoraj opisani predmet izjave izpolnjuje predpise Direktive 2011/65/EU evropskega parlamenta in Sveta z dne 8. junija 2011 o omejevanju uporabe nekaterih nevarnih snovi v električni in elektronski opremi.

Za oceno skladnosti so bili uporabljeni spodaj našteti harmonizirani standardi:

**EN 12100:2010**  
**EN 11148-13:2018**

St. Ingbert, 01.1.2022

C.M.C. GmbH  
Katharina-Loth-Str. 15  
1. A. 66386 St. Ingbert  
Telefon: +49 6894 9989750  
Telefax: +49 6894 9989729

v imenu Dr. Christian Weyler  
– Zagotavljanje kakovosti –

### Zaščitna očala

Mi,  
C. M. C. GmbH,  
Odgovoren za dokument:  
Dr. Christian Weyler  
Katharina-Loth-Str. 15  
DE-66386 St. Ingbert  
NEMČIJA

izjavlja v imenu proizvajalca:  
Taizhou Guotai Safety  
Equipment Manufacturing Co., Ltd.,  
Yilida Road, Hengjie Town,  
Luqiao District  
Taizhou City,

318056 ZHEJIANG, KITAJSKA,  
da izdelek

zaščitna očala 026  
(GUOTAI 1 F CE/ GUOTAI 166 F CE)



Leto izdelave: 2022/30

izpolnjuje bistvene varnostne zahteve,  
ki so navedene v evropskih direktivah

### **Uredba o osebni varovalni opremi (EU)/2016/425**

### **Direktiva o splošni varnosti izdelkov 2001/95/ES**

in njihovih spremembah.  
Za izdajo te izjave o skladnosti je v celoti  
odgovoren proizvajalec.

Za oceno skladnosti so bili uporabljeni  
spodaj naštetih harmonizirani standardi:

### **DIN EN 166: 2002-4**

Priglašeni organ za certificiranje DIN  
CERTCO Gesellschaft für Konformitätsbewer-  
tung mbH, Alboinstrasse 56, 12103 Berlin,  
številka priglašene organa 0196, je  
opravil EU-pregled tipa in izdal certifikat  
o EU-pregledu tipa C4491GUOTAI/R4.

St. Ingbert, 01.1.2021

C.M.C. GmbH  
Katharina-Loth-Str. 15  
I. A. 66286 SWINGEN  
Telefon: +49 6894 9989750  
Telefax: +49 6894 9989729

v imenu Dr. Christian Weyler  
– Zagotavljanje kakovosti –

## ● **Napotki za garancijo in servisiranje**

### **Garancija podjetja Creative Marketing & Consulting GmbH**

Spoštovana stranka,  
za to napravo vam je na voljo 3-letna garan-  
cija s pričetkom veljavnosti na dan nakupa.  
V primeru pomanjkljivosti tega izdelka za  
vas veljajo zakonske pravice napram prodaj-  
alcu. Naša, spodaj predstavljena garancija  
ne omejuje teh zakonskih pravic.

## ● **Garancijski pogoji**

Garancijski rok začne teči od datuma  
nakupa. Shranite originalni račun. Ta doku-  
ment je potreben kot dokazilo o nakupu.  
Če v 3 letih od datuma nakupa tega izdelka  
pride do napake na materialu ali v izdelavi,  
bomo izdelek – po naši izbiri – brezplačno  
popravili ali ga zamenjali. Pogoj te garan-  
cijske storitve je, da v treh letih predložite  
okvarjeno napravo in račun (dokazilo  
o nakupu) ter pisno na kratko razložite,  
v čem je težava in kdaj je nastopila.  
Če naša garancija krije napako, boste pre-  
jeli popravljen ali nov izdelek. S popravilom  
ali zamenjavo izdelka ne začne teči nova  
garancijska doba.

## ● **Garancijska doba in zakonski odškodninski zahtevki**

Garancijska doba se zaradi garancije  
ne podaljša. To velja tudi za zamenjane  
in popravljene dele. Morebitno škodo in  
pomanjkljivosti je treba sporočiti že ob  
nakupu, takoj po odstranitvi embalaže.  
Po preteku garancijskega roka je treba  
popravila plačati.

## ● Obseg garancije

Naprava je bila skrbno izdelana v skladu s strogimi smernicami kakovosti in odgovorno preverjena pred dobavo.

Garancijska storitev velja za napake na materialu ali v izdelavi. Ta garancija ne velja za dele izdelka, ki so izpostavljeni običajni obrabi in jih je zato mogoče obravnavati kot obrabne dele, ali za poškodbe lomljivih delov, npr. stikal, baterij ali delov iz stekla. Ta garancija zapade, če je izdelek poškodovan in ni pravilno uporabljen ali vzdrževan. Za pravilno uporabo izdelka je treba natančno upoštevati le navedbe v originalnih navodilih za uporabo. Namenom uporabe in ravnanjem, ki jih v navodilih za uporabo odsvetujemo ali pred njimi svarimo, se je treba obvezno izogibati.

Izdelek je namenjen zgolj za zasebno in ne za poslovno uporabo. V primeru zlorabe ali nepravilnega ravnanja, uporabe sile in posegov, ki jih ne opravi naš pooblaščen servis, garancija preneha.

## ● Ravnanje v garancijskem primeru

Da lahko zagotovimo hitro obravnavo vaše zadeve, prosimo, da upoštevate napotke v nadaljevanju:

Za vse poizvedbe imejte za dokazilo o nakupu pripravljen račun in številko izdelka (npr. IAN). Številka izdelka je navedena na tipski tablici, gravuri, naslovnici navodil (spodaj levo) ali na nalepki na hrbtni ali spodnji strani. Če pride do nepravilnega delovanja ali drugih poškodb, po telefonu ali e-pošti najprej stopite v stik s spodaj navedenim servisom.

Izdelek, za katerega je ugotovljeno, da je okvarjen, lahko brezplačno pošljete na naslov servisa, pri čemer dodajte račun (dokazilo o nakupu) ter navedite pomanjkljivost in kdaj je nastopila.



### **NAPOTEK:**

S strani [www.lidl-service.com](http://www.lidl-service.com) si lahko prenesete te in številne druge priročnike, videoposnetke o izdelkih in programsko opremo.

Koda QR vam omogoča neposredni dostop do strani Storitve Lidl ([www.lidl-service.com](http://www.lidl-service.com)), z vnosom številke (IAN) 383221 pa si lahko odprete navodila za uporabo.

### **Tako vzpostavite stik z nami:**

#### **SI**

Ime: C.M.C. Creative Marketing & Consulting GmbH  
Servis in informacije  
Spletna stran: [www.cmc-creative.de](http://www.cmc-creative.de)  
E-pošta: [service.si@cmc-creative.de](mailto:service.si@cmc-creative.de)  
Telefon: 06894/9989750  
Sedež: Nemčija

**IAN 383221\_2110**

Prosimo, upoštevajte, da spodnji naslov ni naslov servisa. Najprej stopite v stik z zgoraj navedenim servisom.

#### **Naslov:** **C. M. C. GmbH**

Katharina-Loth-Str. 15  
DE-66386 St. Ingbert  
NEMČIJA

# Garancijski list

Žebjalnik na stisnjen zrak  
PDT 40 F4

383221\_2110

**C. M. C. GmbH**  
Katharina-Loth-Str. 15, 66386 St. Ingbert,  
Nemčija

Pooblaščenim serviser:  
**Servisna telefonska številka:**  
00386 (0) 80 70 60













1. S tem garancijskim listom «**C. M. C. GmbH, Katharina-Loth-Str. 15, 66386 St. Ingbert, Nemčija**» jamčimo, da bo izdelek v garancijskem roku ob normalni in pravilni uporabi brezhibno deloval in se zavezujemo, da bomo ob izpolnjenih spodaj navedenih pogojih odpravili morebitne pomanjkljivosti in okvare zaradi napak v materialu ali izdelavi oziroma po svoji presoji izdelek zamenjali ali vrnili kupnino.
2. Garancija je veljavna na ozemlju Republike Slovenije.
3. Garancijski rok za proizvod je 3 leta od dneva izročitve blaga. Datum izročitve blaga je razviden iz računa.
4. Kupec je dolžan okvaro javiti pooblaščenemu servisu oziroma se informirati o nadaljnjih postopkih na zgoraj navedeni telefonski številki. Svetujemo vam, da pred tem natančno preberete navodila o sestavi in uporabi izdelka.
5. Kupec je dolžan pooblaščenemu servisu predložiti garancijski list in račun, kot potrdilo in dokazilo o nakupu ter dnevu izročitve blaga.
6. V primeru, da proizvod popravlja nepooblaščen servis ali oseba, kupec ne more uveljavljati zahtevkov iz te garancije.
7. Vzroki za okvaro oziroma nedelovanje izdelka morajo biti lastnosti stvari same in ne vzroki, ki so zunaj proizvajalčeve oziroma prodajalčeve sfere. Kupec ne more uveljavljati zahtevkov iz te garancije, če se ni držal priloženih navodil za sestavo in uporabo izdelka ali če je izdelek kakorkoli spremenjen ali nepravilno vzdrževan.
8. Jamčimo servis in rezervne dele še 3 leta po preteku garancijskega roka.
9. Obrabni deli oz. potrošni material so izvzeti iz garancije.
10. Vsi potrebni podatki za uveljavljanje garancije se nahajajo na dveh ločenih dokumentih (garancijski list, račun).
11. Ta garancija proizvajalca ne izključuje pravic potrošnika, ki izhajajo iz odgovornosti prodajalca za napake na blagu.

**Prodajalec:**  
Lidl Slovenija d.o.o. k.d., Pod lipami 1, SI-1218 Komenda



<b>Vysvětlení používaných piktogramů</b> .....	Strana	74
<b>Úvod</b> .....	Strana	75
Použití v souladu s určením .....	Strana	75
Rozsah dodávky .....	Strana	75
Popis součástí .....	Strana	75
Technické údaje .....	Strana	76
<b>Zvláštní upozornění</b> .....	Strana	77
Předpisy .....	Strana	77
Poznámka .....	Strana	78
<b>Bezpečnostní pokyny pro zarážecí nářadí</b> .....	Strana	78
Ohrožení během použití .....	Strana	80
Další bezpečnostní pokyny pro pneumatické nástroje .....	Strana	83
Doplňující bezpečnostní pokyny pro pneumatické sponkovačky .....	Strana	84
Doplňující bezpečnostní pokyny pro ochranné brýle .....	Strana	85
Vysvětlivky označení na ochranných brýlích .....	Strana	85
Zařízení spouště .....	Strana	85
Aktivační systém .....	Strana	86
Další pokyny pro zarážecí nářadí s pneumatickým pohonem .....	Strana	86
Originální příslušenství / přídavná zařízení .....	Strana	87
<b>Před uvedením do provozu</b> .....	Strana	87
<b>Uvedení do provozu</b> .....	Strana	87
Připojení zdroje stlačeného vzduchu .....	Strana	88
Doplňování zásobníku .....	Strana	88
<b>Obsluha</b> .....	Strana	88
Manipulace s přístrojem .....	Strana	89
Vyjmutí zaseknutých sponek .....	Strana	90
<b>Údržba</b> .....	Strana	90
Údržba prováděná uživatelem .....	Strana	90
<b>Čištění</b> .....	Strana	90
<b>Pokyny k ochraně životního prostředí a likvidaci</b> .....	Strana	91
<b>EU prohlášení o shodě</b> .....	Strana	91
<b>Informace o záruce a servisních opravách</b> .....	Strana	92
Záruční podmínky .....	Strana	92
Záruční lhůta a zákonné nároky na odstranění vad .....	Strana	92
Rozsah záruky .....	Strana	92
Postup při záruční reklamaci .....	Strana	93

## Vysvětlení používaných piktogramů

	<p>Upozornění! Přečtěte si návod k použití.</p>		<p>Používejte chrániče sluchu!</p>
	<p>Pozor! Možná nebezpečí!</p>		<p>Používejte ochranu očí!</p>
	<p>Výstraha – nebezpečí požáru!</p>		<p>Nepoužívejte přístroj na lešeníh nebo na žebřících!</p>
	<p>Pojistka spouště</p>		<p>Nikdy nepoužívejte jako zdroj energie kyslík nebo jiné hořlavé plyny!</p>
	<p>Přístroj a obal zlikvidujte ekologickým způsobem!</p>		<p>Důležité upozornění!</p>
	<p>Vyrobena z recyklovaného materiálu</p>		
	<p>Nepoužívejte přístroj ke spojování v takových případech, jako je zavírání krabic nebo beden a montáž systémů zabezpečení během přepravy na přívěsech a nákladních vozidlech. Výstraha, přístroj smíte používat pouze na bezpečných pracovištích. Postupujte opatrně při výměně systému vstřelování.</p>		

# PNEUMATICKÁ SPONKOVAČKA PDT 40 F4

## ● Úvod

Blahopřejeme vám k nákupu nového přístroje. Rozhodli jste se pro vysoce kvalitní výrobek. Součástí tohoto výrobku je návod k obsluze. Obsahuje důležité pokyny pro bezpečnost, použití a likvidaci. Před použitím výrobku se seznamte se všemi provozními a bezpečnostními pokyny. Výrobek použijte pouze podle popisu a k uvedenému účelu. Při předávání výrobku třetím osobám vždy předejte i veškerou dokumentaci.

## ● Použití v souladu s určením

Pneumatická sponkovačka je určena k montážním pracím a opravám. Při každém použití mějte nasazenou ochranu očí.



**Upozornění!** Tento přístroj smíte používat pouze uvedeným způsobem.

Tento návod si pečlivě uschovejte. Při předávání výrobku třetím osobám vždy předejte i veškerou dokumentaci. Jakékoliv použití přístroje, které je v rozporu s určením, je zakázáno a je potenciálně nebezpečné. Na škody vzniklé v důsledku nedodržení pokynů nebo chybného použití se nevztahuje záruka a výrobce za ně neručí. Tento výrobek není vhodný pro komerční použití. Je vhodný jen pro používání v domácnosti nebo pro obdobné použití. V případě komerčního způsobu využití zaniká záruka.



Uvedení do provozu směji provádět pouze poučené osoby.



Chraňte před dětmi!

## UPOZORNĚNÍ:

Výraz „výrobek“ nebo „přístroj“ používaný v následujícím textu označuje pneumatickou sponkovačku, uvedenou v tomto návodu k obsluze.

## ● Rozsah dodávky

1	Pneumatická sponkovačka PDT 40 F4
1	Kufřík
1	Olejová nádržka se speciálním olejem pro pneumatické nářadí
1	Závitová nástrčná vsuvka 6,35 mm (¼") (předem namontovaná)
1	Balení hřebíků, 1000 ks (15 mm, 25 mm, 40 mm, 50 mm po 250 ks)
1	Balení sponek, 1000 ks (16 mm, 40 mm po 250 ks a 25 mm 500 ks)
1	Ochranné brýle
1	Návod k obsluze

## ● Popis součástí

- 1 Klapka odpadního vzduchu (otočná)
- 2 Spoušť
- 3 Rukojeť
- 4 Závitová nástrčná vsuvka 6,35 mm (¼")
- 5 Krytka

- 6 Páka zásobníku
- 7 Zásobník
- 8 Ukazatel stavu náplně
- 9 Šroub s rýhovanou hlavou
- 10 Pojistka spouště
- 11 Ústí
- 12 Čelní deska
- 13 Rychloupínací páka čelní desky
- 14 Olejová nádržka se speciálním olejem pro pneumatické nářadí
- 15 Ochranné brýle
- 16 Hřebíky
- 17 Sponky

## ● Technické údaje

Rozměry (š x v x h)	240x239x57 mm
Hmotnost (bez vstřelovaného materiálu)	1197 g
Způsob spouštění	Stlačený vzduch
Maximální dovolený tlak (pracovní tlak)	max. 8 barů
Doporučený rozsah tlaku	4–7 barů
Spotřeba vzduchu na vstřelení	cca 0,09 l
Doporučené mazivo	Speciální olej pro pneumatické nářadí
Kapacita nabití	100 ks
Délka hřebíků	15 mm, 20 mm, 25 mm, 30 mm, 32 mm, 35 mm, 38 mm, 40 mm, 45 mm, 50 mm
Délka spon	10–40 mm
Šířka spony	5,7 mm
Doporučený průměr hadice (vnitřní)	9 mm

Kvalita stlačeného vzduchu	vyčištěný, s olejovou mlhou a bez kondenzátu
----------------------------	--

## Údaje o hlučnosti a vibracích

Naměřené hodnoty zjištěny podle norem EN 12549:1999, EN ISO 4871. Hladina hluku přístroje posuzovaná jako hodnota A je obvykle: 92,7 dB(A)

Nejistota měření K=2,5 dB

$L_{WA}$ : 105,7 dB(A)

$L_{pA}$  (na pracovišti): 98,8 dB(A)

$L_{pC}$ : 115,3 dB(C)

Tyto hodnoty jsou charakteristické hodnoty přístroje a nerepresentují hlučnost v konkrétním místě použití. Hlučnost v konkrétním místě použití závisí např. na pracovním prostředí, obrobku, opěře obrobku, počtu vstřelení. V souladu s podmínkami na pracovišti a s provedením obrobku může být případně nutné provést individuální opatření ke snížení hlučnosti, jako je např. umístění obrobků na protihlukové podložky, zabránění vibrací obrobků upnutím nebo zatížením nebo nastavení nejnižšího tlaku pro danou pracovní operaci. Ve zvláštních případech je nutné použití ochrany sluchu.

## Celkové hodnoty vibrací

Hodnota vibračních emisí

$$a_h = 2,481 \text{ m/s}^2$$

Nejistota měření  $K = 1,5 \text{ m/s}^2$   
podle normy ISO 8662-11:1999

### Mechanické rázy (vibrace)

Pro vstřelovací systém byla jmenovitá hodnota vibrací stanovena podle normy ISO 8662-11:1999 – Ruční mechanizovaná nářadí – Měření vibrací na rukojeti – Zarážecí nástroje (viz technické údaje). Hodnota je charakteristickou hodnotou přístroje a neprezentuje účinek na ruku a paži při použití přístroje. Účinek na ruku a paži při použití přístroje závisí např. na síle úchopu, přítlačné síle, směru práce, nastaveném tlaku vzduchu, obrobku či opěře obrobku.

### ● Zvláštní upozornění

#### ● Předpisy

Pro zarážecí nástroje platí norma DIN EN ISO 11148-13:2018

„Neelektrická ruční nářadí – Bezpečnostní požadavky – část 13: Zarážecí nářadí“.

Tato norma stanoví:

- V zarážecím nářadí smí být použit pouze takový

vstřelovaný materiál, který je uveden v příslušném návodu k obsluze (viz technické údaje). Zarážecí nářadí a vstřelovaný materiál uvedený v návodu k obsluze je nutné považovat za bezpečnostně technický systém.

- K připojení na vedení stlačeného vzduchu smějí být použity rychlospojky a na přístroji musí být připevněna neuzavíratelná vsuvka tak, aby po odpojení nebyl v přístroji žádný stlačený vzduch.
- Pro pneumatické zarážecí nářadí nesmí být použit jako zdroj energie kyslík nebo jiný hořlavý plyn.
- Zarážecí nářadí smí být připojeno pouze k rozvodům, u kterých nemůže být maximální dovolený tlak přístroje překročen o více než 10 %; v případě vyšších tlaků musí být do pneumatického rozvodu instalován tlakový regulační ventil (regulátor tlaku) s následně řazeným tlakovým pojistným ventilem.
- K opravě zarážecího nářadí smí být použity pouze náhradní díly označené výrobcem nebo jeho zplnomocněnou osobou.

- Opravy smí provádět pouze osoba pověřená výrobcem nebo jiný odborník v souladu s údaji z návodu k obsluze.

## ● Poznámka

Odborník je osoba, která má na základě svého odborného vzdělání a zkušeností dostatečné znalosti v oblasti zářezecího nářadí a je do té míry seznámena s příslušnými státními předpisy bezpečnosti práce, BOZP, směrnicemi a obecně uznávanými pravidly techniky (např. normami CEN nebo CENELEC) natolik, že může posuzovat, zda je práce na zářezecím nářadí bezpečná.

- Držáky k upevnění zářezecího nářadí na nosném podkladu, např. na ponku, musejí být výrobcem držáku provedeny tak, aby zářezecí nástroje bylo možné bezpečně upevnit k předpokládanému účelu použití, např. proti poškození, přetočení nebo posunutí.

Zvláštní oblasti použití zářezecího nářadí mohou vyžadovat dodržení dalších předpisů a pravidel (např. práce v prostředí s nebezpečím výbuchu).

## ● Bezpečnostní pokyny pro zářezecí nářadí



**Přečtěte si všechny bezpečnostní pokyny a instrukce.**



**Před připojením, odpojením, nabíjením, používáním nebo údržbou, výměnou příslušenství nebo před prací v blízkosti přístroje si nejdříve přečtěte bezpečnostní pokyny a ujistěte se, že rozumíte jejich obsahu. Nedodržení může mít za následek vážné úrazy.**

**Všechny bezpečnostní pokyny a instrukce uschovejte k případnému nahlédnutí!**

- Pokud přístroj nepoužíváte nebo přecházíte z jedné pracovní pozice na jinou, držte prst mimo spoušť.
- Před každým zahájením práce zkontrolujte bezchybnou funkci bezpečnostních zařízení a spouště a také pevné utažení všech šroubů a matic.
- Neprovádějte na přístroji žádné změny.

- Nedemontujte ani neblokuje žádné části zarážecího nářadí, například pojistku spouště.
- Neprovádějte žádné „nouzové opravy“ použitím nevhodných prostředků.
- Musíte pravidelně a správně provádět údržbu zarážecího nářadí podle údajů výrobce.
- Zabraňte jakémukoliv oslabení a poškození přístroje například:
  - ražením nebo gravírováním,
  - provedením změn nedovolených výrobcem,
  - vedením pomocí šablon vyrobených z tvrdého materiálu, například z oceli,
  - pádem na podlahu nebo posouváním po podlaze,
  - používáním jako kladiva,
  - působením jakéhokoliv druhu násilí.
- Pokud přístroj nepoužíváte nebo přecházíte z jedné pracovní pozice na jinou, držte prst mimo spoušť.
- Udržujte části těla jako ruce, nohy apod. mimo směr nastřelování a ujistěte se, že vstřelovaný materiál nemůže vniknout do jakékoliv části těla.
- Při použití výrobku pamatujte, že se vstřelovaný materiál může odrazit a způsobit úrazy.
- Držte přístroj vždy pevně a připravte se na zpětný ráz.
- Přístroj nepoužívejte, pokud je poškozený.
- Při manipulaci se vstřelovaným materiálem buďte velmi opatrní, především pak při nabíjení nebo odebírání materiálu z přístroje, protože vstřelovaný materiál má ostré hroty, které mohou způsobit úrazy.
- Před použitím vždy zkontrolujte, zda přístroj neobsahuje vadné, nesprávně připojené nebo opotřebené části.
- Nenaklánějte se příliš. Používejte pouze na bezpečném pracovišti. Udržujte pevný postoj a neustále udržujte rovnováhu.
- Používejte pouze takové rukavice, které vám poskytnou dostatečný cit a zajistí bezpečnou obsluhu spouště a všech seřizovacích prvků.
- Zarážecí nářadí smí používat pouze uživatelé s technickým školením.
- Neprovádějte na zarážecím přístroji žádné změny. Změny mohou snížit účinnost bezpečnostních opatření a mohou

- zvýšit riziko pro uživatele a/nebo pro třetí osoby.
- Zajistěte, aby nepovolané osoby zůstaly v bezpečné vzdálenosti (pokud pracujete v prostředí, ve kterém je pravděpodobný pohyb nezúčastněných osob). Pracoviště výrazně označte.
- Přístrojem nikdy nemiřte na sebe ani na jiné osoby.

## ● Ohrožení během použití

- Zaujměte pevný postoj a vždy udržujte rovnováhu.
- Při práci udržujte zářezací nářadí tak, aby nemohlo dojít k úrazu hlavy a těla v případě možného zpětného rázu následkem poruchy zásobování energií nebo následkem tvrdého místa v obrobku.
- Nikdy nevystřelujte zářezacím nářadím do volného prostoru. Zabráníte tím ohrožení volně odletujícím vstřelovaným materiálem a přetížení přístroje.
- Při přenášení musíte zářezací nářadí odpojit od přívodu stlačeného vzduchu, zejména pokud používáte žebříky nebo se pohybujete při neobvyklém držení těla.

- Na pracovišti přenášejte zářezací nářadí jen za rukojeť, spoušť nesmíte držet.
- Dbejte na podmínky na pracovišti. Vstřelovaný materiál může případně prorazit tenké obrobky nebo při práci v rozích a na hranách obrobků může sklouznout a ohrozit přitom další osoby.



- Z důvodu osobní ochrany používejte vhodné ochranné prostředky, např. ochranu sluchu a zraku. Používání osobních ochranných pomůcek, jako je respirátor, neklouzavá bezpečnostní obuv, ochranná přilba nebo chránič sluchu v závislosti na druhu a použití zářezacího nářadí, snižuje riziko poranění.
- Držte přístroj správným způsobem, abyste mohli reagovat na běžné nebo náhlé pohyby, jako je např. zpětný ráz.

## Ohrožení odletujícími předměty

- Zářezací nářadí nesmí být připojené, pokud odebíráte vstřelovaný materiál, provádíte seřizování, odstraňujete



blokování nebo vyměňujete příslušenství.

- Za provozu dávejte pozor, aby byl vsřelovaný materiál vždy správně aplikován do spojovacího materiálu a nemohl být sveden ve směru uživatele a/nebo třetích osob.
- Za provozu může dojít k odražení úlomků od obrobku, upevňovacího systému nebo zásobníku.
- Ujistěte se, že je přístroj vždy bezpečně opřený o obrobek a nemůže sklouznout.
- Při použití přístroje vždy používejte ochranu zraku s bočními chráničkami odolnou proti nárazům.
- Uživatel musí posoudit riziko, které hrozí ostatním osobám.

## **Ohrožení opakujícími se pohyby**

- Při dlouhodobějším nepřetržitém použití zarážecího přístroje může uživatel cítit obtíže v rukou, pažích, ramen, šíje nebo jiných částech těla.
- Při používání přístroje musí uživatel zaujmout pohodlný postoj. Přitom je nutné pamatovat na dobrou stabilitu

a vyvarovat se nevhodného nebo takového držení těla, při kterém je obtížné udržet rovnováhu. Uživatel by měl při dlouhodobější práci měnit držení těla, což může pomoci zabránit únavě a nepříjemným pocitům.

- Pokud uživatel vnímá symptomy jako jsou trvalé nebo opakující se potíže, bolesti, bušení srdce, bolestivá místa, mravenčení, zhoršení sluchu, pocit pálení nebo ztuhlosti, nesmí tyto varovné signály přehlížet. Uživatel musí navštívit lékaře s kvalifikací pro příslušné aktivity.

## **Ohrožení spojená s příslušenstvím a spotřebním materiálem**

- Přístroj odpojte od přívodu stlačeného vzduchu dříve, než zahájíte výměnu příslušenství nebo seřizování.
- Používejte pouze příslušenství a spotřební materiál, které velikostí a typem odpovídá doporučením výrobce pneumatické sponkovačky.

## Ohrožení na pracovišti

- Uklouznutí, zakopnutí a pád jsou hlavními příčinami úrazů na pracovišti.
- Dávejte pozor na vznik kluzkého povrchu následkem použití přístroje i na ohrožení následkem zakopnutí o pneumatické hadice.
- V neznámém prostředí postupujte opatrně. Mohou zde hrozit skrytá nebezpečí poranění elektrickým kabelem nebo jinými napájecími vedeními.
- Pneumatická sponkovačka není určena k použití ve výbušném prostředí a není izolována proti kontaktu se zdroji elektrické energie.
- Zajistěte, aby se v místě používání přístroje nenacházela žádná elektrická vedení, plynová potrubí atd., která by při používání přístroje mohla způsobit ohrožení.

## Ohrožení prachem a plynem

- V případě použití přístroje v prostředí s vrstvou prachu může dojít ke zvýšení prachu a tím k ohrožení.

- Z důvodu snížení zvýšení prachu a výparů na minimum musí být provoz a údržba pneumatické sponkovačky vykonávána podle doporučení uvedených v tomto návodu.
- Odpadní vzduch musíte odvádět tak, aby bylo prašné prostředí a víření prachu minimalizováno.
- Namontované části příslušenství pneumatického nářadí určené k zachycování, odsávání nebo potlačení vzniku polétavého prachu nebo výparů musíte používat a udržovat podle pokynů výrobce.
- Nevdechujte odpadní vzduch. Zabraňte vniknutí odpadního vzduchu do očí.
- Odpadní vzduch přístroje může obsahovat vodu, olej, částičky kovu nebo nečistoty z kompresoru. Může způsobit poškození zdraví.

## Ohrožení hlukem

- Vystavení vysoké hladině hluku bez ochrany může způsobit trvalé zdravotní omezení, ztrátu sluchu a další problémy, jako je tinnitus (zvonění, bzučení, pískání nebo šumění v uších).

- Používejte ochranné pracovní pomůcky k ochraně sluchu podle pokynů zaměstnavatele a tak, jak to vyžadují předpisy BOZP.
- Pneumatickou sponkovačku používejte a udržujte podle doporučení uvedených v tomto návodu. Zabráníte tím zbytečnému zvýšení hlučnosti.

## Ohrožení vibracemi

- Působení vibrací může způsobit poškození nervů a přerušeni krevního oběhu v rukách a pažích.
- Při práci v chladném prostředí používejte teplý oděv, udržujte své ruce v suchu a teple.
- V případě narušení sluchu, mravenčení, bolestech a při bílém zbarvení pokožky na prstech nebo rukách vyhledejte lékaře nebo odborného lékaře s ohledem na vykonávané aktivity.
- Používejte a udržujte přístroj tak, jak je doporučeno v tomto návodu, abyste zabránili zbytečnému zvýšení míry vibrací.
- Přístroj držte zlehka ale pevně. Zdravotní riziko způsobené vibracemi je obecně vyšší, čím vyšší je pevnost úchopu.

## ● Další bezpečnostní pokyny pro pneumatické nástroje

- Stlačený vzduch může způsobit závažné úrazy.
- Přívod stlačeného vzduchu vždy uzavřete a přístroj odpojte od stlačeného vzduchu, když ho nepoužíváte.
- Odpojte přístroj od stlačeného vzduchu vždy, než zahájíte výměnu příslušenství, provedete seřízení a/nebo opravy a když se přemísťujete z jednoho pracoviště na jiné.
- Pokud přístroj nepoužíváte nebo se přemísťujete z jedné pracovní pozice do jiné, držte prsty mimo spoušť.
- Nikdy nemiřte stlačeným vzduchem na sebe ani na jiné.
- Nekontrolovaný pohyb vymrštěných hadic může způsobit vážné úrazy. Vždy provádějte kontrolu, zda nedošlo k uvolnění nebo poškození hadic nebo spojů.
- Pneumatický přístroj nikdy netahejte ani nepřenášejte za hadici.
- Nepřekračujte maximální provozní tlak při použití pneumatických přístrojů.

- Pneumatické přístroje smíte používat pouze se stlačeným vzduchem nastaveným na nejnižší možný tlak pro daný pracovní úkon tak, abyste zabránili hlučnosti, vibracím a nadměrnému opotřebení.
- Při použití pneumatických nástrojů dávejte pozor, protože tyto přístroje se mohou ochlazovat, což má nepříznivý vliv na úchop a kontrolu.

### ● **Doplňující bezpečnostní pokyny pro pneumatické sponkovačky**



#### **NEBEZPEČÍ ÚRAZU!**

**Nikdy nepřekračujte maximální pracovní tlak 8 barů. K nastavení pracovního tlaku použijte regulátor tlaku.**



#### **NEBEZPEČÍ ÚRAZU!**



**Nikdy nepoužívejte jako zdroj energie kyslík nebo jiné hořlavé plyny.**

- Udržujte své pracoviště v čistotě a dobře osvětlené. Nepořádek a neosvětlené pracovní

prostory mohou způsobit úrazy.

- Při použití zářezacího náradí udržujte děti a další osoby v bezpečné vzdálenosti. Pokud se nesoustředíte, můžete ztratit kontrolu nad přístrojem.
- Buďte neustále pozorní, soustředte se na to, co děláte, při práci se zářezacím náradím postupujte s rozvahou. Zářezací náradí nepoužívejte, pokud jste unaveni, pod vlivem drog, alkoholu nebo léků. Okamžik nepozornosti při používání zářezacího náradí může způsobit vážné úrazy.
- Vyvarujte se nepřírozenému držení těla. Zaujměte bezpečný postoj a neustále udržujte rovnováhu. Tím můžete zářezací náradí lépe kontrolovat v neočekávaných situacích.
- Před opravami, údržbou a přepravou odpojte přístroj od zdroje stlačeného vzduchu. Čerstvý nebo starý olej nenechte nikdy uniknout do půdy nebo do kanalizace. To je nelegální! Starý olej shromáždějte ve vhodné nádobě, chráníte tím životní prostředí. K likvidaci jej předejte místní sběrně odpadu, na čerpací stanici nebo prodejci oleje.

## ● **Doplňující bezpečnostní pokyny pro ochranné brýle**

- Ochranné brýle jsou navrženy přímo k použití s pneumatickou sponkovačkou a smějí být použity pouze k tomuto účelu.
- Ochranné brýle nabízejí dostatek ochrany před částicemi o průměru až 6 mm s rychlostí až 45 m/s.
- Pokud dojde k poškození nebo poškrábání skel, musíte ochranné brýle vyměnit.
- Ochranné brýle vyměňte za brýle se stejnými ochrannými vlastnostmi.
- Materiály, které přicházejí do styku s pokožkou uživatele, mohou u citlivých lidí vyvolat alergické reakce.
- Nárazem částic do ochranných brýlí může dojít přenesením rázu k ohrožení uživatele za předpokladu, že má pod ochrannými brýlemi vlastní brýle ke korekci vady zraku.

## ● **Vysvětlivky označení na ochranných brýlích**

GUOTAL: označení výrobce  
166: číslo kontrolní normy EN pro ochranné brýle

1: optická třída  
F: ochrana před rázy s nízkou energií  
CE: označení CE ANSI/ ISEA  
Z 87.1-2010: číslo kontrolní normy ANSI pro ochranné brýle

**UPOZORNĚNÍ:** V případě nutné ochrany před částicemi odletujícími vysokou rychlostí za extrémních teplot:

Vybraná ochrana zraku je v takovém případě označena písmenem T hned za písmenem k označení intenzity nárazu, tedy FT, BT nebo AT.

Není-li za písmenem intenzity nárazu uvedeno písmeno T, smí se zařízení na ochranu očí používat proti částicím s vysokou rychlostí pouze při pokojové teplotě. Pokud se označení mechanické pevnosti na nosném tělese a na skle neshodují, potom platí pro celý výrobek vždy nižší stupeň ochrany proti mechanickým vlivům.

## ● **Zařízení spouště**

Toto zarážecí náradí je aktivováno stisknutím spouště prstem. Navíc musí být určité zarážecí

nářadí vybaveno pojistkou spouště, která umožní vsřelení až v okamžiku, kdy je ústí přístroje usazeno na obrobku. Takové přístroje jsou označeny obráceným trojúhelníkem ( $\nabla$ ) a nesmějí být používány bez účinné pojistky spouště  $\square 10$ .

### ● Aktivační systém



**NEBEZPEČÍ ÚRAZU!**  
**Nepoužívejte přístroj na lešeních nebo na žebřících!**

- Zarážecí náradí, které je vybaveno kontaktním aktivačním systémem, musí být označeno symbolem „Nepoužívat na lešeních nebo žebřících“. Tyto přístroje nesmějí být pro určité činnosti používány, například: přechod z jednoho místa montáže na jiné přes lešení, schody, žebříky nebo žebříkům podobné konstrukce, jako jsou např. střešní latě, zavírání beden nebo obalů, instalace prvků k zajištění před poškozením během přepravy, např. na vozidlech a vagónech.

### ● Další pokyny pro zarážecí náradí s pneumatickým pohonem



**NEBEZPEČÍ ÚRAZU!**  
**Pokud došlo k odstranění pojistky spouště  $\square 10$  nebo k její závadě, nesmíte přístroj používat. V opačném případě může dojít k úrazům.**

- Při odpojování hadicové spojky držte pevně hadici v ruce, zabráníte tak úrazům, způsobeným vymrštěním hadice.
- K připojení stlačeného vzduchu používejte bezpodmínečně závitovou vsuvku  $\frac{1}{4}$ " a rychlospojku.
- Během provozu nikdy nesahejte rukama do prostoru ústí přístroje. V opačném případě může dojít k úrazům.
- Před uvedením přístroje do provozu zkontrolujte, jestli není poškozený. Pokud je přístroj poškozen, nesmíte ho v žádném případě používat.
- Nepoužívejte špičaté předměty. Nikdy nezavádějte dovnitř přístroje špičaté a/nebo kovové předměty.

- Zarážecí nářadí s pneumatickým pohonem smíte připojit pouze k vedením, u kterých je zajištěno, že nedojde k překročení maximálního dovoleného tlaku o více než 10 %, např. instalací tlakového regulačního ventilu (regulátoru tlaku) s následně řazeným nebo vestavěným pojistným ventilem do pneumatického vedení.
- Při použití zarážecího nářadí s pneumatickým pohonem pamatujte, že nesmíte překročit max. tlak.
- Pneumatické zarážecí nářadí pohánějte pouze tlakem, který je nutný pro příslušný pracovní krok tak, abyste zabránili zbytečné hlučnosti, zvýšenému opotřebení a s tím spojenými poruchami.



### NEBEZPEČÍ

**POŽÁRU A VÝBUCHU! Jako zdroj energie tohoto nářadí nepoužívejte nikdy vodík, kyslík, oxid uhličitý nebo jiný plyn v lahvích, protože by mohlo dojít k výbuchu, a tím k vážným úrazům.**

### ● Originální příslušenství / přídavná zařízení

- Používejte pouze příslušenství a přídavná zařízení, která jsou uvedena v návodu k obsluze. Použití jiných vsřelovaných materiálů nebo jiného příslušenství, než je doporučeno v návodu k obsluze, může způsobit riziko úrazu.
- Pneumatické nářadí smí opravovat pouze kvalifikované osoby. Při opravách smějí být použity pouze originální náhradní díly. Tím je zaručeno zachování bezpečnosti pneumatického nářadí.

### ● Před uvedením do provozu

Před uvedením přístroje do provozu si pozorně přečtete tento návod k obsluze a dodržujte jeho pokyny. Dodržujte základní bezpečnostní opatření bezpodmínečně tak, abyste zabránili poškození přístroje a úrazům obsluhy nebo dalších osob, které se zdržují na pracovišti.

### ● Uvedení do provozu



**UPOZORNĚNÍ: Před každým uvedením přístroje do provozu si nasadte dodané ochranné brýle.**

## ● Připojení zdroje stlačeného vzduchu

**UPOZORNĚNÍ:** Pneumatická sponkovačka smí být používána výhradně s čistěným stlačeným vzduchem s olejovou mlhou a na přístroji nesmí být překročen maximální pracovní tlak 8 barů. K regulaci pracovního tlaku musí být kompresor vybaven regulačním tlakem.

- Připojte přístroj ke vhodnému zdroji stlačeného vzduchu.
- K tomu nasadíte rychlospojku pneumatické hadice (není součástí dodávky) na závitovou vsuvku 1/4" [4] pneumatické sponkovačky. K zajištění dojde automaticky.
- Druhý konec pneumatické hadice připojte k (filtračnímu) regulátoru tlaku na kompresoru.

K bezchybnému provozu zářezacího nářadí je nutný filtrovaný, suchý a olejovaný stlačený vzduch v dostatečném množství. Pokud je tlak v rozvodné síti vyšší než je maximální dovolený tlak pro zářezací nářadí, musíte instalovat tlakový regulační ventil s následně řazeným omezovacím ventilem.

**UPOZORNĚNÍ:** Při výrobě stlačeného vzduchu pomocí kompresorů kondenzuje přirozená vlhkost vzduchu a hromadí se ve formě vodního kondenzátu ve vzdušníku a potrubí. Tento kondenzát musíte odstranit použitím odlučovače vody. Odlučovače vody kontrolujte denně a případně je vylijte, jinak může v pneumatickém systému a v zářezacím nářadí dojít ke korozi, která podporuje vznik opotřebení.

Kompresor musí být z hlediska výkonu výtlačku a sání (objemový průtok) dostatečně dimenzován pro očekávanou spotřebu. Příliš malé průřezy rozvodů v závislosti na délce vedení (potrubí a hadice) nebo přetížení kompresoru vedou k poklesu tlaku. Každý den kontrolujte olejničku a případně

je dolévejte doporučeným olejem (viz technické údaje). Při použití hadic o délce větší než 10 m není zaručen přívod oleje do zářezacího nářadí. Doporučujeme přidat každý pracovní den dvě až pět kapek doporučeného oleje do vstupu vzduchu do přístroje.

Alternativně můžete také instalovat olejničku přímo na zářezací nářadí.

Použijte pneumatickou hadici o vnitřním průměru minimálně 9 mm. Jinak dojde k velmi pomalému vsřelování sponek/hřebíků nebo ke vsřelování pod příliš nízkým tlakem.

## ● Doplnění zásobníku

Doplňujte pouze vsřelovaný materiál, uvedený v části „Technické údaje“. Při doplňování zásobníku držte přístroj tak, aby ústí nesměřovalo ani k vašemu vlastnímu tělu, ani na jiné osoby.

- Zatlačte páku zásobníku [6] a vytáhněte kryt zásobníku až na doraz.
- Vložte příslušný vsřelovaný materiál (hřebíky, viz obr. D nebo sponky, viz obr. C) do zásobníku [7]. Sponky musíte uložit na lištu zásobníku [7].
- Zavřete kryt zásobníku tak, aby došlo k jeho zajištění.

## ● Obsluha

- Nabijte zásobník [7] pneumatické sponkovačky vsřelovaným materiálem tak, jak je popsáno v kapitole „Doplňování zásobníku“.
- Pomocí regulátoru tlaku nastavte správný pracovní tlak.
- Dejte pozor, aby nedošlo k překročení maximálního pracovního tlaku přístroje 8 barů. Nadměrný pracovní tlak nepřináší žádné výhody z hlediska výkonu, naopak zvyšuje spotřebu vzduchu a urychluje opotřebení přístroje.
- Zapněte kompresor.



- Nechejte kompresor běžet, dokud nebude dosaženo maximálního tlaku ve vzdušníku a nedojde k vypnutí přístroje.
- Položte pneumatickou sponkovačku na obrobek a stiskněte spoušť [2].



## UPOZORNĚNÍ:

**Pneumatická sponkovačka je vybavena pojistkou spouště [10]. Vstřelovaný materiál opustí přístroj až v okamžiku zatlačení ústí pneumatické sponkovačky proti obrobku a aktivace spouště [2].**

### ● Manipulace s přístrojem

Dodržujte část „Zvláštní upozornění“ tohoto návodu k obsluze. Položte provozuschopné zarážecí nářadí, u kterého jste provedli kontrolu bezchybné funkce, na obrobek a aktivujte je.

- Zkontrolujte, zda byl vstřelovaný materiál aplikován v souladu s požadavky.
- Pokud vstřelovaný materiál vyčnívá, zvyšujte postupně tlak vzduchu v krocích po 0,5 baru.
- Jestliže je vstřelovaný materiál příliš hluboko, snižujte postupně tlak vzduchu v krocích po 0,5 baru.
- Alternativně můžete práci urychlit tím, že podržíte spoušť [2] stisknutou.
- Položte pneumatickou sponkovačku na obrobek.
- Přitlačte přístroj na obrobek tak, aby se ho ústí [11] dotýkalo. Vstřelovaný materiál opustí přístroj.
- Dokud držíte spoušť [2] stisknutou, dojde při každém dotyku ústí [11] přístroje s obrobkem k aplikaci jednoho kusu

vstřelovaného materiálu.

- Alternativně můžete také držet ústí [11] přístroje trvale přitlačené k obrobku.
- Při každém stisknutí spouště [2] přístroje aplikuje přístroj jeden kus vstřelovaného materiálu.

V každém případě se ale vždy snažte pracovat s co nejnižším tlakem vzduchu. To má tři různé výhody:

- 1) úsporu energie,
- 2) snížení hlučnosti,
- 3) snížení opořeбенí zarážecího nářadí.

Nespouštějte zarážecí nářadí s prázdným zásobníkem. Pokud pracuje zarážecí nářadí chybně nebo nepracuje zcela bez závad, ihned odpojte stlačený vzduch a předejte je ke kontrole odborníkům. V případě delších přestávek v práci nebo na konci práce odpojte přístroj od přívodu stlačeného vzduchu a, pokud je to možné, vyprázdněte zásobník. Chraňte přípojky stlačeného vzduchu na zarážecím nářadí a na hadicích vedení před poškozením. Vniknutí hrubého prachu, špon, písku apod. vede k netěsnostem a poškozením zarážecího nářadí a spojek.

**UPOZORNĚNÍ:** Kromě toho je možné přesné nastavení pomocí šroubu s vrubovanou hlavou [9].

- Při šroubování šroubu s vrubovanou hlavou [9] směrem dolů dojde k aplikaci vstřelovaného materiálu hlouběji do obrobku.
- Při šroubování šroubu s vrubovanou hlavou [9] směrem nahoru dojde k aplikaci vstřelovaného materiálu do menší hloubky v obrobku.
- Otáčením klapky odpadního vzduchu [1] odvedete vyfukovaný vzduch požadovaným směrem.
- Po dokončení práce odpojte přístroj od kompresoru.

## ● Vyjmutí zaseknutých sponek

- Jestliže dojde k zaseknutí sponky/hřebíku v šachtě zásobníku, okamžitě odpojte přívod stlačeného vzduchu.
- Otevřete zásobník [7] podle popisu v kapitole „Doplňování zásobníku“.
- Otevřete čelní desku [12] tažením rychloupínací páky čelní desky [13] směrem k pojistce spouště [10].
- Vyjměte zaseknutý vsířelovaný materiál. Zavřete čelní desku [12] tažením rychloupínací páky čelní desky [13] směrem ke klapce odpadního vzduchu [1].
- Zavřete zásobník [7] pneumatické sponkovačky tak, jak je popsáno v kapitole „Doplňování zásobníku“.

## ● Údržba



### NEBEZPEČÍ ÚRAZU!

**Před zahájením čištění a/nebo údržby přístroj bezpodmínečně odpojte od přívodu stlačeného vzduchu a vyprázdněte zásobník.**

## ● Údržba prováděná uživatelem

### Mazání rozprašovací olejníčkou:

**UPOZORNĚNÍ:** Formou další úpravy vzduchu za regulátorem tlaku dochází pomocí rozprašovací olejníčky k průběžnému a optimálnímu mazání pneumatické sponkovačky. Rozprašovací olejníčka dává jemné kapénky oleje do proudícího vzduchu a zaručuje tak pravidelné mazání.

- Instalujte rozprašovací olejníčku za (filtrační) regulátor tlaku. K tomu nasadte

nástrchnou vsuvku rozprašovací olejníčky do rychlospojky (filtračního) regulátoru tlaku.

- Připojte následně pneumatický přístroj do k tomu určené rychlospojky.

## Ruční mazání

**UPOZORNĚNÍ:** Pokud nemáte k dispozici rozprašovací olejníčku, proveďte mazání po aplikaci zhruba 5000 ks vsířelovaného materiálu.

- Nakapejte 1–2 kapky speciálního pneumatického oleje do závitové vsuvky [4] pneumatické sponkovačky.
- Poté opakovaně stiskněte spoušť [2].

**POZOR:** V žádném případě nesmíte použít příliš velké množství oleje. Ten by potom vytékal z ústí společně se vsířelovaným materiálem a případně by mohl poškodit obrobek.

## ● Čištění

- K čištění přístroje a ochranných brýlí nepoužívejte žádné ostré předměty. Do vnitřku přístroje se nesmí dostat žádné tekuté látky. V opačném případě se může přístroj poškodit.
- Přístroj a ochranné brýle pravidelně čistěte, pokud možno vždy hned po ukončení práce.
- Vyčistěte těleso přístroje suchou utěrkou. Ochranné brýle čistěte měkkou a suchou utěrkou, navlhčeným hadříkem nebo hadříkem s dezinfekčním prostředkem. V žádném případě nepoužívejte benzín, rozpouštědla nebo čisticí prostředky, které jsou agresivní vůči umělým hmotám.
- Po každém použití zabalte pneumatickou sponkovačku, ochranné brýle a speciální olej pro pneumatické přístroje do dodaného kufříku, tím výrobek ochráníte před znečištěním.

**UPOZORNĚNÍ:** Způsob použití, čištění a skladování může zkrátit zhruba 3letou životnost ochranných brýlí. Pokud jsou skla poškrábaná nebo jsou patrné jiné viditelné škody, okamžitě ochranné brýle vyměňte.

## ● Pokyny k ochraně životního prostředí a likvidaci



Nelikvidujte výrobek včetně příslušenství v komunálním odpadu, odevzdejte ho ve sběrném dvoře k recyklaci.



Balení je vyrobeno z ekologických materiálů, které je možné recyklovat v místních recyklačních dvorech.



Dbejte na označení na různých obalových materiálech a v případě potřeby tyto obaly roztrďte. Obalové materiály jsou označeny zkratkami (a) a číslicemi (b) s následujícím významem: 1–7: plasty, 20–22: papír a lepenka, 80–98: kompozitní materiály.

## ● EU prohlášení o shodě

### **Pneumatická sponkovačka**

My, firma  
C. M. C. GmbH  
Za dokumentaci zodpovědný pracovník:  
Dr. Christian Weyler  
Katharina-Loth-Str. 15  
DE-66386 St. Ingbert  
NĚMECKO

prohlašujeme na vlastní odpovědnost,  
že výrobek

Pneumatická sponkovačka  
Číslo výrobku: 2491  
Rok výroby: 2022 / 30  
IAN: 383221\_2110  
Model: PDT 40 F4

splňuje základní bezpečnostní požadavky, které jsou uvedeny v evropských směrniciích  
**Směrnice o strojních zařízeních  
2006/42/ES**

a jejich změnách.  
Výhradní odpovědnost za vyhotovení tohoto prohlášení o shodě nese výrobce.  
Výše popisovaný předmět prohlášení splňuje předpisy směrnice 2011/65/EU Evropského parlamentu a Rady z 8. června 2011 o omezení používání některých nebezpečných látek v elektrických a elektronických zařízeních.

Při posuzování shody byly použity následující harmonizované normy:

**EN 12100:2010**  
**EN 11148-13:2018**

St. Ingbert, 01. 1. 2022

C.M.C. GmbH  
Katharina-Loth-Str. 15  
1. A. 66386 St. Ingbert  
Telefon: +49 6894 9989750  
Telefax: +49 6894 9989729

v z. Dr. Christian Weyler  
- Řízení kvality -

### **Ochranné brýle**

My, firma  
C. M. C. GmbH  
Za dokumentaci zodpovědný pracovník:  
Dr. Christian Weyler  
Katharina-Loth-Str. 15  
DE-66386 St. Ingbert  
NĚMECKO  
prohlašujeme jménem výrobce:  
Taizhou Guotai Safety  
Equipment Manufacturing Co., Ltd.  
Yilida Road, Hengjie Town,  
Luqiao District  
Taizhou City

318056 ZHEJIANG ČÍNA,  
že výrobek  
Ochranné brýle 026  
(GUOTAI 1 F CE / GUOTAI 166 F CE)



Rok výroby: 2022 / 30

splňuje základní bezpečnostní požadavky,  
které jsou uvedeny v evropských směrnících

### **Nařízení o osobních ochranných prostředcích (EU)/2016/425**

### **Směrnice o obecné bezpečnosti výrobků 2001/95/ES**

a jejich změnách.

Výhradní odpovědnost za vyhotovení tohoto  
prohlášení o shodě nese výrobce.

Při posuzování shody byly použity následu-  
jící harmonizované normy:

### **DIN EN 166: 2002-4**

Oznámený certifikační orgán DIN CERTCO  
Gesellschaft für Konformitätsbewertung mbH,  
Alboinstrasse 56, 12103 Berlín, Notified  
body number 0196, provedl EU přezkoušení  
typu a vystavil certifikát EU přezkoušení typu  
C4491GUOTAI/R4.

St. Ingbert, 01. 1. 2022

**C.M.C. GmbH**  
Katharina-Loth-Str. 15  
1. A. 66286 St. Ingbert  
Telefon: +49 6894 9989750  
Telefax: +49 6894 9989729

v z. Dr. Christian Weyler  
- Řízení kvality -

## ● **Informace o záruce a servisních opravách**

### **Záruka společnosti Creative Marketing & Consulting GmbH**

Vážená zákaznice, vážený zákazníku,  
na tento výrobek dostáváte záruku 3 roky ode  
dne zakoupení. V případě, že se na tomto  
výrobku projeví závady, můžete vůči prodejci  
uplatnit svá práva podle zákona. Tato zákonná  
práva nejsou omezena našimi záručními  
podmínkami, které jsou uvedeny dále.

### ● **Záruční podmínky**

Záruční lhůta začíná datem koupě.  
Uchovejte si dobře originál dokladu o koupi.  
Budete jej potřebovat jako doklad potvrzující  
koupi. Pokud se do 3 let od data zakoupení  
tohoto výrobku vyskytne vada materiálu  
nebo výrobní vada, výrobek vám – podle  
našeho rozhodnutí – bezplatně opravíme  
nebo vyměníme. Předpokladem pro poskytnutí  
záruky během 3leté záruční lhůty je před-  
ložení vadného výrobku a dokladu o koupi  
(pokladní stvrženka) a písemný popis závady  
s informací o tom, kdy se vyskytla.

V případě, že se na vadu vztahuje naše  
záruka, obdržíte zpět opravený nebo nový  
výrobek. Od opravy nebo výměny nezačne  
běžet nová záruční lhůta.

### ● **Záruční lhůta a zákonné nároky na odstranění vad**

Záručním plněním se záruční lhůta neprodu-  
žuje. To platí i pro vyměněné a opravené díly.  
Eventuální poškození a vady existující již v  
okamžiku zakoupení je nutné nahlásit oka-  
mžitě po vybalení. Opravy, jejichž potřeba  
vznikne po uplynutí záruční doby, se hradí.

### ● **Rozsah záruky**

Přístroj byl pečlivě vyroben v souladu  
s přísnými požadavky na kvalitu a před

expedicí byl svědomitě odzkoušen. Záruka se vztahuje na materiálové a výrobní vady. Tato záruka neplatí pro díly výrobku, které podléhají běžnému opotřebení, a tedy mohou být považovány za spotřební díly. Dále se nevztahuje ani na poškození křehkých dílů, jako např. spínačů, akumulátorů a dílů ze skla. Záruka pozbývá platnosti, jestliže je poškozený výrobek nadále používán nebo je používán nebo udržován nepřiměřeným způsobem. K odbornému používání výrobku je zapotřebí přesně dodržovat pokyny vadené v originálním návodu k provozu. Je bezpodmínečně nutné vyhnout se účelům použití a jednáním, která se v návodu k obsluze nedoporučují, nebo před kterými návod k obsluze varuje.

Tento výrobek je určený pouze k soukromému použití, nikoliv ke komerčním účelům. Záruka zaniká v případě zneužití a neodborné manipulace, použití násilí nebo v případě zásahů neprováděných naším autorizovaným servisem.

## ● Postup při záruční reklamaci

Pro zajištění rychlého zpracování vašeho případu se řiďte následujícími pokyny: Pro případ dalších dotazů si laskavě připravte doklad o koupi a číslo výrobku (např. IAN) jako doklad o zakoupení spotřebiče. Číslo výrobku naleznete na typovém štítku, rytině, na titulním stránce návodu (vlevo dole) nebo na nálepce na zadní nebo spodní straně. V případě výskytu funkčních nebo jiných vad kontaktujte nejdříve telefonicky nebo e-mailem níže uvedené servisní oddělení.

Vadný výrobek pak můžete bezplatně zaslat spolu s dokladem o koupi (pokladní stvrženkou), popisem závady a informací o tom, kdy se vada vyskytla, na adresu servisu, kterou vám sdělí servisní oddělení.



## UPOZORNĚNÍ:

Ze stránek na webové adrese [www.lidl-service.com](http://www.lidl-service.com) si můžete stáhnout tento návod i mnoho dalších příruček, produktových videí a software.

Pomocí tohoto QR kódu můžete přejít přímo na servisní stránku společnosti Lidl ([www.lidl-service.com](http://www.lidl-service.com)) a po zadání čísla výrobku (IAN) 383221 otevřít návod k použití.



## Naše kontaktní údaje:

### CZ

Název: Bohemian Dragomans  
Internetová adresa: [www.cmc-creative.de](http://www.cmc-creative.de)  
E-mail: [info@bohemian-dragomans.com](mailto:info@bohemian-dragomans.com)  
Telefon: 00420 608 600 485  
Sídlo: Německo

**IAN 383221\_2110**

Dovolujeme si upozornit, že následující adresa není adresou servisní opravny. Kontaktujte nejprve výše uvedené servisní středisko.

### Adresa: C. M. C. GmbH

Katharina-Loth-Str. 15  
DE-66386 St. Ingbert  
NĚMECKO

<b>Legenda použitých piktogramov</b> .....	Strana	95
<b>Úvod</b> .....	Strana	96
Použitie v súlade s určením .....	Strana	96
Obsah balenia .....	Strana	96
Výbava .....	Strana	97
Technické údaje.....	Strana	97
<b>Špeciálne upozornenia</b> .....	Strana	98
Predpisy .....	Strana	98
Poznámka.....	Strana	99
<b>Bezpečnostné upozornenia zarážacieho náradia</b> .....	Strana	99
Ohrozenie prevádzky .....	Strana	101
Dodatočné bezpečnostné upozornenia pre pneumatické náradie .....	Strana	105
Doplňujúce bezpečnostné pokyny pre pneumatický sponkovač.....	Strana	105
Doplňujúce bezpečnostné pokyny k ochranným okuliarom .....	Strana	106
Vysvetlenie značiek na ochranných okuliaroch .....	Strana	107
Spúšťacie zariadenie.....	Strana	107
Spúšťací systém .....	Strana	107
Dodatočné upozornenia pre pneumatické zarážacie náradie.....	Strana	108
Originálne príslušenstvo/prídavné diely .....	Strana	109
<b>Pred uvedením do prevádzky</b> .....	Strana	109
<b>Uvedenie do prevádzky</b> .....	Strana	109
Pripojenie zdroja stlačeného vzduchu.....	Strana	109
Plnenie zásobníka.....	Strana	110
<b>Obsluha</b> .....	Strana	110
Manipulácia s náradím .....	Strana	111
Vybratie zaseknutých spôn.....	Strana	111
<b>Údržba</b> .....	Strana	112
Údržba používateľom.....	Strana	112
<b>Čistenie</b> .....	Strana	112
<b>Informácie o ochrane životného prostredia a likvidácii</b> .....	Strana	113
<b>EÚ vyhlásenie o zhode</b> .....	Strana	113
<b>Informácie o záruke a servise</b> .....	Strana	114
Záručné podmienky .....	Strana	114
Záručná doba a zákonný nárok na reklamáciu .....	Strana	114
Rozsah záruky.....	Strana	114
Postup v prípade poškodenia v záruke .....	Strana	115

## Legenda použitých piktogramov

	<p>Opatrne! Prečítajte si návod na obsluhu!</p>		<p>Noste ochranu sluchu!</p>
	<p>Pozor! Možné nebezpečenstvá!</p>		<p>Noste ochranu očí!</p>
	<p>Upozornenie na nebezpečenstvo požiaru!</p>		<p>Náradie nepoužívajte na lešeniach ani rebríkoch!</p>
	<p>Poistka proti spusteniu</p>		<p>Ako zdroj energie nikdy nepoužívajte kyslík ani iné horľavé plyny!</p>
	<p>Obal a náradie zlikvidujte ekologicky!</p>		<p>Dôležité upozornenie!</p>
	<p>Vyrobené z recyklovaných materiálov</p>		
	<p>Náradie nepoužívajte s funkciou kontaktného spustenia pri použitíach, ako je zatváranie kartónov alebo debien a montáž systémov prepravných poističiek na prívosoch a nákladných vozidlách. Upozornenie, že náradie sa smie prevádzkovať iba na bezpečných pracoviskách. Dávajte pozor pri prechode z jedného zarážacieho miesta na druhé.</p>		

# PNEUMATICKÝ SPONKOVAČ PDT 40 F4

## ● Úvod

Blahoželáme vám ku kúpe svojho nového náradia. Rozhodli ste sa tým pre vysokokvalitný výrobok. Návod na obsluhu je súčasťou tohto výrobku. Obsahuje dôležité upozornenia k bezpečnosti, použitiu a likvidácii. Pred použitím výrobku sa oboznámte so všetkými pokynmi týkajúcimi sa obsluhy a bezpečnosti. Výrobok používajte iba tak, ako je popísané, a iba v uvedených oblastiach použitia. Pri postúpení výrobku tretej osobe s ním odovzdajte všetky podklady.

## ● Použitie v súlade s určením

Pneumatiký sponkovač je určený na montážne a opravné práce. Pri každom použití sa musí nosiť vhodná ochrana očí.



Opatrne! Toto náradie sa smie používať iba tak, ako je uvedené.

Tento návod dobre uschovajte. Pri postúpení výrobku tretej osobe s ním odovzdajte všetky podklady. Akékoľvek použitie, ktoré sa líši od použitia v súlade so stanoveným účelom, je zakázané a potenciálne nebezpečné. Škody spôsobené nedodržaním pokynov alebo nesprávnym použitím nie sú kryté zárukou a nespádajú do rozsahu ručenia výrobku. Tento výrobok nie je určený na komerčné použitie. Výrobok je určený na použitie v domácnosti a pri podobných aplikáciách. V prípade komerčného použitia stráca záruka platnosť.



Uvedenie do prevádzky smú vykonávať iba poučené osoby.



Nedovoľte, aby sa výrobok dostal do rúk detí!

## UPOZORNENIE:

Výrazy „výrobok“ alebo „náradie“ použité v nasledovnom texte sa vzťahujú na pneumatiký sponkovač popísaný v tomto návode na obsluhu.

## ● Obsah balenia

1	Pneumatiký sponkovač PDT 40 F4
1	Prenosný kufrík
1	Olejová nádržka so špeciálnym olejom pre náradia na stlačený vzduch
1	Závitová vsuvka, 6,35 mm (¼ palc.)(predmontovaná)
1	Balenie klincov, 1000 ks (15 mm, 25 mm, 40 mm, 50 mm, každý typ po 250 ks)
1	Balenie spôn, 1000 ks (250 ks veľkosti 16 mm a 40 mm, 500 ks veľkosti 25 mm)
1	Ochranné okuliare
1	Návod na obsluhu



## ● Výbava

- 1 Kryt odvetrávania (otočný)
- 2 Spúšť
- 3 Rukoväť
- 4 Závitová vsuvka, 6,35 mm (¼ palc.)
- 5 Záklopka
- 6 Páčka zásobníka
- 7 Zásobník
- 8 Indikátor stavu naplnenia
- 9 Ryhovaná skrutka
- 10 Poistka proti spusteniu
- 11 Vyúsťujúci otvor
- 12 Čelná doštička
- 13 Rýchlopínacia páčka čelnej doštičky
- 14 Olejová nádržka so špeciálnym olejom pre náradia na stlačený vzduch
- 15 Ochranné okuliare
- 16 Klintce
- 17 Spony

## ● Technické údaje

Rozmery (Š x V x H)	240 x 239 x 57 mm
Hmotnosť (bez zarážacích predmetov)	1197 g
Typ pohonnej látky	Stlačený vzduch
Maximálny povolený tlak (pracovný tlak)	max. 8 bar
Odporúčaná tlakový rozsah	4 – 7 bar
Spotreba vzduchu v závislosti od typu zarážania	cca 0,09 l
Odporúčané mazivo	Špeciálny olej pre náradia na stlačený vzduch
Kapacita zásobníka	100 ks

Dĺžky klinec	15 mm, 20 mm, 25 mm, 30 mm, 32 mm, 35 mm, 38 mm, 40 mm, 45 mm, 50 mm
Dĺžka spôn	10 – 40 mm
Šírka spôn	5,7 mm
Odporúčaná (vnútorný) priemer hadice	9 mm
Kvalita stlačeného vzduchu	očistený, atomizovaný olej a bez kondenzátov

## Informácie o hluku a vibráciách

Namerané hodnoty zistené v súlade so smernicou EN 12549:1999, EN ISO 4871.

A-vážená hladina akustického tlaku náradia je typicky: 92,7 dB(A)

Neistota merania K = 2,5 dB

$L_{WA}$ : 105,7 dB(A)

$L_{pA}$  (na pracovisku): 98,8 dB(A)

$L_{pC}$ : 115,3 dB(C)

Tieto hodnoty sú charakteristiky týkajúce sa výrobku a neodrzkaľujú hlučnosť na mieste použitia. Hlučnosť na mieste použitia závisí napr. od pracovného prostredia, obrobku, podložky pod obrobok či počtu vykonaných zarážaní. V závislosti od podmienok na pracovisku a konštrukcie obrobku

sa príp. musia vykonať opatrenia na zníženie hlučnosti, ako napr. polozenie obrobkov na podložky tlmiace hluk, predchádzanie vibráciám obrobkov ich upnutím alebo zakrytím, príp. nastavenie najnižšieho tlaku potrebného pre daný pracovný proces. V špeciálnych prípadoch sa vyžaduje nosenie osobnej pomôcky na ochranu sluchu.

## Celkové hodnoty vibrácií

Emisná hodnota vibrácií

$$a_{\text{h}} = 2,481 \text{ m/s}^2$$

Neistota merania  $K = 1,5 \text{ m/s}^2$   
podľa ISO 8662-11:1999

## Mechanické otrasy (vibrácia)

Pre zarážacie náradie bola vibračná charakteristika zistená v súlade s normou ISO 8662-11:1999 – Ručné motorizované stroje – Meranie mechanických vibrácií na rukoväti – Zarážacie náradia (pozri technické údaje). Hodnota je charakteristika špeciálna pre náradie a nevyjadruje vplyv na systém ruky a ramena pri používaní náradia. Vplyv na systém ruky a ramena pri používaní náradia závisí napr. od sily uchopenia, prítlačnej sily, smeru práce, nastaveného tlaku

vzduchu, obrobku či podložky pod obrobkom.

## ● Špeciálne upozornenia

### ● Predpisy

Pre zarážacie náradia platí norma DIN EN ISO 11148-13:2018 „Mechanické ručné náradie – Bezpečnostné požiadavky – Oddiel 13: Zarážacie náradie“. Táto norma stanovuje,

- že so zarážacím náradím sa smú používať iba také zarážacie predmety, ktoré sú uvedené v návode na obsluhu (pozri technické údaje). Zarážacie náradie a zarážacie predmety uvedené v návode na obsluhu možno považovať za bezpečnostno-technický systém;
- že na pripojenie do siete stlačeného vzduchu sa používajú rýchlospojky a na náradí musí byť pripevnená neuzatváratelná vsuvka, aby sa po odpojení v náradí už nenachádzal žiadny stlačený vzduch;
- že sa ako zdroj energie pneumatického zarážacieho náradia nesmie používať kyslík ani horľavé plyny;

- že zarážacie náradie sa smie pripájať iba na vedenia, pri ktorých nie je možné prekročiť maximálny povolený tlak náradia o viac ako 10 %; pričom v prípade vyšších tlakov musí byť vo vedení stlačeného vzduchu zabudovaný regulačný ventil tlaku (redukčný ventil), ktorý je sériovo zapojený s ventilom na obmedzovanie tlaku;
- že pri opravách a servise zarážacieho náradia sa smú používať iba náhradné diely označené výrobcom alebo ním splnomocnenou osobou;
- že opravné a servisné smie vykonávať iba osoba poverená výrobcom alebo iný odborník, a to za dodržania údajov obsiahnutých v návode na obsluhu;

## ● Poznámka

Odborník je osoba, ktorá na základe svojho odborného vzdelania a skúseností disponuje dostatočnými vedomosťami v oblasti zarážacích náradí a ktorá je oboznámená s platnými štátnymi predpismi bezpečnosti a ochrany zdravia pri práci, predpismi na predchádzanie úrazom, smernicami a všeobecne uznávanými

pravidlami techniky (napr. normy CEN alebo CENELEC) do takej miery, že dokáže posúdiť pracovno-bezpečnostný stav zarážacieho náradia.

- Držiaky na upevnenie zarážacieho náradia na nosníku, ako je napr. pracovný stôl, musia byť výrobcom držiaka dimenzované tak, aby zarážacie náradie mohlo byť na svoj zamýšľaný účel použitia bezpečne upevnené a zaisťované, napr. proti poškodeniu, pretočeniu či posunutiu.

Špeciálne oblasti použitia zarážacieho náradia si môžu vyžadovať dodržiavanie dodatočných predpisov a ustanovení (napr. práce v oblasti ohrozenej výbuchom).

## ● Bezpečnostné upozornenia zarážacieho náradia



**Prečítajte si všetky bezpečnostné pokyny a inštrukcie.**



**Prečítajte si a pochopte bezpečnostné upozornenia ešte predtým, ako náradie budete pripájať, odpájať, naplňať, používať alebo na**

**ňom vykonávať údržbu, meniť jeho príslušenstvo alebo pracovať v jeho blízkosti. Nedodržanie môže spôsobiť ťažké telesné zranenia.**

## **Všetky bezpečnostné pokyny a inštrukcie si uschovajte pre budúcnosť!**

- Ak práve náradie nepoužívate alebo prechádzate z jednej pracovnej polohy do druhej, nikdy pritom neumiestňujte prsty do blízkosti spúšte.
- Pred každým začiatkom práce skontrolujte bezchybné fungovanie bezpečnostných a spúšťacích zariadení, ako aj pevné osadenie všetkých skrutiek a matíc.
- Na náradí nevykonávajte žiadne zmeny.
- Nedemontujte ani neblokujte žiadne diely zarážacieho náradia, napr. poistku proti spusteniu.
- Nevykonávajte žiadne „núdzové opravy“ nevhodnými prostriedkami.
- Na zarážacom náradí sa musí pravidelne a odborne v súlade s pokynmi výrobcu vykonávať údržba.
- Zabráňte akémukoľvek oslabeniu či poškodeniu náradia, napr. v dôsledku:
  - razenia alebo gravírovania,
  - prestavbových opatrení, ktoré nie sú schválené výrobcom,
  - vedenia popri šablónach vyrobených z tvrdého materiálu, napr. ocele,
  - pádu alebo posúvania po podlahe,
  - manipulácie nástrojom ako s kladivom,
  - akéhokoľvek na náradie vyvíjaného násilia.
- Ak práve náradie nepoužívate alebo prechádzate z jednej pracovnej polohy do druhej, nikdy pritom neumiestňujte prsty do blízkosti spúšte.
- Časti tela, ako sú ruky, nohy atď. držte vždy mimo smeru zarážania a zabezpečte, aby zarážací predmet nikdy nemohol preniknúť do častí tela.
- Pri používaní náradia majte na pamäti, že sa zarážací nástroj môže späťne odraziť a tým spôsobiť zranenia.
- Nástroj držte vždy pevne a buďte pripravení na spätný ráz.
- Náradie nepoužívajte, ak je chybné.

- Pri manipulácii so zarážacím náradím buďte opatrní, zvlášť pri naplňaní a vyprázdňovaní zásobníka, keďže zarážacie predmety majú ostré špičky, ktoré by vás mohli zraniť.
- Pred použitím vždy skontrolujte, či náradie nemá chybné, nesprávne pripojené či opotrebované diely.
- Príliš sa nepredkláňajte. Náradie používajte iba na bezpečnom pracovisku. Vždy dbajte na bezpečný pracovný postoj a neustále udržiavajte rovnováhu.
- Noste iba rukavice, ktoré poskytujú dostatočný cit v prstoch a ktorými môžete bezpečne obsluhovať spúšť, ako aj všetky nastavovacie zariadenia.
- Zarážacie náradie by mali používať iba technicky vyškolené osoby.
- Na zarážacom náradí nevykonávajte žiadne zmeny. Zmeny môžu oslabiť efektivitu bezpečnostných opatrení a zvýšiť riziko pre používateľa alebo iné osoby.
- V pracovnej oblasti sa nesmú zdržiavať žiadne iné osoby (ak pracujete v prostredí, v ktorom je pravdepodobné,

že tadiaľ budú prechádzať ľudia). Pracovisko jasne a výrazne označte.

- Nikdy náradím nemierte na seba ani iných.

## ● **Ohrozenie prevádzky**

- Zaujmite pevný postoj a vždy udržiavajte rovnováhu.
- Zarážacie náradie držte pri práci tak, aby ste si v prípade možného spätného rázu v dôsledku poruchy napájania alebo tvrdých miest na obrobku nemohli zraniť hlavu ani telo.
- Zarážacím náradím nikdy nestrieľajte do voľného priestoru. Zabráňte tým ohrozeniu voľne odletujúcimi zarážacími predmetmi a preťaženiu náradia.
- Na účely prepravy sa musí zarážacie náradie odpojiť od siete stlačeného vzduchu, zvlášť ak používate rebríky alebo sa pohybujete v neobvyklej telesnej polohe.
- Na pracovisku noste zarážacie náradie iba za rukoväť a nikdy nie so stlačenou spúšťou.
- Dbajte na priestorové podmienky pracoviska. Zarážacie predmety môžu prípadne preraziť tenké obrobky alebo pri

práci v rohoch či na hranách z obrobku sklzánuť a pritom ohroziť osoby v blízkosti.

-  Na osobnú ochranu nosíte vhodné ochranné pomôcky, napríklad ochranu sluchu a očí. Nosenie osobných ochranných pomôcok, ako je protiprachová maska, protišmyková bezpečnostná obuv, ochranná prilba alebo ochrana slucha v závislosti od druhu a použitia záražacieho náradia znižuje riziko zranenia.
- Náradie držte vždy správne, aby ste dokázali zareagovať na jeho normálne či neočakávané pohyby, napr. spätný ráz.

## Ohrozenia lietajúcimi predmetmi

- Pri naplňaní záražacích predmetov, nastavovaní, odstraňovaní zablokovania alebo výmene príslušenstva nesmie byť záražacie náradie pripojené.
- Počas prevádzky dbajte nato, aby záražacie predmety do materiálu prenikli vždy správne a nikdy neboli presmerované či omylom

vystrelené na používateľa alebo iné osoby.

- Počas prevádzky môže dochádzať k vymršteniu úlomkov obrobka alebo upevňovacieho či zásobníkového systému.
- Zabezpečte, aby náradie vždy bezpečne dosadalo k obrobku a nemohlo sa sklzánuť.
- Počas prevádzky náradia nosíte vždy ochranu očí odolnú voči nárazom, ktorá disponuje bočnými štítmami.
- Riziko pre iné osoby musí posúdiť samotný prevádzkovateľ.

## Ohrozenia opakovanými pohybmi

- Pri používaní záražacieho náradia počas dlhších období sa u používateľa môžu vyskytnúť problémy s dlaňami, rukami, ramenami, krkom či inými časťami tela.
- Pri používaní náradia by mal používateľ zaujať pohodlné držanie tela, dbať na bezpečné postoj a zabrániť nevhodnému alebo takému držaniu tela, pri ktorom je ťažké udržať rovnováhu. Používateľ by mal v priebehu dlhotrvajúcich prác meniť

držanie tela, čo môže pomôcť predchádzať nepríjemným pocitom a únave.

- Ak sa u používateľa vyskytnú symptómy, napr. trvalé a opakujúce sa ťažkosti, bolesti, búšenie srdca, bolestivé miesta, mravčenie, necitlivosť, pocit pálenia alebo stuhnutosť, nemal by používateľ tieto varovné signály ignorovať. Používateľ musí vo vzťahu k všeobecným aktivitám vyhľadať odborníka v oblasti pracovného lekárstva.

## **Ohrozenia príslušenstvom a spotrebným materiálom**

- Pred výmenou príslušenstva alebo nastavovaním náradie odpojte od prívodu stlačeného vzduchu.
- Používajte výlučne diely príslušenstva a spotrebné materiály veľkostí a typov odporúčaných výrobcem pneumatického sponkovača.

## **Ohrozenia na pracovisku**

- Pošmyknutie sa, potknutie a pád sú hlavnými príčinami úrazov na pracovisku.

- Dbajte preto na šmyklivé plochy, ktoré vzniknú používaním náradia, ako aj na nebezpečné miesta, kde možno zakopnúť, spôsobené prítomnosťou pneumatikovej hadice.
- V neznámych prostrediach postupujte opatrne. Môžu existovať skryté ohrozenia spočívajúce v elektrických alebo iných napájacích vedeniach.
- Pneumatický sponkovač nie je určený na použitie v oblastiach ohrozených výbuchom a nie je izolovaný proti kontaktu s elektrickou energiou.
- Zabezpečte, aby neboli prítomné žiadne elektrické vedenia, plynové potrubia atď., ktoré môžu v prípade poškodenia pri používaní náradia predstavovať riziko.

## **Ohrozenia prachom a plynmi**

- Ak sa náradie používa v oblasti, v ktorej sa nachádza statický prach, môže dôjsť k jeho rozvíreniu a tým k ohrozeniu.
- Pneumatický sponkovač sa musí prevádzkovať a udržiavať podľa odporúčaní uvedených v tomto návode, aby sa

- uvoľňovanie prachu a výparov znížilo na minimum.
- Je potrebné odvádzať odpadový vzduch, aby sa rozvírenie prachu v prašnom prostredí znížilo na minimum.
  - Všetky montážne diely a diely príslušenstva náradia určené na zachytávanie, odsávanie alebo potlačenie ľahkého prachu alebo výparov by sa mali používať a udržiavať v súlade s inštrukciami výrobcu.
  - Nevdychujte odpadový vzduch. Zabráňte kontaktu odpadového vzduchu s očami.
  - Odpadový vzduch náradia môže obsahovať vodu, olej, kovové častice alebo nečistoty z kompresora. Tie vám môžu poškodiť zdravie.

## Ohrozenia hlukom

- Nechránené vystavenie vysokej hladine hluku môže spôsobiť trvalé poškodenie sluchu, jeho stratu alebo iné problémy, napr. tinitus (zvonenie, hučanie, pískanie alebo šumenie v ušiach).
- Používajte osobné pomôcky na ochranu sluchu podľa pokynov svojho zamestnávateľa alebo tak, ako vyžadujú predpisy na ochranu zdravia pri práci.

- Pneumatický sponkovač sa musí prevádzkovať a udržiavať podľa odporúčaní uvedených v tomto návode, aby sa predišlo zbytočnému zvýšeniu hladiny hluku.

## Ohrozenia vibráciami

- Pôsobenie vibrácií môže spôsobiť ochrnutia nervov a poruchy krvného obehu v rukách a ramenách.
- Ak pracujete v studených podmienkach, noste teplé oblečenie a ruky stále udržiavajte teplé a suché.
- Pri necitlivosti, mravčení, bolestiach a zbelení pokožky prstov alebo rúk by ste sa mali vo vzťahu k všeobecným aktivitám poradiť s odborníkom v oblasti pracovného lekárstva.
- Náradie používajte a udržiavajte tak, ako je odporúčané v tomto návode, aby ste sa vyhli zbytočnému nárastu hladiny vibrácií.
- Náradie držte uchopené s ľahkosťou ale bezpečne, keďže riziko v dôsledku vibrácií je spravidla vyššie, ak sa pri držaní náradia vyvinie vyššia sila.



## ● **Dodatočné bezpečnostné upozornenia pre pneumatické náradie**

- Stlačený vzduch môže spôsobiť ťažké zranenia.
- Keď náradie nepoužívate, prívod vzduchu vždy zatvorte a náradie od neho odpojte.
- Pred výmenou príslušenstva, nastavovaním alebo opravami, prípadne pri prechode z jednej pracovnej oblasti do druhej, náradie vždy najprv odpojte od prívodu stlačeného vzduchu.
- Ak náradie nepoužívate alebo sa presúvate z jednej pracovnej polohy do druhej, udržiavajte prsty vždy mimo spúšte.
- Stlačený vzduch nikdy nesmerujte na seba ani iných.
- Vymrštené hadicové vedenia môžu spôsobiť ťažké zranenia. Vždy kontrolujte prípadné poškodené alebo uvoľnené hadice či spojky.
- Pneumatické náradie nikdy neťahajte ani neprenášajte za hadicu.
- Pri používaní pneumatického náradia nikdy neprekračujte maximálny prevádzkový tlak.
- Na zníženie hluku a vibrácií,

ako aj minimalizáciu opotrebenia, by sa malo pneumatické náradie prevádzkovať s najnižším možným tlakom potrebným pre daný pracovný proces.

- Pri používaní pneumatického náradia si dávajte pozor, keďže zariadenie môže byť studené, čo má negatívny vplyv na jeho držanie a ovládanie.

## ● **Doplňujúce bezpečnostné pokyny pre pneumatický sponkovač**

 **NEBEZPEČENSTVO ZRANENIA! Nikdy neprekračujte maximálny povolený pracovný tlak 8 barov. Na nastavenie pracovného tlaku používajte redukčný ventil.**

 **NEBEZPEČENSTVO ZRANENIA!**

 **Ako zdroj energie nikdy nepoužívajte kyslík ani iné horľavé plyny.**

- Svoj pracovný priestor udržiavajte čistý a dobre osvetlený.

Neporiadok a neosvetlené pracovné priestory môžu viesť k úrazom.

- Počas používania zarážacieho náradia zabezpečte, aby sa deti a iné osoby zdržiavali v dostatočnej vzdialenosti. Pri strate pozornosti môžete stratiť kontrolu nad zariadením.
- Bud'te vždy opatrní a dbajte na to, čo robíte, pričom k práci so zarážacím náradím pristupujte rozumne a zodpovedne. Zarážacie náradie nepoužívajte v prípade, ak ste unavení alebo pod vplyvom drog, alkoholu či liekov. Jediný okamih nepozornosti pri používaní zarážacieho náradia môže spôsobiť vážne zranenia.
- Vyvarujte sa abnormálnemu držaniu tela. Postarajte sa o bezpečný postoj a v každom okamihu udržiavajte rovnováhu. Takto môžete zarážacie náradie lepšie kontrolovať v neočakávaných situáciách.
- Pred opravárenskými a servisnými prácami, ako aj pred prepravou, odpojte náradie od zdroja stlačeného vzduchu. Čistý alebo použitý olej nikdy nenechajte preniknúť do pôdy alebo kanalizácie. Je to

protizákonné! Z ekologických dôvodov zachyťte použitý olej do vhodnej zbernej nádoby. Následne ho zlikvidujte prostredníctvom svojho miestneho zberného miesta, čerpacej stanice alebo predajcu oleja.

## ● **Doplňujúce bezpečnostné pokyny k ochranným okuliarom**

- Ochranné okuliare sú dimenzované na použitie s pneumatickým sponkovačom a smú sa používať iba v oblasti práce s ním.
- Ochranné okuliare ponúkajú dostatočnú ochranu proti časticiam priemeru až 6 mm pohybujúce sa rýchlosťou do 45 m/s.
- Hneď ako sa na sklách okuliarov objavia škrabance alebo poškodenia, ochranné okuliare vymeňte.
- Pri výmene ochranných okuliarov dbajte na to, aby mali nové ochranné okuliare rovnaké ochranné vlastnosti.
- Materiály prichádzajúce do kontaktu s pokožkou používateľa môžu u citlivých osôb vyvolať alergické reakcie.
- Výskytom častíc na ochranných okuliaroch môže

prenosom nárazov pre nositeľa vzniknúť ohrozenie v prípade, ak tento nosí pod ochrannými okuliarmi dioptrické okuliare.

## ● Vysvetlenie značiek na ochranných okuliaroch

GUOTAL: Označenie výrobcu  
166: Číslo EN skúšobnej normy pre ochranné okuliare  
1: Optická trieda  
F: Ochrana pred nárazmi s nízkou energiou  
CE: Označenie CE  
ANSI/ ISEA  
Z 87.1-2010: Číslo ANSI skúšobnej normy pre ochranné okuliare

**UPOZORNENIE:** Ak je potrebná ochrana pred čistočkami s vysokou rýchlosťou pri extrémnych teplotách:

Zvolená pomôcka na ochranu očí je v takom prípade označená písmenom T priamo po písmene označujúcom intenzitu nárazu, tzn. FT, BT alebo AT.

Ak za písmenom označujúcim intenzitu nárazu nenasleduje písmeno T, potom sa náradie na ochranu zraku smie používať proti časticiam s vysokou rých-

losťou iba pri izbovej teplote. Ak sa označenia mechanickej odolnosti na nosnom telese a na skle nezhodujú, potom pre celý výrobok platí zakaždým nižší stupeň ochrany proti mechanickým vplyvom.

## ● Spúšťacie zariadenie

Toto zarážacie náradie sa do chodu uvádza stlačením spúšte prstom. Navyše musia byť niektoré zarážacie náradia vybavené poistkou proti spusteniu, ktorá proces zarážania umožňuje až potom, keď vyúsťujúci otvor náradia dosadá k obrobku. Tieto náradia sú označené trojuholníkom so špičkou smerujúcou nadol ( $\nabla$ ) a nesmú sa používať bez funkčnej poistky proti  $\square$  spusteniu.

## ● Spúšťací systém



**NEBEZPEČENSTVO  
ZRANENIA! Náradie  
nepoužívajte na leše-  
niach ani rebríkoch!**

- Zarážacie náradie, ktoré je vybavené kontaktnou spúšťou, musí byť označené

piktogramom „Nepoužívať na lešeniach či rebríkoch“. Nesmú sa používať na určité typy použitia, napríklad: ak sa z jedného zarážacieho miesta na druhé prechádza cez lešenia, schody, rebríky alebo rebríkom podobné konštrukcie, ako napr. strešné laty, alebo na zatváranie debien či boxov, príp. na umiestňovanie prepravných poistiek, napr. na vozidlá a vagóny.

- **Dodatočné upozornenia pre pneumatické zarážacie náradie**



**NEBEZPEČENSTVO ZRANENIA! Ak je poistka proti spusteniu chybná alebo bola odstránená, <sup>10</sup> náradie neuvádzajte do prevádzky. V opačnom prípade by mohlo dôjsť k zraneniam.**

- Pri uvoľňovaní spojky hadice držte hadicu pevne v ruke, aby ste zabránili zraneniam spôsobeným spätne vymrštenou hadicou.
- Na pripojenie stlačeného vzduchu používajte bezpod-

mienečne závitovú vsuvku veľkosti ¼ palca a rýchlospojku.

- Počas toho, ako je náradie prevádzkyschopné, sa rukami nikdy nepribližujte k vyústujúcejmu otvoru. V opačnom prípade by mohlo dôjsť k zraneniam.
- Pred uvedením do prevádzky skontrolujte, či náradie nevykazuje prípadné poškodenia. Ak by náradie vykazovalo nedostatky, nesmiete ho v žiadnom prípade uvádzať do prevádzky.
- Nepoužívajte žiadne špicaté predmety. Dovnútra náradia nikdy nezavádzajte špicaté ani kovové predmety.
- Pneumatické zarážacie náradie sa smie pripájať iba na vedenia, pri ktorých je zaistené, že nemôže dôjsť k prekročeniu maximálneho povoleného tlaku o viac ako 10 %, napr. regulačným ventilom tlaku (redukčný ventil) zabudovaným do vedenia stlačeného vzduchu so sériovo zapojeným alebo zabudovaným ventilom na obmedzovanie tlaku.
- Pri použití pneumatického zarážacieho náradia dbajte

na to, aby ste neprekročili max. tlak.

- Pneumatické zarážacie náradie prevádzkujte iba tlakom potrebným na príslušný pracovný úkon, aby ste zabránili zbytočne vysokej hladine hluku, zvýšenému opotrebovaniu, ako aj tým spôsobeným poruchám.



**NEBEZPEČENSTVO POŽIARU A VÝBUCHU!** Ako zdroj energie tohto náradia nikdy nepoužívajte vodík, kyslík, oxid uhličitý ani iný plyn vo fľašiach, pretože to môže spôsobiť výbuch, a následkom toho ťažké zranenia.

- **Originálne príslušenstvo/ prídavné diely**
- Používajte iba príslušenstvo a prídavné diely, ktoré sú uvedené v návode na obsluhu. Používanie iných zarážacích predmetov alebo príslušenstva, ako sú uvedené v návode na obsluhu, pre vás môže predstavovať riziko zranenia.
- Svoje pneumatické náradia nechajte opravovať iba kvalifikovaným odborníkom

a iba s použitím originálnych náhradných dielov. Takto sa zabezpečí zachovanie bezpečnosti pneumatického náradia.

### ● **Pred uvedením do prevádzky**

Pred uvedením náradia do prevádzky si prečítajte a dodržujte tento návod na obsluhu. Aby ste zabránili poškodeniam náradia a zraneniu používateľa či iných osôb nachádzajúcich sa v pracovnej oblasti, musíte bezpodmienečne dodržiavať základné bezpečnostné opatrenia.

### ● **Uvedenie do prevádzky**



**UPOZORNENIE:** Pred každým uvedením do prevádzky si nasadte dodávané ochranné okuliare.

### ● **Pripojenie zdroja stlačeného vzduchu**

**UPOZORNENIE:** Pneumatický sponkovač sa smie prevádzkovať výlučne s očisteným stlačeným vzduchom s olejovou hmlou a v prístroji nesmie prekročiť maximálny pracovný tlak 8 barov. Na reguláciu pracovného tlaku musí byť kompresor vybavený redukčným ventilom.

- Náradie pripojte k vhodnému zdroju stlačeného vzduchu.
- Nato zatlačte rýchlospojku pneumatickej hadice (nie je súčasťou dodávky) na ¼-palc. závitovú vsuvku  pneumatického sponkovača. Blokovanie prebieha

automaticky.

- Opačný koniec pneumatickej hadice spojíte s (filtračným) redukčným ventilom na kompresore.

Na bezporuchovú prevádzku zarážacieho náradia je potrebné dostatočné množstvo filtrovaného, suchého a olejovaného stlačeneho vzduchu. Ak je tlak v sieti vedení vyšší ako maximálny povolený tlak zarážacieho náradia, musí sa nainštalovať regulačný ventil tlaku so sériovo zapojeným ventilom na obmedzovanie tlaku.

**UPOZORNENIE:** Pri vytváraní stlačeného vzduchu zhuŕňovacími strojmi (kompresormi) kondenzuje prirodzená vlhkosť vzduchu a zhromažďuje sa ako kondenzát v tlakovom kotle a potrubiach. Tento kondenzát sa musí odstrániť pomocou odlučovača vody. Odlučovače vody sa musia každý deň kontrolovať a príp. vyprázdňovať, inak môžu v zariadení na stlačený vzduch a v zarážacom zariadení spôsobiť koróziu a ich následné opotrebovanie.

Kompresor musí byť z hľadiska tlakového a nasávacieho výkonu (objemový prietok) dostatočne dimenzovaný na očakávanú spotrebu. Príliš nízke priemery vedení môžu v závislosti od dĺžky vedenia (potrubia a hadice) alebo preťaženia kompresora spôsobiť zníženie tlaku.

Olejníčky sa musia kontrolovať každý deň a v prípade potreby doplniť odporúčaným olejom (pozri technické údaje). Pri použití hadicových dĺžok viac ako 10 m nie je zaručené zásobovanie zarážacieho náradia olejom. Každý pracovný deň odporúčame do prívodu vzduchu náradia pridať dve až päť kvapiek odporúčaného oleja. Prípadne tiež na zarážacie náradie možno priamo nainštalovať olejníčku.



Požívajte pneumatickú hadicu s vnútorným priemerom minimálne 9 mm. Inak budú

spony/klince vystreľovať veľmi pomaly, resp. slabým tlakom.



## ● Plnenie zásobníka

Smú sa používať iba zarážacie predmety uvedené v časti „Technické údaje“.

Na naplnenie zásobníka držte náradie tak, aby jeho vyúsťujúci otvor nesmeroval na vaše vlastné telo ani na iné osoby.

- Stlačte páčku zásobníka  a kryt zásobníka potiahnite dozadu až na doraz.
- Do zásobníka vložte príslušný zarážací materiál (klince, pozri obr. D alebo spony, pozri  obr. C). Spony sa musia nasadiť na násadu  zásobníka.
- Kryt zásobníka posúvajte vpred, až kým nezapadne.

## ● Obsluha

- Zásobník pneumatického sponkovača  plňte tak, ako je popísané v kapitole „Plnenie zásobníka“.
- Pomocou redukčného ventilu nastavte správny pracovný tlak.
- Dbajte na to, aby ste neprekročili maximálny pracovný tlak náradia 8 barov. Príliš vysoký pracovný tlak nepri-náša vyšší výkon, iba zvyšuje spotrebu stlačeného vzduchu a súčasne urýchľuje opotrebovanie náradia.
- Zapnite kompresor.
- Kompresor nechajte bežať dovtedy, kým sa dosiahne maximálny tlak v kotle a náradie sa vypne.
- Pneumatický sponkovač priložte k obrobku a stlačte spúšť .



**UPOZORNENIE:**  
**Pneumatický sponkovač je vybavený poistkou proti**

## spusteniu <sup>10</sup>. Zarážací materiál náradie opustí až vtedy, ak bude vyúsťovací otvor pneumatického sponkovača prítlačný k obrobku a stlačí sa spúšť <sup>2</sup>.

### • Manipulácia s náradím

Dodržiavate „špeciálne upozornenia“ uvedené v tomto návode na obsluhu. Zarážacie náradie, ktoré ste skontrolovali z hľadiska bezchybnej funkcie a ktoré je pripravené na prevádzku, priložte k obrobku a stlačte spúšť.

- Skontrolujte, či je zarážací predmet zarazený v súlade s požiadavkami.
- Ak zarážací predmet vytíča, zvýšte tlak vzduchu po krokoch veľkosti 0,5 baru.
- Ak je zarážací predmet zarazený príliš hlboko, znížte tlak vzduchu po krokoch veľkosti 0,5 baru.
- Prípadne môžete prácu urýchliť tak, že budete spúšť držať stlačenú <sup>2</sup>.
- Pneumatiký sponkovač priložte k obrobku.
- Náradie priložte k obrobku tak, aby sa ho vyúsťovací otvor náradia <sup>11</sup> dotýkal. Zarážací materiál vystrelí z náradia.
- Pokiaľ budete držať spúšť <sup>2</sup> stlačenú, náradie vystrelí jeden kus zarážacieho materiálu vždy vtedy, keď sa vyúsťovací otvor <sup>11</sup> dotkne obrobku.
- Prípadne tiež môžete vyúsťovací otvor <sup>11</sup> náradia trvalo prítlačať k obrobku.
- Pri každom stlačení spúšte <sup>2</sup> vystrelí náradie jeden kus zarážacieho materiálu.

V každom prípade by ste sa mali snažiť pracovať s čo možno najnižším tlakom vzduchu. Má to pre vás tri základné pozitíva:

1) ušetríte energiu,

- 2) znížite hladinu hluku,
- 3) znížite opotrebovanie zarážacieho náradia.

Zabráňte stláčaniu spúšte zarážacieho náradia, ak je zásobník prázdny. Chybné alebo nie bezchybne pracujúce zarážacie náradie okamžite odpojte od prívodu stlačeného vzduchu a odovzdajte ho na kontrolu odborníkovi. Pri dlhších pracovných prestávkach alebo ukončení prác náradie odpojte od zariadenia stlačeného vzduchu a zásobník podľa možnosti vyprázdňte. Pneumatiké prípojky zarážacieho náradia a hadicových vedení chráňte pred znečisteniami. Vniknutie hrubých nečistôt, triesok, piesku atď. spôsobuje netesnosti a poškodenie zarážacieho náradia a spojok.

**UPOZORNENIE:** Navyše existuje možnosť jedného nastavenia pomocou ryhovanej skrutky <sup>9</sup>.

- Ryhovanú skrutku <sup>9</sup> otočte nadol, čím zarážací predmet zapustíte hlbšie do obrobku.
- Ryhovanú skrutku <sup>9</sup> otočte nahor, čím zarážací predmet zapustíte menej hlbšie do obrobku.
- Otočte kryt odvetrávania <sup>1</sup>, aby ste unikajúci vzduch odvádzali požadovaným smerom.
- Po ukončení práce odpojte náradie od kompresora.

### • Vybratie zaseknutých spôn

- Ak by sa nejaká spona či klinec zasekli v kanáli zásobníka, okamžite odpojte prívod stlačeného vzduchu.
- Zásobník <sup>7</sup> otvorte tak, ako je popísané v kapitole „Plnenie zásobníka“.
- Čelnú doštičku <sup>12</sup> otvorte tak, že rýchloupnáciu páčku čelnej doštičky <sup>13</sup> potiahnete v smere poistky proti spusteniu <sup>10</sup>.

- Vyberte zaseknutý zarážací materiál. Čelnú doštičku [12] zatvorte tak, že rýchloupínaciu páčku čelnej doštičky [13] potiahnete v smere krytu odvetrávania [1].
- Zásobník [7] pneumatického sponkovača zatvorte tak, ako je popísané v kapitole „Plnenie zásobníka“.

## ● Údržba



### **NEBEZPEČENSTVO ZRANENIA!**

**Pred čistením alebo vykonávaním údržby náradie bezpodmienečne odpojte od zásobovania stlačeným vzduchom a vyprázdnite zásobník.**

## ● Údržba používateľom

### **Mazanie olejničkou na olejovú hmlu:**

**UPOZORNENIE:** V rámci prípravnej fázy po redukčnom ventile maže olejnička na olejovú hmlu neustále a optimálne pneumatický sponkovač. Olejnička na olejovú hmlu odovzdáva do prúdiaceho vzduchu olej vo forme malých kvapôčok, čím zaručuje pravidelné mazanie.

- Olejničku na olejovú hmlu inštalujte za (filtračný) redukčný ventil. Nato zasuňte nástrčnú vsuvku olejničky na olejovú hmlu do rýchlospojky (filtračného) redukčného ventilu.
- Potom pripojte pneumatické náradie k nato určenej rýchlospojke.

### **Manuálne mazanie:**

**UPOZORNENIE:** Ak nemáte k dispozícii olejničku na olejovú hmlu, vykonajte po každom zarazení cca 5000 ks zarážacieho materiálu mazanie.

- Do závitovej vsuvky [4] pneumatického sponkovača kvapnite 1 až 2 kvapky špeciálneho oleja pre náradia na stlačený vzduch.
- Následne niekoľkokrát stlačte spúšť [2].

**POZOR:** Nikdy nepoužite príliš veľké množstvo oleja, keďže by tento mohol spolu so zarážacím materiálom uniknúť z vyúšťovacieho otvoru a prípadne poškodiť obrobok.

## ● Čistenie

- Na čistenie náradia a ochranných okuliarov nepoužívajte žiadne ostré predmety. Do vnútra náradia sa nesmú dostať žiadne kvapaliny. V opačnom prípade sa môže náradie poškodiť.
- Zariadenie a ochranné okuliare čistite pravidelne, najlepšie vždy priamo po ukončení práce.
- Teleso čistite suchou handričkou. Ochranné okuliare čistite mäkkou a suchou handričkou, vodou alebo handričkou navlhčenou dezinfekčným prostriedkom – v žiadnom prípade nepoužívajte benzín, rozpúšťadlá ani čističe, ktoré napadajú plast.
- Pneumatický sponkovač, ochranné okuliare a špeciálny olej pre náradia na stlačený vzduch po každom použití odložte do dodávaného prenosného kufríka, aby ste ich chránili pred znečisteniami.

**UPOZORNENIE:** Používanie, čistenie a skladovanie ochranných okuliarov môže skracovať ich 3-ročnú dobu životnosti.

V prípade poškriabania skla alebo iných viditeľných poškodení ochranné okuliare ihneď vymeňte.

## ● Informácie o ochrane životného prostredia a likvidácii



Výrobok vrátane príslušenstva nelikvidujte cestou bežného domového odpadu, ale ich odneste



na komunálnu skládku s cieľom druhotnej recyklácie.



Obal pozostáva z environmentálnych materiálov, ktoré možno likvidovať v miestnych recyklačných skládkach.



Dbajte na označenie na rôznych obalových materiáloch a triedte ich osobitne. Obalové materiály sú označené skratkami (a) a číslicami

(b) s nasledujúcim významom: 1–7: plasty, 20–22: papier a lepenka, 80–98: kompozitné materiály.

## • EÚ vyhlásenie o zhode

### Pneumatiký sponkovač

My,  
C. M. C. GmbH  
Zodpovedný za dokumenty:  
Dr. Christian Weyler  
Katharina-Loth-Str. 15  
DE-66386 St. Ingbert  
NEMECKO

vyhlasujeme na vlastnú zodpovednosť, že výrobok

Pneumatiký sponkovač  
Číslo výrobku: 2491  
Rok výroby: 2022/30  
IAN: 383221\_2110  
Model: PDT 40 F4  
splňa základné požiadavky na ochranu, ktoré sú stanovené v európskych smerniciach

### Smernica o strojových zariadeniach 2006/42/ES

v ich neskoršom znení.  
Výhradnú zodpovednosť za prípravu vyhlásenia o zhode nesie výrobca.  
Vyššie popísaný predmet vyhlásenia splňa smernicu 2011/65/EÚ Európskeho parlamentu a Rady z 8. júna 2011 na

obmedzenie použitia určitých nebezpečných látok v elektrických a elektronických zariadeniach.

Na účely posúdenia zhody boli použité nasledujúce harmonizované normy:

**EN 12100:2010**  
**EN 11148-13:2018**

St. Ingbert, 01.1.2022

C.M.C. GmbH  
Katharina-Loth-Str. 15  
D-66386 St. Ingbert  
Telefon: +49 6894 9989750  
Telefax: +49 6894 9989729

z pover. Dr. Christiana Weylera  
- Oddelenie kvality -

### Ochranné okuliare

My,  
C. M. C. GmbH  
Zodpovedný za dokumenty:  
Dr. Christian Weyler  
Katharina-Loth-Str. 15  
DE-66386 St. Ingbert  
NEMECKO  
prehlasujeme v mene výrobcu:  
Taizhou Guotai Safety  
Equipment Manufacturing Co., Ltd.  
Yilida Road, Hengjije Town,  
Luqiao District  
Taizhou City  
318056 ZHEJIANG ČÍNA,  
že výrobok

Ochranné okuliare 026  
(GUOTAI 1 F CE/ GUOTAI 166 F CE)



Rok výroby: 2022 / 30

spĺňa základné požiadavky na ochranu, ktoré sú stanovené v európskych smerniciach

## **Nariadenie o osobných ochranných pomôckach (EÚ)/2016/425**

### **Smernica o všeobecnej bezpečnosti výrobkov 2001/95/ES**

v ich neskoršom znení.

Výhradnú zodpovednosť za prípravu vyhlásenia o zhode nesie výrobca.

Na účely posúdenia zhody boli použité nasledujúce harmonizované normy:

#### **DIN EN 166: 2002-4**

Registovaný certifikačný orgán DIN CERTCO Gesellschaft für Konformitätsbewertung mbH, Alboinstrasse 56, 12103 Berlín, číslo notifikovaného orgánu 0196, vykonal typovú skúšku EÚ a vystavil EÚ osvedčenie o typovej skúške C4491GUOTAI/R4.

St. Ingbert, 01.1.2022

C.M.C. GmbH  
Katharina-Loth-Str. 15  
1. A. 66786 St. Ingbert  
Telefon: +49 6894 9989750  
Telefax: +49 6894 9989729

z pover. Dr. Christiana Weylera  
- Oddelenie kvality -

### **● Informácie o záruke a servise**

#### **Záruka spoločnosti Creative Marketing & Consulting GmbH**

Vážená zákazníčka, vážený zákazník,  
na toto zariadenie získavate záruku 3 roky

od dátumu kúpy. V prípade nedostatkov tohto výrobku máte voči predajcovi výrobku zákonom stanovené práva. Tieto zákonné práva nie sú našimi nižšie uvedenými záručnými podmienkami nijakým spôsobom obmedzené.

### **● Záručné podmienky**

Záručná lehota začína plynúť dňom kúpy. Starostlivo si uschovajte originálny doklad o kúpe. Budete ho potrebovať ako doklad o zakúpení výrobku. Ak sa v priebehu 3 rokov od dátumu kúpy tohto zariadenia vyskytne chyba materiálu alebo výrobná chyba, zariadenie vám bezplatne opravíme alebo vymeníme – podľa nášho zváženia. Podmienkou poskytnutia tohto záručného plnenia je, že v rámci 3-ročnej lehoty predložíte chybné zariadenie a doklad o kúpe (pokladničný lístok) a písomnou formou stručne popíšete, v čom pozostáva nedostatok a kedy sa vyskytol. Pokiaľ je táto chyba krytá našou zárukou, vrátime vám opravený alebo nový výrobok. Opravou alebo výmenou výrobku nezačína plynúť nová záručná lehota.

### **● Záručná doba a zákonný nárok na reklamáciu**

Záručná doba sa následkom záručného plnenia nepredlžuje. To platí aj pre vymenené a opravené diely. Poškodenia a nedostatky, ktoré sa vyskytli už pri kúpe, sa musia nahlásiť ihneď po vybalení. Opravy po uplynutí záručnej doby sú splatnené.

### **● Rozsah záruky**

Zariadenie bolo starostlivo vyrobené podľa prísnych kvalitatívnych noriem a pred distribúciou dôkladne odskúšané. Záručné plnenie sa vzťahuje na materiálové alebo výrobné chyby. Táto záruka sa nevzťahuje na časti výrobku, ktoré sú vystavené bežnému opotrebovaniu, a preto

sa môžu považovať za spotrebné diely, ani na poškodenia citlivých dielov, napr. spínače, akumulátory alebo diely zo skla. Táto záruka zaniká, ak sa výrobok používa nesprávne alebo v poškodenom stave, alebo ak bola nesprávne vykonávaná údržba. Pre správne používanie výrobku je potrebné presne dodržiavať všetky pokyny obsiahnuté výlučne v tomto preklade originálneho návodu na obsluhu. Je potrebné bezpodmienečne zabrániť účelom použitia a konaniam, od ktorých preklad originálneho návodu na obsluhu odrádza alebo pred ktorými varuje.

Výrobok je určený len na súkromné a nie komerčné použitie. V prípade nesprávnej alebo neodbornej manipulácie, použitia násilia a v prípade zásahov, ktoré nevykonala naša autorizovaná servisná pobočka, záruka zaniká.

## ● Postup v prípade poškodenia v záruke

Aby sme vašu žiadosť mohli čo najrýchlejšie vybaviť, postupujte podľa nasledujúcich pokynov:

V prípade akýchkoľvek otázok si pripravte pokladničný blok a číslo výrobku (napr. IAN) ako doklad o kúpe. Číslo výrobku je uvedené na typovom štítku, gravúre, titulnej strane vášho návodu (vľavo dole) alebo na nálepke na zadnej alebo spodnej strane. V prípade výskytu funkčných chýb alebo iných nedostatkov najskôr telefonicky alebo e-mailom kontaktujte nižšie uvedené servisné oddelenie.

Výrobok, ktorý bol zaregistrovaný ako chybný, môžete potom spolu s dokladom o kúpe (pokladničným blokom) a informáciou, o aký druh nedostatku ide a kedy sa vyskytol, bezplatne zaslať na adresu servisu, ktorá vám bola oznámená.

### UPOZORNENIE:



Na internetovej stránke

[www.lidl-service.com](http://www.lidl-service.com) si môžete stiahnuť túto a mnohé iné príručky, produktové videá a softvér.

Prostredníctvom tohto QR kódu môžete prejsť priamo na internetovú stránku servisu spoločnosti Lidl ([www.lidl-service.com](http://www.lidl-service.com)) a po zadaní svojho čísla výrobku (IAN) 383221 si môžete otvoriť príslušný návod na obsluhu.



## Tu sú naše kontaktné údaje:

### SK

Názov: C. M. C. GmbH  
Internetová adresa: [www.cmc-creative.de](http://www.cmc-creative.de)  
E-mail: [service.sk@cmc-creative.de](mailto:service.sk@cmc-creative.de)  
Telefón: 0850 232001  
Sídlo: Nemecko

**IAN 383221\_2110**

Upozorňujeme, že nasledujúca adresa nie je adresa servisu. Najskôr kontaktujte vyššie uvedené servisné centrum.













### Adresa:

#### C. M. C. GmbH

Katharina-Loth-Str. 15  
DE-66386 St. Ingbert  
NEMECKO

<b>Legende der verwendeten Piktogramme</b> .....	Seite	117
<b>Einleitung</b> .....	Seite	118
Bestimmungsgemäße Verwendung .....	Seite	118
Lieferumfang .....	Seite	118
Ausstattung .....	Seite	119
Technische Daten .....	Seite	119
<b>Besondere Hinweise</b> .....	Seite	120
Vorschriften .....	Seite	120
Anmerkung .....	Seite	121
<b>Sicherheitshinweise des Eintreibgerätes</b> .....	Seite	121
Betriebsgefährdungen .....	Seite	123
Zusätzliche Sicherheitsanweisungen für druckluftbetriebene Geräte .....	Seite	127
Ergänzende Sicherheitshinweise für Druckluft- Tacker .....	Seite	128
Ergänzende Sicherheitshinweise für die Schutzbrille .....	Seite	129
Erklärung der Kennzeichnungen der Schutzbrille: .....	Seite	129
Auslöseeinrichtung .....	Seite	130
Auslösesystem .....	Seite	130
Zusätzliche Hinweise für druckluft-betriebene Eintreibgeräte .....	Seite	131
Originalzubehör/ -zusatzgeräte .....	Seite	132
<b>Vor Inbetriebnahme</b> .....	Seite	132
<b>Inbetriebnahme</b> .....	Seite	132
Druckluftquelle anschließen .....	Seite	132
Füllen des Magazins .....	Seite	133
<b>Bedienung</b> .....	Seite	133
Handhabung des Gerätes .....	Seite	134
Verklemmte Klammern entnehmen .....	Seite	134
<b>Wartung</b> .....	Seite	135
Wartung durch den Benutzer .....	Seite	135
<b>Reinigung</b> .....	Seite	135
<b>Umwelthinweise und Entsorgungsangaben</b> .....	Seite	136
<b>EU-Konformitätserklärung</b> .....	Seite	136
<b>Hinweise zu Garantie und Serviceabwicklung</b> .....	Seite	137
Garantiebedingungen .....	Seite	137
Garantiezeit und gesetzliche Mängelansprüche .....	Seite	138
Garantieumfang .....	Seite	138
Abwicklung im Garantiefall .....	Seite	138

## Legende der verwendeten Piktogramme

	Vorsicht! Betriebsanleitung lesen!		Gehörschutz tragen!
	Achtung! Mögliche Gefahren!		Augenschutz tragen!
	Warnung Brandgefahr!		Verwenden Sie das Gerät nicht auf Gerüsten oder Leitern!
	Auslösesicherung		Verwenden Sie niemals Sauerstoff oder andere brennbare Gase als Ener- giequelle!
	Entsorgen Sie Verpackung und Gerät umweltgerecht!		Wichtiger Hinweis!
	Hergestellt aus Recycling- material		
	Benutzen Sie das Gerät nicht in Kontaktauslösung für Anwendungen wie das Schließen von Kartons oder Kisten und die Montage von Transportsicherheitssys- temen auf Anhängern und Lastkraftwagen. Warnung, dass das Gerät nur an sicheren Arbeits- plätzen verwendet werden darf. Vorsicht beim Wechseln von einer Eintreibstelle zu einer anderen.		

# DRUCKLUFT-TACKER PDT 40 F4

## ● Einleitung

Wir beglückwünschen Sie zum Kauf Ihres neuen Gerätes. Sie haben sich damit für ein hochwertiges Produkt entschieden. Die Bedienungsanleitung ist Teil dieses Produkts. Sie enthält wichtige Hinweise für Sicherheit, Gebrauch und Entsorgung. Machen Sie sich vor der Benutzung des Produkts mit allen Bedien- und Sicherheitshinweisen vertraut. Benutzen Sie das Produkt nur wie beschrieben und für die angegebenen Einsatzbereiche. Händigen Sie alle Unterlagen bei Weitergabe des Produkts an Dritte mit aus.

## ● Bestimmungsgemäße Verwendung

Der Druckluft-Tacker ist für Montage- und Reparaturarbeiten geeignet. Bei jeder Verwendung ist passender Augenschutz zu tragen.

 **Vorsicht! Dieses Gerät darf nur wie angegeben verwendet werden.**

Bewahren Sie diese Anleitung gut auf. Händigen Sie alle Unterlagen bei Weitergabe des Produkts an Dritte ebenfalls mit aus. Jegliche Anwendung, die von der bestimmungsgemäßen Verwendung abweicht, ist untersagt und potentiell gefährlich. Schäden durch Nichtbeachtung oder Fehlanwendung werden nicht von der Garantie abgedeckt und fallen nicht in den Haftungsbereich des Herstellers. Dieses Produkt ist nicht für den kommerziellen Gebrauch geeignet. Es ist nur für den Gebrauch im Haushalt und ähnlichen Anwendungen geeignet. Bei gewerblichem Einsatz erlischt die Garantie.



Die Inbetriebnahme darf nur durch unterwiesene Personen erfolgen.



Nicht in die Hände von Kindern kommen lassen!

## HINWEIS:

Der im folgenden Text verwendete Begriff „Produkt“, oder „Gerät“ bezieht sich auf den in dieser Bedienungsanleitung genannten Druckluft-Tacker.

## ● Lieferumfang

1	Druckluft-Tacker PDT 40 F4
1	Tragekoffer
1	Ölbehälter mit Druckluft-Spezialöl
1	Gewindestecknippel, 6,35 mm (1/4") (vormontiert)
1	Packung Nägel, 1000 Stk. (15 mm, 25 mm, 40 mm, 50 mm, je 250 Stk.)
1	Packung Klammern, 1000 Stk. (16 mm, 40 mm, je 250 Stk. und 25 mm 500 Stk.)
1	Schutzbrille
1	Bedienungsanleitung

## ● Ausstattung

- 1 Abluftblende (drehbar)
- 2 Auslöser
- 3 Handgriff
- 4 Gewindestecknippel 6,35 mm (¼")
- 5 Abdeckkappe
- 6 Magazinhebel
- 7 Magazin
- 8 Füllstandanzeige
- 9 Rändelschraube
- 10 Auslösesicherung
- 11 Mündung
- 12 Stirnplatte
- 13 Schnellspannhebel Stirnplatte
- 14 Ölbehälter mit Druckluft-Spezialöl
- 15 Schutzbrille
- 16 Nägel
- 17 Klammern

## ● Technische Daten

Maße (B x H x T)	240x239x57 mm
Gewicht (ohne Eintreibbegegn- stände)	1197g
Auslöseart	Druckluft
Maximal zulässiger Druck (Arbeitsdruck)	max. 8 bar
Empfohlener Druckbereich	4–7 bar
Luftverbrauch je nach Eintreibvorgang	ca. 0,09 l
Empfohlenes Schmiermittel	Druckluft-Spezialöl
Ladekapazität	100 Stk.
Nagellängen	15 mm, 20 mm, 25 mm, 30 mm, 32 mm, 35 mm, 38 mm, 40 mm, 45 mm, 50 mm
Klammerlänge	10–40 mm

Klammerbreite	5,7 mm
Empfohlener Schlauchdurchmesser (innen)	9 mm
Druckluftqualität	gereinigt, Öl vernebelt und kondensatfrei

## Geräusch- und Vibrationsinformationen

Messwerte ermittelt entsprechend  
EN 12549:1999, EN ISO 4871.  
Der A-bewertete Schalldruckpe-  
gel des Gerätes  
beträgt typischerweise:  
92,7 dB(A)

Unsicherheit K = 2,5 dB

$L_{WA}$ : 105,7 dB(A)

$L_{pA}$  (am Arbeitsplatz): 98,8 dB(A)

$L_{pC}$ : 115,3 dB(C)

Diese Werte sind gerätebezoge-  
ne Kennwerte und geben nicht  
die Geräuschentwicklung am  
Verwendungsort wieder. Die  
Geräuschentwicklung am Verwen-  
dungsort hängt z. B. ab von der  
Arbeitsumgebung, dem Werk-  
stück, der Werkstückauflage,  
der Zahl der Eintreibvorgänge.  
Entsprechend den Arbeitsplatz-  
verhältnissen und der Werkstück-  
gestaltung sind ggf. individuelle  
Geräuschminderungsmaßnahmen  
durchzuführen, wie z.B. Auflegen  
der Werkstücke auf schalldämp-

fende Unterlagen, Verhinderung von Vibration der Werkstücke durch Einspannen oder Zudecken, Einstellen des für den Arbeitsvorgang erforderlichen geringsten Druckes. In besonderen Fällen ist das Tragen von persönlichem Gehörschutz erforderlich.

## Schwingungsgesamtwerte

Schwingungsemissionswert

$$a_h = 2,481 \text{ m/s}^2$$

Unsicherheit  $K = 1,5 \text{ m/s}^2$

gem. ISO 8662-11:1999

## Mechanische Stöße (Vibration)

Für das Eintreibgerät wurde der Vibrationskennwert ermittelt nach ISO 8662-11:1999 — Handgehaltene motorbetriebene Maschinen — Messung mechanischer Schwingungen am Handgriff — Eintreibgeräte (siehe Technische Daten). Der Wert ist ein gerätebezogener Kennwert und stellt nicht die Einwirkung auf das Hand-Arm-System bei der Anwendung des Gerätes dar. Eine Einwirkung auf das Hand-Arm-System bei der Anwendung des Gerätes hängt z.B. ab von der Greifkraft, der Anpresskraft, der Arbeitsrichtung, dem eingestellten Luftdruck, dem Werkstück, der Werkstückauflage.

## ● Besondere Hinweise

### ● Vorschriften

Für Eintreibgeräte gilt die Norm DIN EN ISO 11148-13:2018 „Handgehaltene nicht-elektrisch betriebene Maschinen — Sicherheitsanforderungen — Teil 13: Eintreibgeräte“. Diese Norm legt fest, dass

- in Eintreibgeräten nur diejenigen Eintreibgegenstände verarbeitet werden dürfen, die in der zugehörigen Betriebsanleitung aufgeführt sind (siehe technische Daten). Eintreibgerät und die in der Betriebsanleitung bezeichneten Eintreibgegenstände sind als ein sicherheitstechnisches System anzusehen;
- Schnellkupplungen für den Anschluss an das Druckluftnetz verwendet werden und der unverschleißbare Nippel am Gerät angebracht sein muss, sodass nach dem Trennen keine Druckluft mehr im Gerät vorhanden ist;
- Sauerstoff oder brennbare Gase nicht als Energiequelle für druckluftbetriebene Eintreibgeräte verwendet werden dürfen;



- Eintreibgeräte nur an Leitungen angeschlossen werden dürfen, bei denen der maximal zulässige Druck des Gerätes um nicht mehr als 10 % überschritten werden kann; bei höheren Drücken muss ein Druckregelventil (Druckminderer) mit nachgeschaltetem Druckbegrenzungsventil in die Druckluftleitung eingebaut werden;
- für die Instandsetzung von Eintreibgeräten nur vom Hersteller oder seinem Bevollmächtigten bezeichnete Ersatzteile verwendet werden dürfen;
- Instandsetzungsarbeiten nur durch vom Hersteller Beauftragte oder durch andere Sachkundige unter Beachtung der in der Betriebsanleitung enthaltenen Angaben durchgeführt werden dürfen;

### ● Anmerkung

Sachkundiger ist, wer auf Grund seiner fachlichen Ausbildung und Erfahrung ausreichende Kenntnisse auf dem Gebiet der Eintreibgeräte hat und mit den einschlägigen staatlichen Arbeitsschutzvorschriften, Unfallverhütungsvorschriften, Richtlinien und allgemein anerkannten Regeln der Technik (z. B. CEN oder CE-

NELEC Normen) soweit vertraut ist, dass er den arbeitssicheren Zustand von Eintreibgeräten beurteilen kann.

- Halterungen zum Befestigen von Eintreibgeräten auf einem Träger, z. B. Werk Tisch, vom Hersteller der Halterung so gestaltet sein müssen, dass Eintreibgeräte für den vorgesehenen Verwendungszweck sicher befestigt werden können, z. B. gegen Beschädigung, Verdrehen, Verschieben.

Besondere Einsatzgebiete des Eintreibgerätes können die Beachtung zusätzlicher Vorschriften und Regeln erfordern (z. B. Arbeiten im EX-Bereich).

### ● Sicherheitshinweise des Eintreibgerätes



**Lesen Sie alle Sicherheitshinweise und Anweisungen.**



**Lesen und verstehen Sie die Sicherheitsanweisungen, bevor Sie das Gerät anschließen, trennen, laden, benutzen oder warten, Zubehör wechseln oder in der Nähe des Gerätes arbeiten. Nichtbeachtung**

## **kann zu schweren körperlichen Verletzungen führen.**

### **Bewahren Sie alle Sicherheitshinweise und Anweisungen für die Zukunft auf!**

- Halten Sie Ihre Finger vom Auslöser fern, wenn Sie dieses Gerät nicht benutzen und von einer Arbeitsposition in eine andere wechseln.
- Prüfen Sie vor jedem Arbeitsbeginn die einwandfreie Funktion der Sicherheits- und Auslöseeinrichtungen sowie den festen Sitz aller Schrauben und Muttern.
- Nehmen Sie keine Veränderungen am Gerät vor.
- Demontieren oder blockieren Sie keine Teile des Eintreibgerätes, wie z.B. eine Auslösesicherung.
- Führen Sie keine „Notreparaturen“ mit ungeeigneten Mitteln durch.
- Das Eintreibgerät ist regelmäßig und sachgerecht nach Angaben des Herstellers zu warten.
- Vermeiden Sie jegliche Schwächung und Beschädigung des Gerätes, z. B. durch:
  - Einschlagen oder Eingravieren,
  - Vom Hersteller nicht zugelassene Umbaumaßnahmen,
  - Führen an Schablonen, die aus hartem Material, z.B. Stahl, gefertigt sind,
  - Fallenlassen auf oder Schieben über den Fußboden,
  - Handhabung als Hammer,
  - jede Art von Gewalteinwirkung.
- Halten Sie Ihre Finger vom Auslöser fern, wenn Sie dieses Gerät nicht benutzen und von einer Arbeitsposition in eine andere wechseln.
- Halten Sie Körperteile wie Hände, Beine usw. von der Schussrichtung fern und stellen Sie sicher, dass der Eintreibgegenstand nicht in Teile des Körpers eindringen kann.
- Wenn Sie das Gerät benutzen, seien Sie sich bewusst, dass der Eintreibgegenstand abprallen und somit Verletzungen verursachen könnte.
- Halten Sie das Gerät in einem festen Griff und bereiten Sie sich auf einen Rückstoß vor.
- Benutzen Sie das Gerät nicht, wenn es beschädigt wurde.
- Seien Sie im Umgang mit Eintreibgegenständen vorsichtig, besonders beim Laden und Entladen, da die Eintreibgegen-



stände scharfe Spitzen haben, die Verletzungen verursachen könnten.

- Untersuchen Sie das Gerät vor der Benutzung immer auf defekte, falsch angeschlossene oder abgenutzte Teile.
- Nicht zu weit vorlehnen. Nur an einem sicheren Arbeitsplatz benutzen. Achten Sie stets auf einen festen Stand und halten Sie stets das Gleichgewicht.
- Tragen Sie nur Handschuhe, die ein geeignetes Gefühl und sichere Bedienung des Auslösers und aller Verstelleinrichtungen bieten.
- Nur technisch geschulte Benutzer sollten das Eintreibgerät benutzen.
- Nehmen Sie keine Änderungen am Eintreibgerät vor. Veränderungen können Effizienz der Sicherheitsmaßnahmen verringern und das Risiko für den Benutzer und/oder Dritte erhöhen.
- Halten Sie Dritte fern (wenn Sie in einer Umgebung arbeiten, in der Durchgangsverkehr von Personen wahrscheinlich ist). Kennzeichnen Sie deutlich Ihren Arbeitsplatz.
- Zielen Sie nie mit dem Gerät auf sich oder Andere.

## ● Betriebsgefährdungen

- Nehmen Sie einen festen Stand ein und halten Sie stets das Gleichgewicht.
- Halten Sie das Eintreibgerät beim Arbeiten so, dass Kopf und Körper bei einem möglichen Rückstoß infolge einer Störung der Energieversorgung oder von harten Stellen im Werkstück nicht verletzt werden können.
- Lösen Sie das Eintreibgerät niemals in den freien Raum aus. Sie vermeiden dadurch Gefährdung durch frei fliegende Eintreibgegenstände und Überbeanspruchung des Gerätes.
- Zum Transportieren ist das Eintreibgerät vom Druckluftnetz zu trennen, insbesondere, wenn Sie Leitern benutzen oder sich in ungewohnter Körperhaltung fortbewegen.
- Tragen Sie am Arbeitsplatz das Eintreibgerät nur am Griff und nicht mit betätigtem Auslöser.
- Achten Sie auf die Arbeitsplatzverhältnisse. Eintreibgegenstände können eventuell dünne Werkstücke durchschlagen oder beim Arbeiten an

Ecken und Kanten von Werkstücken abgleiten und dabei Personen gefährden.

-   Verwenden Sie für Ihren persönlichen Schutz geeignete Körperschutzmittel, wie z. B. Gehör- und Augenschutz. Das Tragen persönlicher Schutzausrüstung wie Staubmaske, rutschfeste Sicherheitsschuhe, Schutzhelm oder Gehörschutz, je nach Art und Einsatz des Eintreibgerätes, verringert das Risiko von Verletzungen.
- Halten Sie das Gerät richtig, um auf normale oder plötzliche Bewegungen, wie z. B. Rückstoß, reagieren zu können.

## **Gefährdungen durch herumfliegende Gegenstände**

- Das Eintreibgerät darf nicht angeschlossen sein, wenn Eintreibgegenstände entladen, Justierungen vorgenommen, Blockierungen beseitigt werden oder Zubehör ausgetauscht wird.
- Achten Sie während des Betriebs darauf, dass die Eintreibgegenstände immer richtig in das Material eindringen und nicht in Richtung Benutzer und/oder Dritter abgelenkt oder fehlgesetzt werden.
- Während des Betriebs können Bruchstücke vom Werkstück oder vom Befestigungs- oder Magazinierungssystem ausgestoßen werden.
- Stellen Sie sicher, dass das Gerät immer sicher auf dem Werkstück aufsitzt und nicht wegrutschen kann.
- Tragen Sie immer einen stoßfesten Augenschutz mit seitlichen Schilden während des Betriebs des Gerätes.
- Das Risiko für andere muss vom Benutzer abgeschätzt werden.

## **Gefährdung durch wiederholende Bewegungen**

- Bei der Benutzung des Eintreibgerätes über längere Zeitspannen können beim Benutzer Beschwerden in Händen, Armen, Schultern, dem Nacken oder anderen Körperteilen auftreten.
- Bei der Verwendung des Gerätes sollte der Benutzer eine bequeme Körperhaltung einnehmen, dabei auf sicheren Stand achten und ungünstige Körperhaltungen oder solche, bei denen es schwierig ist, das Gleichgewicht zu halten, vermeiden. Der Benutzer sollte im Verlauf von lang andauernden Arbeiten die Körperhaltung verändern, was hilfreich bei der Vermeidung von Unannehmlichkeiten und Ermüdung sein kann.
- Wenn der Benutzer Symptome wie andauernde oder wiederkehrende Beschwerden, Schmerzen, Herzklopfen, schmerzende Stellen, Kribbeln, Taubheit, brennendes Gefühl oder Steifheit erlebt, sind diese Warnsignale nicht zu ignorieren. Der Benutzer muss einen qualifizierten Arbeitsmediziner

in Bezug auf allgemeine Aktivitäten aufsuchen.

## **Gefährdungen durch Zubehör und Verbrauchsmaterial**

- Trennen Sie das Gerät von der Druckluftversorgung, bevor Sie Zubehör wechseln oder Justierungen vornehmen.
- Verwenden Sie ausschließlich Zubehörteile und Verbrauchsmaterialien der vom Hersteller des Druckluft-Tackers empfohlenen Größen und Typen.

## **Gefährdungen am Arbeitsplatz**

- Ausrutschen, Stolpern und Stürzen sind die Hauptursachen für Unfälle am Arbeitsplatz.
- Achten Sie auf rutschige Flächen, entstanden durch die Nutzung des Gerätes, und auch auf Stolpergefährdungen, verursacht durch den Druckluftschlauch.
- Gehen Sie in unbekanntem Umgebungen mit Vorsicht vor. Es können versteckte Gefährdungen durch Strom- oder sonstige Versorgungsleitungen gegeben sein.

- Der Druckluft-Tacker ist nicht zur Verwendung in explosionsgefährdeten Bereichen gedacht und ist nicht gegen den Kontakt mit elektrischer Energie isoliert.
- Stellen Sie sicher, dass keine elektrischen Leitungen, Gasrohrleitungen usw. vorhanden sind, die im Falle der Beschädigung durch die Verwendung des Gerätes zu einer Gefährdung führen können.

## **Gefährdungen durch Staub und Gase**

- Wenn das Gerät in einem Bereich benutzt wird, in dem statischer Staub vorhanden ist, kann es den Staub aufwirbeln und dadurch eine Gefährdung verursachen.
- Der Druckluft-Tacker ist nach den in dieser Anleitung enthaltenen Empfehlungen zu betreiben und zu warten, um die Freisetzung von Staub und Dämpfen auf ein Mindestmaß zu reduzieren.
- Die Abluft ist so abzuleiten, dass die Aufwirbelung von Staub und staubhaltigen Umgebungen auf ein Mindestmaß reduziert wird.

- Alle zum Auffangen, Absaugen oder zur Unterdrückung von Flugstaub oder Dämpfen vorgesehenen Einbau-Zubehörteile des Gerätes sollten den Anweisungen des Herstellers entsprechend eingesetzt und gewartet werden.
- Atmen Sie die Abluft nicht ein. Vermeiden Sie es, die Abluft in die Augen zu bekommen.
- Die Abluft des Gerätes kann Wasser, Öl, Metallpartikel oder Verunreinigungen aus dem Kompressor enthalten. Dies kann Gesundheitsschäden verursachen.

## **Gefährdungen durch Geräusche**

- Einem hohen Geräuschpegel ungeschützt ausgesetzt zu sein kann dauerhafte Behinderungen, Hörverlust und andere Probleme wie Tinnitus (Klingeln, Brummen, Pfeifen oder Summen in den Ohren) hervorrufen.
- Verwenden Sie Gehörschutz-ausrüstungen wie nach den Arbeits- und Gesundheitsvorschriften gefordert.
- Der Druckluft-Tacker ist nach den in dieser Anleitung enthal-

tenen Empfehlungen zu betreiben und zu warten, um eine unnötige Erhöhung des Lärmpegels zu vermeiden.

## **Gefährdungen durch Schwingungen**

- Die Einwirkung von Schwingungen kann zu Nervenlähmungen und Unterbrechung der Blutversorgung von Händen und Armen führen.
- Tragen Sie warme Kleidung, wenn Sie unter kalten Bedingungen arbeiten und halten Sie Ihre Hände warm und trocken.
- Bei Taubheit, Kribbeln, Schmerzen und Weißfärbung der Haut an Ihren Fingern oder Händen, sollten Sie ärztlichen Rat bei einem qualifizierten Arbeitsmediziner in Bezug auf allgemeine Aktivitäten einholen.
- Verwenden und warten Sie das Gerät, wie in dieser Anleitung empfohlen, um einen unnötigen Anstieg des Vibrationspegels zu verhindern.
- Halten Sie das Gerät mit einem leichten aber sicheren Griff, da das Risiko durch Schwingungen im Allgemeinen

größer ist, wenn die Greifkraft höher ist.

## ● **Zusätzliche Sicherheitsanweisungen für druckluftbetriebene Geräte**

- Druckluft kann schwere Verletzungen verursachen.
- Die Luftzufuhr immer schließen und das Gerät von der Luftzufuhr trennen, wenn es nicht betrieben wird.
- Das Gerät immer von der Druckluftzufuhr trennen, bevor Zubehör gewechselt wird, Justierung und/ oder Reparaturen durchgeführt werden und wenn sich von einem Arbeitsbereich zu einem anderen bewegt wird.
- Die Finger vom Auslöser fernhalten, wenn das Gerät nicht benutzt wird und wenn sich von einer Betriebsposition zu einer anderen bewegt wird.
- Niemals Druckluft auf sich oder jemand anderen richten.
- Ausschlagende Schlauchleitungen können schwere Verletzungen verursachen. Immer auf beschädigte oder lose Schläuche oder Verbindungen prüfen.
- Niemals ein druckluftbetriebe-

nes Gerät an seinem Schlauch ziehen oder tragen.

- Den maximalen Betriebsdruck bei der Benutzung von druckluftbetriebenen Geräten nicht überschreiten.
- Druckluftbetriebene Geräte sollten nur durch Druckluft mit dem geringst möglichen Druck für den Arbeitsprozess betrieben werden, um Geräusche und Schwingungen zu vermindern und die Abnutzung zu minimieren.
- Vorsicht, wenn druckluftbetriebene Geräte benutzt werden, da das Gerät kalt werden könnte, was Griff und Kontrolle beeinträchtigt.

- **Ergänzende Sicherheitshinweise für Druckluft-Tacker**

 **VERLETZUNGSGEFAHR!**  
**Überschreiten Sie niemals den maximal zulässigen Arbeitsdruck von 8 bar. Verwenden Sie zur Einstellung des Arbeitsdruckes einen Druckminderer.**



**VERLETZUNGSGEFAHR!**  
**Verwenden Sie niemals Sauerstoff oder andere brennbare Gase als Energiequelle.**

- Halten Sie Ihren Arbeitsbereich sauber und gut beleuchtet. Unordnung und unbeleuchtete Arbeitsbereiche können zu Unfällen führen.
- Halten Sie Kinder und andere Personen während der Benutzung des Eintreibgerätes fern. Bei Ablenkung können Sie die Kontrolle über das Gerät verlieren.
- Seien Sie stets aufmerksam, achten Sie darauf, was Sie tun und gehen Sie mit Vernunft an die Arbeit mit einem Eintreibgerät. Benutzen Sie kein Eintreibgerät, wenn Sie müde sind oder unter dem Einfluss von Drogen, Alkohol oder Medikamenten stehen. Ein Moment der Unachtsamkeit beim Gebrauch des Eintreibgeräts kann zu ernsthaften Verletzungen führen.
- Vermeiden Sie eine abnormale Körperhaltung. Sorgen Sie für einen sicheren Stand und halten Sie jederzeit das Gleich-



gewicht. Dadurch können Sie das Eintreibgerät in unerwarteten Situationen besser kontrollieren.

- Entfernen Sie vor Reparatur- und Instandhaltungsarbeiten sowie vor einem Transport das Gerät von der Druckluftquelle. Lassen Sie frisches oder altes Öl niemals in den Boden oder die Kanalisation fließen. Dies ist illegal! Sammeln Sie altes Öl in einem geeigneten Behälter, um die Umwelt zu schonen. Entsorgen Sie es bei Ihrer lokalen Sammelstelle, Tankstelle oder Ölhändler.

### ● **Ergänzende Sicherheitshinweise für die Schutzbrille**

- Die Schutzbrille ist ausgelegt für die Verwendung mit dem Druckluft-Tacker und darf nur für dessen Anwendungsbereich verwendet werden.
- Die Schutzbrille bietet ausreichend Schutz gegen Partikel von bis zu 6 mm Durchmesser mit einer Geschwindigkeit mit bis zu 45 m/s.
- Ersetzen Sie die Schutzbrille, sobald die Sichtscheiben Beschädigungen oder Kratzer

aufweisen.

- Wenn Sie die Schutzbrille ersetzen, achten Sie darauf eine Schutzbrille mit den gleichen Schutzeigenschaften zu verwenden.
- Werkstoffe, die in Kontakt mit der Haut des Trägers kommen, können bei empfindlichen Personen allergische Reaktionen hervorrufen.
- Durch das Auftreffen von Partikeln auf der Schutzbrille könnte es durch das Übertragen von Stößen für den Träger eine Gefährdung darstellen, wenn dieser eine Korrektionsbrille unter der Schutzbrille trägt.

### ● **Erklärung der Kennzeichnungen der Schutzbrille:**

GUOTAL:	Kennzeichnung des Herstellers
166:	Nummer der EN-Prüfnorm der Schutzbrille
1:	Optische Klasse
F:	Schutz vor Stößen mit niedriger Energie
CE:	CE Kennzeichnung ANSI/ ISEA
Z 87.1-2010:	Nummer der ANSI-Prüfnorm der Schutzbrille

**HINWEIS:** Falls Schutz gegen Teilchen hoher Geschwindigkeit bei extremen Temperaturen erforderlich ist:

Das gewählte Augenschutzgerät ist dann mit dem Buchstaben T direkt nach dem Buchstaben für die Aufprallintensität gekennzeichnet, also FT, BT oder AT.

Wenn dem Buchstaben für die Aufprallintensität nicht der Buchstabe T folgt, darf das Augenschutzgerät nur bei Raumtemperatur gegen Teilchen hoher Geschwindigkeit verwendet werden. Wenn die Kennzeichnungen für die mechanische Festigkeit auf dem Tragkörper und auf der Sichtscheibe nicht übereinstimmen, dann gilt die jeweils niedrigere mechanische Schutzstufe für das gesamte Produkt.

## ● Auslöseeinrichtung

Dieses Eintreibgerät wird durch Betätigen des Auslösers mit dem Finger in Funktion gesetzt. Zusätzlich müssen bestimmte Eintreibgeräte mit einer Auslösesicherung ausgerüstet sein, welche einen Eintreibvorgang erst ermöglicht, wenn die Mündung des Gerätes auf ein Werkstück aufgesetzt ist.

Diese Geräte sind mit einem auf der Spitze stehenden Dreieck ( $\nabla$ ) gekennzeichnet und dürfen ohne wirksame Auslösesicherung  nicht verwendet werden.

## ● Auslösesystem



**VERLETZUNGSGEFAHR!**



**Verwenden Sie das Gerät nicht auf Gerüsten oder Leitern!**

- Eintreibgeräte, die mit Kontakt-auslösung ausgerüstet sind, müssen mit dem Bildzeichen „Nicht von Gerüsten oder Leitern benutzen“ gekennzeichnet sein. Sie dürfen für bestimmte Anwendungen nicht benutzt werden, zum Beispiel: wenn das Wechseln von einer Eintreibstelle zur anderen über Gerüste, Treppen, Leitern oder leiterähnliche Konstruktionen, wie z. B. Dachlattungen, erfolgt oder das Schließen von Kisten oder Verschlagen, beim Anbringen von Transportsicherungen, z. B. auf Fahrzeugen und Waggons vorgesehen ist.

- **Zusätzliche Hinweise für druckluft-betriebene Eintreibgeräte**



**VERLETZUNGSGEFAHR!**  
**Nehmen Sie das Gerät nicht in Betrieb, wenn die Auslösesicherung <sup>10</sup> defekt oder entfernt worden ist. Andernfalls können Verletzungen die Folge sein.**

- Halten Sie beim Lösen der Schlauchkupplung den Schlauch fest in der Hand, um Verletzungen, hervorgerufen durch einen zurückschnellenden Schlauch, zu vermeiden.
- Verwenden Sie für den Druckluftanschluss unbedingt einen Gewindestecknippel 1/4" und eine Schnellkupplung.
- Kommen Sie niemals mit Ihren Händen in die Nähe der Mündung, während das Gerät betriebsbereit ist. Andernfalls können Verletzungen die Folge sein.
- Kontrollieren Sie das Gerät vor Inbetriebnahme auf etwaige Beschädigungen. Sollte das Gerät Mängel aufweisen, darf es auf keinen Fall in Betrieb genommen werden.

- Verwenden Sie keine spitzen Gegenstände. Führen Sie niemals spitze und / oder metallische Gegenstände in das Innere des Gerätes ein.
- Das druckluftbetriebene Eintreibgerät darf nur an Leitungen angeschlossen werden, bei denen sichergestellt ist, dass ein Überschreiten des maximal zulässigen Druckes um mehr als 10% verhindert ist, z. B. durch ein in die Druckluftleitung eingebautes Druckregelventil (Druckminderer) mit nachgeschaltetem oder eingebautem Druckbegrenzungsventil.
- Bei der Verwendung des druckluftbetriebenen Eintreibgerätes darauf achten, dass der max. Druck nicht überschritten wird.
- Das druckluftbetriebene Eintreibgerät nur mit dem für den jeweiligen Arbeitsgang erforderlichen Druck betreiben, um unnötig hohe Geräuschpegel, erhöhten Verschleiß und dadurch entstehende Störungen zu vermeiden.



**FEUER- UND EXPLOSIONSGEFAHR! Verwenden Sie niemals Was-**

**serstoff-, Sauerstoff-, Kohlendioxid- oder anderes Gas in Flaschen als Energiequelle dieses Werkzeuges, da dies zu einer Explosion und somit zu schweren Verletzungen führen kann.**

- **Originalzubehör/ -zusatzgeräte**

- Benutzen Sie nur Zubehör und Zusatzgeräte, die in der Bedienungsanleitung angegeben sind. Der Gebrauch anderer als in der Bedienungsanleitung empfohlener Eintreibgegenstände oder anderen Zubehörs kann eine Verletzungsgefahr für Sie bedeuten.
- Lassen Sie Ihr Druckluftgerät nur von qualifiziertem Fachpersonal und nur mit Original-Ersatzteilen reparieren. Damit wird sichergestellt, dass die Sicherheit des Druckluftgerätes erhalten bleibt.

- **Vor Inbetriebnahme**

Lesen und beachten Sie bitte diese Betriebsanleitung, bevor Sie das Gerät in Betrieb nehmen. Die grundlegenden Sicherheitsmaßnahmen sind unbedingt zu befolgen, um Beschädigungen am Gerät zu verhindern und Verletzungen der Bedienperson oder anderer sich im Arbeitsumfeld aufhaltender

Personen zu vermeiden.

- **Inbetriebnahme**



**HINWEIS: Setzen Sie vor jeder Inbetriebnahme die mitgelieferte Schutzbrille auf.**

- **Druckluftquelle anschließen**

**HINWEIS:** Der Druckluft-Tacker darf ausschließlich mit gereinigter, ölvernebelter Druckluft betrieben werden und darf den maximalen Arbeitsdruck von 8 bar am Gerät nicht überschreiten. Zur Regulierung des Arbeitsdruckes muss der Kompressor mit einem Druckminderer ausgestattet sein.

- Schließen Sie das Gerät an eine geeignete Druckluftquelle an.
- Drücken Sie hierfür die Schnellkupplung des Druckluft-Schlauches (nicht im Lieferumfang enthalten) auf den Gewindestecknippel  $\frac{1}{4}$ " [4] des Druckluft-Tackers. Die Verriegelung erfolgt automatisch.
- Verbinden Sie das andere Ende des Druckluftschlauches mit dem (Filter)-Druckminderer am Kompressor.

Für einen einwandfreien Betrieb des Eintreibgerätes ist gefilterte, trockene und geölte Druckluft in ausreichender Menge erforderlich. Ist der Druck im Leitungsnetz höher als der maximal zulässige Druck des Eintreibgerätes, so ist ein Druckregelventil mit nachgeschaltetem Druckbegrenzungsventil zu installieren.

**HINWEIS:** Bei der Erzeugung von Druckluft durch Verdichter (Kompressoren) kondensiert die natürliche Luftfeuchtigkeit und sammelt

sich als Kondenswasser in Druckkessel und Rohrleitungen. Dieses Kondensat muss durch Wasserabscheider entfernt werden. Wasserabscheider sind täglich zu prüfen und ggf. zu entleeren, sonst kann Korrosion in der Druckluftanlage und im Eintreibgerät entstehen und den Verschleiß fördern.

Der Kompressor muss hinsichtlich Druck- und Ansaugleistung (Volumenstrom) für den zu erwartenden Verbrauch ausreichend bemessen sein. Zu geringe Leitungsquerschnitte in Abhängigkeit von der Leitungslänge (Rohre und Schläuche) oder Überlastung des Verdichters führen zu Druckabfall.



Öler sind täglich zu prüfen und gegebenenfalls mit dem empfohlenen Öl (siehe technische Daten) zu befüllen. Bei Verwendung von Schlauchlängen über 10 m ist die Versorgung des Eintreibgerätes mit Öl nicht gewährleistet. Wir empfehlen werktäglich zwei bis fünf Tropfen des empfohlenen Öles in den Lufteinlass des Gerätes zu geben. Alternativ kann auch ein Öler direkt am Eintreibgerät installiert werden.

Verwenden Sie einen Druckluftschlauch mit einem Innendurchmesser von mindestens 9 mm. Ansonsten werden die Klammern/Nägel sehr langsam bzw. mit wenig Druck ausgesprochen.

## ● Füllen des Magazins

Es dürfen nur die unter „Technische Daten“ aufgeführten Eintreibgegenstände verwendet werden. Zum Füllen des Magazins das Gerät so halten, dass die Mündung weder auf den eigenen Körper noch auf andere Personen gerichtet ist.

- Drücken Sie den Magazinhebel  und ziehen Sie die Magazinabdeckung bis zum Anschlag zurück.
- Legen Sie das entsprechende Eintreibma-



terial (Nägel, siehe Abb. D oder Klammern, siehe Abb. C) in das Magazin  ein. Die Klammern müssen auf den Holm des Magazins  gesetzt werden.

- Schieben Sie die Magazinabdeckung vor, bis sie einrastet.

## ● Bedienung

- Laden Sie das Magazin  des Druckluft-Tackers, wie im Kapitel „Füllen des Magazins“ beschrieben.
- Stellen Sie mit Hilfe des Druckminderers den korrekten Arbeitsdruck ein.
- Achten Sie darauf, dass Sie den maximalen Arbeitsdruck von 8 bar am Gerät nicht überschreiten. Ein überhöhter Arbeitsdruck bringt keinen Leistungsgewinn, sondern erhöht lediglich den Druckluftverbrauch und beschleunigt den Geräteverschleiß.
- Schalten Sie den Kompressor ein.
- Lassen Sie den Kompressor einmal so lange laufen, bis der maximale Kesseldruck erreicht wurde und das Gerät abschaltet.
- Setzen Sie den Druckluft-Tacker auf das Werkstück und drücken Sie den Auslöser .



**HINWEIS: Der Druckluft-Tacker ist mit einer Auslösesicherung  ausgestattet. Das Eintreibmaterial verlässt das Gerät erst, wenn die Mündung des Druckluft-Tackers gegen das Werkstück gedrückt und der Auslöser  betätigt wird.**

## ● Handhabung des Gerätes

Beachten Sie die „Besonderen Hinweise“ dieser Betriebsanleitung. Das auf einwandfreie Funktion geprüfte, betriebsbereite Eintreibgerät auf das Werkstück aufsetzen und auslösen.

- Prüfen Sie, ob der Eintreibgegenstand den Anforderungen entsprechend eingetrieben ist.
- Steht der Eintreibgegenstand vor, erhöhen Sie den Luftdruck in Schritten von 0,5 bar.
- Ist der Eintreibgegenstand zu tief eingesenkt, verringern Sie den Luftdruck in Schritten von 0,5 bar.
- Alternativ können Sie die Arbeit beschleunigen, indem Sie den Auslöser **[2]** gedrückt halten.
- Setzen Sie den Druckluft-Tacker auf das Werkstück.
- Drücken Sie das Gerät auf das Werkstück, bis die Mündung **[11]** dieses berührt. Das Eintreibmaterial verlässt das Gerät.
- Solange Sie den Auslöser **[2]** gedrückt halten, verlässt jedes Mal, wenn die Mündung **[11]** das Werkstück berührt, ein Stück Eintreibmaterial das Gerät.
- Alternativ können Sie auch die Mündung **[11]** des Geräts dauerhaft an das Werkstück drücken.
- Bei jeder Betätigung des Auslösers **[2]** verlässt ein Stück Eintreibmaterial das Gerät.

Auf jeden Fall sollten Sie bemüht sein, mit dem jeweils geringsten Luftdruck zu arbeiten. Das bringt für Sie drei wesentliche Vorteile:

- 1) Sie sparen Energie,
- 2) Sie verringern den Geräuschpegel,
- 3) Sie reduzieren den Verschleiß des Eintreibgerätes.

Vermeiden Sie ein Auslösen des Eintreibgerätes bei leerem Magazin. Ein defektes oder

nicht einwandfrei arbeitendes Eintreibgerät sofort von der Druckluft abkuppeln und einem Sachkundigen zur Prüfung übergeben. Bei längeren Arbeitspausen oder Arbeitsende das Gerät von der Druckluftanlage trennen und das Magazin möglichst entleeren. Druckluftanschlüsse des Eintreibgerätes und der Schlauchleitungen vor Verschmutzung schützen. Eindringen von grobem Staub, Spänen, Sand usw. führt zu Undichtigkeiten und Beschädigung des Eintreibgerätes und der Kupplungen.

**HINWEIS:** Eine Feineinstellung ist zudem mit der Rändelschraube **[9]** möglich.

- Drehen Sie die Rändelschraube **[9]** nach unten, um den Eintreibgegenstand tiefer in das Werkstück einzusenken.
- Drehen Sie die Rändelschraube **[9]** nach oben, um den Eintreibgegenstand weniger tief in das Werkstück einzusenken.
- Drehen Sie die Abluftblende **[1]**, um die ausströmende Luft in die gewünschte Richtung zu leiten.
- Trennen Sie das Gerät nach Abschluss der Arbeit vom Kompressor.

## ● Verklemmte Klammern entnehmen

- Sollte eine Klammer/Nagel im Magazin schacht stecken bleiben, entfernen Sie sofort die Druckluftzuleitung.
- Öffnen Sie das Magazin **[7]** wie im Kapitel „Magazin laden“ beschrieben.
- Öffnen Sie die Stirnplatte **[12]**, indem Sie den Schnellspannhebel Stirnplatte **[13]** in Richtung der Auslösesicherung **[10]** ziehen.
- Entnehmen Sie das verklemmte Eintreibmaterial. Verschließen Sie die Stirnplatte **[12]**, indem Sie den Schnellspannhebel Stirnplatte **[13]** in Richtung Abluftblende

- 1 ziehen.
- Verschließen Sie das Magazin 7 des Druckluft-Tackers, wie im Kapitel „Magazin laden“ beschrieben.

## ● **Wartung**



**VERLETZUNGSGEFAHR!**  
**Trennen Sie das Gerät unbedingt von der Druckluftversorgung und entleeren Sie das Magazin, bevor Sie es reinigen und/ oder warten.**

## ● **Wartung durch den Benutzer**

### **Mit Nebelöler schmieren:**

**HINWEIS:** Als Aufbereitungsstufe nach dem Druckminderer schmiert ein Nebelöler den Druckluft-Tacker kontinuierlich und optimal. Ein Nebelöler gibt in feinen Tröpfchen Öl an die durchströmende Luft ab und garantiert so eine regelmäßige Schmierung.

- Installieren Sie den Nebelöler nach dem (Filter)- Druckminderer. Stecken Sie hierfür den Stecknippel des Nebelölbers in die Schnellkupplung des (Filter)-Druckminderers.
- Schließen Sie dann das Druckluft-Gerät an der dafür vorgesehenen Schnellkupplung an.

### **Manuell schmieren:**

**HINWEIS:** Sollten Sie nicht über einen Nebelöler verfügen, nehmen Sie jeweils nach dem Verbrauch von etwa 5000 Stück Eintreibmaterial eine Schmierung vor.

- Lassen Sie 1–2 Tropfen Druckluft-Spezialöl in den Gewindestecknippel 4 des Druckluft-Tackers.
- Drücken Sie anschließend einige Male den Auslöser 2.

**ACHTUNG:** Verwenden Sie keinesfalls zu viel Öl, da dieses ansonsten gemeinsam mit dem Eintreibmaterial die Mündung verlassen und eventuell das Werkstück beschädigen könnte.

## ● **Reinigung**

- Verwenden Sie keine scharfen Gegenstände zur Reinigung des Gerätes und der Schutzbrille. Es dürfen keine Flüssigkeiten in das Innere des Gerätes gelangen. Andernfalls könnte das Gerät beschädigt werden.
- Reinigen Sie das Gerät und die Schutzbrille regelmäßig, am besten immer direkt nach Abschluss der Arbeit.
- Reinigen Sie das Gehäuse mit einem trockenen Tuch.  
Reinigen Sie die Schutzbrille mit einem weichen und trockenen Tuch, mit einem angefeuchteten oder mit einem mit Desinfektionsmittel angefeuchteten Tuch – verwenden Sie auf keinen Fall Benzin, Lösungsmittel oder Reiniger, die Kunststoff angreifen.
- Verpacken Sie den Druckluft-Tacker, die Schutzbrille und das Druckluft-Spezialöl nach jedem Gebrauch im mitgelieferten Tragekoffer, um sie vor Verunreinigungen zu schützen.

**HINWEIS:** Gebrauch, Reinigung und Lagerung der Schutzbrille kann die Lebensdauer von ca. 3 Jahren reduzieren. Bei zerkratzter Sichtscheibe oder anderen sichtbaren Schäden ist die Schutzbrille sofort auszutauschen.

## ● Umwelthinweise und Entsorgungsangaben



Entsorgen Sie das Produkt inkl. Zubehör nicht im Hausmüll, sondern über kommunale Sammelstellen zur stofflichen Verwertung.



Die Verpackung besteht aus umweltfreundlichen Materialien, die Sie über die örtlichen Recyclingstellen entsorgen können.



Beachten Sie die Kennzeichnung auf den verschiedenen Verpackungsmaterialien und trennen Sie diese gegebenenfalls gesondert.

Die Verpackungsmaterialien sind gekennzeichnet mit Abkürzungen (a) und Ziffern (b) mit folgender Bedeutung: 1–7: Kunststoffe, 20–22: Papier und Pappe, 80–98: Verbundstoffe.

## ● EU-Konformitätserklärung

### Druckluft-Tacker

Wir, die  
C. M. C. GmbH  
Dokumentenverantwortlicher:  
Dr. Christian Weyler  
Katharina-Loth-Str. 15  
DE-66386 St. Ingbert  
DEUTSCHLAND

erklären in alleiniger Verantwortung, dass das Produkt

Druckluft-Tacker  
Artikelnummer: 2491  
Herstellungsjahr: 2022 / 30  
IAN: 383221\_2110  
Modell: PDT 40 F4  
den wesentlichen Schutzanforderungen gemäß, die in den Europäischen Richtlinien

## Maschinenrichtlinie 2006/42/EG

und deren Änderungen festgelegt sind. Die alleinige Verantwortung für die Erstellung der Konformitätserklärung trägt der Hersteller.

Der oben beschriebene Gegenstand der Erklärung erfüllt die Vorschriften der Richtlinie 2011/65/EU des Europäischen Parlaments und des Rates vom 8. Juni 2011 zur Beschränkung der Verwendung bestimmter gefährlicher Stoffe in Elektro- und Elektronikgeräten.

Für die Konformitätsbewertung wurden folgende harmonisierte Normen herangezogen:

**EN 12100:2011**  
**EN 11148-13:2019**

St. Ingbert, 01.01.2022

C.M.C. GmbH  
Katharina-Loth-Str. 15  
D-66386 St. Ingbert  
Telefon: +49 6894 9989750  
Telefax: +49 6894 9989729

i. A. Dr. Christian Weyler  
- Qualitätssicherung -

### Schutzbrille

Wir die CMC GmbH  
Dokumentenverantwortlicher:  
Dr. Christian Weyler  
Katharina-Loth-Str. 15  
DE-66386 St. Ingbert  
DEUTSCHLAND  
erklären im Namen des Herstellers:  
Taizhou Guotai Safety  
Equipment Manufacturing Co., Ltd.  
Yilida Road, Hengjie Town,  
Luqiao District  
Taizhou City



318056 ZHEJIANG CHINA dass das Produkt

Schutzbrille 026  
(GUOTAI 1 F CE/ GUOTAI 166 F CE)



Herstellungsjahr: 2022/30

den wesentlichen Schutzanforderungen genügt, die in den Europäischen Richtlinien

### **Persönliche Schutzausrüstung-Verordnung (EU)/2016/ 425**

### **Richtlinie über die allgemeine Produktsicherheit 2001/95/EG**

und deren Änderungen festgelegt sind. Die alleinige Verantwortung für die Erstellung der Konformitätserklärung trägt der Hersteller.

Für die Konformitätsbewertung wurden folgende harmonisierte Normen herangezogen:

### **DIN EN 166: 2002-4**

Die notifizierte Zertifizierungsstelle DIN CERTCO Gesellschaft für Konformitätsbewertung mbH, Alboinstrasse 56, 12103 Berlin, Notified body number 0196, hat die EU-Baumusterprüfung durchgeführt und die EU-Baumusterprüfbescheinigung C4491GUOTAI/R4 ausgestellt.

St. Ingbert, 01.01.2022

C.M.C. GmbH  
Katharina-Loth-Str. 15  
I. A. 66786 St. Ingbert  
Telefon: +49 6894 9989750  
Telefax: +49 6894 9989729

i. A. Dr. Christian Weyler  
- Qualitätssicherung -

## ● Hinweise zu Garantie und Serviceabwicklung

### **Garantie der Creative Marketing & Consulting GmbH**

Sehr geehrte Kundin, sehr geehrter Kunde, Sie erhalten auf dieses Gerät 3 Jahre Garantie ab Kaufdatum. Im Falle von Mängeln dieses Produkts stehen Ihnen gegen den Verkäufer des Produkts gesetzliche Rechte zu. Diese gesetzlichen Rechte werden durch unsere im Folgenden dargestellte Garantie nicht eingeschränkt.

## ● Garantiebedingungen

Die Garantiefrist beginnt mit dem Kaufdatum. Bitte bewahren Sie den Original-Kassenbon gut auf. Diese Unterlage wird als Nachweis für den Kauf benötigt.

Tritt innerhalb von drei Jahren ab dem Kaufdatum dieses Produkts ein Material- oder Fabrikationsfehler auf, wird das Produkt von uns – nach unserer Wahl – für Sie kostenlos repariert oder ersetzt. Diese Garantieleistung setzt voraus, dass innerhalb der Drei-Jahres-Frist das defekte Gerät und der Kaufbeleg (Kassenbon) vorgelegt und schriftlich kurz beschrieben wird, worin der Mangel besteht und wann er aufgetreten ist.

Wenn der Defekt von unserer Garantie ge-

deckt ist, erhalten Sie das reparierte oder ein neues Produkt zurück. Mit Reparatur oder Austausch des Produkts beginnt kein neuer Garantiezeitraum.

## ● **Garantiezeit und gesetzliche Mängelansprüche**

Die Garantiezeit wird durch die Gewährleistung nicht verlängert. Dies gilt auch für ersetzte und reparierte Teile. Eventuell schon beim Kauf vorhandene Schäden und Mängel müssen sofort nach dem Auspacken gemeldet werden. Nach Ablauf der Garantiezeit anfallende Reparaturen sind kostenpflichtig.

## ● **Garantieumfang**

Das Gerät wurde nach strengen Qualitätsrichtlinien sorgfältig produziert und vor Anlieferung gewissenhaft geprüft.

Die Garantieleistung gilt für Material- oder Fabrikationsfehler. Diese Garantie erstreckt sich nicht auf Produktteile, die normaler Abnutzung ausgesetzt sind und daher als Verschleißteile angesehen werden können oder für Beschädigungen an zerbrechlichen Teilen, z.B. Schalter, Akkus oder solchen, die aus Glas gefertigt sind.

Diese Garantie verfällt, wenn das Produkt beschädigt, nicht sachgemäß benutzt oder gewartet wurde. Für eine sachgemäße Benutzung des Produkts sind alle in der Bedienungsanleitung aufgeführten Anweisungen genau einzuhalten. Verwendungszwecke und Handlungen, von denen in der Bedienungsanleitung abgeraten oder vor denen gewarnt wird, sind unbedingt zu vermeiden.

Das Produkt ist lediglich für den privaten und nicht für den gewerblichen Gebrauch

bestimmt. Bei missbräuchlicher und unsachgemäßer Behandlung, Gewaltanwendung und bei Eingriffen, die nicht von unserer autorisierten Service-Niederlassung vorgenommen wurden, erlischt die Garantie.

## ● **Abwicklung im Garantiefall**

Um eine schnelle Bearbeitung ihres Anliegens zu gewährleisten, folgen Sie bitte den folgenden Hinweisen:

Bitte halten Sie für alle Anfragen den Kassenschein und die Artikelnummer (z. B. IAN) als Nachweis für den Kauf bereit.

Die Artikelnummer entnehmen Sie bitte dem Typenschild, einer Gravur, dem Titelblatt Ihrer Anleitung (unten links) oder dem Aufkleber auf der Rück- oder Unterseite. Sollten Funktionsfehler oder sonstige Mängel auftreten, kontaktieren Sie zunächst die nachfolgend benannte Serviceabteilung telefonisch oder per E-Mail. Ein als defekt erfasstes Produkt können Sie dann unter Beifügung des Kaufbelegs (Kassenschein) und der Angabe, worin der Mangel besteht und wann er aufgetreten ist, für Sie portofrei an die Ihnen mitgeteilte Service-Anschrift übersenden.

### **HINWEIS:**



Auf [www.lidl-service.com](http://www.lidl-service.com) können Sie diese und viele weitere Handbücher, Produktvideos und Software herunterladen.

Mit diesem QR-Code gelangen Sie direkt auf die Lidl-Service-Seite ([www.lidl-service.com](http://www.lidl-service.com)) und können mittels der Eingabe der Artikelnummer (IAN) 383221 Ihre Bedienungsanleitung öffnen.



## So erreichen Sie uns:

### DE, AT, CH

Name: C. M. C. GmbH

Internetadresse: [www.cmc-creative.de](http://www.cmc-creative.de)

E-Mail: [service.de@cmc-creative.de](mailto:service.de@cmc-creative.de)  
[service.at@cmc-creative.de](mailto:service.at@cmc-creative.de)  
[service.ch@cmc-creative.de](mailto:service.ch@cmc-creative.de)

Telefon: +49 (0) 6894 9989750  
(Normal-Tarif dt. Festnetz)

Sitz: Deutschland

**IAN 383221\_2110**

Bitte beachten Sie, dass die folgende Anschrift keine Serviceanschrift ist. Kontaktieren Sie zunächst die oben benannte Servicestelle.

### Adresse:

**C. M. C. GmbH**

Katharina-Loth-Str. 15  
DE-66386 St. Ingbert  
DEUTSCHLAND



**C.M.C. GmbH**

Katharina-Loth-Str. 15  
DE-66386 St. Ingbert  
GERMANY

Last Information Update · Információk státusza · Stanje informacij ·  
Poslední aktualizace informací · Posledná aktualizácia informácií ·  
Stand der Informationen: 01/2022  
Ident.-No.: PDT40F4012022-4



IAN 383221\_2110

