

/// PARKSIDE®



Flexi Pressure Washer PHDF 150 A1

(HU)

Flexi nagynyomású tisztító

Az originál használati utasítás fordítása

(CZ)

Flexibilní vysokotlaký čistič

Překlad originálního provozního návodu

(DE) (AT) (CH)

Flexi-Hochdruckreiniger

Originalbetriebsanleitung

(SI)

Visokotlačni čistilec Flexi

Prevod originalnega navodila za uporabo

(SK)

Flexibilný vysokotlakový čistič

Preklad originálneho návodu na obsluhu

IAN 449443_2310

(HU) (SI) (CZ) (SK)

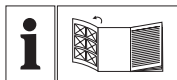

HU

Olvasás előtt kattintson az ábrát tartalmazó oldalra és végezetül ismerje meg a készülék mindegyik funkcióját.

SI

Pred branjem odprite stran s slikami in se nato seznanite z vsemi funkcijami naprave.

CZ

Před čtením si otevřete stranu s obrázky a potom se seznamte se všemi funkcemi přístroje.

SK

Pred čítaním si odklopte stranu s obrázkami a potom sa oboznámte so všetkými funkciami prístroja.

DE AT CH

Klappen Sie vor dem Lesen die Seite mit den Abbildungen aus und machen Sie sich anschließend mit allen Funktionen des Gerätes vertraut.

HU	Az originál használati utasítás fordítása	Oldal	4
SI	Prevod originalnega navodila za uporabo	Stran	22
CZ	Překlad originálního provozního návodu	Strana	40
SK	Překlad originálneho návodu na obsluhu	Strana	57
DE / AT / CH	Originalbetriebsanleitung	Seite	74

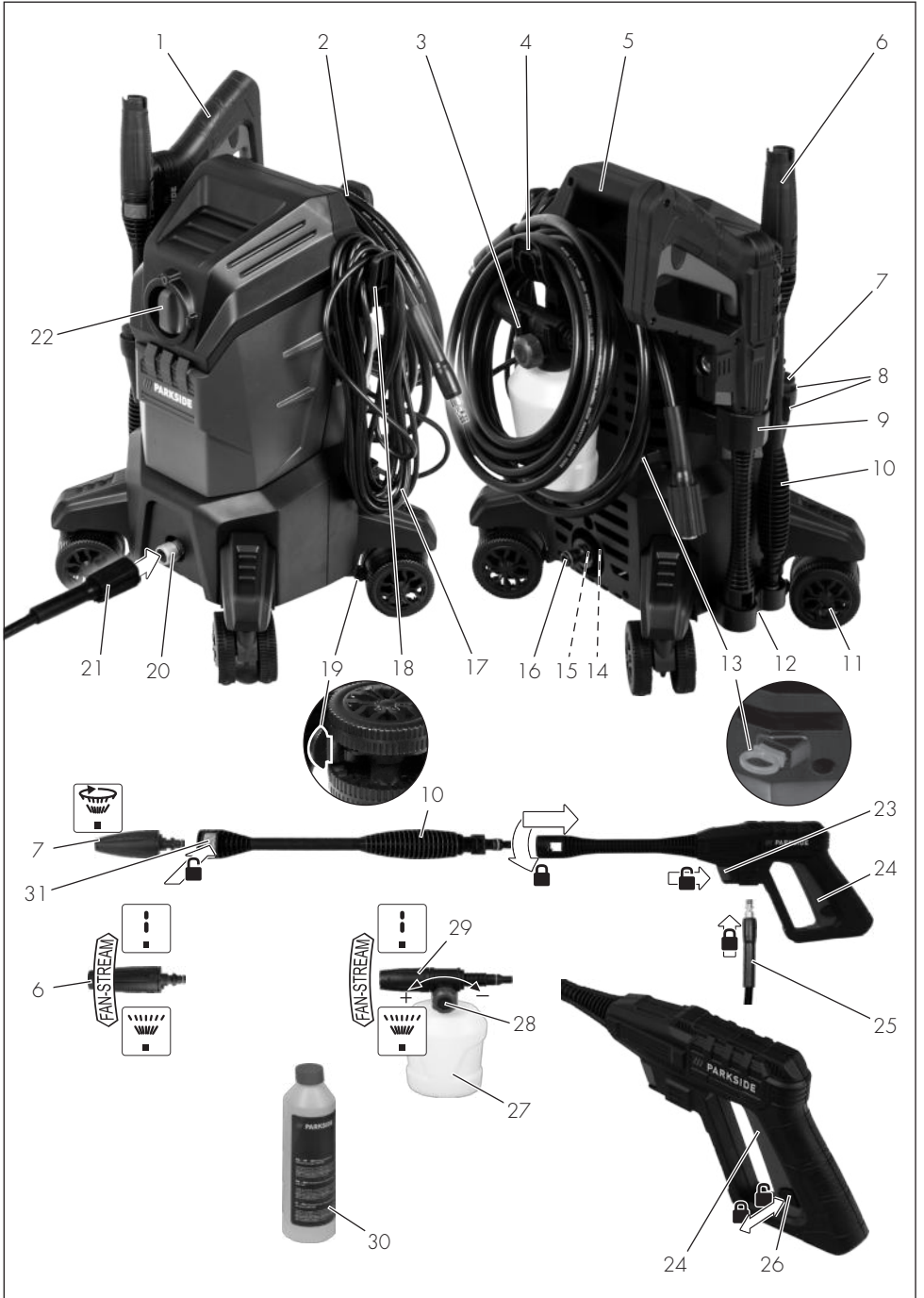

Tartalomjegyzék

Bevezető.....	4
Rendeltetésszerű használat.....	4
A csomag tartalma / Tartozékok.....	5
Áttekintés.....	5
Működés leírása.....	5
Műszaki adatok.....	6
Biztonsági utasítások.....	6
A biztonsági utasítások jelentése.....	6
Piktogramok és szimbólumok.....	7
A készülék biztonságos üzembe helyezése.....	7
Előkészítés.....	11
Kezelőelemek.....	11
Összeszerelés.....	11
A készülék felállítása.....	11
Vízellátás létrehozása.....	11
Tartozék kiválasztása.....	12
Tartozék felszerelése és leszerelése.....	12
Üzemeltetés.....	13
Tisztítás tisztítószerrel.....	13
Bekapcsolás.....	13
Működtetés megszakítása.....	14
Légtelenítés.....	14
Működtetés befejezése.....	14
Szállítás.....	15
Tisztítás, karbantartás és tárolás.....	15
Tisztítás.....	15
Karbantartás.....	16
Tárolás.....	16
Hibakeresés.....	16
Ártalmatlanítás/ Környezetvédelem.....	17
Pótalkatrészek és tartozékok.....	18
JÓTÁLLÁSI TÁJÉKOZTATÓ.....	19
Az eredeti EK -megfelelőségi nyilatkozat fordítása.....	21

Bevezető

Gratulálunk az új magasnyomású tisztító megvásárlásához (a továbbiakban készülék vagy elektromos kéziszerszám).

Vásárlásával kiváló minőségű termék mellett döntött. Ezt a készüléket a gyártás során minőségi vizsgálatnak és végső ellenőrzésnek vetették alá. Ezáltal biztosított a készülék működőképessége.

Nem zárható ki, hogy egyes esetekben víz marad a készüléken vagy a készülékben, ill. a tömlővezetékekben. Ez nem hiányosság vagy hiba és nincs ok az aggodalomra.



A használati útmutató a készülék része. Fontos tudnivalókat tartalmaz a biztonságra, használatra és ártalmatlanításra vonatkozóan. Olvassa el figyelmesen a használati útmutatót. Ismerje meg a kezelőszereket és a készülék helyes használatát. A készüléket csak a leírtak szerint és a megadott alkalmazási területen használja. Őrizze meg a használati útmutatót és a készülék harmadik személynek történő továbbadása esetén adja át a készülékhez tartozó valamennyi leírást is.

Rendeltetésszerű használat

A készülék kizárólag a következő használatra készült:

- Gépek, gépjárművek, építmények, szerzőszámok, homlokzatok, teraszok, kerti szerzőszámok stb. tisztítása nagynyomású vízszugárral.

Mindig vegye figyelembe a tisztítandó tárgy gyártójának utasításait.

A készülék minden más, a jelen használati útmutatóban nem kifejezetten engedélyezett használata komoly veszélyt jelenthet a felhasználó számára és kárt okozhat a készülékben. A készüléket kezelő vagy

használó személy felel más személyeknek okozott balesetekért vagy tulajdonukon okozott károkért. A készülék a barkács szektorban történő használatra készült. Nem folyamatos ipari használatra tervezték. Ipari használat esetén a garancia érvényét veszti. A gyártó nem vállal felelősséget a nem rendeltetésszerű használatból vagy helytelen kezelésből eredő károkért.

A csomag tartalma / Tartozékok

Csomagolja ki a készüléket és ellenőrizze a csomag tartalmát.

Ártalmatlanítsa megfelelően a csomagolóanyagot.

- Flexi nagynyomású tisztító
- pisztolymarkolat
- cső
- magasnyomású tömlő
- tartó (magasnyomású tömlő/tisztítószertartály fúvókával)
- tartó (pisztolymarkolat/cső/Fúvóka)
- tartó (hálózati csatlakozóvezeték)
- alátámasztás (pisztolymarkolat/cső)
- tisztítószertartály fúvókával
- tisztítószer-fúvóka URM 500 (0,5 l)
- 4× terelőgörgő
- standard állítható szórófej
- turbó szennymaró fúvóka
- csatlakozóelem (vízcsatlakozó)
- szűrőbetét
- fúvókatisztító tű
- használati utasítás

Áttekintés

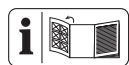

A készülék ábrái az elülső és hátsó kihajtható oldalon találhatóak.

- 1 pisztolymarkolat
- 2 magasnyomású tömlő
- 3 tisztítószertartály fúvókával

- 4 tartó (magasnyomású tömlő/tisztítószertartály fúvókával)
- 5 markolat
- 6 standard állítható szórófej
- 7 turbó szennymaró fúvóka
- 8 tartó (cső/Fúvóka)
- 9 tartó (pisztolymarkolat)
- 10 cső
- 11 terelőgörgő
- 12 alátámasztás (pisztolymarkolat/cső)
- 13 fúvókatisztító tű
- 14 vízcsatlakozó
- 15 szűrőbetét
- 16 csatlakozóelem (vízcsatlakozó)
- 17 hálózati csatlakozóvezeték
- 18 tartó (hálózati csatlakozóvezeték)
- 19 lábkapcsoló (terelőgörgő)
- 20 nagynyomású csatlakozó
- 21 menetes csatlakozó
- 22 be-/kikapcsoló
- 23 kireteszelés (magasnyomású tömlő)
- 24 bekapcsoló kar
- 25 gyorscsatlakozó-dugó
- 26 gyerekzár
- 27 tisztítószertartály
- 28 szabályozó szelep
- 29 Fúvóka (tisztítószertartály)
- 30 tisztítószertartály
- 31 kireteszelő gomb
- 32 magasnyomású tisztító háza

A ábra

Működés leírása

A magasnyomású tisztító nagynyomású vízszugárral tisztít.

Szükség esetén tisztítószerek hozzáadásával is működtethető.

A kezelőelemek funkciója az alábbi leírásban található.

Műszaki adatok

Flexi nagynyomású tisztító

.....**PHDF 150 A1**

Névleges feszültség U 230 V ~, 50 Hz

Névleges teljesítmény P 2000 W

Hossz hálózati csatlakozóvezeték 5 m

Védelmi osztály ... II (kettős szigetelés)

Védelem IPX5

Súly 8 kg

A magasnyomású tömlő hossza 7 m

Munkanyomás (p) 10 MPa

Max. megengedett nyomás (p_{max})

..... 15 MPa

Max. bemeneti nyomás ($p_{in,max}$) ..0,8 MPa

Max. bemeneti hőmérséklet ($T_{in,max}$)

.....40 °C

Névleges átfolyó mennyiség (Q)

..... 5 l/min (300 l/h)

Max. névleges áramlási sebesség (Q_{max})

..... 7 l/min (420 l/h)

Hangnyomásszint (L_{pA})

.....79,9 dB; K_{pA} = 3,0 dB

Hangerőszint (L_{WA})

- mért 92,4 dB; K_{WA} = 2,50 dB

- garantált 97 dB

Rezgés (a_h) $\leq 2,50$ m/s²

A zaj- és rezgésszint értékek a megfelelő nyilatkozatban megnevezett szabványoknak és előírásoknak megfelelően kerültek meghatározásra.

A megadott rezgés-összérték és a megadott zajkibocsátási érték szabványosított mérési eljárással lett meghatározva és felhasználható az elektromos kéziszerszám egy másik készülékkel történő összehasonlítására. A megadott rezgés-összérték és a megadott zajkibocsátási érték a terhelés

előzetes megbecsüléséhez is felhasználható.

▲ FIGYELMEZTETÉS! A rezgés- és zajkibocsátási értékek az elektromos kéziszerszám tényleges használata során eltérhetnek a megadott értékektől az elektromos kéziszerszám használatától függően kerül megmunkálásra. Próbálja a lehető legalacsonyabb szinten tartani a rezgésterhelést. A rezgésterhelés például a munkaidő korlátozásával csökkenthető. Ebben az esetben a működési ciklus minden részét figyelembe kell venni (például amikor az elektromos kéziszerszám ki van kapcsolva, és amikor bár be van kapcsolva, de terhelés nélkül fut).

Biztonsági utasítások

Ez a fejezet a készülék használatával kapcsolatos alapvető biztonsági utasításokat tartalmazza.

A biztonsági utasítások jelentése

▲ VESZÉLY! Baleset történik, ha nem tartja be ezt a biztonsági utasítást. Súlyos testi sérülés vagy halál a következménye.

▲ FIGYELMEZTETÉS! Baleset történhet, ha nem tartja be ezt a biztonsági utasítást. Súlyos testi sérülés vagy halál lehet a következménye.

▲ VIGYÁZAT! Baleset történik, ha nem tartja be ezt a biztonsági utasítást. Enyhe vagy közepes fokú testi sérülés lehet a következménye.

MEGJEGYZÉS! Baleset történik, ha nem tartja be ezt a biztonsági utasítást. Anyagi kár lehet a következménye.

Piktogramok és szimbólumok

Szimbólumok a készüléken



Figyelem!



Olvassa el figyelmesen a használati útmutatót. Ismerje meg a kezelőrészeket és a készülék helyes használatát.



Figyelem! Ha a vezeték használat közben megsérül, akkor azt azonnal le kell választani az áramhálózatról. A vízellátásra történő csatlakoztatás vagy szivárgások megszüntetésének kísérlete esetén szintén ki kell húzni a csatlakozódugót.



A készülék nem alkalmas az ivóvízellátó rendszerre történő csatlakoztatásra.



Védelmi osztály II (kettős szigetelés)



Az elektromos készülékek nem tartoznak a háztartási hulladékba.



Garantált hangerőszint L_{WA} dB-ben.



fúvókatisztító tű



A készüléket csak álló helyzetben működtesse. Soha ne működtesse fekvő helyzetben.



A nagynyomású sugár nem megfelelő használat esetén veszélyes lehet. A sugarat nem szabad személyekre, állatokra, aktív elektromos berendezésekre vagy magára a gépre irányítani.

A készülék biztonságos üzembe helyezése

Általános információk

- Olvassa el figyelmesen a használati útmutatót. Ismerje meg a kezelőrészeket és a készülék helyes használatát.
- A készüléket nem használhatják gyermekek. Ügyelni kell a gyerekekre, hogy ne játszanak a készülékkel.

A készüléket csökkent fizikai, érzékszervi vagy szellemi képességű vagy tapasztalattal és tudással nem rendelkező személyek csak felügyelet mellett működtethetik, vagy ha felvilágosították őket a készülék biztonságos használatáról, és megértették az ebből eredő veszélyeket.

- Nem használhatják a készüléket olyan személyek, akik nem ismerik a használati útmutatót.
- A magasnyomású tisztítót kizárólag a készülék használatát ismerő személyek működtethetik.

- A készüléket nem szabad 2000 m feletti magasságban használni.
- Üzemeltetés közben fellépő üzemzavar vagy meghibásodás esetén azonnal ki kell kapcsolni a készüléket és ki kell húzni a hálózati csatlakozódugót. A meghibásodás lehetséges okai: *Hibakeresés, L. 16.* Esetleg forduljon szervizközpontunkhoz.
- Vegye figyelembe, hogy maga a felhasználó felel a balesetekért vagy más személyekért, illetve tulajdonuk veszélyeztetéséért.
- Ügyeljen a zajvédelemre és a helyi előírásokra.

Előkészítés

- Védje magát a visszafröccsenő víztől vagy szennyeződéstől védőszemüveggel és megfelelő védőruhával.
- Magasnyomású tisztítók használatakor aeroszokok keletkezhetnek. Az aeroszokok belélegzése egészségkárosodást okozhat. Alkalmazástól függően a teljesen árnyékolt szívófejek (pl. felülettisztítók) használata jelentősen csökkentheti a vizes aeroszokok kibocsátását. A tisztítandó környezet-

től függően viseljen megfelelő FFP 2 vagy azzal egyenértékű légzésvédő maszkot, hogy megvédje magát az aeroszokok belélegzése ellen, ha a teljesen árnyékolt szűrőfej használata nem lehetséges.

- Ne dolgozzon sérült, hiányos vagy a gyártó engedélye nélkül átalakított készülékkel. Üzembe helyezés előtt szakemberrel ellenőriztesse, hogy rendelkezésre állnak-e a szükséges elektromos védőintézkedések.
- A készüléket csak egy tapasztalt villanyszerelő által az IEC 60364-1 szabvány szerint telepített csatlakozóaljzatra szabad csatlakoztatni.
- Használat előtt mindig ellenőrizze a csatlakozó- és a hosszabbító vezeték sérülésére vagy öregedésére utaló jeleket. Ha a vezeték használat közben megsérül, akkor azt azonnal le kell választani az áramhálózatról, **NE ÉRJEN A VEZETÉKHEZ, AMÍG NINCS LEVÁLASZTVA A HÁLÓZATRÓL.** Ne használja a készüléket, ha a vezeték sérült vagy kopott.
- Ha megsérül a készülék hálózati csatlakozóvezetéke,

akkor a veszélyek elkerülése érdekében ezt a gyártónak, ügyfélszolgálatának, vagy egy hasonlóan szakképzett személynek kell kicserélnie. Forduljon a szervizközpont-hoz.

- A készüléket csak olyan áramvédőkapcsolóval (FI relé) rendelkező csatlakozóaljzathoz csatlakoztassa, amit 30 mA-t meg nem haladó névleges hibaáram-erősségre méreteztek.
- Csak olyan hosszabbító vezetékeket használjon, amelyek kültéri használatra alkalmasak. A csatlakozásnak száraznak és a talaj felett kell lennie. Javasoljuk, hogy használjon erre a célra kábeldobot, ami a csatlakozóaljzatot legalább 60 mm-re a talaj felett tartja.
- A hosszabbító kábelek vezető keresztmetszetének legalább $2 \times 2,5 \text{ mm}^2$ méretűnek kell lennie.
- A magasnyomású tömlők, szerelvények és összekötőelemek fontosak a készülék biztonsága szempontjából. Csak a gyártó által ajánlott magasnyomású tömlőket, szerelvényeket és összekötőelemeket használjon.

- Ne használja a készüléket, ha a hálózati csatlakozóvezeték, a vízbemenet vagy más fontos alkatrészek, például a magasnyomású tömlő vagy a szórópisztoly sérült, ill. szivárog.
- A készüléket csak állva és csak egy stabil, egyenletes felületen használja.
- Soha ne üzemeltesse a készüléket, ha gyermekek vagy állatok tartózkodnak a közelben. A közelben tartózkodó személyeknek védőruhát kell viselniük.

Üzemeltetés

- Legyen figyelmes, ügyeljen arra, amit csinál és megfontoltan végezze a munkát a készülékkel. Ne használja a készüléket, ha fáradt, vagy ha kábítószert, alkoholt vagy gyógyszer hatása alatt áll.
- A nagynyomású sugár nem megfelelő használat esetén veszélyes lehet. A sugarat nem szabad személyekre, állatokra, aktív elektromos berendezésekre vagy magára a gépre irányítani.
- Ne irányítsa a sugarat saját magára vagy másokra ruha vagy lábbeli tisztítása céljából.

- Ha a tisztítószer a bőrére kerül, öblítse le bő tiszta vízzel.
- Ne a hálózati csatlakozóvezetéknél fogva húzza ki a csatlakozódugót az aljzatból vagy ne húzza annál fogva a készüléket. Védje a hálózati csatlakozóvezetéket hőtől, olajtól és éles szélektől.
- Robbanásveszély – ne permetezzen gyúlékony folyadékokat.
- Ne használja a készüléket gyúlékony folyadékok vagy gázok közelében. Ennek figyelmen kívül hagyása esetén tűz- vagy robbanásveszély áll fenn.
- Soha ne szállítsa a készüléket működésben lévő hajtással.
- Kapcsolja ki a készüléket és húzza ki a csatlakozódugót a csatlakozóaljzatból. Győződjön meg arról, hogy minden mozgó alkatrész teljesen leállt
 - ha bármikor felügyelet nélkül hagyja a készüléket,
 - ha tartozékot cserél,
 - mielőtt megszüntet egy elakadást vagy eltömődést,
 - a készülék ellenőrzése, tisztítása, illetve a készüléken történő munkavégzés előtt.

- Ha a készülék elkezd szokatlanul erősen rezegni, azonnal át kell nézni a készüléket:
 - nézze át a készüléket, hogy nincs-e rajta sérülés,
 - cserélje ki a sérült alkatrészeket,
 - forduljon a szervizközpont-hoz.

Tisztítás, karbantartás és tárolás

- Hagyja lehűlni a motort, mielőtt hosszabb időre leállítja a készüléket.
- Biztonsági okokból cserélje ki a kopott vagy sérült alkatrészeket. Kizárólag eredeti alkatrészeket és tartozékokat használjon. Más alkatrészek használata a garanciális igények azonnali elvesztéséhez vezet.
- A készüléket csak erre felhatalmazott villamossági szakember nyithatja fel. Ha javítás szükséges, minden esetben forduljon szervizközpontunkhoz.
- Kapcsolja le a motort, válassza le a készüléket az áramellátásról és hagyja lehűlni a készüléket, ha a készülék tisztítás, beállítás, tárolás vagy ta-

rtózcserre céljából lett leállítva.

- Kezelje gondosan és tartsa tisztán a készüléket.
- Tárolja a készüléket gyermekektől elzárva.



Előkészítés

▲ FIGYELMEZTETÉS! Sérülésveszély véletlenül beinduló készülék révén. Csak akkor csatlakoztassa a csatlakozódugót a csatlakozóaljzatba, ha a készülék teljesen elő van készítve a használatra.

Kezelőelemek

A készülék első használata előtt ismerje meg a kezelőelemeket.

pisztolymarkolat (1)

- **bekapcsoló kar (24)**
 - Bekapcsoló kar meghúzása: aktiválja a nagynyomású sugarat
 - Bekapcsoló kar elengedése: kikapcsolja a nagynyomású sugarat
- **gyerekzár (26)** (hátról nézve)
 - ← A bekapcsoló kar reteszelve van .
 - Meghúzhatja a bekapcsoló kart .

▲ FIGYELMEZTETÉS! Nagynyomású sugár okozta sérülésveszély! Minden esetben reteszelve a bekapcsoló kart, ha megszakítja a munkát.

- **kireteszelés (23)**

Nyomja meg: A magasnyomású tömlő (2) gyorscsatlakozó-dugójának (25) le szerelése a pisztolymarkolatról (1)

Összeszerelés

Tartók és terelőgörgők felszerelése

Kiszállított állapot

- tartó (4/8/9/18) (nincs felszerelve)
- alátámasztás (12) (nincs felszerelve)
- 4× terelőgörgő (11) (nincs felszerelve)

Eljárás (A ábra)

1. Helyezze a csőhöz/szívófejhez/pisztolymarkolathoz való tartót (8/9) és az alátámasztást (12) a magasnyomású tisztító ház (32) oldalán lévő befogóba.
2. Helyezze a többi tartót (4/18) a magasnyomású tisztító házán (32) lévő megfelelő befogókba.
3. Helyezze a terelőgörgőket (11) a magasnyomású tisztító házán (32) alul lévő befogókba.
A terelőgörgők hallhatóan bekattanak.

A készülék felállítása

1. Állítsa a készüléket egy sima, stabil felületre.
2. Dugja a magasnyomású tömlőn (21) lévő menetes csatlakozót (2) a készülék nagynyomású csatlakozójába (20). Rögzítse a csatlakozót a záróanyával.
3. Dugja a magasnyomású tömlőn lévő gyorscsatlakozó-dugót (25) a pisztolymarkolaton (1) lévő nagynyomású csatlakozóba.

Vizellátás létrehozása

Előfeltételek

- Táptömlő: Kerti tömlő felszerelt gyorscsatlakozóval, kerti tömlő adapterrel (nem tartozék); Ø 13 mm (1/2") hosszúság 5 m és 30 m között
- Legkisebb szállítási teljesítmény: 5 l/min (300 l/h)

• Rendszerelválasztó

Egy rendszerelválasztó (visszafolyás-gátló) megakadályozza a víz és a tisztítószer visszaáramlását az ivóvízvezetékbe.

- A jelenleg érvényben lévő előírások szerint a magasnyomású tisztítót soha nem szabad az ivóvízhálózaton rendszerelválasztó nélkül üzemeltetni. Egy EN 12729 szerinti BA típusú megfelelő rendszerelválasztót kell használni.
- A rendszerelválasztón átfolyt víz nem ivóvíz besorolású.
- Rendszerelválasztók szaküzletekben kaphatók.

Eljárás

1. Helyezze a szűrőbetétet (15) a vízcsatlakozóba (14).
2. Szerelje fel a csatlakozóelemet (16) a vízcsatlakozóra (14).
3. Szerelje fel a kerti tömlő adapterrel ellátott gyorscsatlakozót a táptömlőre.
4. Csatlakoztassa az táptömlőt a vízellátáshoz.
5. Légtelenítse a táptömlőt: nyissa ki a vízellátást, amíg a víz buborék nélkül távozik a táptömlő másik végén. Zárja el a vízellátást.
6. Csatlakoztassa a kerti tömlő adapterrel ellátott gyorscsatlakozót a táptömlőre a csatlakozóelemmel (16).

Tartozék kiválasztása

standard állítható szórófej (6)

A fúvókacsúcs forgatható.

Kezelőelemek

- Állítható felülszórás (forgásirány hátról nézve)



☞ széles szórás



☞ keskeny szórás; pontszórás

Turbó szennymaró fúvóka (7)



A forgó vízszugár alacsony vízfogyasztású munkavégzéshez alkalmas.

tisztítószer tartály fúvókával (3)

A szívófejjel ellátott tisztítószer tartály tisztítószerezellel történő használatra alkalmas.

Tudnivalók

- tisztítószer-tartály (27): Max. 0,5 l

Kezelőelemek

- szívófej, tisztítószer tartály (29): forgásirány hátról nézve



☞ széles szórás



☞ keskeny szórás; pontszórás

- A szívófejjel ellátott tisztítószer tartályon (3) lévő szabályozó szeleppel (28) a tisztítószer átfolyó mennyisége szabályozható.

Átfolyó mennyiség szabályozása

- Növelés: ☞
- Csökkentés: ☞

Tartozék felszerelése és leszerelése

Fúvóka felszerelése (6/7)

1. Szerelje fel a csövet (10) a pisztoly-markolatra (1) (bajonettzár: helyezze be, nyomja meg és forgassa el).
2. Helyezze a tartozékot a csőre (10). A tartozék bekattan.

Fúvóka leszerelése (6/7)

1. Nyomja meg és tartsa lenyomva a ret-eszelő gombot (31) a cső elülső végére (10).
2. Húzza le a tartozékot a csőről (10).
3. Szerelje le a csövet (10) a pisztolymarkolatról (1) (bajonettzár: Tolás, forgatás és húzás).

tisztítószertartály fúvókával (3) felszerelése

1. Szerelje le a csövet (10) a pisztolymarkolatról (1) (bajonettzár: Tolás, forgatás és húzás).
2. Szerelje fel a tartozékot a pisztolymarkolatra (1) (bajonettzár: helyezze be, nyomja meg és forgassa el).

tisztítószertartály fúvókával (3) leszerelése

1. Szerelje le a tartozékot a pisztolymarkolatról (1) (bajonettzár: Tolás, forgatás és húzás).

Üzemeltetés

Tisztítás tisztítószerral

A tisztítószerre vonatkozó követelmények

- Ezt a készüléket biológiailag lebontható anionos felületaktív anyagokon alapuló semleges tisztítószerral való használatra tervezték.
- Más tisztítószerek vagy vegyszerek használata befolyásolhatja a készülék biztonságát és kárt okozhat. A garancia nem vonatkozik az ilyen típusú károkra.
- Tisztítószert internetes boltunkban vásárolhat, *Pótalkatrészek és tartozékok*, L. 18.

Előfeltételek

- A tisztítószertartály és a fúvóka (3) meg van töltve tisztítószerral.

Tisztítószertartály (3) megtöltése és kiürítése

1. Távolítsa el a zárósapkát és a fúvókát a tisztítószertartályról.
2. Töltse meg vagy ürítse ki a tisztítószertartályt.
3. Zárja le a tisztítószertartályt a zárósapkával.

Tudnivalók

- A tisztítószert automatikusan beszívódik a tartályból.

Bekapcsolás

▲ FIGYELMEZTETÉS! A szivárgó vízrendszer áramütést okozhat! Állítsa a be-/kikapcsolót (22) „0” (KI) állásba. Húzza ki a hálózati csatlakozódugót. Kezdje újra a vízcsatlakozások létrehozását (lásd: *Vízellátás létrehozása*, L. 11).

▲ FIGYELMEZTETÉS! A készüléket csak függőleges pozícióban szabad működtetni! Áramütés veszélye áll fenn, ha a készülék felborul. Állítsa a be-/kikapcsolót (22) „0” (KI) állásba. Húzza ki a hálózati csatlakozódugót. Csak ezt követően állítsa vissza a készüléket függőleges pozícióba. Saját biztonsága érdekében várjon kb. öt percet, mielőtt ismét az elektromos hálózatra csatlakoztatja.

▲ FIGYELMEZTETÉS! A nem megfelelő hosszabbító vezetékek veszélyesek lehetnek! Csak olyan hosszabbító vezetékeket használjon, amelyek kültéri használatra alkalmasak. A csatlakozásnak száraznak és a talaj felett kell lennie. Javasoljuk, hogy használjon erre a célra kábeldobot, ami a csatlakozóaljzatot legalább 60 mm-re a talaj felett tartja.

1. Ellenőrizze, hogy a be-/kikapcsoló (22) „0” (KI) állásban áll.
2. Állítsa a készüléket függőleges pozícióba.

3. Csatlakoztassa a csatlakozódugót egy áram-védőkapcsolóval ellátott csatlakozóaljzathoz.

A hálózati csatlakozóvezeték (18) tartójának hátulról nézve jobboldali része elfordítható. Az alábbi módon könnyen kiemelhető a hálózati csatlakozóvezeték (17).

4. **MEGJEGYZÉS!** Kár keletkezhet a készülékben, ha a készüléket szárazon működteti. Ne működtesse a magasnyomású tisztítót zárt vízcappal. Nyissa ki teljesen a vízcapot.

5. Állítsa a be-/kikapcsolót (22) „I” (BE) állásba.

Ha létrejött a szükséges nyomás, a motor rövid időn belül elindul. Ezután megáll a motor.

6. **▲ FIGYELMEZTETÉS!** Ügyeljen a távozó vízszugár visszaütő erejére. Sérülést okozhat magának vagy más személyeknek. Gondoskodjon stabil álló helyzetről. Tartsa erősen a pisztolymarkolatot (1).

Nyomja meg a pisztolymarkolat (1) bekapcsoló karját (24).

A fúvóka nyomással működik és a motor beindul. Ha elengedi a bekapcsoló kart (24), akkor a motor leáll. A nagynyomás a rendszerben megmarad.

Működtetés megszakítása

Tudnivalók

- pisztolymarkolat (1) → tartó (9)
- cső (10)/Fúvóka (6/7) → tartó (8)
- tisztítószertartály fúvókával (3) → tartó (4)
- A terelőgörgőkön (11) lévő lábkapcsolóval (19) rögzítheti a magasnyomású tisztítót elgurulás ellen.

Eljárás

1. Engedje el a pisztolymarkolat (1) bekapcsoló karját (24).

2. Ha leteszi a pisztolymarkolatot: Rögzítse a bekapcsoló kart a gyerekzárral (26) (hátulról nézve).

← A bekapcsoló kar reteszelve van



→ Meghúzhatja a bekapcsoló kart



▲ FIGYELMEZTETÉS! Nagynyomású sugár okozta sérülésveszély! Minden esetben reteszelve a bekapcsoló kart, ha megszakítja a munkát.

3. Hosszabb munkaszünetek esetén: Állítsa a be-/kikapcsolót (22) „O” (KI) állásba.

Légtelenítés

Táptömlő légtelenítése

1. Zárja el a vízcapot.
2. Távolítsa el az táptömlőt a készülékről.
3. További információ: *Vizellátás létrehozása, L. 11*

Készülék légtelenítése

1. Állítsa a be-/kikapcsolót (22) „I” (BE) állásba.
2. Várja meg, amíg létrejön a nyomás és a motor leáll.
3. Állítsa a be-/kikapcsolót (22) „O” (KI) állásba.
4. Nyomja meg a pisztolymarkolat (1) bekapcsoló karját (24), amíg megszűnik a nyomás.
5. Ismétlje meg ezeket a lépéseket néhányszor, amíg nincs több levegő a készülékben.

Működtetés befejezése

1. Tisztítószerezrel történő munkavégzés után:
 - Ürítse ki a tisztítószertartályt (27).

- Öblítse ki a készüléket tiszta vízzel, amíg nincs több tisztítószert a vezetékben.
2. Engedje el a bekapcsoló kart (24).
 3. Állítsa a be-/kikapcsolót (22) „0” (KI) állásba.
 4. Zárja el a vízcsapot.
 5. Nyomja meg a pisztolymarkolat (1) bekapcsoló karját (24), amíg megszűnik a nyomás.
 6. Húzza ki a hálózati csatlakozódugót. Tekerje fel a hálózati csatlakozóvezeték (17) a tartóra (18).
 7. Válassza le a készüléket a vízellátásról.

Szállítás

A készülék előkészítése a biztonságos gurításhoz.

- Kapcsolja ki a készüléket.
- Húzza ki a készülék csatlakozódugóját a csatlakozóaljzatból.
- Akassza a magasnyomású tömlőt (2) és a hálózati csatlakozóvezeték (17) a tartóra (4/18).
- Engedje fel a lábkapcsolót (19) a vezetőgörgőkön (11).

Ha vinni szeretné a készüléket, használja a markolatot (5) vagy esetleg kérje egy másik személy segítségét.

Tisztítás, karbantartás és tárolás

▲ FIGYELMEZTETÉS! Áramütés! Sérülésveszély véletlenül beinduló készülék révén. Vigyázzon magára a karbantartási és tisztítási munkák során. Kapcsolja ki a készüléket és húzza ki a csatlakozódugót a csatlakozóaljzából.

A jelen használati útmutatóban nem szereplő javítási és karbantartási munkákat

szervizközpontunkkal végeztesse el. Csak eredeti alkatrészeket használjon.

Tisztítás

MEGJEGYZÉS! Anyagi kár veszélye! Nem megfelelő tisztítás esetén kár keletkezhet a készülékben. Soha ne fröcskölje le a készüléket vízzel. Ne tisztítsa a készüléket folyó víz alatt. Ne használjon maró hatású tisztító-, ill. oldószereket.

Mindig tartsa tisztán a készüléket.

Üzemeltetés utáni tisztítás

1. Állítsa a be-/kikapcsolót (22) „0” (KI) állásba.
2. Húzza ki a hálózati csatlakozódugót.
3. Tartsa tisztán és szabadon a szellőzőnyílásokat.
4. A készülék egy puha kefével vagy enyhén nedves törlőkendővel tisztítható.

Standard állítható szórófej tisztítása

Ritka esetben a standard állítható szórófejet eltávolíthatja idegen testek.

1. Szerelje le a standard állítható szórófejet (6).
2. Távolítsa el az idegen testet előlről a fúvókatisztító tűvel (13).
3. Az idegen test eltávolításához öblítse ki előlről vízzel a standard állítható szórófejet.

A vízcsatlakozóban lévő szűrőbetét megtisztítása

1. Távolítsa el a csatlakozóelemet (16) a vízcsatlakozóról (14).
2. Vegye ki a szűrőbetétet (15) vízcsatlakozóból.
3. Tisztítsa meg a szűrőbetétet folyó víz alatt.
4. Szerelje fel a szűrőbetétet (15) és a csatlakozóelemet (16) fordított sorrendben.

Karbantartás

A készülék nem igényel karbantartást.

Tárolás

Tudnivalók

Tárolja a készüléket és a tartozékokat mindig:

- tisztán
- szárazon
- portól védve
- fagymentes helyen
- gyermekektől elzárva

Készülék előkészítése tároláshoz

MEGJEGYZÉS! A fagy tönkreteszi a magasnyomású tisztítót és tartozékait, ha nincs kiürítve belőle az összes víz.

1. Ürítse ki az összes vizet a készülékből.

- Válassza le a készüléket a vízellátásról.
 - Kapcsolja be a magasnyomású tisztítót a BE/KI kapcsolóval (22) legfeljebb 1 percre.
 - Nyomja meg a pisztolymarkolat (1) bekapcsoló karját (24), amíg már nem lép ki víz a pisztolymarkolaton (1) vagy a tartozékon át.
 - Kapcsolja ki a készüléket.
2. Ürítse ki az összes vizet a tartozékokból.
 3. Tárolja a tartozékokat állva, a tartókban a csatlakozással lefelé.
 4. Szerelje le a magasnyomású tömlőt. Ürítse ki a magasnyomású tömlőt.
 5. Tárolja a magasnyomású tömlőt és a hálózati csatlakozóvezetékét az erre a célra kialakított tartókban (4, 18).

Hibakeresés

A következő táblázat segít Önnek a hibaelhárításban:

Probléma	Lehetséges ok	Hibaelhárítás
A készülék nem indul	Be-/kikapcsoló (22) ki van kapcsolva	Ellenőrizze a be-/kikapcsoló pozícióját
	Nincs hálózati feszültség	Ellenőrizze a csatlakozóaljzatot, a hálózati csatlakozóvezetékét, a csatlakozódugót és a biztosítékot, adott esetben javíttassa meg villamosági szakemberrel.
	Hibás áramellátás	Ellenőrizze, hogy az elektromos rendszer megfelel-e a típus táblán lévő adatoknak
A készülék nem továbbít vizet	Légbuborékok a magasnyomású tisztítóban	Kapcsolja be a készüléket és nyomja meg a bekapcsoló kart (24). Légtelenítés, L. 14
	A készülékben nincs nyomás	Légtelenítés, L. 14
A készülékben nincs nyomás	Légbuborékok a magasnyomású tisztítóban	Légtelenítés, L. 14
	Nyomáscsökkenés a vezetékben	Ellenőrizze a vízellátást

Probléma	Lehetséges ok	Hibaelhárítás
Szivárog a vízrendszer	A csatlakozók nem megfelelően vannak felszerelve	Kapcsolja ki a készüléket és válassza le a hálózatról. Csatlakoztassa vissza a készüléket a vízvezetékekre (lásd: <i>Vízellátás létrehozása, L. 11</i>)
	Vízcsatlakozás (14) szivárog	Kapcsolja ki a készüléket és válassza le a hálózatról. Cserélje ki a vízcsatlakozón (14) lévő csatlakozóelemet (16) a tömítőgyűrűvel együtt (lásd <i>Pótalkatrészek és tartozékok, L. 18</i>)
Erős nyomásingadozás	standard állítható szórófej (6) szennyezett	Öblítse ki a állítható szórófejet (6) vízzel. Szükség esetén tisztítsa meg a fúvókafurat a fúvókatisztító tűvel (13; lásd <i>Tisztítás, L. 15</i>).
	állítható szórófej (6) eltömődött	Távolítsa el a állítható szórófejet (6) és ellenőrizze, hogy a víz akadálytalanul távozik a pisztolymarkolaton (1).

Ártalmatlanítás/ Környezetvédelem

Gondoskodjon a készülék, a tartozékok és a csomagolás környezetbarát újrahasznosításáról.



Az elektromos készülékek nem tartoznak a háztartási hulladéka.

Az áthúzott kerek kuka szimbóluma azt jelenti, hogy ezt a terméket élettartama végén nem szabad szelektálatlan települési hulladékként ártalmatlanítani.

Az elektromos és elektronikus berendezések hulladékairól szóló 2012/19/EU irányelv:

A fogyasztókat jogszabály kötelezi arra, hogy az elektromos és elektronikus beren-

dezéseket élettartamuk végén eljuttassák környezetbarát újrahasznosításra. Ilyen módon környezetbarát és erőforrás-kímélő újrahasznosítás biztosítható.

A nemzeti jogba való átültetéstől függően a következő lehetőségek állnak rendelkezésére:

- visszaadás egy értékesítő helyen,
- leadás egy hivatalos gyűjtőhelyen,
- visszaküldés a gyártónak/forgalmazónak.

Ez nem érinti a hulladékká vált készülékek tartozékait és elektromos alkatrészek nélküli segédeszközeit.

A tisztítószer-flakon ártalmatlanítása

- A termékmaradványokat a 2008/98/EK hulladék irányelv, valamint a nemzeti és regionális előírások szerint kell ártalmatlanítani. Ehhez a termékhez

nem határozható meg az európai hulladékkatalógus (AVV) szerinti hulladékkód, mivel a hozzárendelést csak a felhasználó tervezett felhasználási célja határozza meg. Az EU-n belüli hulladékkódot a hulladékkezelővel egyeztetve kell meghatározni.

- A be nem szennyezett csomagolások újrahasznosításra kerülhetnek.
- A szennyeződésre nem hajlamos csomagolásokat az anyaghoz hasonlóan kell ártalmatlanítani.

Pótalkatrészek és tartozékok

Pótalkatrészek és tartozékok az alábbi oldalon állnak rendelkezésre www.grizzlytools.shop. Ha probléma merül fel a rendelés során, vegye fel velünk a kapcsolatot internetes boltunkon keresztül. További kérdések esetén forduljon az alábbi helyre: JÓTÁLLÁSI TÁJÉKOZTATÓ, L. 19

Poz. sz.	Név	Rendelési sz.
1	pisztolymarkolat	91120018
2	magasnyomású tömlő, 7 m	91105606
3	tisztítószer-tartály fúvókával (600 ml)	91110683
6	standard állítható szórófej	91110606
7	turbó szennymaró fúvóka	91104540
10	cső	91110605
11	terelőgörgő készlet	91110682
13	fúvókatisztító tű	91110572
16, 15	csatlakozóelem (vízcsatlakozó), szűrőbetét	91110684
30	tisztítószer-fúvóka URM 500 (0,5 l)	30990010

JÓTÁLLÁSI TÁJÉKOZTATÓ

A termék megnevezése:	Flexi nagynyomású tisztító
A termék típusa:	PHDF 150 A1
Gyártási szám:	449443_2310

A gyártó cégneve, címe, e-mail címe: Grizzly Tools GmbH & Co. KG Stockstädter Straße 20 63762 Großostheim Germany E-Mail: service@grizzlytools.de	Szerviz neve, címe, telefonszáma: Szerviz Magyarország Tel.: 06800 21225 E-Mail: grizzly@lidl.hu W+T Környezetvédelmi és Szolgáltató Kft. Dunapart also 138 2318 Szigetszentmárton Tel.: 0624 456 672
Az importáló/ forgalmazó neve és címe: Lidl Magyarország Kereskedelmi Bt., H-1037 Budapest, Rádl árok 6.	

1. A jótállási idő a Magyarország területén, Lidl Magyarország Kereskedelmi Bt. üzle-tében történt vásárlás napjától számított 3 év, amely jogvesztő. A jótállási idő a fogyasztó részére történő átadással, vagy ha az üzembe helyezést a forgalmazó, vagy annak megbízottja végzi, az üzembe helyezés napjával kezdődik.
2. A jótállási igény a jótállási jeggyel és/vagy a vásárlást igazoló blokkal érvényesíthető. A jótállási jegy szabálytalan kiállítása, vagy átadásának elmaradása nem érinti a jótállási köte-lezettség-vállalás érvényességét. Kérjük, hogy a vásárlás tényének és időpontjának bizonyítá-sára őrizze meg a pénztári fizetésnél kapott jótállási jegyet és a vásárlást igazoló blokkot.
3. A vásárlástól számított három munkanapon belül érvényesített csereigény esetén a forgalma-zó köteles a terméket kicserélni, feltéve ha a hiba a rendeltetészerű használatot akadályozza. A jótállási jogokat a termék tulajdonosaként a fogyasztó érvényesítheti az áruházakban, valamint a jótállási tájékoztatóban feltüntetett szervizekben. (A magyar Polgári Törvénykönyv alapján fogyasztónak minősül a szakmája, önálló foglalkozása vagy üzleti tevékenysége körén kívül eljáró természetes személy.)
A jótállás ideje alatt a fogyasztó hibás teljesítés esetén kérheti a termék kijavítását, kicserélé-sét, vagy ha a termék nem javítható vagy cserélhető, vagy az a forgalmazónak aránytalan többletköltséggel járna, illetve a fogyasztó kijavításhoz, kicseréléshez fűződő érdeke alapos ok miatt megszűnt, árleszállítást kérhet, vagy elállhat a szerződéstől és visszakérheti a vételár-t. A kijavítás során a termékbe csak új alkatrész kerülhet beépítésre.

4. A fogyasztó a hiba felfedezése után a lehető legrövidebb időn belül köteles a hibát bejelenteni és a terméket a jótállási jogok érvényesítése céljából átadni. A hiba felfedezésétől számított két hónapon belül bejelentett jótállási igényt időben közöltnek kell tekinteni. A közlés elmaradásából eredő kárért a fogyasztó felelős. A jótállási igény érvényesíthetőségének határideje a termék, vagy fődarabjának kicserélése esetén a csere napján újraindul.
5. A rögzített bekötésű, illetve a 10 kg-nál súlyosabb, vagy tömegközlekedési eszközön nem szállítható terméket az üzemeltetés helyén kell megjavítani. Abban az esetben, ha a javítás a helyszínen nem végezhető el, a termék ki- és visszaszereléséről, valamint szállításáról a forgalmazónak kell gondoskodnia.
6. A jótállás nem áll fenn, ha a hiba a nem rendeltetésszerű használatból, átalakításból, helytelen tárolásból, vagy a használati utasítástól eltérő kezelésből, vagy bármely a vásárlást követő behatásból fakad, vagy elemi kár okozta, és azt a forgalmazó, vagy a szerviz bizonyítja. A jótállás nem vonatkozik a mozgó kopó alkatrészek (világítótestek, gumibroncok stb.) rendeltetésszerű elhasználódására. A szerviz és a forgalmazó a kijavítás során nem felel a terméken a fogyasztó vagy harmadik személyek által tárolt adatokért vagy beállításokért.
7. Fogyasztói jogvita esetén a fogyasztó a megyei (fővárosi) kereskedelmi és iparkamarák mellett működő békéltető testület eljárását is kezdeményezheti.
A jótállás a fogyasztó törvényből eredő szavatossági jogait és azok érvényesíthetőségét nem érinti.

Kijavítást ellenőrző szelvény:

A jótállási igény bejelentésének időpontja:	A hiba oka:
Javításra átvétel időpontja:	A hiba javításának módja:
A fogyasztó részére történő visszaadás időpontja:	
A szerviz bélyegzője, kelt és aláírás:	

Kicserélést ellenőrző szelvény:

A jótállási igény bejelentésének időpontja:
Kicserélés időpontja:
A cserélő bolt bélyegzője, kelt és aláírás:

Az eredeti EK -megfelelőségi nyilatkozat fordítása

Termék: **Flexi nagynyomású tisztító**

Modell: **PHDF 150 A1**

Sorozatszám: 000001-065000

A fent ismertetett nyilatkozat tárgya megfelel a vonatkozó uniós harmonizációs jogszabályoknak:

**2006/42/EC • 2014/30/EU • 2000/14/EC & 2005/88/EC •
2011/65/EU & (EU) 2015/863**

E nyilatkozat fent leírt tárgya összhangban van az egyes veszélyes anyagok elektromos és elektronikus berendezésekben való alkalmazásának korlátozásáról szóló, 2011. június 8-i 2011/65/EU európai parlamenti és tanácsi irányelvvel.

A megfelelés biztosítása érdekében a következő harmonizált szabványokat és nemzeti szabványokat és előírásokat alkalmazták:

**EN 60335-1:2012/A15:2021 • EN 60335-2-79:2012 • EN 62233:2008
EN IEC 55014-1:2021 • EN IEC 55014-2:2021
EN IEC 61000-3-2:2019/A1:2021
EN 61000-3-3:2013/A2:2021 • EN IEC 63000:2018**

A 2000/14/EC zajkibocsátási irányelvvel összhangban a következőket erősítik meg:

Hangerőszint (L_{WA})

- mért: 92,4 dB

- garantált: 97 dB

A 2000/14/EC, V. melléklet szerinti megfelelésértékelési eljárást követte.

E megfelelési nyilatkozat a gyártó kizárólagos felelősségére kerül kibocsátásra:



Grizzly Tools GmbH & Co. KG
Stockstädter Str. 20
63762 Großostheim
NÉMETORSZÁG
11.03.2024

Christian Frank
Meghatalmazott képviselő a dokumentációhoz

Kazalo

Uvod.....	22
Predvidena uporaba.....	22
Obseg dobave/pribor.....	23
Pregled.....	23
Opis delovanja.....	23
Tehnični podatki.....	24
Varnostna navodila.....	24
Pomen varnostnih napotkov.....	24
Slikovni znaki in simboli.....	24
Varen začetek uporabe naprave.....	25
Priprava.....	28
Upravljalni elementi.....	28
Sestavljanje.....	29
Postavitve naprave.....	29
Vzpostavitev oskrbe z vodo.....	29
Izbira nastavka.....	29
Nameščanje in odstranjevanje nastavka.....	30
Uporaba.....	30
Čiščenje s čistilnim sredstvom.....	30
Vklon.....	31
Prekinitev obratovanja.....	31
Odzračevanje.....	32
Konec obratovanja.....	32
Transport.....	32
Čiščenje, vzdrževanje in shranjevanje.....	32
Čiščenje.....	32
Vzdrževanje.....	33
Shranjevanje.....	33
Iskanje napak.....	34
Odstranjevanje med odpadke/ varstvo okolja.....	35
Nadomestni deli in pribor.....	35
Garancijo.....	37
Prevod izvirnika izjave ES o skladnosti.....	39

Uvod

Iskrene čestitke ob nakupu vašega novega visokotlačnega čistilnika (v nadaljevanju naprava ali električno orodje).

Odločili ste se za kakovostno napravo. Ta naprava je bila preverjena glede kakovosti med in po koncu proizvodnje. S tem je zagotovljena sposobnost vaše naprave za delovanje.

Ni mogoče izključiti, da v posameznih primerih na napravi ali v njej oz. v cevni napeljavah ne ostane nekaj vode. To ni napaka ali okvara in ni razlog za zaskrbljenost.



Navodila za uporabo so sestavni del te naprave. Vsebujejo pomembna navodila glede varnosti, uporabe in odstranjevanja med odpadke. Skrbno preberite navodila za uporabo. Seznanite se z elementi upravljanja in pravilno uporabo naprave. Napravo uporabljajte samo v skladu z opisom in za navedena področja uporabe. Navodila za uporabo skrbno shranite in vso dokumentacijo predajte tretji osebi skupaj z napravo.

Predvidena uporaba

Naprava je predvidena izključno za naslednjo uporabo:

- Čiščenje strojev, vozil, stavb, orodij, fasad, teras, vrtnih naprav itd. z visokotlačnim vodnim curkom.

Vedno upoštevajte navodila proizvajalca objekta, ki ga je treba očistiti.

Vsaka druga uporaba, ki ni izrecno dovoljena v teh navodilih za uporabo, lahko predstavlja resno nevarnost za uporabnika in povzroči škodo na napravi. Upravlja-vec ali uporabnik izdelka je odgovoren za nesreče ali poškodbe drugih oseb ali njihove lastnine. Naprava je predvidena za

uporabo v zasebnem gospodinjstvu. Ni bila zasnovana za trajno poslovno uporabo. Pri poslovni uporabi garancija preneha veljati. Proizvajalec ne jamči za škodo, povzročeno zaradi nepredvidene uporabe ali napačnega upravljanja.

Obseg dobave/pribor

Vzemite izdelek iz embalaže in preverite obseg dobave.

Odstranite embalažni material na pravilen način.

- Visokotlačni čistilec Flexi
- Ročaj pištrole
- Pršilna cev
- Visokotlačna gibka cev
- držalo (Visokotlačna gibka cev/Posoda za čistilno sredstvo s šobo)
- držalo (Ročaj pištrole/Pršilna cev/Šoba)
- držalo (električni priključni kabel)
- podlaga (Ročaj pištrole/Pršilna cev)
- Posoda za čistilno sredstvo s šobo
- Čistilno sredstvo URM 500 (0,5 l)
- 4× krmilno kolo
- Standardna vario šoba
- Čistilna freza Turbo
- Spojka (Priključek za vodo)
- Vložek filtra
- Iгла za čiščenje šob
- navodila

Pregled

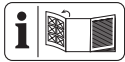

Slike naprave najdete na sprednji in zadnji zloženi strani.

- 1 Ročaj pištrole
- 2 Visokotlačna gibka cev
- 3 Posoda za čistilno sredstvo s šobo
- 4 držalo (Visokotlačna gibka cev/Posoda za čistilno sredstvo s šobo)
- 5 ročaj

- 6 Standardna vario šoba
 - 7 Čistilna freza Turbo
 - 8 držalo (Pršilna cev/Šoba)
 - 9 držalo (Ročaj pištrole)
 - 10 Pršilna cev
 - 11 krmilno kolo
 - 12 podlaga (Ročaj pištrole/Pršilna cev)
 - 13 Iгла za čiščenje šob
 - 14 Priključek za vodo
 - 15 Vložek filtra
 - 16 Spojka (Priključek za vodo)
 - 17 električni priključni kabel
 - 18 držalo (električni priključni kabel)
 - 19 nožni vzvod (krmilno kolo)
 - 20 Visokotlačni priključek
 - 21 Navojni priključek
 - 22 stikalo za vklop/izklop
 - 23 Tipka za sprostitve (Visokotlačna gibka cev)
 - 24 Vklonpa ročica
 - 25 Vtič hitrega priključka
 - 26 varovalo za otroke
 - 27 Posoda za čistilno sredstvo
 - 28 regulacijski ventil
 - 29 Šoba (posoda za čistilno sredstvo)
 - 30 Čistilno sredstvo
 - 31 Tipka za sprostitve
- slika A**
- 32 ohišje visokotlačnega čistilnika

Opis delovanja

Visokotlačni čistilnik čisti z visokotlačnim vodnim curkom.

Po potrebi ga lahko uporabljate tudi z dodatkom čistilnih sredstev.

Funkcije posameznih delov so opisane v nadaljevanju.

Tehnični podatki

Visokotlačni čistilec Flexi

.....PHDF 150 A1

Nazivna napetost U 230 V ~, 50 Hz

Nazivna moč P 2000 W

Dolžina električni priključni kabel 5 m

Razred zaščite II (dvojna izolacija)

Vrsta zaščite IPX5

Teža 8 kg

Dolžina visokotlačne gibke cevi 7 m

Delovni tlak (p) 10 MPa

Najv. dovoljeni tlak (p_{max}) 15 MPa

Najv. tlak dotoka ($p_{in,max}$) 0,8 MPa

Najv. temperatura dotoka ($T_{in,max}$) .. 40 °C

Nazivna količina pretoka (Q)

..... 5 l/min (300 l/h)

Najv. nazivna količina pretoka (Q_{max})

..... 7 l/min (420 l/h)

Raven zvočnega tlaka (L_{pA})

..... 79,9 dB; $K_{pA} = 3,0$ dB

Raven zvočne moči (L_{WA})

- izmerjena 92,4 dB; $K_{WA} = 2,50$ dB

- zagotovljena 97 dB

Vibracije (a_{rh}) $\leq 2,50$ m/s²

Vrednosti hrupa in vibracij so bile določene ustrezno standardom in določbam, navedenim v izjavi o skladnosti.

Navedena skupna vrednost vibracij in navedena vrednost emisij hrupa sta bili izmerjeni po standardiziranem preizkusnem postopku in ju je mogoče uporabiti za primerjavo električnega orodja z drugim električnim orodjem. Navedena skupna vrednost vibracij in navedena vrednost emisij hrupa se lahko uporabita tudi za predčasno oceno obremenitve.

▲ OPOZORILO! Vrednosti vibracij in emisij hrupa lahko med dejansko uporabo električnega orodja odstopajo od na-

vedene vrednosti, odvisno od načina, na katerega se električno orodje uporablja. Poskusite obremenitev z vibracijami ohranjati čim nižjo. Primer ukrepa za zmanjšanje obremenitve z vibracijami je omejitev trajanja dela. Pri tem je treba upoštevati vse dele delovnega cikla (na primer čase, v katerih je električno orodje izklopljeno, in tiste, v katerih je sicer vklopljeno, vendar deluje brez obremenitve).

Varnostna navodila

V tem razdelku so obravnavana osnovna varnostna navodila pri uporabi izdelka.

Pomen varnostnih napotkov

▲ NEVARNOST! Če tega varnostnega navodila ne upoštevate, pride do nesreče. Posledica je huda telesna poškodba ali smrt.

▲ OPOZORILO! Če teh varnostnih navodil ne upoštevate, morda pride do nesreče. Posledica je morebitna huda telesna poškodba ali smrt.

▲ POZOR! Če tega varnostnega navodila ne upoštevate, pride do nesreče. Posledica je morebitna lažja ali zmerna telesna poškodba.

OBVESTILO! Če tega varnostnega navodila ne upoštevate, pride do nesreče. Posledica je morebitna materialna škoda.

Slikovni znaki in simboli

Slikovne oznake na napravi



Pozor!



Skrbno preberite navodila za uporabo. Seznanite se z elementi upravljanja in pravilno uporabo naprave.



Pozor! Če se linija med uporabo poškoduje, jo je treba takoj izključiti iz električnega omrežja. Pri priključitvi na dovod vode ali poskusu odpravljanja netesnosti je treba izveči električni vtič.



Naprava ni primerna za priključitev na sistem za oskrbo s pitno vodo.



Razred zaščite II (dvojna izolacija)



Električne naprave ne spadajo med gospodinjske odpadke.



Zagotovljena raven zvočne moči LWA v dB.



Igla za čiščenje šob



Napravo uporabljajte samo v pokončnem položaju, nikoli v ležečem.



Visokotlačni curki so lahko pri neustrezni uporabi nevarni. Curka ne smete usmerjati v osebe, živali, aktivno vklopljeno električno opremo ali v sam stroj.

Varen začetek uporabe naprave

Splošne opombe

- Skrbno preberite navodila za uporabo. Seznanite se z elementi upravljanja in pravilno uporabo naprave.
- Otroci naprave ne smejo uporabljati. Otroke je treba nadzorovati, da je zagotovljeno, da se ne igrajo z napravo. Osebe z zmanjšanimi telesnimi, zaznavnimi ali duševnimi sposobnostmi ali s pomanjkanjem izkušenj in znanja lahko napravo uporabljajo, če so pri tem pod nadzorom ali so bile poučene o varni uporabi naprave in razumejo nevarnosti, ki izhajajo iz uporabe.
- Osebe, ki ne poznajo navodil za uporabo, naprave ne smejo uporabljati.
- Visokotlačni čistilnik smejo uporabljati izključno osebe, usposobljene za njegovo uporabo.
- Naprave ni dovoljeno uporabljati na nadmorski višini nad 2000 m.
- Če med uporabo pride do motnje ali okvare, napravo takoj izklopite in izvlecite električni iz električne vtičnice. Za možne vzroke motnje: *Iskanje napak, str. 34*. Ali pa se obrnite na našo servisno službo.
- Ne pozabite, da je uporabnik sam odgovoren za nesreče ali nevarnosti, ki se lahko pripeti-

jo drugim osebam ali njihovi lastnini.

- Upoštevajte navodila za zaščito pred hrupom in lokalne predpise.

Prilava

- Poskrbite za zaščito pred vodnimi brizgi ali umazanijo z zaščitnimi očali in primernimi zaščitnimi oblačili.
- Med uporabo visokotlačnih čistilnikov lahko nastajajo aerosoli. Vdihovanje aerosolov lahko povzroči zdravstvene težave. Odvisno od uporabe lahko uporaba popolnoma zakritih šob (npr. čistilca površin) bistveno zmanjša pojav vodnih aerosolov. Nosite primerno masko za zaščito dihal razreda FFP 2 ali primerljivo, odvisno od okolice za čiščenje, da se zaščitite pred vdihavanjem aerosolov, kadar uporaba popolnoma zakrite šobe ni mogoča.
- Ne delajte s poškodovano in nepopolno napravo ali z napravo, predelano brez odobritve proizvajalca. Pred začetkom uporabe naj strokovnjak preveri, ali obstajajo potrebni električni zaščitni ukrepi.

- Napravo je dovoljeno priključiti samo na vtičnico, ki jo je pravilno namestil izkušeni električar v skladu z IEC 60364-1.
- Pred uporabo naprave vedno preverite priključne in podaljševalne kable, ali so ti morda poškodovani oz. obrabljeni. Če se kabel med uporabo poškoduje, ga morate nemudoma ločiti od električnega omrežja; **KABLA SE NE DOTIKAJTE, DOKLER NI LOČEN OD ELEKTRIČNEGA OMREŽJA.** Naprave ne uporabljajte, če je kabel poškodovan ali obrabljen.
- Če je električni priključni kabel te naprave poškodovan, ga mora zamenjati proizvajalec, njegova servisna služba ali podobno usposobljena oseba, da ne pride do nevarnosti. Obrnite se na servisno službo.
- Napravo priključite samo na električno vtičnico z zaščitnim stikalom na diferenčni tok (FI-stikalo) z nazivnim okvarnim tokom, ki ne sme biti večji od 30 mA.
- Uporabljajte samo podaljševalne kable, ki so primerni za uporabo na prostem. Poveza-

va mora biti suha in nad tlemi. Priporočljivo je, da v ta namen uporabljate kabelski boben, ki vtičnico drži nad tlemi najmanj 60 mm.

- Podaljševalni kabli morajo imeti presek vodnika najmanj $2 \times 2,5 \text{ mm}^2$.
- Visokotlačne cevi, armature in spojke so pomembne za varnost naprave. Uporabljajte samo visokotlačne cevi, armature in spojke, ki jih je priporočil proizvajalec.
- Naprave ne uporabljajte, če so električni priključni kabel, dovod vode ali drugi pomembni deli kot visokotlačna cev ali brizgalna pištola poškodovani oz. netesni.
- Napravo uporabljajte samo stoje ter samo na trdni in ravni podlagi.
- Naprave nikoli ne uporabljajte v bližini otrok ali živali. Osebe v bližini morajo nositi zaščitno obleko.

Delovanje

- Bodite pozorni in pazite, kaj počnete, ter se dela z električno napravo lotite razumno. Naprave ne uporabljajte, če ste utrujeni ali pod vplivom drog, alkohola ali zdravil.

- Visokotlačni curki so lahko pri neustrezni uporabi nevarni. Curka ne smete usmerjati v osebe, živali, aktivno vključeno električno opremo ali v sam stroj.
- Curka ne usmerite nase ali na druge, da bi z njim očistili obleko ali čevlje.
- Če pridete v stik s čistilnim sredstvom, ga izplaknite z obilo čiste vode.
- Ne uporabljajte električnega priključnega kabla, da bi z njim izvlekli priključni vtič iz električne vtičnice ali da bi povlekli napravo. Električni priključni kabel zaščitite pred vročino, oljem in ostrimi robovi.
- Nevarnost eksplozije – ne pršite gorljivih tekočin.
- Naprave ne uporabljajte v bližini vnetljivih tekočin ali plinov. Pri neupoštevanju obstaja nevarnost požara ali eksplozije.
- Naprave nikoli ne transportirajte med delovanjem pogona.
- Izklopite napravo in izvlecite priključni vtič iz električne vtičnice. Prepričajte se, da so se vsi premični deli popolnoma zaustavili

- vedno ko napravo zapustite,,
- pred menjavanjem pribora,,
- pred odstranjevanjem blokad ali zamašitev,,
- pred preverjanjem naprave, čiščenjem ali izvajanjem del na napravi.
- Če naprava začne nenavadno močno vibrirati, jo je treba takoj preveriti:
 - poiščite poškodbe,
 - poškodovane dele zamenjajte,
 - obrnite se na servisno službo.

Čiščenje, vzdrževanje in shranjevanje

- Preden napravo shranite za dlje časa, počakajte, da se motor ohladi.
- Obrabljene ali poškodovane dele iz varnostnih razlogov zamenjajte. Uporabljajte izključno originalne nadomestne dele in pribor. Uporaba delov drugih proizvajalcev povzroči takojšnjo izgubo garancijske pravice.
- Napravo sme odpreti samo pooblaščen električar. Za popravila se vedno obrnite na našo servisno službo.

- Izklopite pogon, ločite napravo od vira električnega napajanja in napravo pustite, da se ohladi, če je naprava ustavljena zaradi čiščenja, nastavljanja, shranjevanja ali za zamenjavo dela pribora.
- Z napravo ravnajte skrbno in jo ohranjajte čisto.
- Napravo shranite zunaj dosega otrok.

Priprava

▲ OPOZORILO! Nevarnost telesnih poškodb zaradi nezaželenega zagona naprave. Priključni vtič vtaknite v električno vtičnico šele, ko je naprava dokončno pripravljena za uporabo.

Upravljalni elementi



Pred prvo uporabo naprave se seznanite z nastavitvenimi elementi.

Ročaj pištole (1)

• Vklonpa ročica (24)

- Poteg vklonpe ročice: aktivira se visokotlačni curek
- Spustitev vklonpe ročice: deaktivira se visokotlačni curek

• varovalo za otroke (26) (gledano od zadaj)

- ← Vklonpa ročica je zapahnjena .
- Vklonpa ročico lahko povlečete .

▲ OPOZORILO! Nevarnost telesnih poškodb zaradi visokotlačnega curka! Zapahnite vklonpa ročico pri vsaki prekinitvi dela.

• Tipka za sprostitvev (23)

Pritisnite: odstranite vtič hitrega priključka (25) visokotlačne cevi (2) z ročaja pištole (1)

Sestavljanje

Montaža držala in krmilnih koles

Stanje ob dobavi

- držalo (4/8/9/18) (niso nameščena)
- podlaga (12) (niso nameščena)
- 4× krmilno kolo (11) (niso nameščena)

Kako ravnati (slika A)

1. Vtaknite držalo (8/9) za pršilno cev/šobo/ročaj pištole in podlago (12) v sprejemni nastavek na strani ohišja visokotlačnega čistilnika (32).
2. Vtaknite preostala držala (4/18) v ustrezne sprejemne nastavke na ohišju visokotlačnega čistilnika (32).
3. Vstavite krmilna kolesa (11) v sprejemne nastavke spodaj na ohišju visokotlačnega čistilnika (32).
Krmilna kolesa se slišno zaskočijo.

Postavitev naprave

1. Postavite napravo na ravno in trdno površino.
2. Natakните navojni priključek (21) na visokotlačni cevi (2) v visokotlačni priključek (20) naprave. Fiksirajte priključek s pokrivno matico.
3. Vtaknite vtič hitrega priključka (25) na visokotlačni cevi v visokotlačni priključek na ročaju pištole (1).

Vzpostavitev oskrbe z vodo

Pogoji

- Dovodna gibka cev: Vrtna gibka cev z nameščenim hitrim priključkom z adapterjem za vrtno cev (ni v obsegu dobave); Ø 13 mm (1/2"); dolžina med 5 m in 30 m
- Najmanjša moč črpanja: 5 l/min (300 l/h)

• Sistemski ločevalnik

Sistemski ločevalnik (priprava za preprečevanje povratnega toka) prepreči povratni tok vode in čistilnega sredstva v napeljavo pitne vode.

- V skladu z veljavnimi predpisi visokotlačnega čistilnika ni nikoli dovoljeno uporabljati na omrežju pitne vode brez sistema ločevalnika. Uporabljati je treba ustrezen sistemski ločevalnik v skladu z EN 12729, tipa BA.
- Voda, ki je stekla skozi sistemski ločevalnik, velja za nepitno.
- Sistemski ločevalnik lahko kupite v specializirani trgovini.

Način ravnanja

1. Vtaknite vložek filtra (15) v priključek za vodo (14).
2. Namestite spojko (16) na priključek za vodo (14).
3. Namestite hitri priključek z adapterjem za vrtno cev na dovodno gibko cev.
4. Priključite dovodno gibko cev na napajanje z vodo.
5. Odzračite dovodno gibko cev: Odprite napajanje z vodo, tako da voda na drugem koncu dovodne gibke cevi izteče brez mehurčkov. Zaprite napajanje z vodo.
6. Povežite hitri priključek z adapterjem za vrtno cev na dovodno gibko cev s spojko (16).

Izbira nastavka

standardna vario šoba (6)

Konica je vrtljiva.

Upravljalni deli

- Prilagodljiv razširjen curek (smer vrtenja, gledano od zadaj)



↻ Širok curek



↻ Ozek curek; točkovni curek

Turbo krtača za čiščenje (7)



Vrtljivi vodni curek je primeren za delo z nizko porabo vode.

Posoda za čistilno sredstvo s šobo (3)

Posoda za čistilno sredstvo s šobo je primerna za uporabo s čistilnim sredstvom.

Navodila

- Posoda za čistilno sredstvo (27):
Najv. 0,5 l

Upravljalni deli

- Šoba, posoda za čistilno sredstvo (29):
Smern vrtenja, gledano od zadaj



↻ Širok curek



↻ Ozek curek; točkovni curek

- Z regulacijskim ventilom (28) na posodi za čistilno sredstvo s šobo (3) lahko regulirate količino pretoka čistilnega sredstva.

Regulacija količine pretoka

- Povečanje: ↻
- Zmanjšanje: ↻

Nameščanje in odstranjevanje nastavka

Namestitev šobe (6/7)

1. Namestite pršilno cev (10) na ročaj pištole (1) (bajonetna zapora: vtaknite ga, ga pritisnite in zavrtite).
2. Nataknite nastavek na pršilno cev (10).

Nastavek se zaskoči.

Odstranjevanje šobe (6/7)

1. Pritisnite in držite tipko za sprostitve (31) na sprednjem koncu pršilne cevi (10)
2. Povlecite nastavek s pršilne cevi (10).
3. Odstranite pršilno cev (10) z ročaja pištole (1) (bajonetna zapora: pritiskanje, vrtenje in poteg).

Namestitev Posoda za čistilno sredstvo s šobo (3)

1. Odstranite pršilno cev (10) z ročaja pištole (1) (bajonetna zapora: pritiskanje, vrtenje in poteg).
2. Namestite nastavek na ročaj pištole (1) (bajonetna zapora: vtaknite ga, ga pritisnite in zavrtite).

Odstranitev Posoda za čistilno sredstvo s šobo (3)

1. Odstranite nastavek z ročaja pištole (1) (bajonetna zapora: pritiskanje, vrtenje in poteg).

Uporaba

Čiščenje s čistilnim sredstvom

Zahteve za čistilno sredstvo

- Ta naprava je bila razvita za uporabo z nevtralnimi čistilnimi sredstvi na osnovi biološko razgradljivih anionskih površinsko aktivnih snovi.
- Uporaba drugih čistilnih sredstev ali kemikalij lahko negativno vpliva na varnost naprave in povzroči poškodbe. Za takšne poškodbe naprave garancija ne velja.
- Čistilno sredstvo lahko kupite v naši spletni trgovini *Nadomestni deli in pribor*, str. 35.

Pogoji

- Posoda za čistilno sredstvo s šobo (3) je napolnjena s čistilnim sredstvom.

Polnjenje in praznjenje posode za čistilno sredstvo (3)

1. S posode za čistilno sredstvo odstranite pokrov s šobo.
2. Posoda za čistilno sredstvo napolnite ali izpraznite.
3. Posoda za čistilno sredstvo zaprite s pokrovom.

Navodila

- Sesanje čistilnega sredstva iz posode poteka samodejno.

Vklop

▲ OPOZORILO! Netesen vodni sistem lahko privede do električnega udara! Stikalo za vklop/izklop (22) preklonite v položaj »0« (IZKLOP). Izvlecite priključni vtič iz električne vtičnice. Ponovno vzpostavite vodne priključke (glejte *Vzpostavitev oskrbe z vodo*, str. 29).

▲ OPOZORILO! Napravo je dovoljeno uporabljati samo v pokončnem položaju! Če se naprava prevrne, obstaja nevarnost električnega udara. Stikalo za vklop/izklop (22) preklonite v položaj »0« (IZKLOP). Izvlecite priključni vtič iz električne vtičnice. Naprava zdaj najprej postavite pokonci. Za vašo lastno varnost počakajte pribl. pet minut, dokler ponovno ne vzpostavite električnega priključka.

▲ OPOZORILO! Neustrezni podaljševalni kabli so lahko nevarni! Uporabljajte samo podaljševalne kable, ki so primerni za uporabo na prostem. Povezava mora biti suha in nad tlemi. Priporočljivo je, da uporabljate kabelski boben, ki vtičnico drži nad tlemi najmanj 60 mm.

1. Prepričajte se, da je stikalo za vklop/izklop (22) v položaju »0« (IZKLOP).
2. Napravo postavite pokonci.

3. Priključni vtič priključite na vtičnico z zaščitnim stikalom za okvarni tok. Gledano s hrbtne strani je desni del držala za omrežni priključni kabel (18) vrtljiv. Tako lahko omrežni priključni kabel (17) enostavno snamete.
4. **OBVESTILO!** Delovanje brez vode povzroči poškodbo naprave. Visokotlačnega čistilnika ne uporabljajte z zaprto pipo za vodo. Odprite pipo za vodo do konca.
5. Stikalo za vklop/izklop (22) preklonite v položaj »I« (VKLOP). Motor se na kratko zažene, da vzpostavi potreben tlak. Nato se motor zaustavi.
6. **▲ OPOZORILO!** Upoštevajte silo povratnega udarca iztekajočega vodnega curka. Lahko poškodujete sebe ali druge osebe. Poskrbite za varno stajišče. Trdno držite ročaj pištole (1). Pritisnite vklopno ročico (24) ročaja pištole (1). Šoba deluje s tlakom in motor se zažene. Ko spustite vklopno ročico (24), se motor zaustavi. Visoki tlak v sistemu se ohrani.



Prekinitev obratovanja

Navodila

- Ročaj pištole (1) → držalo (9)
- Pršilna cev (10)/Šoba (6/7) → držalo (8)
- Posoda za čistilno sredstvo s šobo (3) → držalo (4)
- Z nožnim vzvodom (19) na krmilnih kolesih (11) lahko visokotlačni čistilnik za varujete pred nenadzorovanim premikanjem.

Kako ravnati

1. Spustite vklopno ročico (24) ročaja pištole (1).

- Ko ročaj pištole odložite: Zavarujte vklopno ročico z varovalom za otroke (26) (gledano od zadaj).
← Vklonpa ročica je zapahnjena .
→ Vklonpo ročico lahko povlečete .
- ▲ OPOZORILO!** Nevarnost telesnih poškodb zaradi visokotlačnega curka! Pri vsaki prekinitvi dela vklopno ročico zapahnite.
- Pri daljših premorih med delom: Stikalo za vklop/izklop (22) preklopite v položaj »0« (IZKLOP).

Odzračevanje

Odzračevanje dovodne cevi

- Priključite pipo za vodo.
- Odstranite dovodno cev z naprave.
- Za nadaljnja navodila glejte Vzpostavitve oskrbe z vodo, str. 29

Odzračevanje naprave

- Stikalo za vklop/izklop (22) preklopite v položaj »I« (VKLOP).
- Počakajte, da se vzpostavi tlak in motor se zaustavi.
- Stikalo za vklop/izklop (22) preklopite v položaj »0« (IZKLOP).
- Pritiskajte vklopno ročico (24) ročaja pištole (1), dokler se tlak ne zniža.
- Te korake nekajkrat ponovite, dokler v napravi več ni zraka.

Konec obratovanja

- Po delu s čistilnimi sredstvi:
 - Izpraznite posodo za čistilno sredstvo (27).
 - Splaknite napravo s čisto vodo tako, da v napeljavah več ni vode.
- Spustite vklopno ročico (24).
- Stikalo za vklop/izklop (22) preklopite v položaj »0« (IZKLOP).
- Priključite pipo za vodo.
- Pritiskajte vklopno ročico (24) ročaja pištole (1), dokler se tlak ne zniža.

- Izvalcite priključni vtič iz električne vtičnice. Navijte omrežni priključni kabel (17) na držalo (18).
- Prekinite dovod vode v napravo.

Transport

Tako pripravite napravo za varno pomikanje.

- Izklopite napravo.
- Izvalcite priključni vtič naprave iz električne vtičnice.
- Obesite visokotlačno gibko cev (2) in električni priključni kabel (17) na držalo (4/18).
- Spustite nožni vzvod (19) na krmilnih kolesih (11).

Če napravo želite prenašati, uporabite ročaj (5) ali pa naj vam po potrebi pomaga druga oseba.

Čiščenje, vzdrževanje in shranjevanje

▲ OPOZORILO! Električni udar! Nevarnost telesnih poškodb zaradi nezaželenega zagona naprave. Zaščitite se pri vzdrževalnih in čistilnih delih. Izklopite napravo in izvalcite priključni vtič iz električne vtičnice.

Servisna in vzdrževalna dela, ki niso opisana v teh navodilih, prepustite našemu servisnemu centru. Uporabljajte samo originalne nadomestne dele.

Čiščenje

OBVESTILO! Nevarnost poškodb! Nepravilno čiščenje lahko napravo poškoduje. Naprave nikoli ne pobrizgajte z vodo. Naprave ne čistite pod tekočo vodo. Ne uporabljajte ostrih čistil oz. topil. Napravo vedno ohranjajte čisto.

Čiščenje naprave po obratovanju

1. Stikalo za vklop/izklop (22) preklopite v položaj »0« (IZKLOP).
2. Izvlecite priključni vič iz električne vtičnice.
3. Ohranjajte prezračevalne reže čiste in proste.
4. Napravo očistite z mehko krtačo ali rahlo vlažno krpo.

Čiščenje standardne vario šobe

V redkih primerih je lahko standardna vario šoba zamašena s tujki.

1. Standardno vario šobo (6) odstranite.
2. S pomočjo igle za čiščenje šob (13) s sprednje strani odstranite tujek.
3. Izperite standardno prilagodljivo vario šobo od spredaj z vodo, da tujek odstranite.

Čiščenje vložka filtra v priključku za vodo

1. Odstranite spojko (16) s priključka za vodo (14).
2. Iz priključka za vodo vzemite vložek filtra (15).
3. Vložek filtra čistite pod tekočo vodo.
4. Namestite vložek filtra (15) in spojko (16) v obratnem vrstnem redu.

Vzdrževanje

Naprave ni treba vzdrževati.

Shranjevanje

Navodila

Napravo in pribor vedno shranite:

- na čistem
- na suhem
- zaščiteno pred prahom
- zaščiteno pred zmrzaljo
- zunaj dosega otrok

Priprava naprave za shranjevanje

OBVESTILO! Visokotlačni čistilnik in njegov pribor zmrzal uniči, če v njem ostane voda.

1. Iz naprave odstranite vso vodo.
 - Napravo ločite od oskrbe z vodo.
 - Vključite visokotlačni čistilnik s stikalom za vklop/izklop (22) za največ 1 minuto.
 - Pritiskajte vklopno ročico (24) na ročaju pištole (1), dokler voda ne neha teči iz ročaja pištole (1) ali nastavkov.
 - Izklopite napravo.
2. Iz pribora odstranite vso vodo.
3. Nastavke shranite pokončno, v držalih in s priključkom navzdol.
4. Odstranite visokotlačno gibko cev. Visokotlačno gibko cev izpraznite.
5. Visokotlačno gibko cev in električni priključni kabel shranite na predvidenih držalih (4, 18).

Iskanje napak

Naslednja tabela vam pomaga pri odpravi motenj:

Težava	Morebiten vzrok	Odpravljanje napak
Naprava se ne zažene	Stikalo za vklop/izklop (22) je izklopljeno	Preverite položaj stikala za vklop/izklop
	Ni električne napetosti	Preverite električno vtičnico, električni priključni kabel, priključni vtič in varovalko, po potrebi naj popravilo izvede električar.
	Pomanjkljivo napajanje z napetostjo	Preverite, ali se električni sistem ujema s podatki na tipski ploščici
Naprava ne črpa vode	Zračni mehurčki v visokotlačnem čistilniku	Vklopite napravo in sprožite vklopno ročico (24).
		<i>Odzračevanje, str. 32</i>
V napravi ni tlaka	Zračni mehurčki v visokotlačnem čistilniku	<i>Odzračevanje, str. 32</i>
	Padec tlaka v napeljavi	Preverite napajanje z vodo
Vodni sistem ni tesen	Priključki niso pravilno nameščeni	Izklopite napravo in jo ločite od omrežja. Napravo znova priključite na vodne napeljave (glejte <i>Vzpostavitev oskrbe z vodo, str. 29</i>)
	Priključek za vodo (14) ne tesni	Napravo izklopite in jo ločite od omrežja. Zamenjajte spojko (16) na priključku za vodo (14) vklj. s tesnilnim obročem (glejte <i>Nadomestni deli in pribor, str. 35</i>)
Močna tlačna nihanja	standardna vario šoba (6) je umazana	Izperite standardno vario šobo (6) z vodo. Po potrebi očistite odprtino šobe z iglo za čiščenje šob (13; glejte <i>Čiščenje, str. 32</i>).
	standardna vario šoba (6) je zamašena	Odstranite standardno vario šobo (6) in se prepričajte, da voda neovirano izteka iz ročaja pištole (1).

Odstranjevanje med odpadke/varstvo okolja

Napravo, pribor in embalažo oddajte za predelavo na okolju prijazen način.



Električne naprave ne spadajo med gospodinjske odpadke.

Simbol prečrtanega zabojnika na kolesih pomeni, da tega izdelka po koncu njegove življenjske dobe ne smete odlagati kot nesortirane komunalne odpadke.

Direktiva 2012/19/EU o odpadni električni in elektronski opremi:

potrošniki so po zakonu dolžni reciklirati električno in elektronsko opremo na okolju prijazen način ob koncu njene življenjske dobe. Na ta način je zagotovljeno okolju prijazno in z viri varčno recikliranje. Odvisno od prenosa Direktive v nacionalno pravo so vam na voljo naslednje možnosti:

- odsluženo napravo lahko oddate na prodajnem mestu,

- ali na uradnem zbirališču,
- ali jo pošljete nazaj proizvajalcu/osebi, ki jo je dala na trg.

To ne velja za pribor in pripomočke za odpadno opremo, če nimajo električnih sestavnih delov.

Odlaganje steklenic s čistilnim sredstvom v odpadke

- Ostanke izdelkov je treba med odpadke odložiti skladno z direktivo 2008/98/ES v skladu z odpadki ter nacionalnimi regionalnimi predpisi. Izdelku ni mogoče dodeliti klasifikacijske številke odpadka po evropskem katalogu odpadkov, saj lahko izdelek razvrsti šele uporabnik glede na namen uporabe. Klasifikacijsko številko odpadka je treba v EU določiti po dogovoru s podjetjem, ki je odgovorno za odlaganje odpadkov.
- Neonesnaženo embalažo je mogoče oddati v reciklažo.
- Embalažo, ki je ni mogoče očistiti, je treba med odpadke odložiti enako kot vsebino.

Nadomestni deli in pribor

Nadomestne dele in dodatke lahko naročite na www.grizzlytools.shop.

Če bi pri postopku naročanja prišlo do težav, se obrnite na nas v naši spletni trgovini. Pri dodatnih vprašanjih se obrnite na *Garancijo, str. 37*

Pol. št.	Ime	Št. naročila
1	Ročaj pištole	91120018
2	Visokotlačna gibka cev, 7 m	91105606
3	Posoda za čistilno sredstvo s šobo (600 ml)	91110683
6	Standardna vario šoba	91110606
7	Čistilna freza Turbo	91104540
10	Pršilna cev	91110605
11	komplet krmilnih koles	91110682

Pol. št.	Ime	Št. naročila
13	Igla za čiščenje šob	91110572
16, 15	Spojka (Priključek za vodo), Vložek filtra	91110684
30	Čistilno sredstvo URM 500 (0,5 l)	30990010

Garancija

Grizzly Tools GmbH & Co. KG

Stockstädter Str. 20, 63762 Großostheim, NEMČIJA

Pooblašteni serviser

Tel.: 080 080 917

E-Mail: grizzly@lidl.si

(Birotehnika, Hodošček Renata s.p., Lendavska ULICA 23, 9000 Murska Sobota)

Garancijski list

1. S tem garancijskim listom *Grizzly Tools GmbH & Co. KG, Stockstädter Str. 20, 63762 Großostheim, Nemčija* jamcimo, da bo izdelek v garancijskem roku ob normalni in pravilni uporabi brezhibno deloval in se zavezuje, da bomo ob izpolnjenih spodaj navedenih pogojih odpravili morebitne pomanjkljivosti in okvare zaradi napak v materialu ali izdelavi oziroma po svoji presoji izdelek zamenjali ali vrnili kupnino.
2. Garancija je veljavna na ozemlju Republike Slovenije.
3. Garancijski rok za proizvod je 36 mesecev od datuma izročitve blaga. Datum izročitve blaga je razviden iz računa.
4. Če izdelek ne izpolnjuje specifikacij ali nima lastnosti, navedenih v garancijskem listu ali oglaševalskem sporočilu, lahko potrošnik najprej zahteva odpravo napak. O napaki mora potrošnik obvestiti proizvajalca ali pooblašteni servis (kontaktna številka in elektronski naslov navedena zgoraj) in zahtevati odpravo napak. Kupec je dolžan ob uveljavljanju zahtevka predložiti garancijski list in račun, kot potrdilo in dokazilo o nakupu ter dnevu izročitve blaga. Svetujemo vam, da pred tem natančno preberete navodila o sestavi in uporabi izdelka.
5. Rok za odpravo napake je 30 dni od dneva, ko je proizvajalec ali pooblašteni servis prejel zahtevo za odpravo napake. Če napake v tem roku niso odpravljene, mora proizvajalec potrošniku brezplačno zamenjati blago z enakim, novim in brezhibnim blagom. Rok se lahko zaradi narave in kompleksnosti blaga, narave in resnosti neskladnosti ter napora, ki je potreben za dokončanje popravila ali zamenjave podaljša za najkrajši čas, ki je potreben za dokončanje popravila, vendar največ za 15 dni. O številu dni podaljšane roka in razlogih za podaljšanje mora biti potrošnik obveščen pred potekom 30 dnevne roka za odpravo napak.
6. Če v roku 30 dni oz. v primeru podaljšanja v roku 45 dni blago ni popravljeno ali blago ni zamenjano z novim, lahko potrošnik od proizvajalca zahteva vrnico celotne kupnine ali zahteva sorazmerno znižanje kupnine. Sorazmerno znižanje kupnine je sorazmerno zmanjšanju vrednosti blaga, ki ga je potrošnik prejel, v primerjavi z vrednostjo, ki bi jo imelo blago, ce bi bilo skladno.
7. Če se neskladnost pojavi v manj kot 30 dneh od dobave blaga, lahko potrošnik ob predložitvi blaga od proizvajalca takoj zahteva vrnico placane-ga zneska.
8. Proizvajalec oziroma pooblašteni servis lahko potrošniku za čas popravila blaga, za katero je bila izdana obvezna garancija, zagotovi brezplačno uporabo podobnega blaga. Če proi-

zvajalec potrošniku ne zagotovi nadomestnega blaga v zacasno uporabo, ima potrošnik pravico uveljavljati škodo, ki jo je utrpel, ker blaga ni mogel uporabljati od trenutka, ko je zahtevalo popravilo ali zamenjavo, do njune izvršitve.

9. Stroške za material, nadomestne dele, delo, prenos in prevoz izdelkov, ki nastanejo pri odpravljanju okvar oziroma nadomestitvi blaga z novim, krije proizvajalec.
10. V primeru zamenjave blaga ali zamenjave bistvenega dela blaga z novim se potrošniku izda nov garancijski list.
11. V primeru, da proizvod popravlja nepooblaščen servis ali nepooblaščen oseba, kupec ne more uveljavljati zahtevkov iz te garancije.
12. Vzroki za okvaro oziroma nedelovanje izdelka morajo biti lastnosti stvari same in ne vzroki, ki so zunaj proizvajalceve oziroma prodajalceve sfere. Kupec ne

Prodajalec:

Lidl Slovenija d.o.o. k.d., Pod lipami 1, SI-1218 Komenda

more uveljavljati zahtevkov iz te garancije, ce se ni držal priloženih navodil za sestavo in uporabo izdelka ali ce je izdelek kakorkoli spremenjen ali nepravilno vzdrževan.

13. Proizvajalec zagotavlja proti placilu popravilo, vzdrževanje blaga, nadomestne dele in priklopne aparate vsaj tri leta po poteku garancijskega roka,
14. Obrabni deli oz. potrošni material so izvzeti iz garancije.
15. Vsi potrebni podatki za uveljavljanje garancije se nahajajo na dveh locenih dokumentih (garancijski list, racun).
16. Ta garancija proizvajalca ne izključuje zakonske pravice potrošnika, da zoper prodajalca v primeru neskladnosti blaga brezplačno uveljavlja jamcevalne zahtevke. Ta garancija prav tako ne izključuje pravic potrošnika, ki izhajajo iz obveznega jamstva za skladnost blaga.

Prevod izvirnika izjave ES o skladnosti

Proizvod: **Visokotlačni čistilec Flexi**

Model: **PHDF 150 A1**

Serijska številka: 000001-065000

Predmet navedene izjave je v skladu z ustreznimi zakonodajo Unije o harmonizaciji:

**2006/42/EC • 2014/30/EU • 2000/14/EC & 2005/88/EC •
2011/65/EU & (EU) 2015/863**

Predmet navedene izjave je v skladu z Direktivo 2011/65/EU Evropskega parlamenta in Sveta z dne 8. junija 2011 o omejevanju uporabe nekaterih nevarnih snovi v električni in elektronski opremi.

Za zagotovitev skladnosti so bili uporabljeni naslednji usklajeni standardi ter nacionalni standardi in predpisi:

**EN 60335-1:2012/A15:2021 • EN 60335-2-79:2012 • EN 62233:2008
EN IEC 55014-1:2021 • EN IEC 55014-2:2021
EN IEC 61000-3-2:2019/A1:2021
EN 61000-3-3:2013/A2:2021 • EN IEC 63000:2018**

V skladu z Direktivo 2000/14/EC v zvezi z emisijami hrupa je potrjeno naslednje:

Raven zvočne moči (L_{WA})

- izmerjena: 92,4 dB

- zagotovljena: 97 dB

Uporabljen postopek ocenjevanja skladnosti v skladu s Prilogo V k Direktivi 2000/14/EC.

Ta izjava o skladnosti se izda na lastno odgovornost proizvajalca:



Grizzly Tools GmbH & Co. KG
Stockstädter Str. 20
63762 Großostheim
NEMČIJA
11.03.2024

Christian Frank
Pooblaščen zastopnik za dokumentacijo

Obsah

Úvod.....	40
Použití dle určení.....	40
Rozsah dodávky/příslušenství.....	41
Přehled.....	41
Popis funkce.....	42
Technické údaje.....	42
Bezpečnostní pokyny.....	42
Význam bezpečnostních pokynů.....	42
Piktogramy a symboly.....	42
Bezpečné uvedení do provozu přístroje.....	43
Příprava.....	46
Ovládací části.....	46
Montáž.....	47
Postavení přístroje.....	47
Vytvoření napájení vodou.....	47
Výběr nástavce.....	47
Montáž a demontáž nástavce.....	48
Provoz.....	48
Čištění s čisticím prostředkem.....	48
Zapnutí.....	49
Přerušení provozu.....	49
Odvzdušnění.....	50
Ukončení provozu.....	50
Přeprava.....	50
Čištění, údržba a skladování.....	50
Čištění.....	50
Údržba.....	51
Skladování.....	51
Hledání chyb.....	52
Likvidace/ochrana životního prostředí.....	53
Servis.....	53
Záruka.....	53
Opravná služba.....	54
Service-Center.....	54
Dovozce.....	55

Náhradní díly a příslušenství.....	55
Překlad původního ES prohlášení o shodě.....	56

Úvod

Blahopřejeme Vám k zakoupení Vašeho nového vysokotlakého čističe (dále jen přístroj nebo elektrický nástroj).

Vybrali jste si vysoce kvalitní přístroj. Tento přístroj byl odzkoušen během výroby na kvalitu a podroben výstupní kontrole. Funkčnost Vašeho přístroje je tím zajištěna. Nelze vyloučit, že v jednotlivých případech se na nebo v přístroji, resp. v hadicovém potrubí nachází zbytky vody. Nejedná se o nedostatek ani o závadu a není důvod k obavám.



Návod k obsluze je součástí tohoto přístroje. Obsahuje důležité pokyny pro bezpečnost, použití a likvidaci. Přečtěte si pečlivě návod k obsluze. Seznamte se s ovládacími prvky a správným používáním přístroje. Používejte přístroj pouze tak, jak je popsáno a pro určené oblasti použití. Návod k obsluze dobře uschovejte a v případě předání přístroje třetím osobám předejte veškerou dokumentaci.

Použití dle určení

Přístroj je určen výhradně pro následující použití:

- Čištění strojů, vozidel, konstrukcí, nářadí, fasád, teras, zahradního nářadí atd. vysokotlakým vodním proudem.

Dodržujte vždy specifikace výrobce objektu, který chcete vyčistit.

Jakékoliv jiné použití, které není v tomto návodu k obsluze výslovně povoleno, může vést k poškození přístroje a pro uživatele představovat vážné nebezpečí. Ob-

sluha nebo uživatel zařízení nese zodpovědnost za nehody či škody na jiných osobách nebo jejich majetku. Přístroj je určen pro použití domácími kutily. Není určen pro trvalé komerční využívání. V případě komerčního použití záruka zaniká. Výrobce neručí za škody způsobené nesprávným použitím nebo nesprávnou obsluhou.

Rozsah dodávky/ příslušenství

Vybalte přístroj a zkontrolujte rozsah dodávky.

Obalový materiál zlikvidujte správně dle předpisů.

- Flexibilní vysokotlaký čistič
- držadlo pistole
- trubkový nástavec
- vysokotlaká hadice
- držák (vysokotlaká hadice/nádrž na čisticí prostředek s tryskou)
- držák (držadlo pistole/trubkový nástavec/Tryska)
- držák (síťový připojovací kabel)
- opěrka (držadlo pistole/trubkový nástavec)
- nádrž na čisticí prostředek s tryskou
- Čisticí prostředek URM 500 (0,5 l)
- 4x vodící kolečko
- standardní tryska Varío
- Turbo fréza na nečistoty
- spojka (přípojka vody)
- vložka síta
- čisticí jehla na trysku
- návod k používání

Přehled

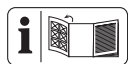

Obrázky přístroje naleznete na přední a zadní výklopné stránce.

- 1 držadlo pistole
- 2 vysokotlaká hadice

- 3 nádrž na čisticí prostředek s tryskou
- 4 držák (vysokotlaká hadice/nádrž na čisticí prostředek s tryskou)
- 5 rukojeť
- 6 standardní tryska Varío
- 7 Turbo fréza na nečistoty
- 8 držák (trubkový nástavec/Tryska)
- 9 držák (držadlo pistole)
- 10 trubkový nástavec
- 11 vodící kolečko
- 12 opěrka (držadlo pistole/trubkový nástavec)
- 13 čisticí jehla na trysku
- 14 přípojka vody
- 15 vložka síta
- 16 spojka (přípojka vody)
- 17 síťový připojovací kabel
- 18 držák (síťový připojovací kabel)
- 19 nožní ovládání (vodící kolečko)
- 20 vysokotlaká přípojka
- 21 závitová přípojka
- 22 zapínač/vypínač
- 23 odblokování (vysokotlaká hadice)
- 24 zapínací páčka
- 25 rychlopřipojovací zástrčka
- 26 dětská pojistka
- 27 nádrž na čisticí prostředek
- 28 regulační ventil
- 29 Tryska (nádrž na čisticí prostředek)
- 30 Čisticí prostředek
- 31 odblokovací tlačítko
- Obr. A**
- 32 kryt vysokotlakého čističe

Popis funkce

Vysokotlaký čistič čistí vysokotlakým vodním proudem.

V případě potřeby může být také provozován s přidavkem čisticích prostředků.

Funkce ovládacích prvků naleznete v následujících popisech.

Technické údaje

Flexibilní vysokotlaký čistič

.....**PHDF 150 A I**

Domezovací napětí U 230 V ~, 50 Hz

Domezovací výkon P 2000 W

Délka síťový připojovací kabel 5 m

Třída ochrany \square II (dvojitá izolace)

Typ ochrany IPX5

Hmotnost 8 kg

délka vysokotlaké hadice 7 m

Pracovní tlak (p) 10 MPa

Max. přípustný tlak (p_{max}) 15 MPa

Max. tlak přítoku ($p_{in,max}$) 0,8 MPa

Max. přítoková teplota ($T_{in,max}$) 40 °C

Domezovací průtok (Q) 5 l/min (300 l/h)

Max. domezovací průtok (Q_{max})

..... 7 l/min (420 l/h)

Hladina akustického tlaku (L_{pA})

..... 79,9 dB; $K_{pA} = 3,0$ dB

Hladina akustického výkonu (L_{WA})

- změřená 92,4 dB; $K_{WA} = 2,50$ dB

- zaručená 97 dB

Vibrace (a_h) $\leq 2,50$ m/s²

Hladina hluku a vibrační byla stanovena dle norem a předpisů uvedených v prohlášení o shodě.

Uvedená hodnota vibrační a uvedená hodnota emisí hluku byly změřeny pomocí standardizované zkušební metody a lze je použít k porovnání určitého elektrického nástroje s jiným nástrojem. Uvedená hodnota vibrační a uvedená hodnota emisí hluku mohou být použity také k předběžnému odhadu zatížení.

▲ VAROVÁNÍ! Emise vibrační a emise hluku se mohou během skutečného používání elektrického nástroje lišit od udané hodnoty v závislosti na způsobu, jakým je elektrický nástroj používán a zejména pak podle typu zpracovávaného obrobku. Dle možnosti se snažte udržet co nejnižší zatížení, způsobené vibracemi. Příkladným opatřením ke snížení vibračního zatížení je omezení pracovní doby. Přitom se musí brát v úvahu všechny části pracovního cyklu (například doby, během kterých je elektrický nástroj vypnutý, a ty, ve kterých je síce zapnutý, ale běží bez zátěže).

Bezpečnostní pokyny

V této části jsou popsána základní bezpečnostní opatření při používání přístroje.

Význam bezpečnostních pokynů

▲ NEBEZPEČÍ! Pokud tento bezpečnostní pokyn nedodržíte, dojde k nehodě. Důsledkem je vážné zranění nebo smrt.

▲ VAROVÁNÍ! Pokud tento bezpečnostní pokyn nedodržíte, dojde případně k nehodě. Mohlo by to mít za následek vážné zranění nebo smrt.

▲ UPOZORNĚNÍ! Pokud tento bezpečnostní pokyn nedodržíte, dojde k nehodě. V důsledku může dojít k drobnému nebo středně těžkému ublížení na zdraví.

OZNÁMENÍ! Pokud tento bezpečnostní pokyn nedodržíte, dojde k nehodě. V důsledku může dojít k věčnému poškození.

Piktogramy a symboly

Piktogram na přístroji



Pozor!



Přečtěte si pečlivě návod k obsluze. Seznamte se s ovládacími prvky a správným používáním přístroje.



Pozor! Je-li kabel při používání poškozen, musíte jej ihned odpojit od napájecí sítě. Také při připojení na přívod vody nebo při pokusu o odstranění netěsností musíte vytáhnout zástrčku.



Přístroj není vhodný pro připojení k systému zásobování pitnou vodou.



Třída ochrany II (dvojitá izolace)



Elektrické nástroje nepatří do domácího odpadu.



Zaručená hladina akustického výkonu L_{WA} v dB.



čisticí jehla na trysku



Provozujte přístroj pouze ve stojící, nikdy ne v ležící poloze.



Vysokotlaký proud může být nebezpečný v případě neodborného použití. Proud nesmíte zaměřit na osoby, zvířata, aktivní elektrická zařízení nebo na samotný přístroj.

Bezpečné uvedení do provozu přístroje

Všeobecné pokyny

- Přečtěte si pečlivě návod k obsluze. Seznamte se s ovládacími prvky a správným používáním přístroje.
- Přístroj nesmí používat děti. Děti musí být pod dohledem, aby se zajistilo, že si nebudou hrát s přístrojem. Osoby s omezenými fyzickými, smyslovými nebo psychickými schopnostmi nebo s nedostatečnými zkušenostmi a vědomostmi mohou tento přístroj používat, když jsou pod dohledem jiné osoby, nebo když byli proškoleni o bezpečném používání přístroje a porozuměly nebezpečím souvisejícím s jeho použitím.
- Osoby, které nejsou obeznámeny s návodem k obsluze, nesmí přístroj používat.
- Vysokotlaké čističe smí obsluhovat pouze proškolené osoby.
- Přístroj se nesmí používat v polohách vyšších než 2000 m.
- Při výskytu poruchy nebo závady při provozu musíte přístroj okamžitě vypnout a vytáhnout elektrickou zástrčku.

Pro možné příčiny poruchy: *Hledání chyb, str. 52*. Nebo se obraťte na naše servisní centrum.

- Je nutné pamatovat na to, že sám uživatel je odpovědný za úrazy nebo za ohrožení jiných osob nebo za jejich majetek.
- Dodržujte ochranu proti hluku a místní předpisy.

Příprava

- Chraňte se před stříkající vodou nebo nečistotami ochrannými brýlemi a vhodným ochranným oděvem.
- Při použití vysokotlakých čističů mohou vznikat aerosoly. Vdechování aerosolů může způsobit ohrožení zdraví. V závislosti na použití může použití plně stíněných trysek (např. čističů povrchů) významně snížit emise vodných aerosolů. V závislosti na čistěném okolí používejte vhodný respirátor FFP 2 nebo ekvivalentní ochranu před vdechováním aerosolů, když není možné použít plně stíněnou trysku.
- Nepracujte s poškozeným či neúplným přístrojem ani s přístrojem, který byl upraven bez souhlasu výrobce. Před uvedením do provozu nechte odborníkem zkontrolovat, zda jsou zavedena požadovaná elektrická ochranná opatření.
- Přístroj se smí zapojit pouze do zásuvky, která byla instalována zkušeným elektrikářem podle normy IEC 60364-1.
- Před použitím vždy zkontrolujte připojovací a prodlužovací kabel, jestli na nich nejsou známky poškození či zestárnutí. Je-li kabel při používání poškozen, je nutné jej ihned odpojit od napájecí sítě, **NEDOTÝKEJTE SE VEDENÍ, DOKUD NENÍ ODPOJENO OD SÍTĚ**. Nepoužívejte přístroj, pokud je poškozeno nebo opotřebováno vedení.
- Pokud je síťový připojovací kabel tohoto přístroje poškozen, musí jej vyměnit výrobce, jeho zákaznická služba nebo podobně kvalifikovaná osoba, aby se zamezilo nebezpečí. Obraťte se na servisní středisko.
- Zapojte přístroj pouze do zásuvky s proudovým chráničem (diferenciální proudová ochrana FI) s reakčním proudem nepřesahující 30 mA.
- Používejte pouze prodlužovací vedení, která jsou urče-

na pro venkovní použití. Připojení musí být suché a musí ležet nad zemí. Doporučujeme k tomu použít kabelový buben, který udržuje zásuvku minimálně 60 mm nad zemí.

- Prodlužovací vedení musí mít průřez nejméně $2 \times 2,5 \text{ mm}^2$.
- Vysokotlaké hadice, armatury a spojky jsou důležité pro bezpečnost přístroje. Používejte pouze výrobcem doporučené vysokotlaké hadice, armatury a spojky.
- Neuvádějte přístroj do provozu, jestliže je poškozené nebo netěsné elektrické připojovací vedení, přívod vody nebo jiné důležité součásti, jako je vysokotlaká hadice nebo stříkací pistole.
- Přístroj používejte pouze nastojato a na pevném rovném povrchu.
- Nikdy neprovozujte přístroj, pokud jsou v blízkosti děti nebo zvířata. Osoby v blízkosti musí nosit ochranný oděv.

Provoz

- Buďte pozorní, dbejte na to, co děláte, a při práci s přístrojem se řiďte zdravým rozumem. Přístroj nepoužívejte, po-

kud jste unaveni nebo pod vlivem drog, alkoholu nebo léků.

- Vysokotlaký proud může být nebezpečný v případě neodborného použití. Proud nesmíte zaměřit na osoby, zvířata, aktivní elektrická zařízení nebo na samotný přístroj.
- K čištění oděvu nebo obuvi nemiřte proudem na sebe ani na jiné osoby.
- Když se dostanete do kontaktu s čisticím prostředkem, opláchněte se dostatečným množstvím vody.
- Při vytahování zástrčky ze zásuvky ani při tažení přístroje netahejte za elektrické připojovací vedení. Chraňte elektrické připojovací vedení před horkem, olejem a ostrými hranami.
- Nebezpečí výbuchu – nerozstříkujte hořlavé kapaliny.
- Nepoužívejte přístroj v blízkosti vznětlivých kapalin nebo plynů. Při nedodržování hrozí nebezpečí požáru nebo výbuchu.
- Nikdy přístroj nepřenášejte, když je pohon v chodu.
- Vypněte přístroj a vytáhněte připojovací zástrčku ze zásuv-

- ky. Ujistěte se, zda se všechny pohyblivé díly zcela zastavily
- vždy při opuštění přístroje,
 - před výměnou příslušenství,
 - před povolením zablokování nebo odstraněním ucpání,
 - před kontrolou, čištěním nebo prací na přístroji.
- Když přístroj začne neobvykle silně vibrovat, je nutná jeho okamžitá kontrola :
 - zjistěte poškození,
 - vyměňte poškozené díly,
 - obraťte se na servisní středisko.

Čištění, údržba a skladování

- Před dlouhodobým odstavením přístroje nechte motor vychladnout.
- Vyměňte opotřebované nebo poškozené díly. Používejte výhradně originální náhradní díly a příslušenství. Při použití cizích dílů dojde k okamžité ztrátě nároku na záruku.
- Otevření přístroje musí provést pouze autorizovaný kvalifikovaný elektrikář. V případě opravy se vždy obraťte na naše servisní středisko.
- Vypněte pohon, odpojte přístroj od napájení proudem

a nechte přístroj vychladnout, když se přístroj zastaví za účelem čištění, nastavení, skladování nebo výměnu příslušenství.

- Zacházejte s přístrojem pečlivě a udržujte jej v čistotě.
- Uchovávejte přístroj mimo dosah dětí.



Příprava

▲ VAROVÁNÍ! Nebezpečí zranění v důsledku neúmyslného spuštění přístroje. Zastrčte připojovací zástrčku do zásuvky až tehdy, až když je přístroj úplně připraven k použití.

Ovládací části

Před prvním uvedením přístroje do provozu se seznamte s ovládacími částmi.

držadlo pistole (1)

- **zapínací páčka (24)**
 - Vytažení zapínací páčky: Aktivuje vysokotlaký proud
 - Uvolnění zapínací páčky: Deaktivuje vysokotlaký proud
- **dětská pojistka (26)** (při pohledu zezadu)
 - ← Zapínací páčka je zajištěná .
 - Můžete zatáhnout za zajišťovací páčku .
- **▲ VAROVÁNÍ!** Nebezpečí poranění vysokotlakým proudem! Při každém přerušování práce zajištěte zapínací páčku.
- **odblokování (23)**

Stisknutí: demontujte rychlopřipojovací zástrčku (25) vysokotlaké hadice (2) z držadla pistole (1)

Montáž

namontujte držák a vodící kolečka

Stav při dodání

- držák (4/8/9/18) (nenamontováno)
- opěrka (12) (nenamontováno)
- 4× vodící kolečko (11) (nenamontováno)

Postup (Obr. A)

1. Nasuňte držák (8/9) pro nástavec/ trysku/držadlo pistole a opěru (12) do upnutí bočně na krytu vysokotlakého čističe (32).
2. Nasuňte zbývající držáky (4/18) do odpovídajících upnutí na krytu vysokotlakého čističe (32).
3. Nasadte vodící kolečka (11) do upnutí na spodní straně krytu vysokotlakého čističe (32).
Vodící kolečka slyšitelně zaklapnou.

Postavení přístroje

1. Postavte přístroj na rovný pevný povrch.
2. Zastrčte závitovou přípojku (21) na vysokotlaké hadici (2) do vysokotlaké přípojky (20) přístroje. Upevněte přípojku pomocí převlečné matice.
3. Zastrčte rychlopřipojovací zástrčku (25) na vysokotlaké hadici do vysokotlaké přípojky na držadle pistole (1).

Vytvoření napájení vodou

Podmínky

- Přívodní hadice: Zahradní hadice s namontovanou rychlopřipojkou s adaptérem na zahradní hadici (není součástí dodávky); Ø 13 mm (1/2"); délka mezi 5 m a 30 m
- Minimální čerpací výkon: 5 l/min (300 l/h)

• Odpojovač systému

Odpojovač systému (omezovač zpětného toku) zabráňuje zpětnému toku vody a čistícího prostředku do potrubí pitné vody.

- Podle platných předpisů se vysokotlaký čistič nikdy nesmí provozovat v síti pitné vody bez odpojovače systému. Musíte použít vhodný odpojovač systému podle normy EN 12729 typ BA.
- Voda, která protekla odpojovačem systému, není klasifikována jako pitná.
- Odpojovač systému je k dispozici v odborných prodejnách.

Postup

1. Zastrčte vložku síta (15) do přípojky vody (14).
2. Namontujte spojku (16) na přípojku vody (14).
3. Namontujte rychlopřipojku s adaptérem na zahradní hadici na přívodní hadici.
4. Připojte přívodní hadici na přívod vody.
5. Odvzdušněte přívodní hadici: Otevřete přívod vody, dokud voda nevytéká z druhého konce přívodní hadice bez bublin. Zavřete přívod vody.
6. Zapojte rychlopřipojku s adaptérem na zahradní hadici do přívodní hadice se spojkou (16).

Výběr nástavce

standardní tryska Vario (6)

Špička je otočná.

Ovládací části

- vějířový proud Vario (směr otáčení při pohledu zezadu)



↳ široký proud



↳ úzký proud; bodový proud

Turbo fréza na nečistoty (7)



Rotující proud vody je vhodný pro práci s nízkou spotřebou vody.

nádrž na čisticí prostředek s tryskou (3)

Nádrž na čisticí prostředek s tryskou je vhodná k použití s čisticími prostředky.

Upozornění

- nádrž na čisticí prostředek (27):
Max. 0,5 l

Ovládací části

- Tryska, nádrž na čisticí prostředek s tryskou (29): Směr otáčení při pohledu zezadu



↳ Široký proud



↳ Úzký proud; bodový proud

- Regulačním ventilem (28) na nádrži na čisticí prostředek s tryskou (3) lze regulovat průtokové množství čisticího prostředku.

Regulace průtokového množství

- Zvýšení: ↳
- Snížení: ↳

Montáž a demontáž nástavce

Montáž trysky (6/7)

1. Namontujte trubkový nástavec (10) na držadlo pistole (1) (bajonetový uzávěr: zastrčit, zatlačit a otočit).

2. Nasaďte nástavec na trubkový nástavec (10).

Nástavec zaskočí.

Demontáž trysky (6/7)

1. Stiskněte a podržte stisknuté odblokovací tlačítko (31) na předním konci trubkového nástavce (10)
2. Vytáhněte nástavec z trubkového nástavce (10).
3. Odmontujte trubkový nástavec (10) z držadla pistole (1) (bajonetový uzávěr: tlačit, otočit a tahat).

Montáž nádrž na čisticí prostředek s tryskou (3)

1. Odmontujte trubkový nástavec (10) z držadla pistole (1) (bajonetový uzávěr: tlačit, otočit a tahat).
2. Namontujte nástavec na držadlo pistole (1) (bajonetový uzávěr: zastrčit, zatlačit a otočit).

Demontáž nádrž na čisticí prostředek s tryskou (3)

1. Odmontujte nástavec z držadla pistole (1) (bajonetový uzávěr: tlačit, otočit a tahat).

Provoz

Čištění s čisticím prostředkem

Požadavky na čisticí prostředek

- Tento přístroj byl vyvinut pro použití s neutrálním čisticím prostředkem na bázi biologicky odbouratelných aniontových povrchově aktivních látek.
- Použití jiných čisticích prostředků nebo chemikálií může ovlivnit bezpečnost přístroje a způsobit poškození. Na tato poškození přístroje se nevztahuje záruka.
- Čisticí přípravek můžete zakoupit prostřednictvím našeho on-line obcho-

du, *Náhradní díly a příslušenství*, str. 55.

Podmínky

- Nádržka na čisticí prostředky s tryskou (3) je naplněná čisticím prostředkem.

Naplnění a vyprázdnění nádržky na čisticí prostředek (3)

1. Odstraňte uzavírací krytku s tryskou z nádržky na čisticí prostředek.
2. Naplňte nebo vyprázdňte nádržku na čisticí prostředek.
3. Uzavřete nádržku na čisticí prostředek uzavírací krytkou.

Upozornění

- Čisticí prostředek se z nádržky automaticky nasaje.

Zapnutí

▲ VAROVÁNÍ! Netěsný vodní systém může způsobit úraz elektrickým proudem! Uved'te zapínač/vypínač (22) do polohy „0“ (VYP). Vytáhněte připojovací zástrčku. Začněte opět s vytvořením připojení k vodě, (viz *Vytvoření napájení vodou*, str. 47).

▲ VAROVÁNÍ! Příklad smíte provozovat pouze ve svislé poloze! Když přístroj spadne, hrozí nebezpečí úrazu elektrickým proudem. Uved'te zapínač/vypínač (22) do polohy „0“ (VYP). Vytáhněte připojovací zástrčku. Teprve nyní uved'te přístroj zpět do svislé polohy. Pro vlastní bezpečnost počkejte asi pět minut, než znovu připojíte elektrickou přípojku.

▲ VAROVÁNÍ! Nevhodná prodlužovací vedení mohou být nebezpečná! Používejte pouze prodlužovací vedení, která jsou určena pro venkovní použití. Připojení musí být suché a musí ležet nad zemí. Doporučujeme k tomu použít kabelový buben, který udržuje zásuvku minimálně 60 mm nad zemí.



1. Ujistěte se, zda je zapínač/vypínač (22) v poloze „0“ (VYP).
2. Postavte přístroj do svislé polohy.
3. Zapojte připojovací zástrčku do zásuvky s proudovým chráničem.
Pravou část držáku síťového připojovacího kabelu při pohledu zezadu (18) lze otáčet. Tak můžete síťový připojovací kabel (17) snadno vyjmout.
4. **OZNÁMENÍ!** Chod nasucho způsobí poškození přístroje. Neprovodíte přístroj se zavřeným vodovodním kohoutkem.
Otevřete úplně vodovodní kohoutek.
5. Uved'te zapínač/vypínač (22) do polohy „I“ (ZAP).
Motor se krátce spustí, dokud se nevytvoří potřebný tlak. Poté se motor zastaví.
6. **▲ VAROVÁNÍ!** Dávejte pozor na sílu zpětného nárazu vystupujícího proudu vody. Můžete poranit sebe nebo jiné osoby. Dbejte na bezpečný postoj. Držte pevně a správně držadlo pistole (1).
Stiskněte zapínací páčku (24) držadla pistole (1).
Tryska pracuje s tlakem a motor se spustí. Když zapínací páčku (24) pusťte, motor se zastaví. Vysoký tlak v systému zůstane udržován.

Přerušení provozu

Upozornění

- držadlo pistole (1) → držák (9)
- trubkový nástavec (10)/Tryska (6/7) → držák (8)
- nádrž na čisticí prostředek s tryskou (3) → držák (4)
- Nožním ovládním (19) na vodicích kolečkách (11) lze vysokotlaký čistič zajistit proti pojištění.

Postup

1. Pusťte zapínací páčku (24) držadla pistole (1).
2. Když odkládáte držadlo pistole: Zajistěte zapínací páčku dětskou pojistkou (26) (pohled zezadu).
← Zapínací páčka je zajištěná .
→ Můžete zatáhnout za zapínací páčku .
3. Při delších pracovních přestávkách: Uved'te zapínač/vypínač (22) do polohy „0“ (VYP).

▲ VAROVÁNÍ! Nebezpečí poranění vysokotlakým proudem! Při každém přerušení práce zajistěte zapínací páčku.

Odvzdušnění

Odvzdušnění přívodní hadice

1. Zavřete vodovodní kohoutek.
2. Odpojte přívodní hadici od přístroje.
3. Dále viz *Vytvoření napájení vodou*, str. 47

Odvzdušnění přístroje

1. Uved'te zapínač/vypínač (22) do polohy „I“ (ZAP).
2. Počkejte, až klesne tlak a zastaví se motor.
3. Uved'te zapínač/vypínač (22) do polohy „0“ (VYP).
4. Stiskněte zapínací páčku (24) držadla pistole (1), dokud neklesne tlak.
5. Opakujte tyto kroky tolikrát, dokud v přístroji není žádný vzduch.

Ukončení provozu

1. Po práci s čistícími prostředky:
 - Vyprázdněte nádrž na čistící prostředek (27).
 - Vypláchněte přístroj čistou vodou, dokud ve vedeních není žádný čistící prostředek.
2. Pusťte zapínací páčku (24).

3. Uved'te zapínač/vypínač (22) do polohy „0“ (VYP).
4. Zavřete vodovodní kohoutek.
5. Stiskněte zapínací páčku (24) držadla pistole (1), dokud neklesne tlak.
6. Vytáhněte přípojovací zástrčku. Naviňte síťový přípojovací kabel (17) na držák (18).
7. Odpojte přístroj od přípojky vody.

Přeprava

K bezpečnému pojezdění připravíte přístroj takto.

- Vypněte přístroj.
- Vytáhněte zástrčku konektoru zařízení ze zásuvky.
- Zavěste vysokotlakou hadici (2) a síťový přípojovací kabel (17) na držák (4/18).
- Uvolněte nožní ovládání (19) na vodičích kolečkách (11).

Pokud chcete přístroj přenášet, použijte rukojet (5) nebo příp. požádejte o pomoc druhou osobu.

Čištění, údržba a skladování

▲ VAROVÁNÍ! Nebezpečí úrazu elektrickým proudem! Nebezpečí zranění v důsledku neúmyslného spuštění přístroje. Chraňte se při údržbě a čištění. Vypněte přístroj a vytáhněte síťovou zástrčku ze zásuvky.

Opravné a údržbářské práce, které nejsou popsány v tomto návodu k obsluze, přenechte našemu servisnímu centru. Používejte pouze originální náhradní díly.

Čištění

OZNÁMENÍ! Nebezpečí poškození! Při nesprávném čištění může dojít k poškození přístroje. Nikdy přístroj neostříkujte vo-

dou. Přístroj nečistěte pod tekoucí vodou. Nepoužívejte drsné čisticí prostředky ani rozpouštědla.

Přístroj udržujte vždy v čistém stavu.

Po provozu vyčistěte

1. Uved'te zapínač/vypínač (22) do polohy „0“ (VYP).
2. Vytáhněte přípojovací zástrčku.
3. Větrací štěrbinu udržujte čisté a volné.
4. Přístroj čistěte měkkým kartáčem nebo mírně navlhčeným hadříkem.

Čištění standardní trysky Vario

Zřídka se standardní tryska Vario může upcat nějakým cizím tělesem.

1. Vymontujte standardní trysku Vario (6).
2. Odstraňte cizí těleso zepředu pomocí čisticí jehly trysky (13).
3. Pro odstranění cizích těles vypláchněte standardní trysku Vario zepředu vodou.

Čištění vložky síta v přípojce vody

1. Odstraňte spojku (16) z přípojky vody (14).
2. Vyjměte vložku síta (15) z přípojky vody.
3. Vyčistěte vložku síta pod tekoucí vodou.
4. Namontujte vložku síta (15) a spojku (16) v opačném pořadí.

Údržba

Přístroj je bezúdržbový.

Skladování

Upozornění

Přístroj a příslušenství skladujte vždy:

- čisté
- suché
- chráněné před prachem
- chráněné proti mrazu
- mimo dosah dětí

Příprava přístroje ke skladování

OZNÁMENÍ! Vysokotlaký čistič a příslušenství se zničí mrazem, když se z nich úplně nevypustí voda.

1. Z přístroje vylijte veškerou vodu.
 - Odpojte přístroj od přípojky vody.
 - Vysokotlaký čistič zapněte zapínačem/vypínačem (22) maximálně na 1 minutu.
 - Stiskněte zapínací páčku (24) na držadle pistole (1), dokud nepřestane vytékat voda z držadla pistole (1) nebo z nástavců.
 - Vypněte přístroj.
2. Z příslušenství vylijte všechnu vodu.
3. Všechny nástavce skladujte ve svislé poloze v držácích, s přípojkou směrem dolů.
4. Odmontujte vysokotlakou hadici. Vyprázdněte vysokotlakou hadici.
5. Skladujte vysokotlakou hadici a elektrické přípojovací vedení v určených držácích (4, 18).

Hledání chyby

Následující tabulka Vám pomůže odstranit malé poruchy:

Problém	Možná příčina	Odstranění chyby
Přístroj se nespustí	Zapínač/vypínač (22) je vypnutý	Zkontrolujte polohu zapínače/vypínače
	Chybí síťové napětí	Zkontrolujte zásuvku, síťový připojovací kabel, připojovací zástrčku, pojistku, v případě potřeby je nechte opravit kvalifikovaným elektrikářem.
	Vadný elektrický přívod	Zkontrolujte elektrické zařízení, jestli odpovídá údajům na typovém štítku
Přístroj nečerpá vodu	Vzduchové bublinky ve vysokotlakém čističi	Zapněte přístroj a stiskněte pistolovou rukojeť (24).
		<i>Odvzdušnění, str. 50</i>
Přístroj nemá tlak	Vzduchové bublinky ve vysokotlakém čističi	<i>Odvzdušnění, str. 50</i>
	Pokles tlaku ve vedení	Zkontrolujte přívod vody
Netěsný vodní systém	Připojení nejsou namontována správně	Vypněte přístroj a odpojte jej od elektrické sítě. Opět připojte přístroj k přípojkám vody (viz <i>Vytvoření napájení vodou, str. 47</i>)
	Přípojka vody (14) netěsní	Vypněte přístroj a odpojte jej od elektrické sítě. Vyměňte spojku (16) na přípojce vody (14) vč. těsnícího kroužku (viz <i>Náhradní díly a příslušenství, str. 55</i>)
Silné kolísání tlaku	Standardní tryska Vario (6) je znečištěná	Vypláchněte standardní trysku Vario (6) vodou. V případě potřeby vyčistěte otvor trysky čistící jehlou na trysku (13; viz <i>Čištění, str. 50</i>).
	standardní tryska Vario (6) je ucpaná	Vyjměte standardní trysku Vario (6) a ujistěte se, že voda může nerušeně unikat z držadla pistole (1).

Likvidace/ochrana životního prostředí

Přístroj, příslušenství a balení zlikvidujte ekologickou recyklací.



Elektrické nástroje nepatří do domácího odpadu.

Symbol přeškrtnuté popelnice na kolečkách znamená, že tento výrobek nesmí být po skončení své životnosti likvidován jako neříděný komunální odpad.

Směrnice 2012/19/EU o odpadních elektrických a elektronických zařízeních (OEEZ):

Spotřebitelé jsou ze zákona povinni recyklovat elektrická a elektronická zařízení na konci jejich životnosti způsobem šetrným k životnímu prostředí. Tímto způsobem je zajištěna recyklace šetrná k životnímu prostředí a šetřící zdroje.

V závislosti na tom, jak je vše implementováno ve vnitrostátním právu, máte následující možnosti:

- vrátit v prodejně,
- odevzdat na oficiálním sběrném místě,
- zaslat zpět výrobci/distributorovi.

Tento stav se netýká příslušenství starých přístrojů a pomocných prostředků bez elektrických součástí.

Likvidace lahvičky čisticího prostředku

- Zbytky produktu je nutno likvidovat v souladu se směrnicí o odpadech 2008/98/ES a národními a regionálními předpisy. U tohoto produktu nelze specifikovat žádný kód odpadu podle Evropského katalogu odpadů (AVV), protože pouze účel použití spotřebitelem umožňuje jeho přiřazení. Kód odpadu je třeba určit v rámci EU po konzultaci s likvidační společností.

- Nekontaminované obaly lze recyklovat.
- Obaly, které nelze vyčistit, se musí zlikvidovat stejným způsobem jako výrobek.

Servis

Záruka

Vážení zákazníci,

Na tento přístroj poskytujeme 3 letou záruku od data zakoupení.

V případě závady tohoto výrobku vám vůči prodejci výrobku přináležejí zákonná práva. Tato zákonná práva nejsou omezena naší následovně uvedenou zárukou.

Záruční podmínky

Záruční doba začíná běžet ode dne nákupu. Uschovejte si, prosím, originál účtenky pro pozdější použití. Tento dokument budete potřebovat jako doklad o koupi.

Zjistíte-li během tří let od data koupě u tohoto výrobku materiálovou nebo výrobní vadu, bude výrobek námi, podle našeho výběru, bezplatně opraven nebo nahrazen. Tato záruční oprava předpokládá, že během trileté lhůty předložíte poškozený přístroj s dokladem o koupi (pokladní svrženka) a písemně krátce popíšete, v čem spočívá závada a kdy k ní došlo.

Bude-li závada kryta naší zárukou, získáte zpět opravený nebo nový výrobek. Opravou nebo výměnou výrobku nezačíná záruční doba běžet od začátku.

Záruční doba a zákonné nároky na odstranění vady

Záruční doba se neprodlužuje poskytnutím záruky. Toto platí i pro nahrazené a opravené díly. Již při koupi zjištěné závady a nedostatky musíte nahlásit okamžitě po vybalení výrobku. Po uplynutí záruční doby musíte uhradit náklady za provedené opravy.

Rozsah záruky

Přístroj byl precizně vyroben podle přísných jakostních směrnic a před dodáním byl svědomitě zkontrolován.

Záruční oprava se vztahuje na materiálové nebo výrobní vady. Tato záruka se netýká dílů výrobku, které jsou vystaveny normálnímu opotřebení, a lze je považovat za spotřební materiál (např. vysokotlaková hadice), nebo poškození křehkých dílů (např. spínač).

Tato záruka neplatí, je-li výrobek poškozen z důvodu neodborného používání, nebo pokud u něj nebyla prováděna údržba. Rovněž za škody způsobené vodou, mrazem, bleskem a ohněm nebo nesprávnou přepravou. Pro odborné používání výrobku musí být přesně dodržovány všechny pokyny uvedené v návodu k obsluze. Bezpodmínečně je třeba zabránit používání a manipulacím s výrobkem, které nejsou v návodu k obsluze doporučeny, nebo je před nimi varováno.

Výrobek je určen jen pro soukromé účely a ne pro komerční využití. Záruka zaniká v případě zneužívání a neodborné manipulace, používání nadměrné síly a při zásazích, které nebyly provedeny naším autorizovaným servisem.

Postup v případě uplatňování záruky

Pro zajištění rychlého zpracování vaší žádosti, prosím, postupujte podle následujících pokynů:

- Na důkaz, že jste výrobek zakoupili, mějte pro jakékoli případné dotazy připravenou pokladní stvrzenku a číslo výrobku (IAN 449443_2310).
- Číslo výrobku je uvedeno na typovém štítku.
- Pokud by došlo k funkční poruše nebo jiným závadám, nejdříve **telefonicky** nebo **e-mailem** kontaktujte níže uvedené servisní oddělení. Pak získáte další informace o vyřízení vaší reklamace.

- Výrobek označený jako vadný můžete po domluvě s naším zákaznickým servisem, s připojením dokladu o koupi (pokladní stvrzenky) a po uvedení, v čem závada spočívá a kdy k ní došlo, přeposlat bez platby poštovního na vám sdělenou adresu příslušného servisu. Aby bylo zabráněno problémům s přijetím a dodatečnými náklady, bezpodmínečně použijte jen tu adresu, která vám bude sdělena. Zajistěte, aby zásilka nebyla odeslána nevyplaceně jako nadměrné zboží, expres nebo jiný, zvláštní druh zásilky. Přístroj zašlete včetně všech částí příslušenství dodaných při zakoupení a zajistěte dostatečně bezpečný přepravní obal.

Oprávněná služba

Pro opravy, **kteří nepodléhají záruce**, se obraťte na servisní středisko. Tam Vám rádi poskytneme odhad nákladů.

- Můžeme přijímat pouze přístroje, které byly při zaslání dostatečně zabaleny a ofrankovány.

Upozornění: Zašlete Váš přístroj vyčištěný a s odkazem na závadu na adresu uvedenou v servisním středisku.

- Nepřijmou se přístroje zaslané neoprávněně, přístroje zaslané jako objemné zboží nebo expres zaslané přístroje nebo přístroje odeslané jinou speciální dopravou.
- Vaše odeslané vadné přístroje zlikvidujeme bezplatně.

Service-Center

CZ **Servis Česko**
Tel.: 800143873
E-mail: grizzly@lidl.cz
IAN 449443_2310

Dovozce

Upozorňujeme, že následující adresa není servisní adresou. Nejprve kontaktujte výše uvedené servisní středisko.

Grizzly Tools GmbH & Co. KG
 Stockstädter Str. 20
 63762 Großostheim
 NĚMECKO
www.grizzlytools.de

Náhradní díly a příslušenství

Náhradní díly a příslušenství dostanete na webových stránkách

www.grizzlytools.shop. Pokud máte problémy při objednání, kontaktujte nás prostřednictvím našeho online obchodu. V případě dalších dotazů se obraťte na Service-Center, str. 54

Poz. č.	Název	Obj. č.
1	držadlo pistole	91120018
2	vysokotlaká hadice, 7 m	91105606
3	nádrž na čisticí prostředek s tryskou (600 ml)	91110683
6	standardní tryska Vario	91110606
7	Turbo fréza na nečistoty	91104540
10	trubkový nástavec	91110605
11	sada vodicích koleček	91110682
13	čisticí jehla na trysku	91110572
16, 15	spojka (přípojka vody), vložka síta	91110684
30	Čisticí prostředek URM 500 (0,5 l)	30990010

Překlad původního ES prohlášení o shodě

Výrobek: **Flexibilní vysokotlaký čistič**

Model: **PHDF 150 A1**

Sériové číslo: 000001-065000

Výše popsaný předmět prohlášení je ve shodě s příslušnými harmonizačními právními předpisy Unie:

**2006/42/EC • 2014/30/EU • 2000/14/EC & 2005/88/EC •
2011/65/EU & (EU) 2015/863**

Výše popsaný předmět prohlášení je ve shodě se směrnicí Evropského parlamentu a Rady 2011/65/EU ze dne 8. června 2011 o omezení používání některých nebezpečných látek v elektrických a elektronických zařízeních.

Pro zajištění shody byly použity následující harmonizované normy a národní normy a předpisy:

**EN 60335-1:2012/A15:2021 • EN 60335-2-79:2012 • EN 62233:2008
EN IEC 55014-1:2021 • EN IEC 55014-2:2021
EN IEC 61000-3-2:2019/A1:2021
EN 61000-3-3:2013/A2:2021 • EN IEC 63000:2018**

V souladu se směrnicí 2000/14/EC týkající se emisí hluku se potvrzuje následující:

Hladina akustického výkonu (L_{WA})

- změřená: 92,4 dB

- zaručená: 97 dB

Použitý postup posuzování shody podle 2000/14/EC, příloha V.

Toto prohlášení o shodě vydal na vlastní odpovědnost výrobce:

CE Grizzly Tools GmbH & Co. KG
Stockstädter Str. 20
63762 Großostheim
NĚMECKO
11.03.2024



Christian Frank
Zplnomocněný zástupce dokumentace

Obsah

Úvod.....	57
Používanie na určený účel.....	57
Rozsah dodávky/Príslušenstvo.....	58
Prehľad.....	58
Opis funkcie.....	59
Technické údaje.....	59
Bezpečnostné pokyny.....	59
Význam bezpečnostných pokynov.....	59
Piktogramy a symboly.....	60
Bezpečné uvedenie prístroja do prevádzky.....	60
Príprava.....	63
Ovládacie prvky.....	63
Montáž.....	64
Umiestnenie prístroja.....	64
Pripojenie napájania vodou.....	64
Výber nadstavca.....	65
Montáž a demontáž nadstavca.....	65
Prevádzka.....	66
Čistenie s čistiacim prostriedkom.....	66
Zapnutie.....	66
Prerušenie prevádzky.....	67
Odvzdušnenie.....	67
Ukončenie prevádzky.....	67
Preprava.....	67
Čistenie, údržba a skladovanie.....	68
Čistenie.....	68
Údržba.....	68
Skladovanie.....	68
Vyhľadávanie chýb.....	69
Likvidácia/ochrana životného prostredia.....	70
Servis.....	71
Záruka.....	71
Opravný servis.....	72
Service-Center.....	72
Importér.....	72

Náhradné diely a príslušenstvo..... 72

Preklad originálneho vyhlásenia o zhode ES..... 73

Úvod

Srdečné blahoželanie ku kúpe vášho nového vysokotlakového čističa (v nasledujúcej časti nazývanej prístroj alebo elektrické náradie).

Rozhodli ste sa tým pre vysoko kvalitný prístroj. Tento prístroj bol počas výroby skontrolovaný vzhľadom na kvalitu a podrobený výrobnéj kontrole. Tým je zabezpečená funkčná schopnosť prístroja.

Nedá sa vylúčiť, že sa v jednotlivých prípadoch na alebo v prístroji, resp. v hadicových vedeniach nenachádzajú zvyškové množstvá vody. Nejde o nedostatok alebo poruchu a nie je dôvod k znepokojeniu.



Návod na obsluhu je súčasťou tohto prístroja. Obsahuje dôležité pokyny pre bezpečnosť, používanie a likvidáciu. Starostlivo si prečítajte návod na obsluhu. Oboznámte sa s ovládacími dielmi a správnym používaním prístroja. Prístroj používajte iba ako je opísané a na uvedené oblasti použitia. Návod na obsluhu si dobre uschovajte a pri odovzdávaní prístroja tretej osobe dodajte tiež všetky podklady.

Používanie na určený účel

Prístroj je určený výlučne na nasledujúce použitie:

- Čistenie strojov, vozidiel, stavebných objektov, nástrojov, fasád, terás, záhradného náradia atď. vysokotlakovým prúdom vody.
Dodržiavajte tiež údaje výrobcu čistného objektu.

Každé iné používanie, ktoré nie je v tomto návode na obsluhu výslovne povolené, môže predstavovať vážne nebezpečenstvo pre používateľa a viesť k škodám na prístroji. Obsluhujúca osoba alebo používateľ je zodpovedný za zranenia iných ľudí alebo poškodenia ich majetku. Prístroj je určený na použitie pre domácich majstrov. Nie je koncipovaný na trvalé komerčné nasadenie. Pri komerčnom používaní záruka zaniká. Výrobca neručí za škody, ktoré vzniknú v dôsledku používania v rozpore s určením alebo nesprávnej obsluhy.

Rozsah dodávky/ Príslušenstvo

Vybalte prístroj a skontrolujte rozsah dodávky.

Obalový materiál riadne zlikvidujte.

- Flexibilný vysokotlakový čistič
- Držadlo pištole
- Prívodná trubica
- Vysokotlaková hadica
- držiak (Vysokotlaková hadica/Nádoba na čistiaci prostriedok s dýzou)
- držiak (Držadlo pištole/Prívodná trubica/Tryska)
- držiak (sieťový pripojovací kábel)
- Podložka (Držadlo pištole/Prívodná trubica)
- Nádoba na čistiaci prostriedok s dýzou
- Čistiaci prostriedok URM 500 (0,5 l)
- 4× Otočné koliesko
- Štandardná vario dýza
- Turbo fréзка na nečistoty
- Spojka (Prípojka vody)
- Sítko
- Ihla na čistenie dýz
- návod na použitie

Prehľad

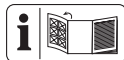

Obrázky prístroja nájdete na prednej a zadnej vyklápacej strane.

- 1 Držadlo pištole
- 2 Vysokotlaková hadica
- 3 Nádoba na čistiaci prostriedok s dýzou
- 4 držiak (Vysokotlaková hadica/Nádoba na čistiaci prostriedok s dýzou)
- 5 držadlo
- 6 Štandardná vario dýza
- 7 Turbo fréзка na nečistoty
- 8 držiak (Prívodná trubica/Tryska)
- 9 držiak (Držadlo pištole)
- 10 Prívodná trubica
- 11 Otočné koliesko
- 12 Podložka (Držadlo pištole/Prívodná trubica)
- 13 Ihla na čistenie dýz
- 14 Prípojka vody
- 15 Sítko
- 16 Spojka (Prípojka vody)
- 17 sieťový pripojovací kábel
- 18 držiak (sieťový pripojovací kábel)
- 19 Ovládaci prvok (Otočné koliesko)
- 20 Vysokotlaková prípojka
- 21 Závitová prípojka
- 22 zapínač/vypínač
- 23 Odblokovanie (Vysokotlaková hadica)
- 24 Zapínacia páčka
- 25 Rýchlopripojovacia zástrčka
- 26 detská poistka
- 27 Nádržka čistiaceho prostriedku
- 28 Regulačný ventil

- 29 Tryska (Nádoba na čistiaci prostriedok)
 30 Čistiaci prostriedok
 31 Uvoľňovacie tlačidlo

Obr A

- 32 Teleso vysokotlakového čističa

Opis funkcie

Vysokotlakový čistič vysokotlakovým prúdom vody.

V prípade potreby je ho možné prevádzkovať aj s pridaním čistiaceho prostriedku.

Funkcia prvkov obsluhy je uvedená v nasledujúcich opisoch.

Technické údaje

Flexibilný vysokotlakový čistič

.....PHDF 150 A1

Dimenzačné napätie U ... 230 V ~, 50 Hz

Dimenzačný výkon P 2000 W

Dĺžka sieťový pripojovací kábel 5 m

Trieda ochrany II (dvojitá izolácia)

Druh ochrany IPX5

Hmotnosť 8 kg

Dĺžka vysokotlakovej hadice 7 m

Pracovný tlak (p) 10 MPa

Max. dovolený tlak (p_{max}) 15 MPa

Max. prítokový tlak ($p_{in,max}$) 0,8 MPa

Max. prítoková teplota ($T_{in,max}$) 40 °C

Dimenzované prietokové množstvo (Q)

..... 5 l/min (300 l/h)

Max. dimenzované prietokové množstvo

(Q_{max}) 7 l/min (420 l/h)

Hladina akustického tlaku (L_{pA})

..... 79,9 dB; $K_{pA} = 3,0$ dB

Hladina akustického výkonu (L_{WA})

- odmeraná 92,4 dB; $K_{WA} = 2,50$ dB

- zaručená 97 dB

Vibrácie (a_h) $\leq 2,50$ m/s²

Hodnoty hluku a vibrácií boli stanovené podľa noriem a ustanovení uvedených vo vyhlásení o zhode.

Uvedené celkové hodnoty vibrácií a uvedené hodnoty emisií hluku boli merané podľa normovaného skúšobného postupu a môžu sa použiť na porovnanie jedného elektrického náradia s druhým. Uvedené celkové hodnoty vibrácií a uvedené hodnoty emisií hluku sa môžu použiť tiež na predbežný odhad zaťaženia.

▲ VAROVANIE! Emisie vibrácií a hluku sa môžu počas skutočného používania elektrického náradia odlišovať od uvedených hodnôt, v závislosti od druhu a spôsobu, akým sa elektrické náradie používa. Zaťaženie spôsobené vibráciami sa pokúste udržať tak malé, ako je to možné. Príkladné opatrenie na zníženie zaťaženia vibráciami je obmedzenie pracovného času. Pritom sa zohľadnia všetky podiely cyklu prevádzky (napríklad časy, kedy je elektrické náradie vypnuté a také, kedy je zapnuté, ale bez zaťaženia).

Bezpečnostné pokyny

Tento odsek sa zaoberá základnými bezpečnostnými pokynmi pri používaní prístroja.

Význam bezpečnostných pokynov

▲ NEBEZPEČENSTVO! Keď tento bezpečnostný pokyn nebudete dodržiavať, nastane úraz. Následkom je ťažké telesné poranenie alebo smrť.

▲ VAROVANIE! Keď tento bezpečnostný pokyn nebudete dodržiavať, môže nastať úraz. Následkom je možné telesné poranenie alebo smrť.

▲ OPATRNĚ! Keď tento bezpečnostný pokyn nebudete dodržiavať, nastane

úraz. Následok je možné ľahké alebo stredne ťažké telesné poranenie. **UPOZORNENIE!** Keď tento bezpečnostný pokyn nebudete dodržiavať, nastane úraz. Následkom sú možní vecné škody.

Piktogramy a symboly

Piktogramy na prístroji



Pozor!



Starostlivo si prečítajte návod na obsluhu. Oboznámte sa s ovládacími dielmi a správnym používaním prístroja.



Pozor! Ak sa kábel počas používania poškodí, musí sa ihneď odpojiť od napájacej siete. Taktiež pri pripojení na prívod vody alebo pri pokuse odstrániť netesnosti treba vytiahnuť zástrčku.



Prístroj nie je vhodný na pripojenie na systém napájania pitnou vodou.



Trieda ochrany II (dvojitá izolácia)



Elektrické prístroje nepatria do domového odpadu.



Zaručená hladina akustického výkonu L_{WA} v dB.



Ihla na čistenie dýz



Prístroj prevádzkujte iba v stojacej a nikdy v ležiacej polohe.



Vysokotlakové prúdy môžu byť pri neodbornom používaní nebezpečné. Prúd sa nesmie smerovať na osoby, zvieratá aktívne elektrické vybavenie alebo na samotný prístroj.

Bezpečné uvedenie prístroja do prevádzky

Všeobecné upozornenia

- Starostlivo si prečítajte návod na obsluhu. Oboznámte sa s ovládacími dielmi a správnym používaním prístroja.
- Prístroj nesmú používať deti. Na deti treba dohliadať, aby sa zabezpečilo, že sa nebudú hrať s prístrojom.

Prístroj môžu používať osoby so zníženými psychickými, sensorickými alebo mentálnymi schopnosťami alebo nedostatkom skúsenosti a vedomostí, ak sú pod dohľadom alebo boli zaškolené vzhľadom na bezpečné používanie prístroja a porozumeli nebezpečenstvu vyplývajúcemu z používania.

- Osoby, ktoré nie sú oboznámené s návodom na používanie, nesmú prístroj používať.
- Vysokotlakové čističe smú používať výlučne poučené osoby.
- Prístroj nepoužívajte v polohách vyšších ako 2000 m.

- V prípade výskytu poruchy alebo chyby počas prevádzky treba prístroj okamžite vypnúť a vytiahnuť sieťovú zástrčku. Pre možné príčiny poruchy: *Vyhľadávanie chýb*, S. 69. Alebo sa kontaktujte s našim servisným centrom.
- Je nutné zohľadniť, že samotný používateľ je zodpovedný za úrazy a ohrozenia voči iným osobám alebo ich majetku.
- Dodržiavajte ochranu proti hluku a miestne predpisy.

Príprava

- Pred striekajúcou vodou alebo nečistotami sa chráňte ochrannými okuliarmi a vhodným ochranným odevom.
 - Počas používania vysokotlakových čističov môžu vzniknúť aerosóly. Vdýchnutie aerosólov môže viesť k poškodeniam zdravia. Po aplikácii môže použitie úplne tienenej dýzy (napr. čistič plôch) zreteľne znížiť únik vodnatých aerosólov. V závislosti od čisteného okolia noste vždy vhodnú ochrannú dýchaciu masku triedy FFP 2 alebo porovnateľnú, aby ste sa chránili pred vdýchnutím aerosólov, keď použí-
- tie úplne tienenej dýzy nie je možné.
- Nikdy nepracujte s poškodeným alebo neúplným prístrojom ani neupravujte prístroj bez súhlasu výrobcu. Pred uvedením do prevádzky skontrolujte prostredníctvom odborníka, že sú k dispozícii potrebné elektrické ochranné opatrenia.
 - Prístroj sa smie pripojiť iba na zásuvku, ktorá bola inštalovaná skúseným elektrikárom podľa IEC 60364-1.
 - Pred použitím vždy skontrolujte pripojovací a predĺžovací kábel vzhľadom na príznaky poškodenia alebo starnutia. Ak sa kábel počas používania poškodí, musíte ho ihneď odpojiť od napájacej siete, **NEDOTÝKAJTE SA KÁBLA PRED JEHO ODPOJENÍM ZO SIETE**. Prístroj nepoužívajte, keď je kábel poškodený alebo opotrebovaný.
 - Ak sa sieťový pripojovací kábel tohto prístroja poškodí, musí sa vymeniť výrobcu, jeho zákazníckym servisom alebo podobnou kvalifikovanou osobou, aby sa zabránilo ohrozeniam. Obráťte sa na servisné centrum.

- Prístroj zapojte iba do zásuvky s ochranným zariadením proti chybovému prúdu (FI spínač) s menovitým chybovým prúdom nie väčším ako 30 mA.
- Používajte iba predlžovacie káble, ktoré sú vhodné na použitie vonku. Spojenie musí byť suché a musí byť nad zemou. Na tento účel sa odporúča použiť káblový bubon, ktorého zásuvka je minimálne 60 mm nad zemou.
- Predlžovacie káble musia mať prierez vedenia minimálne $2 \times 2,5 \text{ mm}^2$.
- Vysokotlakové hadice, armatúry a spojky sú dôležité pre bezpečnosť prístroja. Používajte len výrobcom odporučené vysokotlakové hadice, armatúry a spojky.
- Prístroj neuvádzajte do prevádzky, keď sieťový pripojovací kábel, prívod vody alebo iné dôležité diely ako vysokotlaková hadica alebo striekačnica pištoľ sú poškodené, resp. netesné.
- Prístroj používajte iba v stoji a iba na pevnej, rovnej ploche.
- Nikdy nepoužívajte prístroj, keď sú deti alebo zvieratá v

blízkosti. Osoby v blízkosti musia nosiť ochranný odev.

Prevádzka

- Buďte pozorný, dávajte pozor na to čo robíte a pri práci s prístrojom rozmýšľajte. Nepoužívajte prístroj, keď ste unavený alebo pod vplyvom drog, alkoholu alebo liekov.
- Vysokotlakové prúdy môžu byť pri neodbornom používaní nebezpečné. Prúd sa nesmie smerovať na osoby, zvieratá aktívne elektrické vybavenie alebo na samotný prístroj.
- Lúč nesmerujte na seba alebo iných, aby ste si vyčistili odev alebo obuv.
- Keď sa dostanete do kontaktu s čistiacim prostriedkom, vypláchnite ho dostatočným množstvom čistej vody.
- Nepoužívajte sieťový pripojovací kábel na vytiahnutie pripojovacej zástrčky zo zásuvky alebo na ťahanie prístroja. Sieťový pripojovací kábel chráňte pred horúčavou, olejom a ostrými hranami.
- Nebezpečenstvo výbuchu – nerozprašujte žiadne horľavé kvapaliny.
- Prístroj nepoužívajte v blízkosti zápalných kvapalín alebo ply-

nov. V prípade nedodržania hrozí nebezpečenstvo požiaru alebo výbuchu.

- Nikdy neprepravujte prístroj, zatiaľ čo otáča pohon stroja.
- Prístroj vypnite a vyťahnite pripojovaciu zástrčku zo zásuvky. Uistite sa, či sa úplne zastavili všetky pohyblivé diely
 - vždy keď opustíte prístroj,
 - skôr ako vymeníte príslušenstvo,
 - pred uvoľnením blokovania alebo odstránením upchaní,
 - predtým než prístroj skontrolujete, vyčistíte alebo budete na ňom vykonávať práce.
- V prípade, že prístroj začne neobyčajne silne vibrovať, je potrebná okamžitá kontrola:
 - vyhľadajte poškodenia,
 - vymeňte poškodené diely,
 - obráťte sa na servisné centrum.

Čistenie, údržba a skladovanie

- Pred odložením prístroja na dlhší čas nechajte vychladnúť motor.
- Z bezpečnostných dôvodov vymeňte všetky opotrebované alebo poškodené diely. Používajte výhradne originálne náhradné diely a originálne

príslušenstvo. Použitie cudzích dielov spôsobí okamžitú stratu nároku na záruku.

- Otvorenie prístroja smie uskutočniť iba autorizovaný odborník elektrikár. Ohľadom opráv sa obráťte vždy na naše servisné centrum.
- Vypnite pohon, odpojte prístroj od elektrického napájania a nechajte prístroj vychladnúť, ak je prístroj zastavený na čistenie, nastavenie, uskladnenie alebo výmenu dielu príslušenstva.
- Prístroj ošetrujte starostlivo a udržiavajte ho čistý.
- Prístroj uschovajte neprístupne pre deti.

Príprava



▲ VAROVANIE! Nebezpečenstvo poranenia v dôsledku nechcene rozbehnutého prístroja. Pripojovaciu zástrčku zastrčte do zásuvky až vtedy, keď je prístroj úplne pripravený na nasadenie.

Ovládacie prvky

Pred prvou prevádzkou prístroja spoznajte ovládače.

Držadlo pištole (1)

- **Zapínacia páčka (24)**
 - Potiahnutie zapínacej páčky: Zapne vysokotlakový prúd
 - Pustenie zapínacej páčky: Vypne vysokotlakový prúd
- **detiská poistka (26)** (Pozerajúc dozadu)

- ← Zapínacia páčka je zablokovaná .
- Zapínaciu páčku môžete vytiahnuť .

VAROVANIE! Nebezpečenstvo poranenia vysokotlakovým prúdom! Pri každom prerušení práce zablokujte zapínaciu páčku.

• Odblokovanie (23)

Stlačíť: Demontáž rýchloprípojovacej zástrčky (25) vysokotlakovej hadice (2) z držadla pištole (1)

Montáž

Montáž držiaka a otočných koliesok

Stav dodávky

- držiak (4/8/9/18) (nenamontované)
- Podložka (12) (nenamontované)
- 4× Otočné koliesko (11) (nenamontované)

Postup (Obr A)

1. Zasuňte držiak (8/9) prívodnej trubicce/dýzy/držadla pištole a podložku (12) do úchytky na bočnej strane telesa vysokotlakového čističa (32).
2. Zvyšné držiaky (4/18) zasuňte do príslušných úchytiak na telesa vysokotlakového čističa (32).
3. Nasadíte otočné kolieska (11) do úchytiak na spodnej strane telesa vysokotlakového čističa (32).
Otočné kolieska počítateľne zapadnú.

Umiestnenie prístroja

1. Prístroj postavte na rovnú pevnú plochu.
2. Zastrčte závitovú prípojku (21) na vysokotlakovej hadici (2) do vysokotlakovej prípojky (20) prístroja. Prípojku zaistite prevlečnou maticou.
3. Zastrčte rýchloprípojovacu zástrčku (25) na vysokotlakovej hadici do vyso-

kotlakovej prípojky na držadle pištole (1).

Prípojenie napájania vodou

Predpoklady

- Prívodná hadica: Záhradná hadica s namontovanou rýchloprípojku s adaptérom záhradnej hadice (nie je súčasťou balenia); Ø 13 mm (1/2"); dĺžka medzi 5 m a 30 m
- Minimálny výkon čerpadla: 5 l/min (300 l/h)
- **Systémový odpojovač**

Systémový odpojovač (zamedzovač spätného toku) zabráňuje spätnému toku vody a čistiaceho prostriedku do potrubia pitnej vody.

- Podľa platných predpisov sa vysokotlakový čistič nikdy nesmie prevádzkovať v sieti pitnej vody bez systémového odpojovača. Je potrebné používať vhodný systémový odpojovač podľa EN 12729 typ BA.
- Voda, ktorá pretiekla cez systémový odpojovač, sa klasifikuje ako nevhodná na pitie.
- Systémový odpojovač je dostupný v špecializovanom obchode.

Postup

1. Nasuňte sitko (15) do prípojky vody (14).
2. Namontujte spojku (16) na prípojku vody (14).
3. Namontujte rýchloprípojku s adaptérom záhradnej hadice na prívodnú hadicu.
4. Pripojte prívodnú hadicu k prívodu vody.
5. Prívodnú hadicu odvdzdušnite: Otvorte prívod vody, kým na druhom konci prívodnej hadice nezačne vytekať voda bez bublín. Zatvorte prívod vody.

6. Rýchloprípojku s adaptérom záhradnej hadice pripojte k prívodnej hadici pomocou spojky (16).

Výber nastavca

Štandardná vario dýza (6)

Hrot je otáčateľný.

Prvky obsluhy

- Vario vejárovitý prúd (smer otáčania pozerajúc zozadu)



↻ Široký prúd



↻ Úzky prúd; bodový prúd

Turbo fréзка na nečistoty (7)



Rotujúci prúd vody je vhodný na práce s malou spotrebou vody.

Nádoba na čistiaci prostriedok s dýzou (3)

Nádoba na čistiaci prostriedok s dýzou je vhodná na používanie s čistiacim prostriedkom.

Upozornenia

- Nádržka čistiaceho prostriedku (27):
Max. 0,5 l

Ovládacie prvky

- Dýza, nádoba na čistiaci prostriedok (29): Smer otáčania pri pohľade zozadu



↻ Široký prúd



↻ Úzky prúd; bodový prúd

- Prietokové množstvo čistiaceho prostriedku môžete regulovať pomocou regulačného ventilu (28) na nádobe na čistiaci prostriedok s dýzou (3).

Regulácia prietokového množstva

- Zvýšenie: ↻
- Zníženie: ↻

Montáž a demontáž nastavca

Montáž dýzy (6/7)

1. Namontujte prírodnú trubicu (10) na držadlo pištole (1) (bajonetový uzáver: zasunúť, stlačiť a otočiť).
2. Zasuňte nastavec na prírodnú trubicu (10).
Nastavec zaskočí.

Demontáž dýzy (6/7)

1. Stlačte a držte stlačené uvoľňovacie tlačidlo (31) na prednom konci prívodnej trubice (10)
2. Ťahajte nastavec z prívodnej trubice (10).
3. Demontujte prírodnú trubicu (10) z držadla pištole (1) (bajonetový uzáver: stlačiť, otočiť a ťahať).

Montáž Nádoba na čistiaci prostriedok s dýzou (3)

1. Demontujte prírodnú trubicu (10) z držadla pištole (1) (bajonetový uzáver: stlačiť, otočiť a ťahať).
2. Založte nastavec na držadlo pištole (1) (bajonetový uzáver: zasunúť, stlačiť a otočiť).

Demontáž Nádoba na čistiaci prostriedok s dýzou (3)

1. Demontujte nastavec z držadla pištole (1) (bajonetový uzáver: stlačiť, otočiť a ťahať).

Prevádzka

Čistenie s čistiacim prostriedkom

Požiadavky na čistiaci prostriedok

- Tento prístroj bol vyvinutý na použitie s neutrálnym čistiacim prostriedkom, na báze biologicky odbúrateľných tenzidov.
- Použitie iných čistiacich prostriedkov alebo chemikálií môže ovplyvniť bezpečnosť prístroja a spôsobiť poškodenia. Takéto škody na prístroji nepodliehajú záruke.
- Čistiace prostriedky si môžete zakúpiť cez náš internetový obchod, *Náhradné diely a prísľušenstvo*, S. 72.

Predpoklady

- Nádoba na čistiaci prostriedok s dýzou (3) je naplnená čistiacim prostriedkom.

Naplnenie a vyprázdnenie nádoby na čistiaci prostriedok (3)

1. Odoberte uzatváraciu krytku s dýzou z nádoby na čistiaci prostriedok.
2. Naplňte alebo vyprázdňte nádobu na čistiaci prostriedok.
3. Nádobu na čistiaci prostriedok uzavrite uzatváracou krytkou.

Upozornenia

- Čistiaci prostriedok sa automaticky nasáva z nádoby.

Zapnutie

▲ VAROVANIE! Netesný vodný systém môže viesť k zásahu elektrickým prúdom! Vypínač zap/vyp (22) dajte do polohy „0“ (VYP). Vytiahnite pripojovaciu zástrčku. Znova začnite s pripojením prípojok na vodu (pozri *Pripojenie napájania vodou*, S. 64).

▲ VAROVANIE! Prístroj sa smie prevádzkovať iba v stojacej polohe! Keď prístroj spadne, je nebezpečenstvo zásahu elektrickým prúdom. Vypínač zap/vyp (22) dajte do polohy „0“ (VYP). Vytiahnite pripojovaciu zástrčku. Až teraz dajte prístroj znova do stojacej polohy. Kvôli väčšej vlastnej bezpečnosti počkajte cca päť minút, až elektrickú prípojku znova pripojíte.

▲ VAROVANIE! Nevhodné predlžovacie káble môžu byť nebezpečné! Používajte iba predlžovacie káble, ktoré sú vhodné na použitie vonku. Spojenie musí byť suché a musí byť nad zemou. Na tento účel sa odporúča použiť káblový bubon, ktorého zásuvka je minimálne 60 mm nad zemou.

1. Uistite sa, že vypínač zap/vyp (22) sa nachádza v polohe „0“ (VYP).
2. Prístroj dajte do stojacej polohy.
3. Spojte pripojovaciu zástrčku so zásuvkou s ochranným kontaktom s prúdovým chráničom.
Pravá časť držiaka pre sieťový pripojovací kábel (18) pri pohľade zozadu je otočná. Sieťový pripojovací kábel (17) môžete jednoducho odobrať.
4. **UPOZORNENIE!** Chod nasucho vedie k poškodeniu prístroja. Vysokotlakový čistič neprevádzkujte so zatvoreným vodným kohútom.
Otvorte úplne vodný kohút.
5. Vypínač zap/vyp (22) dajte do polohy „I“ (ZAP).
Motor sa krátko spustí, kým sa nevytvorí potrebný tlak. Potom sa motor zastaví.
6. **▲ VAROVANIE!** Zohľadnite silu spätného rázu vystupujúceho prúdu vody. Inak môžete poraniť seba alebo iné osoby. Majte bezpečný postoj. Držadlo pištole (1) držte pevne.

Stlačte zapínaciu páčku (24) držadla pištole (1).



Dýza pracuje s tlakom a motor sa spustí. Keď zapínaciu páčku (24) pustíte, motor sa zastaví. Vysoký tlak v systéme zostane zachovaný.

Prerušenie prevádzky

Upozornenia

- Držadlo pištole (1) → držiak (9)
- Prívodná trubica (10)/Tryska (6/7) → držiak (8)
- Nádobu na čistiaci prostriedok s dýzou (3) → držiak (4)
- Pomocou ovládacieho prvku (19) na otočných kolieskach (11) môžete zabezpečiť, aby sa vysokotlakový čistič nehýbal.

Postup

1. Uvoľníte zapínaciu páčku (24) držadla pištole (1).
2. Keď odložíte držadlo pištole: Zaistíte zapínaciu páčku pomocou detskej poistky (26) (pohľad zozadu).
 - ← Zapínacia páčka je zablokovaná .
 - Zapínaciu páčku môžete vytiahnuť .
3. Pri dlhších prestávkach v práci: Vypínač zap/vyp (22) dajte do polohy „0“ (VYP).

Odvzdušnenie

Odvzdušnenie prívodnej hadice

1. Zatvorte vodný kohút.
2. Odoberte prívodnú hadicu z prístroja.
3. Ďalej pozri: *Pripojenie napájania vodou*, S. 64

Odvzdušnenie prístroja

1. Vypínač zap/vyp (22) dajte do polohy „1“ (ZAP).
2. Počkejte, až bude vytvorený tlak a motor sa zastaví.
3. Vypínač zap/vyp (22) dajte do polohy „0“ (VYP).
4. Stláčajte zapínaciu páčku (24) držadla pištole (1), kým nebude vytvorený tlak.
5. Tieto kroky zopakujte niekoľkokrát, kým nebude v prístroji žiadny vzduch.

Ukončenie prevádzky

1. Po prácach s čistiacimi prostriedkami:
 - Vyprázdňte nádržku čistiaceho prostriedku (27).
 - Prístroj preplachujte čistou vodou, kým v potrubiach nebude už žiadny čistiaci prostriedok.
2. Spínaciu páčku (24) pusťte.
3. Vypínač zap/vyp (22) dajte do polohy „0“ (VYP).
4. Zatvorte vodný kohút.
5. Stláčajte zapínaciu páčku (24) držadla pištole (1), kým nebude vytvorený tlak.
6. Vytiahnite pripojovaciu zástrčku. Naviňte sieťový pripojovací kábel (17) na držiak (18).
7. Prístroj odpojte od napájania vodou.

Preprava

Takto zabezpečíte, aby sa prístroj bezpečne pohyboval.

- Prístroj vypnite.
- Vytiahnite pripojovaciu zástrčku prístroja zo zásuvky.
- Naviňte vysokotlakovú hadicu (2) a sieťový pripojovací kábel (17) na držiak (4/18).
- Uvoľnite ovládaci prvok (19) na otočných kolieskach (11).

V prípade, že chcete prístroj preniesť, použite rukoväť (5) alebo požiadať niekoho o pomoc.

Čistenie, údržba a skladovanie

VAROVANIE! Zásah elektrickým prúdom! Nebezpečenstvo poranenia v dôsledku nechcene rozbehnutého prístroja. Chráňte sa pri údržbárskych a čistiacich prácach. Prístroj vypnite a vyťahnite pripojovaciu zástrčku zo zásuvky.

Údržbárske a opravárske práce, ktoré nie sú opísané v tomto návode, nechajte vykonať nášmu servisnému centru. Používajte len originálne náhradné diely.

Čistenie

UPOZORNENIE! Nebezpečenstvo poškodenia! Neodborné čistenie môže poškodiť prístroj. Prístroj nikdy nestriekajte vodou. Prístroj nečistite pod tečúcou vodou. Neponúžívajte žiadne ostré čistiace prostriedky, resp. rozpúšťadlá.

Prístroj udržiavajte vždy čistý.

Čistenie po prevádzke

1. Vypínač zap/vyp (22) dajte do polohy „0“ (VYP).
2. Vyťahnite pripojovaciu zástrčku.
3. Vetráciu štrbinu udržiavajte čistú a voľnú.
4. Prístroj vyčistite mäkkou kefou alebo mierne navlhčenou handrou.

Čistenie štandardnej vario dýzy

V zriedkavých prípadoch sa môže štandardná vario dýza upchať cudzími telesami.

1. Demontujte štandardnú vario dýzu (6).
2. Odstráňte cudzie telesá spredu pomocou čistiacej ihly na dýzu (13).

3. Na odstránenie cudzích telies vypláchnite štandardnú vario dýzu spredu vodou.

Vyčistite sitko v prípojke vody

1. Odstráňte spojku (16) z prípojky vody (14).
2. Odoberte sitko (15) z prípojky vody.
3. Sitko vyčistite pod tečúcou vodou.
4. Namontuje sitko (15) a spojku (16) v opačnom poradí.

Údržba

Prístroj si nevyžaduje údržbu.

Skladovanie

Upozornenia

Prístroj a príslušenstvo skladujte vždy:

- v čistote
- v suchu
- chránené pred prachom
- bezpečne pred mrazom
- mimo dosahu deťí

Príprava prístroja na skladovanie

UPOZORNENIE! Vysokotlakový čistič a príslušenstvo sa zničia mrazom, keď nebudú úplne vyprázdnené od vody.

1. Vyprázdňte prístroj úplne od vody.
 - Prístroj odpojte od napájania vodou.
 - Zapnite vysokotlakový čistič vypínačom zap/vyp (22) najviac na 1 minútu.
 - Tlačte zapínaciu páčku (24) na držadle pištole (1), kým nebude vytekať voda na držadle pištole (1) alebo na nastavcoch.
 - Prístroj vypnite.
2. Vyprázdňte príslušenstvo úplne od vody.
3. Nastavce skladujte v stojí, v držiakoch s prípojkou nadol.
4. Demontujte vysokotlakovú hadicu. Vyprázdňte vysokotlakovú hadicu.

5. Vysokotlakovú hadicu a sieťový pripojovací kábel uskladnite v určených držiakoch (4, 18).

Vyhľadávanie chýb

Nasledujúca tabuľka vám pomôže odstrániť malé poruchy:

Problém	Možná príčina	Odstránenie poruchy
Prístroj sa nespustí	Vypínač zap/vyp (22) je vypnutý	Skontrolujte polohu vypínača zap/vyp
	Chýba sieťové napätie	Skontrolujte zásuvku, sieťový pripojovací kábel, pripojovaciu zástrčku, poistku, v prípade potreby oprava prostredníctvom odborného elektrikára.
	Chybné napájanie	Skontrolujte elektrický prístroj vzhľadom na zhodu s údajmi na typovom štítku
Prístroj nedopravuje žiadnu vodu	Vzduchové bublinky vo vysokotlakovom čističi	Zapnite prístroj a stlačte zapínaciu páčku (24).
		<i>Odvzdušnenie, S. 67</i>
Prístroj nemá žiadny tlak	Vzduchové bublinky vo vysokotlakovom čističi	<i>Odvzdušnenie, S. 67</i>
	Pokles tlaku v potrubí	Skontrolujte napájanie vodou

Problém	Možná příčina	Odstránenie poruchy
Vodný systém netesný	Prípojky nie sú správne namontované	Prístroj vypnite a odpojte ho od siete. Prístroj pripojte znova na vodovodné potrubia (pozri <i>Pripojenie napájania vodou</i> , S. 64)
	Prípojka vody (14) je netesná	Prístroj vypnite a odpojte ho od siete. Vymeňte spojku (16) na prípojke vody (14) vrát. tesniaceho krúžku (pozri <i>Náhradné diely a príslušenstvo</i> , S. 72)
Silné kolísania tlaku	štandardná vario dýza (6) je znečistená	Vypláchnite štandardnú vario dýzu (6) s vodou. V prípade potreby vyčistite otvor dýzy čistiacou ihlou na dýzu (13; pozri <i>Čistenie</i> , S. 68).
	štandardná vario dýza (6) je upchaná	Odoberte štandardnú vario dýzu (6) a sa uistite, že voda na držadle pištole (1) vyteká bez prekážok.

Likvidácia/ochrana životného prostredia

Prístroj, príslušenstvo a obal odovzdajte na ekologické opätovné zhodnotenie.



Elektrické prístroje nepatria do domového odpadu.

Symbol preškrtnutého kontajnera na koľieskach znamená, že tento výrobok sa po skončení jeho životnosti nesmie likvidovať ako netriedený komunálny odpad.

Smernica 2012/19/EÚ o odpade z elektrických a elektronických zariadení:

Spotrebiteľia sú zo zákona povinní elektrické a elektronické zariadenia na konci ich životnosti odovzdať na ekologickú recykláciu. Týmto spôsobom je zabezpeče-

né zhodnotenie šetrné k životnému prostrediu a zdrojom.

V závislosti od národných zákonov, máte tieto možnosti:

- vrátenie na predajnom mieste,
- odovzdanie na oficiálnom zbernom mieste,
- zaslanie späť výrobcovi/distribútorovi.

Netýka sa to dielov príslušenstva a pomocných prostriedkov bez elektrických komponentov, pripojených k starým prístrojom.

Likvidácia fľaše s čistiacim prostriedkom

- Zvyšky výrobku sa musia likvidovať v súlade so smernicou o odpadoch 2008/98/ES a národnými a regionálnymi predpismi. Pre tento výrobok nie je možné špecifikovať číslo odpadu podľa Európskeho katalógu odpadov (AVV), pretože priradenie umožňuje iba použitie, na ktoré je spotrebiteľom

určené. Kódové číslo odpadu je potrebné určiť v rámci EÚ po konzultácii s likvidačnou spoločnosťou.

- Nekontaminované obaly je možné recyklovať.
- Obaly, ktoré sa nedajú vyčistiť, sa musia zlikvidovať rovnakým spôsobom ako materiál.

Servis

Záruka

Vážená zákazníčka, vážený zákazník, Pre tento prístroj platí záruka 3 roky od dátumu zakúpenia.

Ak je prístroj poškodený, podľa zákona máte právo ho reklamovať u výrobcu produktu. Tieto práva vyplývajúce zo zákona nie sú našou následne opísanou zárukou obmedzené.

Záručné podmienky

Záručná lehota začína dňom zakúpenia. Pokladničný doklad ako originál prosím starostlivo uschovajte. Je potrebný ako dôkaz o zakúpení.

Ak sa počas troch rokov od dátumu zakúpenia tohto produktu vyskytne materiál- na alebo výrobná chyba, produkt – podľa nášho rozhodnutia – bezplatne opravíme alebo nahradíme. Predpokladom záruky je, že v priebehu trojročnej lehoty bude predložený poškodený prístroj a pokladničný doklad a stručne opísaná chyba a kedy sa vyskytla.

Ak sa v rámci našej záruky chyba pokryje, obdržíte späť opravený alebo nový prístroj. S opravou alebo výmenou produktu sa nezačína nová záručná doba.

Záručná doba a nárok na odstránenie vady

Záručná doba sa poskytnutím záruky nepredlžuje. To platí aj pre nahradené a opravené diely. Prípadné škody a nedos-

tatky vzniknuté už pri zakúpení sa musia ihneď po vybalení ohlásiť. Opravy vykonané po uplynutí záručnej doby sú sponatnené.

Rozsah záruky

Prístroj bol vyrobený podľa prísnych smer- níc kvality a pred dodaním bol svedomite kontrolovaný.

Záruka sa týka materiálových alebo výrobných chýb. Táto záruka sa nevzťahuje na diely produktu, ktoré sú vystavené normálnemu opotrebeniu a preto sa môžu považovať za opotrebované diely (napr. Vysokotlaková hadica) alebo na poškodenia na krehkých dieloch (napr. Spínač). Táto záruka zaniká, ak bol produkt používaný poškodený, neodborne alebo nebola vykonávaná údržba. Taktiež na škody spôsobené vodou, mrazom, bleskom a ohňom alebo nesprávnou prepravou. Pre odborné používanie produktu je nutné presne dodržiavať všetky návody uvedené v návode na obsluhu. Bezpodmienečne sa vyhnite používaniu, ktoré sa v návode na obsluhu neodporúča alebo pred ktorým ste boli varovaní.

Produkt je určený len pre súkromné použitie a nie v oblasti podnikania. Záruka zaniká pri nesprávnom a neodbornom používaní, pri násilnom používaní a pri zásahoch, ktoré neboli vykonané v našej servisnej pobočke.

Postup v prípade reklamácie

Pre zabezpečenie rýchleho spracovania vašej žiadosti postupujte prosím podľa nasledujúcich pokynov:

- Pri všetkých požiadavkách predložte pokladničný doklad a číslo artiklu (IAN 449443_2310) ako dôkaz o zakúpení.
- Číslo artiklu nájdete na typovom štítku.
- Ak sa vyskytnú chyby funkcie alebo iné nedostatky, kontaktujte najskôr násled-

ne uvedené servisné oddelenie **telefonicke** alebo **emailom**. Následne obdržite ďalšie informácie o priebehu vašej reklamácie.

- Produkt evidovaný ako poškodený môžete po dohode s našim zákazníckym servisom, s priloženým dokladom o zakúpení (pokladničný doklad) a s údajmi, v čom chyba spočíva a kedy vznikla, zaslať bez poštovného na adresu servisu, ktorá vám bude oznámená. Pre zabránenie dodatočných nákladov a problémov pri prevzatí použijete len tú adresu, ktorá vám bude oznámená. Nezasielajte prístroj ako nadmerný tovar na náklady príjemcu, expresne alebo s iným špeciálnym nákladom. Prístroj zašlite so všetkými časťami príslušenstva dodanými pri zakúpení a zabezpečte dostatočne bezpečné prepravné balenie.

Opravný servis

Ohľadom opráv, ktoré nepodliehajú záruke, sa obráťte na Servisné centrum. Tam dostanete s ochotou predbežný návrh nákladov.

- Môžeme spracovať iba prístroje, ktoré boli zaslané dostatočne zabalené a ofrankované.

Náhradné diely a príslušenstvo

Náhradné diely a príslušenstvo dostanete na www.grizzlytools.shop.

Ak by sa pri vašom procese objednávania mali vyskytnúť problémy, kontaktujte nás cez náš internetový obchod. V prípade ďalších otázok sa obráťte na Service-Center, S. 72

Upozornenie: Váš prístroj pošlite, prosím, vyčistený a s upozornením na chybu na adresu uvedenú Servisným centrom.

- Prístroje zaslané bez úhrady prepravného, ako aj prístroje, ktoré boli zaslané ako veľkorozmerný náklad, expresom alebo s iným špeciálnym prepravným nebudú prevzaté.
- Vaše zaslané, chybné prístroje zlikvidujeme bezplatne.

Service-Center



Servis Slovensko

Tel.: 0850 232001

E-mail: grizzly@lidl.sk

IAN 449443_2310

Importér

Zohľadnite, prosím, že nasledujúca adresa nie je servisná adresa. Najprv kontaktujte hore uvedené servisné centrum.

Grizzly Tools GmbH & Co. KG

Stockstädter Str. 20

63762 Großostheim

NEMECKO

www.grizzlytools.de

Poz. č.	Název	Obj. č.
1	Držadlo pištole	91120018
2	Vysokotlaková hadica, 7 m	91105606
3	Nádoba na čistiaci prostriedok s dýzou (600 ml)	91110683
6	Štandardná vario dýza	91110606
7	Turbo fréзка na nečistoty	91104540

Poz. č.	Název	Obj. č.
10	Prívodná trubica	91110605
11	Súprava otočných koliesok	91110682
13	Ihla na čistenie dýz	91110572
16, 15	Spojka (Prípojka vody), Sitko	91110684
30	Čistiaci prostriedok URM 500 (0,5 l)	30990010

Preklad originálneho vyhlásenia o zhode ES

Výrobok: **Flexibilný vysokotlakový čistič**

Model: **PHDF 150 A1**

Sériové číslo: 000001-065000

Uvedený predmet vyhlásenia je v zhode s príslušnými harmonizačnými právnymi predpismi Únie:

**2006/42/EC • 2014/30/EU • 2000/14/EC & 2005/88/EC •
2011/65/EU & (EU) 2015/863**

Vyššie opísaný predmet vyhlásenia je v zhode so smernicou Európskeho parlamentu a Rady 2011/65/EU z 8. júna 2011 o obmedzení používania určitých nebezpečných látok v elektrických a elektronických zariadeniach.

Na zabezpečenie zhody sa použili tieto harmonizované normy a vnútroštátne normy a predpisy:

**EN 60335-1:2012/A15:2021 • EN 60335-2-79:2012 • EN 62233:2008
EN IEC 55014-1:2021 • EN IEC 55014-2:2021
EN IEC 61000-3-2:2019/A1:2021
EN 61000-3-3:2013/A2:2021 • EN IEC 63000:2018**

Súlad so smernicou 2000/14/EC, pokiaľ ide o emisie hluku, je potvrdený:

Hladina akustického výkonu (L_{WA})

- odmeraná: 92,4 dB

- zaručená: 97 dB

Použitý postup posudzovania zhody podľa 2000/14/EC, príloha V.

Toto vyhlásenie o zhode sa vydáva na výhradnú zodpovednosť výrobcu:



Grizzly Tools GmbH & Co. KG
Stockstädter Str. 20
63762 Großostheim
NEMECKO
11.03.2024

Christian Frank
Splnomocnený zástupca dokumentácie

Inhaltsverzeichnis

Einleitung.....74

Bestimmungsgemäße Verwendung.....	74
Lieferumfang/Zubehör.....	75
Übersicht.....	75
Funktionsbeschreibung.....	76
Technische Daten.....	76

Sicherheitshinweise..... 76

Bedeutung der Sicherheitshinweise.....	76
Bildzeichen und Symbole.....	77
Sichere Inbetriebnahme des Geräts.....	77

Vorbereitung..... 81

Bedienteile.....	81
Montage.....	81
Gerät aufstellen.....	82
Wasserversorgung herstellen.....	82
Aufsatz wählen.....	82
Aufsatz montieren und demontieren.....	83

Betrieb.....83

Reinigen mit Reinigungsmittel.....	83
Einschalten.....	84
Betrieb unterbrechen.....	84
Entlüften.....	85
Betrieb beenden.....	85

Transport..... 85

Reinigung, Wartung und Lagerung..... 85

Lagerung..... 85

Reinigung.....	85
Wartung.....	86
Lagerung.....	86

Fehlersuche.....87

Entsorgung/Umweltschutz..... 88

Zusätzliche Entsorgungshinweise für Deutschland.....	89
--	----

Service..... 89

Garantie.....	89
---------------	----

Reparatur-Service.....	90
Service-Center.....	91
Importeur.....	91

Ersatzteile und Zubehör..... 91

Original-EG-Konformitätserklärung..... 92

Einleitung

Herzlichen Glückwunsch zum Kauf Ihres neuen Hochdruckreinigers (nachfolgend Gerät oder Elektrowerkzeug genannt).

Sie haben sich damit für ein hochwertiges Gerät entschieden. Dieses Gerät wurde während der Produktion auf Qualität geprüft und einer Endkontrolle unterzogen. Die Funktionsfähigkeit Ihres Gerätes ist somit sichergestellt.

Es ist nicht auszuschließen, dass sich in Einzelfällen am oder im Gerät bzw. in Schlauchleitungen Restmengen von Wasser befinden. Dies ist kein Mangel oder Defekt und kein Grund zur Besorgnis.



Die Betriebsanleitung ist Bestandteil dieses Geräts. Sie enthält wichtige Hinweise für Sicherheit, Gebrauch und Entsorgung. Lesen Sie die Betriebsanleitung sorgfältig. Machen Sie sich mit den Bedienteilen und dem richtigen Gebrauch des Gerätes vertraut. Benutzen Sie das Gerät nur wie beschrieben und für die angegebenen Einsatzbereiche. Bewahren Sie die Betriebsanleitung gut auf und händigen Sie alle Unterlagen bei Weitergabe des Geräts an Dritte mit aus.

Bestimmungsgemäße Verwendung

Das Gerät ist ausschließlich für folgende Verwendung bestimmt:

- Reinigen von Maschinen, Fahrzeugen, Bauwerken, Werkzeugen, Fassaden

den, Terrassen, Gartengeräten usw. mit Hochdruckwasserstrahl.

Beachten Sie immer die Herstellerangaben des zu reinigenden Objektes.

Jede andere Verwendung, die in dieser Betriebsanleitung nicht ausdrücklich zugelassen wird, kann eine ernsthafte Gefahr für den Benutzer darstellen und zu Schäden am Gerät führen. Der Bediener oder Nutzer des Geräts ist für Unfälle oder Schäden an anderen Menschen oder deren Eigentum verantwortlich. Das Gerät ist für den Einsatz im Heimwerkerbereich bestimmt. Es wurde nicht für den gewerblichen Dauereinsatz konzipiert. Bei gewerblichem Einsatz erlischt die Garantie. Der Hersteller haftet nicht für Schäden, die durch bestimmungswidrige Verwendung oder falsche Bedienung verursacht wurden.

Lieferumfang/Zubehör

Packen Sie das Gerät aus und überprüfen Sie den Lieferumfang.

Entsorgen Sie das Verpackungsmaterial ordnungsgemäß.

- Flexi-Hochdruckreiniger
- Pistolengriff
- Lanze
- Hochdruckschlauch
- Halter (Hochdruckschlauch/Reinigungsmittelbehälter mit Düse)
- Halter (Pistolengriff/Lanze/Düse)
- Halter (Netzanschlussleitung)
- Auflage (Pistolengriff/Lanze)
- Reinigungsmittelbehälter mit Düse
- Reinigungsmittel URM 500 (0,5 l)
- 4x Lenkrolle
- Standard-Vario-Düse
- Turbo-Schmutzfräse
- Kupplung (Wasseranschluss)
- Siebeinsatz
- Düsenreinigungsnadel

- Betriebsanleitung

Übersicht



Die Abbildungen des Geräts finden Sie auf der vorderen und hinteren Ausklappseite.

- 1 Pistolengriff
- 2 Hochdruckschlauch
- 3 Reinigungsmittelbehälter mit Düse
- 4 Halter (Hochdruckschlauch/Reinigungsmittelbehälter mit Düse)
- 5 Handgriff
- 6 Standard-Vario-Düse
- 7 Turbo-Schmutzfräse
- 8 Halter (Lanze/Düse)
- 9 Halter (Pistolengriff)
- 10 Lanze
- 11 Lenkrolle
- 12 Auflage (Pistolengriff/Lanze)
- 13 Düsenreinigungsnadel
- 14 Wasseranschluss
- 15 Siebeinsatz
- 16 Kupplung (Wasseranschluss)
- 17 Netzanschlussleitung
- 18 Halter (Netzanschlussleitung)
- 19 Fußbetätigung (Lenkrolle)
- 20 Hochdruckanschluss
- 21 Gewindeanschluss
- 22 Ein-/Ausschalter
- 23 Entriegelung (Hochdruckschlauch)
- 24 Einschalthebel
- 25 Schnellanschlusstecker
- 26 Kindersicherung
- 27 Reinigungsmitteltank
- 28 Regelventil
- 29 Düse (Reinigungsmittelbehälter)
- 30 Reinigungsmittel

31 Entriegelungsknopf

Abb. A

32 Hochdruckreiniger Gehäuse

Funktionsbeschreibung

Der Hochdruckreiniger reinigt mit Hochdruck-Wasserstrahl.

Bei Bedarf ist er auch mit Zusatz von Reinigungsmitteln zu betreiben.

Die Funktion der Bedienteile entnehmen Sie bitte den nachfolgenden Beschreibungen.

Technische Daten

Flexi-Hochdruckreiniger

.....**PHDF 150 A1**

Bemessungsspannung U . 230 V ~, 50 Hz

Bemessungsleistung P 2000 W

Länge Netzanschlussleitung 5 m

Schutzklasse II (Doppelisolierung)

Schutzart IPX5

Gewicht 8 kg

Länge Hochdruckschlauch 7 m

Arbeitsdruck (p) 10 MPa

Max. zulässiger Druck (p_{max}) 15 MPa

Max. Zulaufdruck ($p_{in,max}$) 0,8 MPa

Max. Zulauftemperatur ($T_{in,max}$) 40 °C

Bemessungsdurchflussmenge (Q)

..... 5 l/min (300 l/h)

Max. Bemessungsdurchflussmenge (Q_{max})

..... 7 l/min (420 l/h)

Schalldruckpegel L_{pA}

..... 79,9 dB; $K_{pA} = 3,0$ dB

Schallleistungspegel L_{WA}

- gemessen 92,4 dB; $K_{WA} = 2,50$ dB

- garantiert 97 dB

Vibration a_h $\leq 2,50$ m/s²

Lärm- und Vibrationswerte wurden entsprechend den in der Konformitätserklärung genannten Normen und Bestimmungen ermittelt.

Der angegebene Schwingungsgesamtwert und der angegebene Geräuschemmissionswert sind nach einem genormten Prüfverfahren gemessen worden und können zum Vergleich eines Elektrowerkzeugs mit einem anderen verwendet werden. Der angegebene Schwingungsgesamtwert und der angegebene Geräuschemmissionswert können auch zu einer vorläufigen Einschätzung der Belastung verwendet werden.

▲ WARNUNG! Die Schwingungs- und Geräuschemissionen können während der tatsächlichen Benutzung des Elektrowerkzeugs von dem Angabewert abweichen, abhängig von der Art und Weise, in der das Elektrowerkzeug verwendet wird. Es ist notwendig, Sicherheitsmaßnahmen zum Schutz des Bedieners festzulegen, die auf einer Abschätzung der Schwingungsbelastung während der tatsächlichen Benutzungsbedingungen beruhen (hierbei sind alle Anteile des Betriebszyklus zu berücksichtigen, beispielsweise Zeiten, in denen das Elektrowerkzeug abgeschaltet ist, und solche, in denen es zwar eingeschaltet ist, aber ohne Belastung läuft).

Sicherheitshinweise

Dieser Abschnitt behandelt die grundlegenden Sicherheitshinweise beim Gebrauch des Geräts.

Bedeutung der Sicherheitshinweise

▲ GEFAHR! Wenn Sie diesen Sicherheitshinweis nicht befolgen, tritt ein Unfall ein. Die Folge ist schwere Körperverletzung oder Tod.

▲ WARNUNG! Wenn Sie diesen Sicherheitshinweis nicht befolgen, tritt möglicherweise ein Unfall ein. Die Folge ist möglicherweise schwere Körperverletzung oder Tod.

⚠ VORSICHT! Wenn Sie diesen Sicherheitshinweis nicht befolgen, tritt ein Unfall ein. Die Folge ist möglicherweise leichte oder mittelschwere Körperverletzung.
HINWEIS! Wenn Sie diesen Sicherheitshinweis nicht befolgen, tritt ein Unfall ein. Die Folge ist möglicherweise ein Sachschaden.



Betreiben Sie das Gerät nur in stehender, niemals in liegender Position.



Hochdruckstrahlen können bei unsachgemäßem Gebrauch gefährlich sein. Der Strahl darf nicht auf Personen, Tiere, aktive elektrische Ausrüstung oder auf die Maschine selbst gerichtet werden.

Bildzeichen und Symbole

Bildzeichen auf dem Gerät



Achtung!



Lesen Sie die Betriebsanleitung sorgfältig. Machen Sie sich mit den Bedienteilen und dem richtigen Gebrauch des Gerätes vertraut.



Achtung! Falls die Leitung während der Benutzung beschädigt wird, muss Sie sofort vom Versorgungsnetz getrennt werden. Ebenso beim Anschließen an die Wasserzufuhr oder beim Versuch Undichtigkeiten zu beseitigen ist der Stecker zu ziehen.



Gerät ist nicht zum Anschluss an die Trinkwasserversorgungsanlage geeignet.



Schutzklasse II (Doppelisolierung)



Elektrogeräte gehören nicht in den Hausmüll.



Garantierter Schallleistungspegel L_{WA} in dB.



Düsenreinigungsnadel

Sichere Inbetriebnahme des Geräts

Allgemeine Hinweise

- Lesen Sie die Betriebsanleitung sorgfältig. Machen Sie sich mit den Bedienteilen und dem richtigen Gebrauch des Gerätes vertraut.
- Das Gerät darf nicht von Kindern verwendet werden. Kinder sind zu beaufsichtigen, um sicherzustellen, dass sie nicht mit dem Gerät spielen.

Das Gerät kann von Personen mit verringerten physischen, sensorischen oder mentalen Fähigkeiten oder Mangel an Erfahrung und Wissen, betrieben werden, wenn sie beaufsichtigt oder bezüglich des sicheren Gebrauchs des Gerätes unterwiesen wurden und die daraus resultierenden Gefahren verstehen.

- Personen, die mit der Betriebsanleitung nicht vertraut sind, dürfen das Gerät nicht benutzen.
- Hochdruckreiniger dürfen ausschließlich von unterwiesenen Personen betrieben werden.
- Das Gerät darf nicht in Lagen höher als 2000 m verwendet werden.
- Bei Auftreten einer Störung oder eines Defektes während des Betriebes ist das Gerät sofort auszuschalten und der Netzstecker zu ziehen. Für mögliche Ursachen einer Störung: *Fehlersuche, S. 87*. Oder kontaktieren Sie unser Service-Center.
- Es ist zu beachten, dass der Benutzer selbst für Unfälle oder Gefährdungen gegenüber anderen Personen oder deren Besitz verantwortlich ist.
- Beachten Sie den Lärmschutz und örtliche Vorschriften.

Vorbereitung

- Schützen Sie sich vor zurückspritzendem Wasser oder Schmutz mit einer Schutzbrille und geeigneter Schutzkleidung.
- Während des Gebrauchs von Hochdruckreinigern können

Aerosole entstehen. Das Einatmen von Aerosolen kann zu gesundheitlichen Schäden führen. Je nach Anwendung kann die Verwendung von vollständig abgeschirmten Düsen (z. B. Flächenreiniger) den Ausstoß von wässrigen Aerosolen deutlich verringern. Tragen Sie, abhängig von der zu reinigenden Umgebung, eine geeignete Atemschutzmaske der Klasse FFP 2 oder vergleichbar, um sich vor dem Einatmen von Aerosolen zu schützen, wenn der Einsatz einer vollständig abgeschirmten Düse nicht möglich ist.

- Arbeiten Sie nicht mit einem beschädigten, unvollständigen oder ohne die Zustimmung des Herstellers umgebauten Gerät. Lassen Sie vor Inbetriebnahme durch einen Fachmann prüfen, dass die geforderten elektrischen Schutzmaßnahmen vorhanden sind.
- Das Gerät darf nur an eine Steckdose angeschlossen werden, die von einem erfahrenen Elektriker gemäß IEC 60364-1 installiert wurde.
- Prüfen Sie vor dem Gebrauch immer Anschluss- und Verlängerungsleitung auf Anzeichen

von Beschädigung oder Alterung. Falls die Leitung während der Benutzung beschädigt wird, muss Sie sofort vom Versorgungsnetz getrennt werden, **BERÜHREN SIE DIE LEITUNG NICHT, BEVOR SIE VOM NETZ GETRENNT IST.** Benutzen Sie das Gerät nicht, wenn die Leitung beschädigt oder abgenutzt ist.

- Wenn die Netzanschlussleitung dieses Geräts beschädigt wird, muss sie durch den Hersteller, seinen Kundendienst oder eine ähnlich qualifizierte Person ersetzt werden, um Gefährdungen zu vermeiden. Wenden Sie sich an das Service-Center.
- Schließen Sie das Gerät nur an eine Steckdose mit Fehlerstrom-Schutzeinrichtung (FI-Schalter) mit einem Bemessungsfehlerstrom von nicht mehr als 30 mA an.
- Verwenden Sie nur Verlängerungsleitungen, die für den Einsatz im Freien geeignet sind. Die Verbindung muss trocken sein und oberhalb des Bodens liegen. Es ist empfohlen, hierzu eine Kabeltrommel zu verwenden, die die Steck-

dose mindestens 60 mm über dem Boden hält.

- Verlängerungsleitungen müssen einen Leiterquerschnitt von mindestens $2 \times 2,5 \text{ mm}^2$ haben.
- Hochdruckschläuche, Armaturen und Kupplungen sind wichtig für die Gerätesicherheit. Verwenden Sie nur vom Hersteller empfohlene Hochdruckschläuche, Armaturen und Kupplungen.
- Nehmen Sie das Gerät nicht in Betrieb, wenn die Netzanschlussleitung, der Wasserzulauf oder andere wichtige Teile wie der Hochdruckschlauch oder die Spritzpistole beschädigt bzw. undicht sind.
- Benutzen Sie das Gerät nur stehend und nur auf einer festen ebenen Fläche.
- Betreiben Sie das Gerät niemals, wenn Kinder oder Tiere in der Nähe sind. Personen in der Nähe müssen Schutzkleidung tragen.

Betrieb

- Seien Sie aufmerksam, achten Sie darauf, was Sie tun, und gehen Sie mit Vernunft an die Arbeit mit dem Gerät. Benutzen Sie das Gerät nicht,

- wenn Sie müde sind oder unter Einfluss von Drogen, Alkohol oder Medikamenten stehen.
- Hochdruckstrahlen können bei unsachgemäßem Gebrauch gefährlich sein. Der Strahl darf nicht auf Personen, Tiere, aktive elektrische Ausrüstung oder auf die Maschine selbst gerichtet werden.
 - Richten Sie den Strahl nicht auf sich selbst oder andere, um Kleidung oder Schuhwerk zu reinigen.
 - Wenn Sie mit Reinigungsmittel in Kontakt kommen, spülen Sie mit reichlich reinem Wasser.
 - Benutzen Sie die Netzanschlussleitung nicht, um den Anschlussstecker aus der Steckdose zu ziehen oder um das Gerät zu ziehen. Schützen Sie die Netzanschlussleitung vor Hitze, Öl und scharfen Kanten.
 - Explosionsgefahr – versprühen Sie keine brennbaren Flüssigkeiten.
 - Benutzen Sie das Gerät nicht in der Nähe von entzündbaren Flüssigkeiten oder Gasen. Bei Nichtbeachtung besteht Brand- oder Explosionsgefahr.
 - Transportieren Sie niemals das Gerät, während der Antrieb läuft.
 - Schalten Sie das Gerät aus und ziehen Sie den Anschlussstecker aus der Steckdose. Vergewissern Sie sich, dass alle sich bewegenden Teile zum vollständigen Stillstand gekommen sind
 - wann immer Sie das Gerät verlassen,
 - bevor Sie Zubehör wechseln,
 - bevor Sie Blockierungen entfernen oder Verstopfungen beseitigen,
 - bevor Sie das Gerät überprüfen, reinigen oder Arbeiten an ihm durchführen.
 - Falls das Gerät anfängt, ungewöhnlich stark zu vibrieren, ist eine sofortige Überprüfung erforderlich:
 - suchen Sie nach Beschädigungen,
 - tauschen Sie beschädigte Teile,
 - wenden Sie sich an das Service-Center.

Reinigung, Wartung und Lagerung

- Lassen Sie den Motor abkühlen, bevor Sie das Gerät für längere Zeit abstellen.
- Ersetzen Sie aus Sicherheitsgründen abgenutzte oder beschädigte Teile. Verwenden Sie ausschließlich Original-Ersatzteile und -Zubehör. Der Einsatz von Fremdteilen führt zum sofortigen Verlust des Garantieanspruchs.
- Das Öffnen des Gerätes ist nur von einer autorisierten Elektrofachkraft auszuführen. Wenden Sie sich für Reparaturen immer an unser Service-Center.
- Schalten Sie den Antrieb ab, trennen Sie das Gerät von der Stromversorgung und lassen Sie das Gerät abkühlen, wenn das Gerät zur Reinigung, Einstellung, Lagerung oder zum Austausch eines Zubehörteils angehalten ist.
- Behandeln Sie das Gerät mit Sorgfalt und halten Sie es sauber.
- Bewahren Sie das Gerät unzugänglich für Kinder auf.

Vorbereitung

▲ WARNUNG! Verletzungsgefahr durch ungewollt anlaufendes Gerät. Stecken Sie den Anschlussstecker erst dann in die Steckdose, wenn das Gerät vollständig für den Einsatz vorbereitet ist.

Bedienteile

Lernen Sie vor dem ersten Betrieb des Geräts die Bedienteile kennen.

Pistolengriff (1)

• Einschalthebel (24)

- Einschalthebel ziehen: Aktiviert den Hochdruckstrahl
- Einschalthebel loslassen: Deaktiviert den Hochdruckstrahl

• Kindersicherung (26) (Von hinten gesehen)

← Der Einschalthebel ist verriegelt .

→ Sie können den Einschalthebel ziehen .

▲ WARNUNG! Verletzungsgefahr durch Hochdruckstrahl! Verriegeln Sie den Einschalthebel bei jeder Unterbrechung der Arbeit.

• Entriegelung (23)

Drücken: Schnellanschlussstecker (25) des Hochdruckschlauchs (2) vom Pistolengriff (1) demontieren

Montage

Halter und Lenkrollen montieren

Lieferzustand

- Halter (4/8/9/18) (nicht montiert)
- Auflage (12) (nicht montiert)
- 4× Lenkrolle (11) (nicht montiert)

Vorgehen (Abb. A)

1. Stecken Sie den Halter (8/9) für Lanze/Düse/Pistolengriff und die Auflage (12) in die Aufnahme seitlich am Hochdruckreiniger Gehäuse (32).

2. Stecken Sie die übrigen Halter (4/18) in die entsprechenden Aufnahmen am Hochdruckreiniger Gehäuse (32).
3. Setzen Sie die Lenkrollen (11) in die Aufnahmen unten am Hochdruckreiniger Gehäuse (32).

Die Lenkrollen rasten hörbar ein.

Gerät aufstellen

1. Stellen Sie das Gerät auf eine ebene feste Fläche.
2. Stecken Sie den Gewindeanschluss (21) am Hochdruckschlauch (2) in den Hochdruckanschluss (20) des Geräts. Fixieren Sie den Anschluss mit der Überwurfmutter.
3. Stecken Sie den Schnellanschlusstecker (25) am Hochdruckschlauch in den Hochdruckanschluss am Pistolengriff (1).

Wasserversorgung herstellen

Voraussetzungen

- Zuleitungsschlauch: Gartenschlauch mit montiertem Schnellanschluss mit Gartenschlauchadapter (nicht im Lieferumfang enthalten); Ø 13 mm (1/2"); Länge zwischen 5 m und 30 m
- Mindestförderleistung: 5 l/min (300 l/h)
- **Systemtrenner**

Ein Systemtrenner (Rückflussverhinderer) verhindert den Rückfluss von Wasser und Reinigungsmittel in die Trinkwasserleitung.

- Gemäß gültiger Vorschriften darf ein Hochdruckreiniger nie ohne Systemtrenner am Trinkwassernetz betrieben werden. Es ist ein geeigneter Systemtrenner gemäß EN 12729 Typ BA zu verwenden.

- Wasser, das durch einen Systemtrenner geflossen ist, wird als nicht trinkbar eingestuft.
- Ein Systemtrenner ist im Fachhandel erhältlich.

Vorgehen

1. Stecken Sie den Siebeinsatz (15) in den Wasseranschluss (14).
2. Montieren Sie die Kupplung (16) am Wasseranschluss (14).
3. Montieren Sie den Schnellanschluss mit Gartenschlauchadapter am Zuleitungsschlauch.
4. Schließen Sie den Zuleitungsschlauch an die Wasserversorgung an.
5. Entlüften Sie den Zuleitungsschlauch: Öffnen Sie die Wasserversorgung, bis das Wasser am anderen Ende des Zuleitungsschlauches blasenfrei austritt. Schließen Sie die Wasserversorgung.
6. Verbinden Sie den Schnellanschluss mit Gartenschlauchadapter am Zuleitungsschlauch mit der Kupplung (16).

Aufsatz wählen

Standard-Vario-Düse (6)

Die Spitze ist drehbar.

Bedienteile

- Vario-Fächerstrahl (Drehrichtung von hinten gesehen)



↻ Breiter Strahl



↻ Schmäler Strahl; Punktstrahl

Turbo-Schmutzfräse (7)



Der rotierende Wasserstrahl eignet sich zum Arbeiten mit geringem Wasserverbrauch.

Reinigungsmittelbehälter mit Düse (3)

Der Reinigungsmittelbehälter mit Düse ist zur Verwendung mit Reinigungsmittel geeignet.

Hinweise

- Reinigungsmitteltank (27): Max. 0,5 l

Bedienteile

- Düse, Reinigungsmittelbehälter (29):
Drehrichtung von hinten gesehen



↻ Breiter Strahl



↻ Schmalere Strahl; Punktstrahl

- Mit dem Regelventil (28) am Reinigungsmittelbehälter mit Düse (3) können Sie die Durchflussmenge des Reinigungsmittels regulieren.

Durchflussmenge regulieren

- Erhöhen: ↻
- Verringern: ↻

Aufsatz montieren und demontieren

Düse montieren (6/7)

1. Montieren Sie die Lanze (10) am Pistolengriff (1) (Bajonetverschluss: Stecken, Drücken und Drehen).
2. Stecken Sie den Aufsatz auf die Lanze (10).
Der Aufsatz rastet ein.

Düse demontieren (6/7)

1. Drücken und halten Sie den Entriegelungsknopf (31) am vorderen Ende der Lanze (10)
2. Ziehen Sie den Aufsatz von der Lanze (10).
3. Demontieren Sie die Lanze (10) vom Pistolengriff (1) (Bajonetverschluss: Drücken, Drehen und Ziehen).

Reinigungsmittelbehälter mit Düse (3) montieren

1. Demontieren Sie die Lanze (10) vom Pistolengriff (1) (Bajonetverschluss: Drücken, Drehen und Ziehen).
2. Montieren Sie den Aufsatz am Pistolengriff (1) (Bajonetverschluss: Stecken, Drücken und Drehen).

Reinigungsmittelbehälter mit Düse (3) demontieren

1. Demontieren Sie den Aufsatz vom Pistolengriff (1) (Bajonetverschluss: Drücken, Drehen und Ziehen).

Betrieb

Reinigen mit Reinigungsmittel

Anforderungen an das Reinigungsmittel

- Dieses Gerät wurde für den Einsatz mit einem neutralen Reinigungsmittel auf der Basis biologisch abbaubarer, anionischer Tenside entwickelt.
- Die Verwendung anderer Reinigungsmittel oder Chemikalien kann die Sicherheit des Gerätes beeinträchtigen und zu Beschädigungen führen. Derartige Schäden am Gerät unterliegen nicht der Garantie.
- Sie können Reinigungsmittel über unseren Online-Shop beziehen, *Ersatzteile und Zubehör*, S. 91.

Voraussetzungen

- Der Reinigungsmittelbehälter mit Düse (3) ist mit Reinigungsmittel gefüllt.

Reinigungsmittelbehälter (3) füllen und leeren

1. Entfernen Sie die Verschlusskappe mit der Düse vom Reinigungsmittelbehälter.
2. Befüllen oder entleeren Sie den Reinigungsmittelbehälter.

3. Verschließen Sie den Reinigungsmittelbehälter mit der Verschlusskappe.

Hinweise

- Das Reinigungsmittel wird aus dem Behälter automatisch angesaugt.

Einschalten

▲ WARNUNG! Undichtiges Wassersystem kann zu elektrischem Schlag führen! Bringen Sie den Ein-/Ausschalter (22) in Stellung „0“ (AUS). Ziehen Sie den Anschlussstecker. Beginnen Sie erneut mit dem Herstellen der Wasseranschlüsse (siehe *Wasserversorgung herstellen*, S. 82).

▲ WARNUNG! Gerät darf nur in aufrechter Position betrieben werden! Wenn das Gerät umfällt besteht die Gefahr eines elektrischen Schlags. Bringen Sie den Ein-/Ausschalter (22) in Stellung „0“ (AUS). Ziehen Sie den Anschlussstecker. Bringen Sie erst jetzt das Gerät wieder in aufrechte Position. Warten Sie zu Ihrer eigenen Sicherheit ca. fünf Minuten, bis Sie den elektrischen Anschluss wieder herstellen.

▲ WARNUNG! Ungeeignete Verlängerungsleitungen können gefährlich sein! Verwenden Sie nur Verlängerungsleitungen, die für den Einsatz im Freien geeignet sind. Die Verbindung muss trocken sein und oberhalb des Bodens liegen. Es ist empfohlen, hierzu eine Kabeltrommel zu verwenden, die die Steckdose mindestens 60 mm über dem Boden hält.

1. Stellen Sie sicher, dass der Ein-/Ausschalter (22) in der Stellung „0“ (AUS) steht.
2. Bringen Sie das Gerät in aufrechte Position.
3. Verbinden Sie den Anschlussstecker mit einer Steckdose mit Fehlerstromschutzschalter.

4. **HINWEIS!** Ein Trockenlauf führt zu einer Beschädigung des Gerätes. Betreiben Sie den Hochdruckreiniger nicht mit geschlossenem Wasserhahn. Öffnen Sie den Wasserhahn vollständig.

5. Bringen Sie den Ein-/Ausschalter (22) in Stellung „I“ (EIN).

Der Motor startet kurz, bis der notwendige Druck aufgebaut ist. Dann stoppt der Motor.

6. **▲ WARNUNG!** Beachten Sie die Rückstoßkraft des austretenden Wasserstrahles. Sie können sich oder andere Personen verletzen. Sorgen Sie für einen sicheren Stand. Halten Sie den Pistolengriff (1) gut fest.

Drücken Sie den Einschalthebel (24) des Pistolengriffs (1).

Die Düse arbeitet mit Druck und der Motor startet. Wenn Sie den Einschalthebel (24) loslassen, stoppt der Motor. Der Hochdruck im System bleibt erhalten.

Betrieb unterbrechen

Hinweise

- Pistolengriff (1) → Halter (9)
- Lanze (10)/Düse (6/7) → Halter (8)
- Reinigungsmittelbehälter mit Düse (3) → Halter (4)
- Mit der Fußbetätigung (19) an den Lenkrollen (11) können Sie den Hochdruckreiniger gegen wegrollen sichern.

Vorgehen

1. Lassen Sie den Einschalthebel (24) des Pistolengriffs (1) los.
2. Wenn Sie den Pistolengriff ablegen: Sichern Sie den Einschalthebel mit der Kindersicherung (26) (Von hinten gesehen).
← Der Einschalthebel ist verriegelt .

→ Sie können den Einschalthebel ziehen .

▲ WARNUNG! Verletzungsgefahr durch Hochdruckstrahl! Verriegeln Sie den Einschalthebel bei jeder Unterbrechung der Arbeit.

- Bei längeren Arbeitspausen: Bringen Sie den Ein-/Ausschalter (22) in Stellung „0“ (AUS).

Entlüften

Zuleitungsschlauch entlüften

- Schließen Sie den Wasserhahn.
- Entfernen Sie den Zuleitungsschlauch vom Gerät.
- Weiter siehe *Wasserversorgung herstellen*, S. 82

Gerät entlüften

- Bringen Sie den Ein-/Ausschalter (22) in Stellung „I“ (EIN).
- Warten Sie, bis Druck aufgebaut ist und der Motor stoppt.
- Bringen Sie den Ein-/Ausschalter (22) in Stellung „0“ (AUS).
- Drücken Sie den Einschalthebel (24) des Pistolengriff (1), bis der Druck aufgebaut ist.
- Wiederholen Sie diese Schritte einige Male, bis keine Luft mehr im Gerät ist.

Betrieb beenden

- Nach Arbeiten mit Reinigungsmitteln:
 - Leeren Sie den Reinigungsmitteltank (27).
 - Spülen Sie das Gerät mit klarem Wasser, bis kein Reinigungsmittel mehr in den Leitungen ist.
- Lassen Sie den Einschalthebel (24) los.
- Bringen Sie den Ein-/Ausschalter (22) in Stellung „0“ (AUS).
- Schließen Sie den Wasserhahn.

- Drücken Sie den Einschalthebel (24) des Pistolengriff (1), bis der Druck aufgebaut ist.
- Ziehen Sie den Anschlussstecker. Wickeln Sie die Netzanschlussleitung (17) auf den Halter (18).
- Trennen Sie das Gerät von der Wasserversorgung.

Transport

So bereiten Sie das Gerät vor, um es sicher zu rollen.

- Schalten Sie das Gerät aus.
- Ziehen Sie den Anschlussstecker des Gerätes aus der Steckdose.
- Hängen Sie den Hochdruckschlauch (2) und die Netzanschlussleitung (17) auf den Halter (4/18).
- Lösen Sie die Fußbetätigung (19) an den Lenkrollen (11).

Falls Sie das Gerät tragen wollen, verwenden Sie den Handgriff (5) oder lassen Sie sich evtl. von einer zweiten Person helfen.

Reinigung, Wartung und Lagerung

▲ WARNUNG! Elektrischer Schlag! Verletzungsgefahr durch ungewollt anlaufendes Gerät. Schützen Sie sich bei Wartungs- und Reinigungsarbeiten. Schalten Sie das Gerät aus und ziehen Sie den Anschlussstecker aus der Steckdose. Lassen Sie Instandsetzungsarbeiten und Wartungsarbeiten, die nicht in dieser Anleitung beschrieben sind, von unserem Service-Center durchführen. Verwenden Sie nur Original-Ersatzteile.

Reinigung

HINWEIS! Beschädigungsgefahr! Nicht sachgemäße Reinigung kann das Gerät beschädigen. Spritzen Sie das Gerät nie-

mals mit Wasser ab. Reinigen Sie das Gerät nicht unter fließendem Wasser. Verwenden Sie keine scharfen Reinigungszubw. Lösungsmittel.

Halten Sie das Gerät stets sauber.

Nach dem Betrieb reinigen

1. Bringen Sie den Ein-/Ausschalter (22) in Stellung „0“ (AUS).
2. Ziehen Sie den Anschlussstecker.
3. Halten Sie die Lüftungsschlitze sauber und frei.
4. Reinigen Sie das Gerät mit einer weichen Bürste oder einem leicht feuchtem Tuch.

Standard-Vario-Düse reinigen

In seltenen Fällen kann die Standard-Vario-Düse durch Fremdkörper verstopfen.

1. Demontieren Sie die Standard-Vario-Düse (6).
2. Entfernen Sie den Fremdkörper von vorne mit der Düsenreinigungsnadel (13).
3. Spülen Sie die Standard-Vario-Düse von vorne mit Wasser, um den Fremdkörper zu beseitigen.

Siebeinsatz im Wasseranschluss reinigen

1. Entfernen Sie die Kupplung (16) vom Wasseranschluss (14).
2. Nehmen Sie den Siebeinsatz (15) aus dem Wasseranschluss.
3. Reinigen Sie den Siebeinsatz unter fließendem Wasser.
4. Montieren Sie den Siebeinsatz (15) und die Kupplung (16) in umgekehrter Reihenfolge.

Wartung

Das Gerät ist wartungsfrei.

Lagerung

Hinweise

Lagern Sie Gerät und Zubehör stets:

- sauber
- trocken
- staubgeschützt
- frostsicher
- außerhalb der Reichweite von Kindern

Gerät zur Lagerung vorbereiten

HINWEIS! Der Hochdruckreiniger und das Zubehör werden von Frost zerstört, wenn sie nicht vollständig von Wasser entleert sind.

1. Entleeren Sie das Gerät vollständig von Wasser.
 - Trennen Sie das Gerät von der Wasserversorgung.
 - Schalten Sie den Hochdruckreiniger am Ein-/Ausschalter (22) für maximal 1 Minute ein.
 - Drücken Sie den Einschalthebel (24) am Pistolengriff (1), bis kein Wasser mehr am Pistolengriff (1) oder an den Aufsätzen austritt.
 - Schalten Sie das Gerät aus.
2. Entleeren Sie das Zubehör vollständig von Wasser.
3. Lagern Sie alle Aufsätze stehend, in den Haltern mit dem Anschluss nach unten.
4. Demontieren Sie den Hochdruckschlauch. Entleeren Sie den Hochdruckschlauch.
5. Lagern Sie Hochdruckschlauch und Netzanschlussleitung in den vorgesehenen Haltern (4, 18).

Fehlersuche

Die folgende Tabelle hilft Ihnen kleine Störungen zu beseitigen:

Problem	Mögliche Ursache	Fehlerbehebung
Gerät startet nicht	Ein-/Ausschalter (22) ausgeschaltet	Position des Ein-/Ausschalters überprüfen
	Netzspannung fehlt	Steckdose, Netzanschlussleitung, Anschlussstecker, Sicherung prüfen, ggf. Reparatur durch Elektrofachmann.
	Fehlerhafte Spannungsversorgung	Kontrollieren Sie die elektrische Anlage auf Übereinstimmung mit den Angaben auf dem Typenschild
Gerät fördert kein Wasser	Luft einschlüsse im Hochdruckreiniger	Gerät einschalten und Einschalthebel (24) betätigen. <i>Entlüften, S. 85</i>
		<i>Entlüften, S. 85</i>
Gerät hat keinen Druck	Luft einschlüsse im Hochdruckreiniger	<i>Entlüften, S. 85</i>
	Leitungsdruckabfall	Kontrollieren Sie die Wasserversorgung

Problem	Mögliche Ursache	Fehlerbehebung
Wassersystem undicht	Anschlüsse nicht richtig montiert	Schalten Sie das Gerät aus und trennen Sie es vom Netz. Schließen Sie das Gerät erneut an die Wasserleitungen an (siehe Wasserversorgung herstellen, S. 82)
	Wasseranschluss (14) undicht	Schalten Sie das Gerät aus und trennen Sie es vom Netz. Wechseln Sie Kuppelung (16) am Wasseranschluss (14) inkl. Dichtungsring (siehe Ersatzteile und Zubehör, S. 91)
Starke Druckschwankungen	Standard-Vario-Düse (6) verschmutzt	Spülen Sie die Standard-Vario-Düse (6) mit Wasser. Reinigen Sie bei Bedarf die Düsenbohrung mit der Düsenreinigungsnadel (13; siehe Reinigung, S. 85).
	Standard-Vario-Düse (6) verstopft	Entfernen Sie die Standard-Vario-Düse (6) und stellen Sie sicher, dass das Wasser am Pistolengriff (1) ungehindert austritt.

Entsorgung/ Umweltschutz

Führen Sie Gerät, Zubehör und Verpackung einer umweltgerechten Wiederverwertung zu.



Elektrogeräte gehören nicht in den Hausmüll.

Das Symbol der durchgestrichenen Mülltonne bedeutet, dass dieses Elektro- bzw. Elektronikgerät am Ende seiner Lebensdauer nicht im Hausmüll entsorgt werden darf, sondern vom Endnutzer einer getrennten Sammlung zugeführt werden muss.

Richtlinie 2012/19/EU über Elektro- und Elektronik-Altgeräte:

Verbraucher sind gesetzlich dazu verpflichtet, Elektro- und Elektronikgeräte am Ende ihrer Lebensdauer einer umweltgerechten Wiederverwertung zuzuführen. Auf diese Weise wird eine umwelt- und ressourcenschonende Verwertung sichergestellt.

Je nach Umsetzung in nationales Recht können Sie folgende Möglichkeiten haben:

- an einer Verkaufsstelle zurückgeben,
- an einer offiziellen Sammelstelle abgeben,
- an den Hersteller/Inverkehrbringer zurücksenden.

Nicht betroffen sind den Altgeräten beigefügte Zubehörteile und Hilfsmittel ohne Elektrobestandteile.

Zusätzliche Entsorgungshinweise für Deutschland

Das Gerät ist bei eingerichteten Sammelstellen, Wertstoffhöfen oder Entsorgungsbetrieben abzugeben. Zudem sind Vertreter von Elektro- und Elektronikgeräten sowie Vertreter von Lebensmitteln zur Rücknahme verpflichtet. LIDL bietet Ihnen Rückgabemöglichkeiten direkt in den Filialen und Märkten an. Rückgabe und Entsorgung sind für Sie kostenfrei.

Beim Kauf eines Neugerätes haben Sie das Recht, ein entsprechendes Altgerät unentgeltlich zurückzugeben.

Zusätzlich haben Sie die Möglichkeit, unabhängig vom Kauf eines Neugerätes, unentgeltlich (bis zu drei) Altgeräte abzugeben, die in keiner Abmessung größer als 25 cm sind.

Bitte entnehmen Sie vor der Rückgabe Batterien oder Akkumulatoren, die nicht vom Altgerät umschlossen sind, sowie Lampen, die zerstörungsfrei entnommen werden können und führen diese einer separaten Sammlung zu.

Entsorgung der Reinigungsmittelflasche

- Produktreste sind unter Beachtung der Abfallrichtlinie 2008/98/EG sowie nationalen und regionalen Vorschriften zu entsorgen. Für dieses Produkt kann keine Abfallschlüssel-Nummer gemäß europäischem Abfallkatalog (AVV) festgelegt werden, da erst der Verwendungszweck durch den Verbraucher eine Zuordnung erlaubt. Die Abfallschlüssel-Nummer ist innerhalb der EU in Absprache mit dem Entsorger festzulegen.
- Nicht kontaminierte Verpackungen können einem Recycling zugeführt werden.

- Nicht reinigungsfähige Verpackungen sind wie der Stoff zu entsorgen.

Service

Garantie

Sehr geehrte Kundin, sehr geehrter Kunde, Sie erhalten auf dieses Produkt 3 Jahre Garantie ab Kaufdatum.

Im Falle von Mängeln dieses Produkts stehen Ihnen gegen den Verkäufer des Produkts gesetzliche Rechte zu. Diese gesetzlichen Rechte werden durch unsere im Folgenden dargestellte Garantie nicht eingeschränkt.

Garantiebedingungen

Die Garantiefrist beginnt mit dem Kaufdatum. Bitte bewahren Sie den Original-Kassenbon gut auf. Diese Unterlage wird als Nachweis für den Kauf benötigt.

Tritt innerhalb von drei Jahren ab dem Kaufdatum dieses Produkts ein Material- oder Fabrikationsfehler auf, wird das Produkt von uns – nach unserer Wahl – für Sie kostenlos repariert oder ersetzt. Diese Garantieleistung setzt voraus, dass innerhalb der Drei-Jahres-Frist das defekte Produkt und der Kaufbeleg (Kassenbon) vorgelegt und schriftlich kurz beschrieben wird, worin der Mangel besteht und wann er aufgetreten ist.

Wenn der Defekt von unserer Garantie gedeckt ist, erhalten Sie das reparierte oder ein neues Produkt zurück. Mit Reparatur oder Austausch des Produkts beginnt kein neuer Garantiezeitraum.

Garantiezeit und gesetzliche Mängelansprüche

Die Garantiezeit wird durch die Gewährleistung nicht verlängert. Dies gilt auch für ersetzte und reparierte Teile. Eventuell schon beim Kauf vorhandene Schäden und Mängel müssen sofort nach dem Aus-

packen gemeldet werden. Nach Ablauf der Garantiezeit anfallende Reparaturen sind kostenpflichtig.

Garantieumfang

Das Produkt wurde nach strengen Qualitätsrichtlinien sorgfältig produziert und vor Anlieferung gewissenhaft geprüft.

Die Garantieleistung gilt für Material- oder Fabrikationsfehler. Diese Garantie erstreckt sich nicht auf Produktteile, die normaler Abnutzung ausgesetzt sind und daher als Verschleißteile angesehen werden können (z. B. Hochdruckschlauch) oder für Beschädigungen an zerbrechlichen Teilen (z. B. Schalter).

Diese Garantie verfällt, wenn das Produkt beschädigt, nicht sachgemäß benutzt oder nicht gewartet wurde. Ebenso für Schäden durch Wasser, Frost, Blitz und Feuer oder falschen Transport. Für eine sachgemäße Benutzung des Produkts sind alle in der Betriebsanleitung aufgeführten Anweisungen genau einzuhalten. Verwendungszwecke und Handlungen, von denen in der Betriebsanleitung abgeraten oder vor denen gewarnt wird, sind unbedingt zu vermeiden.

Das Produkt ist lediglich für den privaten und nicht für den gewerblichen Gebrauch bestimmt. Bei missbräuchlicher und unsachgemäßer Behandlung, Gewaltanwendung und bei Eingriffen, die nicht von unserer autorisierten Service-Niederlassung vorgenommen wurden, erlischt die Garantie.

Abwicklung im Garantiefall

Um eine schnelle Bearbeitung Ihres Anliegen zu gewährleisten, folgen Sie bitte den folgenden Hinweisen:

- Bitte halten Sie für alle Anfragen den Kassenbon und die Artikelnummer (IAN 449443_2310) als Nachweis für den Kauf bereit.

- Die Artikelnummer entnehmen Sie bitte dem Typenschild.
- Sollten Funktionsfehler oder sonstige Mängel auftreten, kontaktieren Sie zunächst das nachfolgend benannte Service-Center **telefonisch** oder per **E-Mail**. Sie erhalten dann weitere Informationen über die Abwicklung Ihrer Reklamation.
- Ein als defekt erfasstes Produkt können Sie, nach Rücksprache mit unserem Service-Center unter Beifügung des Kaufbelegs (Kassenbons) und der Angabe, worin der Mangel besteht und wann er aufgetreten ist, für Sie portofrei an die Ihnen mitgeteilte Service-Anschrift übersenden. Um Annahmeprobleme und Zusatzkosten zu vermeiden, benutzen Sie unbedingt nur die Adresse, die Ihnen mitgeteilt wird. Stellen Sie sicher, dass der Versand nicht unfrei, per Sperrgut, Express oder sonstiger Sonderfracht erfolgt. Senden Sie das Produkt bitte inkl. aller beim Kauf mitgelieferten Zubehörteile ein und sorgen Sie für eine ausreichend sichere Transportverpackung.

Reparatur-Service

Für Reparaturen, **die nicht der Garantie unterliegen**, wenden Sie sich an das Service-Center. Dort erhalten Sie gerne einen Kostenvoranschlag.

- Wir können nur Geräte bearbeiten, die ausreichend verpackt und frankiert eingeschickt wurden.
- Hinweis:** Bitte senden Sie Ihr Gerät gereinigt und mit Hinweis auf den Defekt an die vom Service-Center genannte Adresse.
- Nicht angenommen werden unfrei eingeschickte Geräte sowie Geräte, die per Sperrgut, Express oder mit sonstiger Sonderfracht versendet wurden.

- Wir entsorgen Ihre eingesendeten, defekten Geräte kostenlos.

Service-Center

DE Service Deutschland
 Tel.: 0800 54 35 111
 E-Mail: grizzly@lidl.de
IAN 449443_2310

AT Service Österreich
 Tel.: 0800 447744
 E-Mail: grizzly@lidl.at
IAN 449443_2310

CH Service Schweiz
 Tel.: 0800 56 44 33
 E-Mail: grizzly@lidl.ch
IAN 449443_2310

Importeur

Bitte beachten Sie, dass die folgende Anschrift keine Serviceanschrift ist. Kontaktieren Sie zunächst das oben genannte Service-Center.

Grizzly Tools GmbH & Co. KG
 Stockstädter Str. 20
 63762 Großostheim
 DEUTSCHLAND
www.grizzlytools.de

Ersatzteile und Zubehör

Ersatzteile und Zubehör erhalten Sie unter www.grizzlytools.shop.

Sollten bei Ihrem Bestellvorgang Probleme auftreten, kontaktieren Sie uns über unseren Online-Shop. Bei weiteren Fragen wenden Sie sich an das Service-Center, S. 91.

Pos.-Nr.	Bezeichnung	Best.-Nr.
1	Pistolengriff	91120018
2	Hochdruckschlauch, 7 m	91105606
3	Reinigungsmittelbehälter mit Düse (600 ml)	91110683
6	Standard-Vario-Düse	91110606
7	Turbo-Schmutzfräse	91104540
10	Lanze	91110605
11	Lenkrollen Set	91110682
13	Düsenreinigungsnadel	91110572
16, 15	Kupplung (Wasseranschluss), Siebeinsatz	91110684
30	Reinigungsmittel URM 500 (0,5 l)	30990010

Original-EG-Konformitätserklärung

Produkt: **Flexi-Hochdruckreiniger**

Modell: **PHDF 150 A1**

Seriennummer: 000001-065000

Der oben beschriebene Gegenstand der Erklärung erfüllt die einschlägigen Harmonisierungsrechtsvorschriften der Union:

**2006/42/EG • 2014/30/EU • 2000/14/EG & 2005/88/EG •
2011/65/EU & (EU) 2015/863**

Der oben beschriebene Gegenstand der Erklärung erfüllt die Vorschriften der Richtlinie 2011/65/EU des Europäischen Parlaments und des Rates vom 8. Juni 2011 zur Beschränkung der Verwendung bestimmter gefährlicher Stoffe in Elektro- und Elektronikgeräten.

Um die Konformität zu gewährleisten, wurden folgende harmonisierte Normen sowie nationale Normen und Bestimmungen angewendet:

**EN 60335-1:2012/A15:2021 • EN 60335-2-79:2012 • EN 62233:2008
EN IEC 55014-1:2021 • EN IEC 55014-2:2021
EN IEC 61000-3-2:2019/A1:2021
EN 61000-3-3:2013/A2:2021 • EN IEC 63000:2018**

In Übereinstimmung mit der Richtlinie 2000/14/EG über Geräuschemissionen wird Folgendes bestätigt:

Schallleistungspegel L_{WA}

- gemessen: 92,4 dB
- garantiert: 97 dB

Angewandtes Konformitätsbewertungsverfahren nach 2000/14/EG , Anhang V.

Die alleinige Verantwortung für die Ausstellung dieser Konformitätserklärung trägt der Hersteller:

CE Grizzly Tools GmbH & Co. KG
Stockstädter Str. 20
63762 Großostheim
DEUTSCHLAND
11.03.2024



Christian Frank
Dokumentationsbevollmächtigter

A

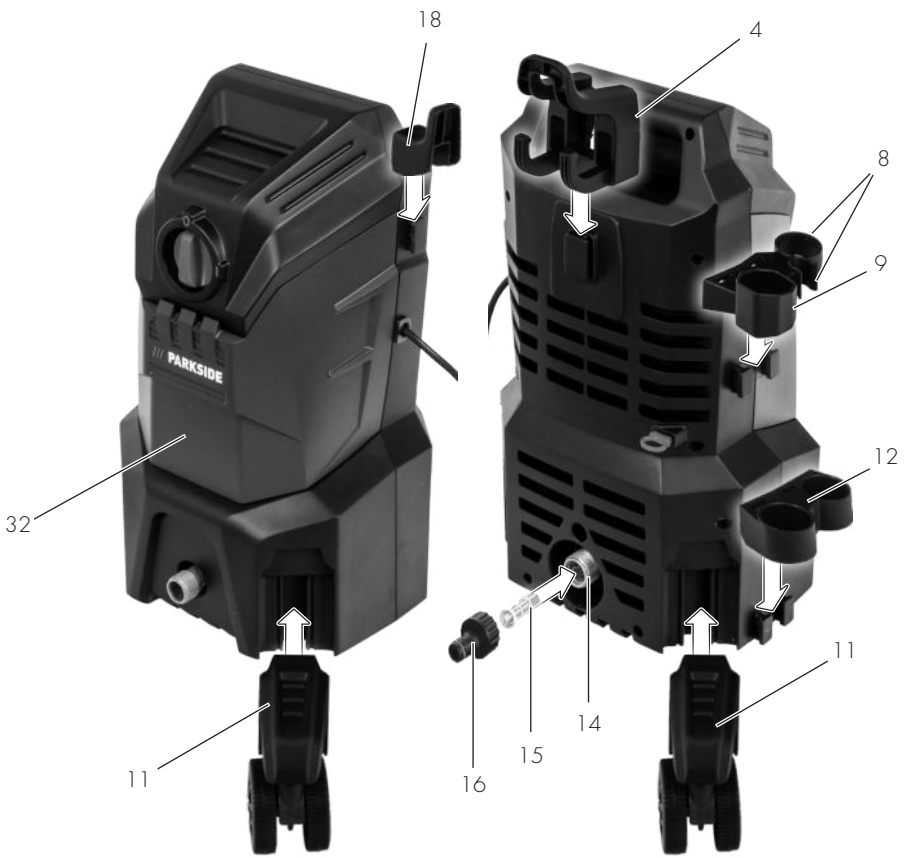

GRIZZLY TOOLS GMBH & CO. KG

Stockstädter Straße 20

63762 Großostheim

GERMANY

Információk állása · Stanje informacij · Stav informací ·

Stav informácií · Stand der Informationen: 01/2024

Ident.-No.: 72065201012024-4

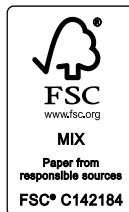

IAN 449443_2310

