



Cordless Flat Head Angle Grinder PPWSFA 20-Li A2

(HU)

Akkus laposfejű sarokcsiszoló

Az originál használati utasítás fordítása

(SK)

Aku uhlová brúska s plochou hlavou

Preklad originálneho návodu na obsluhu

(CZ)

Aku úhlová bruska s plochou hlavou

Překlad originálního provozního návodu

(DE) (AT) (CH)

Akku-Flachkopf-Winkelschleifer

Originalbetriebsanleitung

IAN 445972_2307

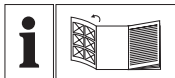

(HU)

Olvasás előtt kattintson az ábrát tartalmazó oldalra és végezetül ismerje meg a készülék mindegyik funkcióját.

(CZ)

Před čtením si otevřete stranu s obrázkami a potom se seznamte se všemi funkcemi přístroje.

(SK)

Pred čítaním si odklopte stranu s obrázkami a potom sa oboznámte so všetkými funkciami prístroja.

(DE) (AT) (CH)

Klappen Sie vor dem Lesen die Seite mit den Abbildungen aus und machen Sie sich anschließend mit allen Funktionen des Gerätes vertraut.

HU	Az originál használati utasítás fordítása	Oldal	4
CZ	Překlad originálního provozního návodu	Strana	30
SK	Preklad originálneho návodu na obsluhu	Strana	54
DE / AT / CH	Originalbetriebsanleitung	Seite	78

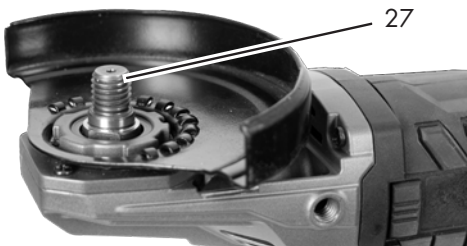
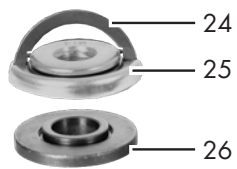
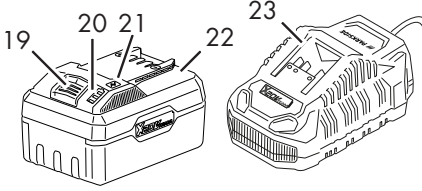
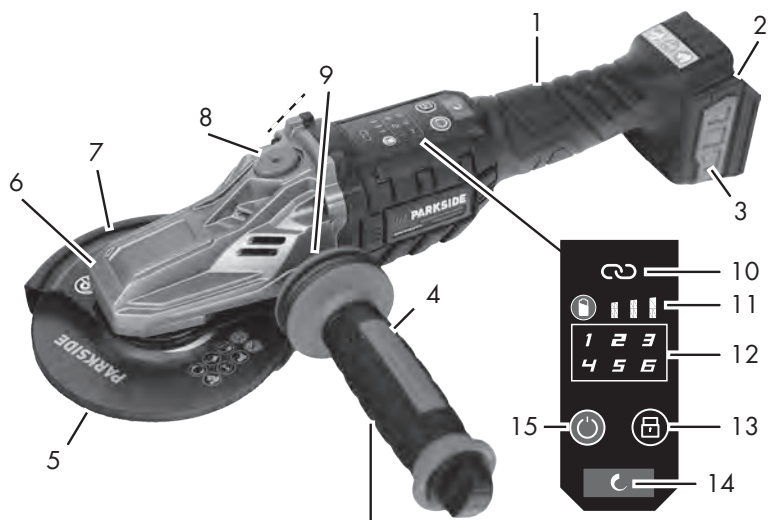

Tartalomjegyzék

Bevezető.....4

Rendeltetésszerű használat.....	4
A csomag tartalma / Tartozékok.....	5
Áttekintés.....	5
Működés leírása.....	6
Műszaki adatok.....	6

Biztonsági utasítások.....7

A biztonsági utasítások jelentése.....	7
Piktogramok és szimbólumok.....	8
Általános elektromos szerszám biztonsági figyelmeztetések.....	9
Biztonsági információk sarokcsizolókhoz.....	12
Maradvány-kockázatok.....	16

Előkészítés..... 17

Kezelőelemek.....	17
Pótmarkolat felszerelése és leszerelése.....	17
Védőburkolat felszerelése és leszerelése.....	17
Betétszerszám felszerelése és leszerelése.....	18
Tartozék felszerelése a védőburkolatra és leszerelése.....	19
Akkumulátor töltöttségi szintjének ellenőrzése.....	20
Akkumulátor feltöltése.....	20

Üzemeltetés.....20

Munkavégzéssel kapcsolatos utasítások.....	20
Akkumulátor behelyezése és kivétele.....	22
Védőburkolat beállítása.....	22
Fordulatszám módosítása.....	22
Be- és kikapcsolás.....	22

Parkside alkalmazás..... 23

Tisztítás, karbantartás és tárolás.....24

Tisztítás.....	24
Karbantartás.....	24

Tárolás.....	24
--------------	----

Hibakeresés.....24

Szállítás..... 25

Ártalmatlanítás/ Környezetvédelem..... 25

Pótalkatrészek és tartozékok.....26

JÓTÁLLÁSI TÁJÉKOZTATÓ..... 27

Az eredeti EK -megfelelőségi nyilatkozat fordítása..... 29

Robbantott ábra..... 107

Bevezető

Gratulálunk az új akkumulátoros sarokcsizoló megvásárlásához (a továbbiakban készülék vagy elektromos kéziszerszám). Vásárlásával kiváló minőségű termék mellett döntött. Ezt a készüléket a gyártás során minőségi vizsgálatnak és végső ellenőrzésnek vetették alá. Ezáltal biztosított a készülék működőképessége.



A használati útmutató a készülék része. Fontos tudnivalókat tartalmaz a biztonság, használatra és ártalmatlanításra vonatkozóan. Olvassa el figyelmesen a használati útmutatót. Ismerje meg a kezelőrészeket és a készülék helyes használatát. A készüléket csak a leírtak szerint és a megadott alkalmazási területen használja. Őrizze meg a használati útmutatót és a készülék harmadik személynek történő továbbadása esetén adja át a készülékekhez tartozó valamennyi leírást is.

Rendeltetésszerű használat

Ezt az elektromos szerszámot köszörülőgépként, drótkfefeként és levágó szerszámként való használatra szánták.

Az olyan műveletek, mint a homokfúvás, polírozás vagy lyukolóvágás, nem végez-

hetők ezzel az elektromos szerszámmal. Ne használjon folyékony hűtőfolyadékot, például vizet. Nem szabad egészségre káros anyagokat, pl. azbesztet vagy ólmot tartalmazó anyagokat megmunkálni.

Kizárólag száraz helyiségekben üzemeltethető.

A készüléket felnőttek használhatják. 16 éven felüli fiatalok csak felügyelet mellett használhatják a készüléket.

A készülék minden más, a jelen használati útmutatóban nem kifejezetten engedélyezett használata komoly veszélyt jelenthet a felhasználó számára és kárt okozhat a készülékben. A készüléket kezelő vagy használó személy felel más személyeknek okozott balesetekért vagy tulajdonukon okozott károkért. A készülék a barkács szektorban történő használatra készült. Nem folyamatos ipari használatra tervezték. Ipari használat esetén a garancia érvényét veszti. A gyártó nem vállal felelősséget a nem rendeltetésszerű használatból vagy helytelen kezelésből eredő károkért.

A készülék a **X 20 V TEAM** sorozat része és a **X 20 V TEAM** sorozat akkumulátoraival üzemeltethető. A **X 20 V TEAM** sorozat akkumulátorait csak a **X 20 V TEAM** sorozat töltőivel szabad tölteni.

A csomag tartalma / Tartozékok

Csomagolja ki a készüléket és ellenőrizze a csomag tartalmát.

Ártalmatlanítsa megfelelően a csomagolóanyagot.

- Akkus laposfejű sarokcsiszoló
- Pótmarkolat
- nagyoló korong:
A24QBF 125x6x22,23 mm (fém,
Ø 125 mm × 6 mm)
- védőburkolat, tartozék

- szorítókulcs
- Eredeti használati utasítás fordítása

Az akkumulátor és a töltő nem része a csomagnak.

Áttekintés

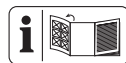

A készülék ábrái az elülső és hátsó kihajtható oldalon találhatóak.

- 1 markolat
- 2 akkumulátortartó
- 3 porvédő rács
- 4 Pótmarkolat
- 5 nagyoló korong
- 6 forgásirányt jelző nyíl
- 7 védőburkolat
- 8 orsóretesz
- 9 Pótmarkolat-befogó
- 10 „Csatlakozva” kijelzés
- 11 töltésszint-kijelző (készülék)
- 12 kijelző, fordulatszám-fokozat
- 13 kioldó gomb
- 14 fordulatszám gomb
- 15 be-/kikapcsoló gomb
- 16 szorítókulcs
- 17 tartozék
- 18 retesz (tartozék)
- 19 akkumulátor-kireteszelő
- 20 töltésszint-kijelző
- 21 gomb (töltésszint-kijelző)
- 22 akkumulátor
- 23 töltő
- 24 kengyel (gyorsrögzítő anya)
- 25 gyorsrögzítő anya
- 26 befogó karima
- 27 befogóorsó
- 28 tároló koffer

A ábra

29 rögzítőpecek

30 kioldókar (védőburkolat)

Működés leírása

A nagyon gyorsan forgó betétszerszám lehetővé teszi a fém tiszta csiszolását, vágását és kefélését.

Az egyes alkalmazásokhoz speciális betétszerszámok állnak rendelkezésre. Vegye figyelembe a gyártó utasításait.

A kezelőelemek funkciója az alábbi leírásban található.

Műszaki adatok

Akkus laposfejű sarokcsiszoló

.....**PPWSFA 20-Li A2**

Névleges feszültség U 20 V ==

Védelem IPX0

Üresjáratú fordulatszám n_0 8500 min⁻¹

befogó karima Ø 22,2 mm

Menet M14

Csiszolóorsó menethossza 12 mm

Hangerőszint (L_{WA}) 94,4 dB; K_{WA} =3 dB

Hangnyomásszint (L_{pA})

..... 86,4 dB; K_{pA} =3 dB

Rezgés (a_h)

- markolat 2,60 m/s²; K =1,5 m/s²

- Pótmarkolat 4,41 m/s²; K =1,5 m/s²

akkumulátor Li-Ion

Hőmérséklet ≤50 °C

- Töltés 4-40 °C

- Üzemeltetés 0-50 °C

- Tárolás 0-45 °C

PARKSIDE Performance Smart ak-

kumulátor Smart PAPS 204 A1/

Smart PAPS 208 A1

- Frekvencia f 2400 - 2483,5 MHz

- átviteli erő ≤ 20 dBm

nagyoló korong

.....**A24QBF 125x6x22,23 mm**

korong-fordulatszám n_{max} ≤ 12200 min⁻¹

korongsebesség v_0 80 m/s²*

átmérő 125 mm

furat Ø 22,2 mm

vastagság 6 mm

* A csiszolókorongnak ki kell bírnia 80 m/s-es forgási sebességet.

A zaj- és rezgésszint értékek a megfelelő nyilatkozatban megnevezett szabványoknak és előírásoknak megfelelően kerültek meghatározásra.

A megadott rezgés-összérték és a megadott zajkibocsátási érték szabványosított mérési eljárással lett meghatározva és felhasználható az elektromos kéziszerszám egy másik készülékkel történő összehasonlítására. A megadott rezgés-összérték és a megadott zajkibocsátási érték a terhelés előzetes megbecsüléséhez is felhasználható.

▲ FIGYELMEZTETÉS! A rezgés- és zajkibocsátási értékek az elektromos kéziszerszám tényleges használata során eltérhetnek a megadott értékektől az elektromos kéziszerszám használatától függően kerül megmunkálásra. Próbálja a lehető legalacsonyabb szinten tartani a rezgésterhelést. A rezgésterhelés például a munkaidő korlátozásával csökkenthető. Ebben az esetben a működési ciklus minden részét figyelembe kell venni (például amikor az elektromos kéziszerszám ki van kapcsolva, és amikor bár be van kapcsolva, de terhelés nélkül fut).

▲ FIGYELMEZTETÉS! Vékony fémelemek vagy más nagy felületű, könnyen rezgő szerkezetek csiszolása fokozott zajszennyezést és a megadott zajkibocsátási értéknél jóval magasabb teljes zajkibocsátást (akár 15 dB) eredményezhet. Az ilyen munkadarabok zajsugárzásának

megelőzése céljából használjon például nehéz, rugalmas csillapító szőnyegeket. Vegye figyelembe a megnövekedett zajki-bocsátás és viseljen megfelelő hallásvéd-elmet.

Töltési idők

A készülék a **X 20 V TEAM** sorozat része és a **X 20 V TEAM** sorozat akkumulátoraival üzemeltethető. A **X 20 V TEAM** sorozat akkumulátorait csak a **X 20 V TEAM** sorozat töltőivel szabad tölteni.

Javasoljuk, hogy ezt a készüléket ki-zárólag az alábbi akkumulátorokkal

üzemeltesse: PAP 20 B1, PAP 20 B3, Smart PAPS 204 A1, Smart PAPS 208 A1. Javasoljuk, hogy ezeket az akkumulátorokat az alábbi töltőkkel töltsse: PLG 20 A3, PLG 20 A4, PLG 20 C1, PLG 20 C2, PLG 20 C3, PLG 201 A1, PDSLIG 20 A1, PDSLIG 20 B1, Smart PLGS 2012 A1.

Akkumulátor és töltő műszaki adatai: Lásd a külön útmutatót.

A töltési időt különböző tényezők befolyásolják, mint például a környezet és az akkumulátor hőmérséklete, valamint a rendelkezésre álló hálózati feszültség, ezért az eltérhet a megadott értékektől.

Töltési idő (p)	PAP 20 A1 PAP 20 A2 PAP 20 B1	PAP 20 A3 PAP 20 B3 Smart PAPS 204 A1	Smart PAPS 208 A1
PLG 20 A1 PLG 20 A4 PLG 20 C1	60	120	240
PLG 20 C2	45	80	165
PLG 20 A2 PLG 20 A3 PLG 20 C3 PDSLIG 20 A1 PDSLIG 20 B1	35	60	120
PLG 201 A1	135	250	500
Smart PLGS 2012 A1	35	45	50

Biztonsági utasítások

Ez a fejezet a készülék használatával kapcsolatos alapvető biztonsági utasításokat tartalmazza.

▲ FIGYELMEZTETÉS! Személyi sérülés és anyagi kár az akkumulátor nem megfelelő használata révén. Vegye figyelembe a(z) **X 20 V TEAM** termékcsaládba tartozó akkumulátor és töltő használati útmutatójában lévő töltésre és helyes használá-

latra vonatkozó biztonsági utasításokat és tudnivalókat. A töltés részletes leírása és további információk ebben a külön használati útmutatóban találhatóak.

A biztonsági utasítások jelentése

▲ VESZÉLY! Baleset történik, ha nem tartja be ezt a biztonsági utasítást. Súlyos testi sérülés vagy halál a következménye.

▲ FIGYELMEZTETÉS! Baleset történhet, ha nem tartja be ezt a biztonsági utasítást. Súlyos testi sérülés vagy halál lehet a következménye.

▲ VIGYÁZAT! Baleset történik, ha nem tartja be ezt a biztonsági utasítást. Enyhe vagy közepes fokú testi sérülés lehet a következménye.

MEGJEGYZÉS! Baleset történik, ha nem tartja be ezt a biztonsági utasítást. Anyagi kár lehet a következménye.

Piktogramok és szimbólumok

A használati útmutatóban lévő szimbólumok

 Figyelem!

Szimbólumok a készüléken



A készülék a **X 20 V TEAM** sorozat része és a **X 20 V TEAM** sorozat akkumulátorával üzemeltethető. A **X 20 V TEAM** sorozat akkumulátorait csak a **X 20 V TEAM** sorozat töltőivel szabad tölteni.

 Olvassa el a használati útmutatót

 Használjon szemvédőt

 Mindig két kézzel dolgozzon!

 Forgásirány

 Ne használja a védőburkolatot tartozék nélkül csiszoló vágáshoz!

 Az elektromos készülékek nem tartoznak a háztartási hulladékba.

 „Csatlakozva” kijelzés

 töltésszint-kijelző (készülék)

 kioldó gomb

 be-/kikapcsoló gomb

 = ON Bekapcsolás

 fordulatszám gomb

 kijelző, fordulatszám-fokozat

Szimbólumok a tartozékon

 Olvassa el a használati útmutatót

 Használjon szemvédőt

 Használjon hallásvédőt

 Használjon védőkesztyűt

 Használjon légzésvédő maszkot

 Használjon lábvédőt

 fém

 Nem használható nedves csiszolásra

 Ne használjon hibás korongokat.

Általános elektromos szerszám biztonsági figyelmeztetések

▲ FIGYELMEZTETÉS! Olvassa el az összes biztonsági figyelmeztetést, utasítást, ábrát és specifikációt, amelyet az elektromos szerszámhoz mellékelünk. Valamennyi felsorolt utasítás figyelmen kívül hagyása áramütéshez, tüzesettséghez és/vagy súlyos sérüléshez vezethet. **Későbbi hivatkozás céljából mentsen el minden figyelmeztetést és utasítást.**

A figyelmeztetéseken említett „elektromos szerszám” kifejezés egy hálózatról működtetett (vezetékes) elektromos szerszámra vagy akkumulátoros (vezeték nélküli) elektromos szerszámra vonatkozik.

1. A MUNKATERÜLET BIZTONSÁGA

- a) **Munkaterületét tartsa tisztán és világítsa meg megfelelően.** A rendezetlen vagy sötét területek bal eseteket okozhatnak.
- b) **Ne működtesse az elektromos szerszámokat robbanásveszélyes környezetben, például gyúlékony folyadékok, gázok vagy por jelenlétében.** Az elektromos szerszámok szikrát okoznak, amely meggyújthatja a port vagy a füstöt.
- c) **Az elektromos szerszám működtetése közben tartsa távol a gyerekeket és a nézelődőket.** A figyelmet elvonó tényezők következtében elveszítheti a kontrollt.

2. ELEKTROMOS BIZTONSÁG

- a) **Az elektromos szerszámok dugaszainak illeszkedniük kell a konnektorhoz. A dugaszt soha semmilyen módon ne módosítsa. Ne használjon semmi-**

lyen adapterdugaszt földelt elektromos szerszámokkal. A nem módosított dugaszok és a megfelelő konnektorok csökkentik az áramütés kockázatát.

- b) **Egyik testrésze se érjen a földelt felületekhez, pl. csövek, radiátorok, tűzhelyek és hűtőszekrények.** Fokozottan fennáll az áramütés veszélye, ha a teste földelve van.
 - c) **Ne tegye ki az elektromos szerszámokat esőnek vagy nedves körülményeknek.** Az elektromos szerszámba kerülő víz növeli az áramütés veszélyét.
 - d) **A kábelt ne használja szakszerűtlenül. Soha ne használja a kábelt az elektromos szerszám hordozására, húzására vagy a kihúzásához. A kábelt tartsa távol a hőtől, olajtól, éles szélektől vagy mozgó alkatrészekről.** A sérült vagy összegabalyodott kábelek növelik az áramütés veszélyét.
 - e) **A szerszám kültéri működtetésekor, használjon a kültéri használathoz alkalmas hosszabbító kábelt.** A kültéri használatra alkalmas kábel használata csökkenti az áramütés veszélyét.
 - f) **Ha az elektromos szerszám nedves helyen történő üzemeltetése elkerülhetetlen, használjon maradékáram-eszközzel (RCD) védett tápegységet.** Az RCD eszköz használata csökkenti az áramütés veszélyét.
- ### 3. SZEMÉLYI BIZTONSÁG
- a) **Az elektromos eszköz használata közben maradjon éber, figyeljen arra, hogy mit csinál, és használja a józan eszt. Ha fáradt vagy drog, alkohol**

- vagy gyógyszerek hatása alatt áll, ne használja az elektromos szerszámot.** Egy pillanatnyi figyelmetlenség is elég, hogy a használat közben súlyos személyi sérülést szenvedjen.
- b) **Személyi védőeszköz használata. Mindig viseljen szemvédőt.** A megfelelő körülmények között használt védőfelszerelések, mint például a porvédő maszk, csúszásmentes biztonsági cipő, kemény fejedő vagy halásvédő, csökkentik a személyi sérülések számát.
- c) **Véletlen elindulás megakadályozása. Mielőtt csatlakoztatja az áramforrást és/vagy az akkumulátort, felveszi vagy hordozza a szerszámot, győződjön meg róla, hogy a kapcsoló kikapcsolt helyzetben van.** Az elektromos szerszámok hordozása úgy, hogy az ujjja a kapcsolón van, vagy a bekapcsolt állapotban lévő elektromos szerszámok feszültség alá helyezése balesetveszélyes.
- d) **Az elektromos szerszám bekapcsolása előtt távolítsa el a beállítókulcsot vagy a csavarkulcsot.** Az elektromos szerszám forgó részéhez rögzített csavarkulcs vagy kulcs személyi sérülést okozhat.
- e) **Ne lépje túl a határokat. Mindig ügyeljen a megfelelő alátámasztásra és egyensúlyra.** Így jobban tudja irányítani az elektromos szerszámot váratlan helyzetben.
- f) **Viseljen megfelelő ruházatot. Ne viseljen laza ruházatot vagy ékszert. Tartsa távol a haját és ruháját a mozgó alkatrészektől.** A lazán illeszkedő ruhák, ékszer vagy hosszú haj beakadhatnak a mozgó alkatrészekben.
- g) **Ha vannak porelszívó és porgyűjtő berendezések csatlakoztatására szolgáló eszközök, gondoskodjon ezek csatlakoztatásáról és megfelelő használatáról.** A porgyűjtés csökkentheti a porhoz köthető veszélyeket.
- h) **Ne engedje, hogy a szerszámok gyakori használatából fakadó tudás magabiztossá tegye, és figyelmen kívül hagyja a szerszám biztonsági alapelveket.** Egy gondatlan cselekedet a másodperc tört része alatt súlyos sérülést okozhat.
4. **AZ ELEKTROMOS SZERSZÁM HASZNÁLATA ÉS GONDOZÁSA**
- a) **Ne erőltesse az elektromos szerszámot. Használja az adott alkalmazáshoz a helyes elektromos szerszámot.** A megfelelő elektromos szerszám jobban és biztonságosabban végzi el a munkát olyan sebességgel, amelyre tervezték.
- b) **Ne használja az elektromos szerszámot, ha a kapcsoló nem kapcsolja be vagy ki.** Minden olyan elektromos szerszám, amelyet nem lehet a kapcsolóval vezérelni, veszélyes, és meg kell javítani.
- c) **Mielőtt bármilyen beállítást végez, tartozékot cserél, vagy tárolja az elektromos szerszámot, húzza ki a dugaszt az áramforrásból és/vagy távolítsa el az akkumulátort az elektromos szerszámából, ha eltávolítható.** Egy ilyen megelőző biztonsági intézkedés lecsökkenti annak az esélyét, hogy az elektromos szerszám véletlenül elinduljon.

- d) **A használaton kívüli elektromos szerszámokat gyermekek elől elzárva tárolja, és ne engedje, hogy az elektromos szerszámot olyan személyek kezeljék, akik nem ismerik az elektromos szerszámot vagy ezt a használati utasítást.** Az elektromos szerszámok képzetlen felhasználók kezében veszélyesek.
- e) **Tartsa karban az elektromos szerszámot és kiegészítőit. Ellenőrizze a mozgó alkatrészek helytelen beállítását vagy kötését, az alkatrészek törését és minden más olyan állapotot, amely befolyásolhatja az elektromos szerszám működését. Ha elromlott, javítsa meg az elektromos szerszámot, mielőtt újra használná.** Sok balesetet a nem megfelelően karbantartott elektromos szerszámok okoznak.
- f) **A vágószerszámot tartsa élesen és tisztán.** A megfelelően karbantartott, éles vágóélel rendelkező vágószerszámok kevésbé hajlamosak megakadni, és könnyebben ellenőrizhetők.
- g) **Használja az elektromos szerszámot, a tartozékokat és a szerszám biteket stb. e használati utasításnak megfelelően, figyelembe véve a munkakörülményeket és az elvégzendő munkát.** Az elektromos szerszám rendeltetésétől eltérő műveletekhez történő használata veszélyes helyzetet eredményezhet.
- h) **Tartsa a fogantyúkat és a fogófelületeket szárazon, tisztán, olaj- és zsirmentesen.** A csúszós fogantyúk és fogófelületek nem te-

szik lehetővé a szerszám biztonságos kezelését és irányítását váratlan helyzetekben.

5. **AZ AKKUMULÁTOROS SZERSZÁM HASZNÁLATA ÉS GONDOSZÁSA**
- a) **Csak a gyártó által megadott töltővel töltsse újra.** Egy bizonyos típusú akkumulátorcsomaghoz alkalmas töltő tűzveszélyt okozhat, ha egy másik akkumulátorcsomaggal használja
- b) **Az elektromos szerszámokat csak a kifejezetten erre a célra szolgáló akkumulátorokkal használja.** Minden más akkumulátor csomag használata balesetet és tűzesetet idézhet elő.
- c) **Amikor az akkumulátor nincs használatban, tartsa távol más fémtárgyaktól, például gemkapcsoktól, érméktől, kulcsoktól, szögektől, csavaroktól, vagy más apró fémtárgyaktól, amelyek kapcsolatot teremtenek az egyik csatlakozótól a másikig.** Az akkumulátor pólusainak rövidre zárása égési sérüléseket vagy tüzet okozhat.
- d) **Nem rendeltetészerű körülmények között folyadék spriccelhet ki az akkumulátorból; kerülje az érintkezést. Ha véletlenül hozzáér, öblítse le vízzel. Ha a folyadék szembe kerül, forduljon orvoshoz.** Az akkumulátorból kijutó folyadék irritációt vagy égést okozhat.
- e) **Ne használjon sérült vagy módosított akkumulátort vagy eszközt.** A sérült vagy módosított akkumulátorok kiszámíthatatlanul viselkedhetnek, ami tüzet, robbanást vagy sérülésveszélyt okozhat.

- f) **Ne tegye ki az akkumulátort vagy a szerszámot tűznek vagy túlzott hőmérsékletnek.** Tűznek vagy 130 °C feletti hőmérsékletnek kitéve robbanást okozhat.
- g) **Kövesse az összes töltési utasítást, és ne töltsen az akkumulátorcsomagot vagy a szerszámot a használati utasításban megadott hőmérsékleti tartományon kívül.** A nem megfelelő vagy a megadott tartományon kívüli hőmérsékleten történő töltés károsíthatja az akkumulátort, és növelheti a tűzveszélyt.
6. **SZERVÍZ**
- a) **Az elektromos szerszámot csak azonos cserealkatrészek felhasználásával, szakképzett szakemberrel javíttassa meg.** Ez biztosítja, hogy az elektromos szerszám biztonsága megmaradjon.
- b) **Soha ne szervizeljen sérült akkumulátor csomagot.** Az akkumulátorok szervizelését csak a gyártó vagy az arra felhatalmazott szervizek végezhetik.

Biztonsági információk sarokciszolókhöz

Közös biztonsági figyelmeztetések a köszörülési, drótkéfélesi és vágási műveletekre vonatkozóan

- **Ezt az elektromos szerszámot köszörülőgépként, drótkéfélné és levágó szerszámként való használatra szánták. Olvassa el az összes biztonsági figyelmeztetést, utasítást, ábrát és specifikációt, amelyet az elektromos szerszámhoz mellékelünk.** Valamennyi felsorolt utasítás figyelmen kívül hagyása áramütéshez, tűzesethez és/vagy súlyos sérüléshez vezethet.

- **Az olyan műveletek, mint a homokfúvás, polírozás vagy lyukolóvágás, nem végezhető ezzel az elektromos szerszámmal.** Azok a műveletek, amelyekre az elektromos kéziszerszámot nem tervezték, veszélyt és személyi sérülést okozhatnak.
- **Ne alakítsa át ezt az elektromos kéziszerszámot olyan működésre, amelyet a szerszám gyártója nem kifejezetten tervezett és nem írt elő.** Az ilyen átalakítás az irányítás elvesztését eredményezheti és súlyos személyi sérülést okozhat.
- **Ne használjon olyan tartozékokat, amelyeket nem kifejezetten a szerszám gyártója tervezett és specifikált.** Csak azért, mert a tartozék az elektromos kéziszerszámhoz csatlakoztatható, nem garantálja a biztonságos működést.
- **A tartozék névleges fordulatszámának legalább egyenlőnek kell lennie az elektromos kéziszerszámon feltüntetett maximális fordulatszámmal.** A névleges sebességüknél gyorsabban futó tartozékok eltörhetnek és szétrepülhetnek.
- **A tartozék külső átmérőjének és vastagságának az elektromos kéziszerszám névleges teljesítményén belül kell lennie.** A nem megfelelő méretű tartozékokat nem lehet megfelelően védeni vagy irányítani.
- **A tartozékrögzítés méreteinek meg kell egyeznie az elektromos kéziszerszám rögzítőelemének méreteivel.** Azok a tartozékok, amelyek nem egyeznek az elektromos kéziszerszám rögzítőelemével.

ivel, kicsúsznak az egyensúlyból, erősen rezegnek, és az irányítás elvesztését okozhatják.

- **Ne használjon sérült vagy módosított tartozékot. Minden használat előtt ellenőrizze a tartozékokat, például a csiszolókorongokat, hogy nincsenek-e rajtuk szilánkok és repedések, hátlap nincs-e repedés, szakadás vagy túlzott kopás, drótkefe, hogy nincs-e meglazult vagy repedt huzal. Ha az elektromos kéziszerszám vagy tartozék leesik, ellenőrizze, hogy nem sérült-e, vagy szereljen be egy sértetlen tartozékot. A tartozék ellenőrzése és felszerelése után saját maga és a közelben tartózkodók helyezkedjenek távol a forgó tartozék síkjától, és járassa az elektromos kéziszerszámot maximális üresjárat sebességgel egy percig. A sérült tartozékok általában széttörnek ezen tesztidő alatt.**
- **Viseljen személyi védőfelszerelést. Biztonsági információk sárokcsiszolókhöz. Adott esetben viseljen porálarcot, hallásvédőt, kesztyűt és műhelykötényt, amely képes megállítani a kis koptatóanyagot vagy a munkadarabdarab szilánkjait.** A szemvédőnek alkalmasnak kell lennie arra, hogy megállítsa a különféle alkalmazások során keletkező repülő törmelékkel. A porálarcnak vagy légzőkészüléknek képesnek kell lennie az adott alkalmazás során keletkező részecskék kiszűrésére. A nagy intenzitású zajnak való tartós kitettség halláskárosodást okozhat.

- **Tartsa a közelben tartózkodókat biztonságos távolságban a munkaterülettől. A munkaterületre belépőknek személyi védőfelszerelést kell viselniük.** A munkadarab vagy a törött tartozék szilánkjai elrepülhetnek és sérülést okozhatnak a közvetlen működési területen kívül.
- **Csak akkor tartsa lenyomva az elektromos szerszámot a szigetelt fogófelületeknél, ha olyan műveletet végez, ahol a vágó tartozék a rejtett vezetékekkel.** Ha a vágó tartozék megérinti az elektromos szerszám szabadon lévő fémrészeit „feszültség alá helyezheti”, és a kezelőt áramütés érheti.
- **Helyezze távol a vezetéket a forgó tartozéktól.** Ha elveszíti az irányítást, a vezeték elszakadhat vagy beakadhat, és a keze vagy a karja behúzódhat a forgó tartozékba.
- **Soha ne tegye le az elektromos kéziszerszámot, amíg a tartozék teljesen le nem áll.** A forgó tartozék megragadhatja a felületet, és kihúzhatja az elektromos kéziszerszámot az irányítása alól.
- **Ne működtesse az elektromos kéziszerszámot, miközben az oldalán hordja.** Ha véletlenül megérinti a forgó tartozékot, a ruhája beakadhat, és a tartozék a testébe húzódhat.
- **Rendszeresen tisztítsa meg az elektromos kéziszerszám szellőzőnyílásait.** A motor ventilátora beszívja a port a ház belsejébe, és a fémpor túlzott felhalmozódása elektromos veszélyeket okozhat.
- **Ne üzemeltesse az elektromos kéziszerszámot gyúlékony**

anyagok közelében. A szikrák meggyújthatják ezeket az anyagokat.

- **Ne használjon folyékony hűtőfolyadékot igénylő tartozékokat.** Víz vagy más folyékony hűtőfolyadék használata áramütés általi halált vagy áramütést okozhat.

Visszarúgás és kapcsolódó figyelmeztetések

A visszarúgás hirtelen reakció egy becsípődött vagy beszorult forgó kerékre, alátámasztásra, kefére vagy bármely más tartozékra. A becsípődés vagy beszorulás a forgó tartozék gyors elakadását okozza, ami viszont az ellenőrizetlen elektromos kéziszerszámot a tartozék forgásával ellentétes irányba kényszeríti a kötés helyén. Például, ha egy csiszolókorong beakad vagy becsípődik a munkadarab által a kerék becsípődési pontjába belépő éle belefűrődhet az anyag felületébe, amitől a kerék kimászik vagy kiugrik. A kerék ugorhat a kezelő felé vagy tőle távolodhat, a kerék mozgásának irányától függően a becsípődés helyén. Ilyen körülmények között a csiszolókorongok el is törhetnek.

A visszarúgás az elektromos kéziszerszám helytelen használatának és/vagy nem megfelelő működési eljárásoknak vagy felteteleknek a következménye, és az alábbiakban ismertetett megfelelő óvintézkedéssel elkerülhető.

- **Mindkét kezével tartsa szilárdan az elektromos kéziszerszámot, és úgy helyezze el testét és karját, hogy ellenálljon a visszarúgási erőnek. Ha van, mindig használja a segédfogantyút, a visszarúgás vagy a nyomatékreakció maximális ellenőrzése érdekében indításkor.** A kezelő megfelelő óvintézkedések tételével szabályozhatja a nyoma-

tékreakciókat vagy a visszarúgási erőket.

- **Soha ne tegye a kezét a forgó tartozék közelébe.** A tartozék visszarúghat a keze felett.
- **Ne helyezze testét olyan helyre, ahol az elektromos kéziszerszám elmozdul, ha visszarúgás történik.** A visszarúgás a kerék mozgásával ellentétes irányba hajtja a szerszámot a beakadási ponton.
- **Legyen különösen óvatos, amikor sarkokkal, éles szélekkel stb. dolgozik. Kerülje a tartozék pattogását és beakadását.** A sarkok, éles szélek vagy pattanások hajlamosak beakadni a forgó tartozékon, ami az irányítás elvesztését vagy visszarúgást okozhat.
- **Ne szereljen fel fűrészlánc fafa- ragó pengét, szegmentált gyémánt kereket, amelynek kerületi hézaga nagyobb, mint 10 mm, vagy fogazott fűrészlapot.** Az ilyen pengék gyakori visszarúgást és az irányítás elvesztését okozzák.

Biztonsági figyelmeztetések a köszörülési és vágási műveletekre vonatkozóan

- **Csak az Ön elektromos kéziszerszámához megadott keréktípusokat, és a kiválasztott kerékhez tervezett speciális védőburkolatot használjon.** Azok a kerékek, amelyekhez az elektromos kéziszerszámot nem tervezték, nem védhetőek megfelelően, és nem biztonságosak.
- **A középben benyomott kerékek csiszolófelületét a védőperem síkjára alá kell szerelni.** A nem megfelelően felszerelt kerék, amely átnyúlik a védőajak síkján, nem védhető megfelelően.

- **A védőburkolatot biztonságosan kell rögzíteni az elektromos kéziszerszámhoz, és a maximális biztonsági érdekében úgy kell elhelyezni, hogy a kerék lehető legkisebb részre legyen szabadon a kezelő felé.**

A védőburkolat segít megvédeni a kezelőt a törött kerék szilánkjaitól, a kerékkal való véletlen érintkezéstől és a szikráktól, amelyek meggyújthatják a ruhát.

- **A kerekeket csak meghatározott alkalmazásokhoz szabad használni. Például: ne köszörüljön a vágókorong oldalával.**

A csiszoló vágókorongokat kerületi köszörülésre tervezték, az ezekre ható oldalirányú erők széttörhetik őket.

- **Mindig használjon sértetlen kerékkarimákat, amelyek a kiválasztott keréknek megfelelő méretű és alakúak.**

A megfelelő kerékkarimák támogatják a kereket, így csökkentve a keréktörés lehetőségét.

A vágókorongok karimái eltérhetnek a csiszolókorong karimáitól.

- **Ne használjon nagyobb elektromos szerszámok elhasznált kerekeit.** A nagyobb elektromos kéziszerszámokhoz való kerék nem alkalmas egy kisebb szerszám nagyobb sebességére, és széttrobbanhat.
- **Kettős célú kerekek használatakor mindig az adott alkalmazásnak megfelelő védőburkolatot használjon.** A megfelelő védőburkolat használatának elmulasztása előfordulhat, hogy nem biztosítja a kívánt védelmi szintet, ami súlyos sérülésekhez vezethet.

További biztonsági figyelmeztetések, amelyek kifejezetten a levágási műveletekre vonatkoznak

- **Ne "préselje" a vágókorongot és ne gyakoroljon túlzott nyomást. Ne kíséreljen meg túlzott vágási mélységet készíteni.**

A kerék túlfeszítése növeli a terhelést és a kerék elcsavarodási vagy beszorulási hajlamát a vágás során, valamint a visszarúgás vagy keréktörés lehetőségét.

- **Ne helyezze testét egy vonalba a forgó kerékkel és mögé.**

Amikor a kerék a működési ponton eltávolodik az Ön testétől, az esetleges visszarúgás a forgó kereket és az elektromos kéziszerszámot közvetlenül Ön felé lökheti.

- **Ha a kerék beszorul vagy a vágást bármilyen okból megszakítja, kapcsolja ki az elektromos kéziszerszámot, és tartsa mozdulatlanul, amíg a kerék teljesen meg nem áll.**

Soha ne próbálja meg eltávolítani a vágókorongot a vágásból, miközben a kerék mozgásban van, különben visszarúgás következhet be. Vizsgálja meg és tegyen korrekciós intézkedéseket a kerék beszorulás okának megszüntetésére.

- **Ne indítsa újra a vágási műveletet a munkadarabban. Hagyja, hogy a kerék elérje teljes sebességét, és óvatosan lépjen be újra a vágásba.**

A kerék megszorulhat, felmehet vagy visszarúghat, ha az elektromos kéziszerszámot a munkadarabban indítja újra.

- **Támassza alá a paneleket vagy bármilyen túlméretes munkadarabot, hogy minimalizál-**

ja a kerék becsípődésének és visszarúgásának kockázatát. A nagy munkadarabok hajlamosak megerezkedni saját súlyuk alatt. A tartókat a munkadarab alá kell helyezni a vágási vonal közelében és a munkadarab széle közelében a kerék mindkét oldalán.

- **Legyen fokozottan óvatos, amikor "zseb kivágást" készít létező falakba vagy egyéb vak területekbe.** A kiálló kerék elvághatja a gáz- vagy vízcsöveket, az elektromos vezetéket vagy olyan objektumokat, amelyek visszarúgást okozhatnak.
- **Ne kíséreljen meg faragott vágást készíteni.** A kerék túlfeszítése növeli a terhelést és a kerék elcsavarodási vagy beszorulási hajlamát a vágásba és a visszarúgás vagy keréktörés lehetőségét, ami súlyos sérüléshez vezethet.

Speciális biztonsági utasítások drótkéffel történő munkavégzéshez

- **Ügyeljen arra, hogy a drótkéfe a szokásos használat során is drótdarabokat hagy el. Ne terhelje túl a drótokat azáltal, hogy erősen nyomja a felületre.** A szétrepülő drótdarabok könnyek áthatolhatnak a vékony ruházaton és/vagy a bőrön.
- **Amennyiben védőburkolat használata ajánlott, akadályozza meg, hogy a védőburkolat és a drótkéfe egymáshoz érjen.** A tányér- és fazékkéfék átmérője a felületre nyomás és a centrifugális erő hatására megnövekedhet.

További biztonsági utasítások

- Soha ne nyúljon a csiszolókorong és szikrafogó közé vagy a védőburkolat közelébe. Zúzódás veszélye áll fenn.

- A készülék forgó alkatrészeit funkcionális okokból nem lehet lefedni. Ezért cselekedjen óvatosan, és rögzítse jól a munkadarabot, hogy elkerülje a munkadarab megcsúszását, ami által keze a csiszolókoronghoz érhet.
- A munkadarab csiszolás közben felforrósodik. Ne nyúljon a megmunkált részhez, hagyja lehűlni. Égési sérülés veszélye áll fenn. Ne használjon hűtőfolyadékot vagy hasonlókat.
- Ne dolgozzon a készülékkel, ha fáradt vagy alkohol, illetve gyógyszer befolyása alatt áll. Tartson mindig időben szünetet.
- Kapcsolja ki a készüléket és távolítsa el az akkumulátort (22). Győződjön meg arról, hogy minden mozgó alkatrész teljesen leállt:
 - egy elakadt betétszerszám kioldásához
 - szokatlan zajok esetén
 - a készülék ellenőrzése, tisztítása, illetve a készüléken történő munkavégzés előtt
- **Csak a PARKSIDE által javasolt kiegészítőket használja.** A nem megfelelő kiegészítők áramütést vagy tüzet okozhatnak.

Maradvány-kockázatok

Akkor is mindig maradnak maradvány-kockázatok, ha az elektromos kéziszerszámot az előírtaknak megfelelően használja. A következő veszélyek léphetnek fel a jelen elektromos kéziszerszám felépítéséből és kivitelezéséből adódóan:

- Szemkárosodás, ha nem visel megfelelő védőszemüveget.
- Tüdőkárosodás, ha nem visel megfelelő légzésvédőt.
- Halláskárosodás, ha nem visel megfelelő hallásvédőt.

- A kéz és kar rezgéséből adódó egészségkárosodás, amennyiben a készüléket hosszabb ideig vagy nem megfelelően használja vagy a készülék nincs megfelelően karbantartva.
- Egészségkárosodás:
 - a csiszolószerszámok megérintése révén a nem fedett területen;
 - munkadarabok vagy sérült csiszolókorongok kirepülő részei révén.

▲ FIGYELMEZTETÉS! A készülék működése közben keletkező elektromágneses mező által okozott veszély. A mező adott esetben hátrányosan befolyásolhatja az aktív és passzív orvostechikai implantátumokat. A súlyos vagy halálos sérülések kockázatának csökkentése érdekében azt javasoljuk az orvostechikai implantátummal élő személyeknek, hogy a készülék használata előtt kérjék orvosuk vagy az orvosi implantátum gyártójának tanácsát.

Előkészítés

▲ FIGYELMEZTETÉS! Sérülésveszély véletlenül beinduló készülék révén. Csak akkor helyezze be az akkumulátort a készülékbe, ha a készülék teljesen elő van készítve a használatra.

Kezelőelemek

A készülék első használata előtt ismerje meg a kezelőelemeket.

kioldó gomb (13)

- A töltésszint-kijelző (11) a kezelőmezőn világít.
- A készüléket addig működtetheti, amíg a töltésszint-kijelző kialszik.

fordulatszám gomb (14)

Fordulatszám-fokozat átkapcsolása

- **1** \triangle legkisebb fordulatszám-fokozat
- **6** \triangle legmagasabb fordulatszám-fokozat

- A kijelzőn (12) megjelenik a kiválasztott fordulatszám-fokozat.



be-/kikapcsoló gomb (15)

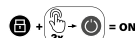

Bekapcsolás: Nyomja meg röviden kétszer egymás után a be-/kikapcsoló gombot.

Kikapcsolás: Nyomja meg a be-/kikapcsoló gombot vagy a kioldó gombot.

orsóretesz (8)

- Reteszeli az orsót a betétszerszám felszerelésekor/leszerelésekor.

Pótmarkolat felszerelése és leszerelése

▲ FIGYELMEZTETÉS! Sérülésveszély, ha elveszti uralmát a készülék felett! Soha ne működtesse a készüléket szabad kézzel pótmarkolat nélkül.

Pótmarkolat felszerelése

A pótmarkolat a készülék jobb és bal oldalára is felszerelhető.

1. Csavarja be erősen a pótmarkolatot (4) a két befogó egyikébe.

Pótmarkolat leszerelése

1. Csavarja ki a pótmarkolatot (4) a befogóból.

Védőburkolat felszerelése és leszerelése

Előfeltételek

- Akkumulátor kivétele a készülékből
- Betétszerszám és befogó karima (26) leszerelve

Védőburkolat felszerelése (A ábra)

1. Helyezze fel a védőburkolatot (7) a készülékre úgy, hogy a nyitott oldala a készülék felé legyen.

- A védőburkolaton lévő vágatoknak a készüléken lévő rácsba (29) kell illeszkedniük, csak egy pozíció lehetséges.
2. Nyomja meg és tartsa a védőburkolat kioldókarját (30) a készülék irányába.
 3. Fordítsa el a védőburkolatot (7) legalább ¼ fordulattal.
 4. Engedje el a kioldókart (30).
 5. Mozgassa egy kicsit a védőburkolatot (7), amíg az bekattan.

Ekkor leszerelheti a betétszerszámot.

Védőburkolat leszerelése (A ábra)

1. Nyomja a védőburkolat kioldókarját (30) a készülék felé és forgassa jobbra a védőburkolatot (7), hogy a védőburkolat nyitott oldala a készülék felé legyen.
2. Ha a védőburkolaton lévő vágatok egybeesnek a készüléken lévő ráccsal (29), akkor felfelé emelve le tudja venni a védőburkolatot (7).

Betétszerszám felszerelése és leszerelése

engedélyezett betétszerszám

▲ FIGYELMEZTETÉS! Risk of injury!

Not any accessory that can be attached to your power tool assures safe operation. Do not use accessories which are not specifically designed and specified by the tool manufacturer.

▲ FIGYELMEZTETÉS! Risk of injury! Accessories running faster than their rated speed can break and fly apart. The rated rotational speed or circumferential speed of the accessory must be at least equal to that specified below.

Összes betétszerszám

- maximális fordulatszám: $\geq 8500 \text{ min}^{-1}$
- átmérő: $\leq 125 \text{ mm}$

csiszolókorong

- vastagság: $\leq 6 \text{ mm}$

vágókorong

- vastagság: $\leq 1,2 \text{ mm}$
- Vágókorong-konstrukciók: gyémántcsiszolt, kötött megerősített, szegmentált

korongkefe

- vastagság: $\leq 16,5 \text{ mm}$

fazékkefe

- vastagság: $\leq 25 \text{ mm}$

Korong felszerelése és leszerelése



▲ **VIGYÁZAT!** Sérülésveszély áll fenn, ha hozzáér a betétszerszámhoz. Viseljen védőkesztyűt a betétszerszám használata során.

Tudnivalók

- ▲ **VESZÉLY!** Sérülésveszély! Csak a gyártó által ajánlott betétszerszámokat használjon.
- Kizárólag ép betétszerszámokat használjon.
- A korong egy gyorsrögzítő anyával (25) rögzíthető a befogóorsóra (27). A gyorsrögzítő anya kétféle módon csavarható ki vagy húzható meg:
 - Kézzel: Ehhez hajtsa felfelé a gyorsrögzítő anya kengyelét (24).
 - Szorítókulccsal (16); a pótmarkolatban (4) tárolva)

Eljárás (C ábra)

1. Ellenőrizze a betétszerszámot. Ne használja a betétszerszámot, ha az sérült.
2. Nyomja meg és tartsa lenyomva az orsóreteszt (8).
3. Forgassa el a befogóorsót (27) úgy, hogy az orsóreteszt rögzítse a befogóorsót. Tartsa továbbra is lenyomva az orsóreteszt (8).
4. Csavarja ki a gyorsrögzítő anyát (25).

Elengedheti az orsóreteszt (8).

5. **Leszerelés:** Vegye le a betétszerszámot a befogó karimáról (26).

Felszerelés: Helyezze a betétszerszámot a befogó karimára (26).

A vágó-/csiszolókorong feliratának a készülék felé kell lennie. A korongon forgásirány van feltüntetve, akkor ennek meg kell egyeznie a forgásirányt jelző nyíllal (6) .

Ügyeljen arra, hogy a befogó karima (26) úgy legyen a készülékre helyezve, hogy a karimában lévő vágatok a készüléken lévő perembe nyúljanak. A befogóorsónak (27) is forogni kell, ha a befogó karimát forgatja.

6. Helyezze a gyorsrögzítő anyát (25) a befogóorsóra (27). A gyorsrögzítő anya lapos oldalának a betétszerszám felé kell lennie.
7. Nyomja meg és tartsa lenyomva az orsóreteszt (8).
8. Forgassa el a befogóorsót (27) úgy, hogy az orsóretesz rögzítse a befogóorsót. Tartsa továbbra is lenyomva az orsóreteszt (8).
9. Húzza meg a gyorsrögzítő anyát (25). Elengedheti az orsóreteszt (8).

Ha egy vágókorongot szerelt fel: szerelje a tartozékot a védőburkolatra (L. 19).

Drótkefe felszerelése és leszerelése



▲ VIGYÁZAT! Sérülésveszély áll fenn, ha hozzáér a betétszerszámhoz. Viseljen védőkesztyűt a betétszerszám használata során.

Szükséges szerszámok

- Villáskulcs (nincs mellékelve)

Drótkefe leszerelése (D ábra)

1. Nyomja meg és tartsa lenyomva az orsóreteszt (8).

2. Forgassa el a befogóorsót (27) úgy, hogy az orsóretesz rögzítse a befogóorsót. Tartsa továbbra is lenyomva az orsóreteszt (8).
3. Csavarja ki a drótkéfét egy csavarkulccsal. Elengedheti az orsóreteszt (8).

Drótkefe felszerelése (D ábra)

1. Helyezze a kívánt drótkéfét a befogóorsóra (27).
2. Nyomja meg és tartsa lenyomva az orsóreteszt (8).
3. Csavarja a drótkéfét a befogóorsóra (27). Húzza meg a drótkéfét a csavarkulccsal. Elengedheti az orsóreteszt (8).

Tartozék felszerelése a védőburkolatra és leszerelése



▲ VIGYÁZAT! Sérülésveszély áll fenn, ha hozzáér a betétszerszámhoz. Viseljen védőkesztyűt a betétszerszám használata során.

Előfeltételek

- Vágókorong felszerelve
- Akkumulátor kivétele a készülékből

Tartozék (17) felszerelése (B ábra)

1. Helyezze a tartozékot (17) a védőburkolathoz (7) és forgassa el a tartozékot (17), amíg az hallhatóan a helyére kattan.

Tartozék (17) leszerelése (B ábra)

1. Oldja ki a tartozékon (18) lévő két retesz (17) egyikét úgy, hogy a reteszt (18) kifelé nyomja.
2. Csúsztassa a kioldott reteszt (18) a védőburkolat (7) fölé, amíg a tartozék egy fél fordulat után leszerelhető.

Akkumulátor töltöttségi szintjének ellenőrzése

LED-ek	Jelentés
piros, narancssárga, zöld	akkumulátor feltöltve
piros, narancssárga	akkumulátor részben fel van töltve
piros	az akkumulátor töltése szükséges

Az akkumulátoron

1. Nyomja meg a gombot (21) a töltésszint-kijelző (20) mellett az akkumulátoron (22).
A töltésszint-kijelző LED-jei jelzik az akkumulátor töltöttségi szintjét.
2. Töltse fel az akkumulátort (22), ha a töltésszint-kijelzőnek (20) már csak a piros LED-je világít.

A készüléken

1. Működtetés közben világít a töltésszint-kijelző (11). Ha nem világít a töltésszint-kijelző, nyomja meg a kioldó gombot (13).
A töltésszint-kijelző LED-jei jelzik az akkumulátor töltöttségi szintjét.
2. Töltse fel az akkumulátort (22), ha a töltésszint-kijelzőnek (11) már csak a piros LED-je világít.

Akkumulátor feltöltése

Lásd a töltő használati útmutatóját is.

Utasítások

- Töltés előtt hagyja lehűlni a felmelegedett akkumulátort.
- Ne hagyja az akkumulátort hosszú ideig a tűző napon és ne tegye fűtőtestre (max. 50 °C).

Akkumulátor feltöltése

1. Vegye ki az akkumulátort (22) a készülékből.
2. Csúsztassa az akkumulátort (22) az akkumulátor-töltő (23) töltőnyílásába.

3. Csatlakoztassa az akkumulátor-töltőt (23) egy csatlakozóaljzathoz.
4. Feltöltést követően válassza le az akkumulátor-töltőt (23) a hálózatról.
5. Húzza ki az akkumulátort (22) az akkumulátor-töltőből (23).

Kontrolne LED diode na uređaju za punjenje (23):

zöld	piros	jelentés
világít	–	<ul style="list-style-type: none"> • Az akkumulátor teljesen fel van töltve • készen áll (nincs akkumulátor behelyezve)
–	világít	Akkumulátor töltődik
–	villog	Az akkumulátor túlmelegedett
villog	villog	Az akkumulátor meghibásodott

Üzemeltetés

Munkavégzéssel kapcsolatos utasítások

- **▲ FIGYELMEZTETÉS!** Sérülésveszély! Ha lehetséges, használjon szettet a munkadarab rögzítéséhez. Soha ne tartson az egyik kezében kisméretű munkadarabot, a másikban pedig a készüléket, miközben használja a készüléket.
- **▲ VESZÉLY!** Sérülésveszély! Ügyeljen arra, hogy elegendő hely maradjon a munkavégzéshez és másokat se veszélyeztessen.
- Úgy állítsa be a védőburkolatot, hogy a szikrahullás vagy a levált darabok ne találhassák el se a felhasználót, se a közelében tartózkodó személyeket. Ezenkívül a védőburkolatot úgy kell beállítani, hogy a kirepülő szikra ne tud-

jon meggyújtani gyúlékony részeket, a készülék közelében sem.

- A betétszerszámot nem szabad vágóállvánnyal használni.
 - Csak akkor kapcsolja be a készüléket, ha a betétszerszám nem ér a munkadarabhoz.
 - A túl erős nyomás csökkenti az elektromos kéziszerszám hatékonyságát és a betétszerszám gyorsabb kopásához vezet.
 - A készüléket mindig a forgással ellenkező irányba vezesse. Így a készülék nem ugrik ki irányíthatatlanul a vágatból.
- A forgásirányt jelző nyíl (6) a betétszerszám menetirányát szimbolizálja.
- Nagy terhelés után működtesse a készüléket néhány percig alapijáraton, hogy a betétszerszám lehűljön.
 - Ne érjen a betétszerszámhoz, amíg nem hűlt le.

Próbamenet

A készülék első használata előtt és minden szerszámcsere után egy terhelés nélküli próbamenetet kell végezni. Azonnal kapcsolja ki a készüléket, ha a szerszám nem egyenletesen jár, jelentős rezgést tapasztal vagy a normálistól eltérő zajokat hall.

Csiszoló vágás

Előfeltételek

- Vágókorong (átmérő ≤ 125 mm; vastagság $\leq 1,2$ mm)
- Tartozék (17) a védőburkolatra (7) van szerelve

Tudnivalók

- **MEGJEGYZÉS!** Anyagi kár. Soha ne használjon durva-csiszoló korongot vágáshoz!

- Dolgozzon mindig csekély előretolással. Csak mérsékelt nyomást fejtsen ki a munkadarabra.

Statikára vonatkozó tudnivalók

A teherhordó falakban lévő nyílásokra országspecifikus előírások érvényesek. Ezeket az előírásokat feltétlenül be kell tartani.

A munka megkezdése előtt kérje a felelős statikus, építész vagy az illetékes építésvezető tanácsát.

Durva csiszolás

Szükséges szerszámok és segédeszközök

- nagyoló korongok (átmérő ≤ 125 mm)
- védőburkolat (7)

▲ VESZÉLY! Sérülésveszély áll fenn, ha elveszti ualmát a készülék felett. Távolítsa el a tartozékot (17) a védőburkolatról (7), hogy megelőzze a munkadarabra ütközést.

MEGJEGYZÉS! Anyagi kár. Soha ne használjon vágókorongot durva csiszoláshoz! Dolgozzon mindig csekély előretolással. Csak mérsékelt nyomást fejtsen ki a munkadarabra.

A legjobb durva csiszolási eredmény 30° és 40° közötti munkaszög esetén érhető el.

Csiszolás drótkéffel

Előfeltételek

- Alkalmos csiszolókefe
- védőburkolat (7)

Tudnivalók

- Viseljen védőszemüveget, drótok kilazulhatnak.
- Csak olyan csiszolókefét használjon, amely nem vastagabb a megengedett legnagyobb vastagságnál ($\leq 16,5$ mm). A drótok a védőburkolatnak ütközhetnek és eltörhetnek azt.

- Alkalmos rozsdá durva eltávolításához, hegesztési varratok tisztításához és festék eltávolításához.
- Csak mérsékelt nyomást fejtsen ki a munkadarabra. Ne terhelje túl a drótkéfért azáltal, hogy túl erősen nyomja a feületre.

Akkumulátor behelyezése és kivétele

▲ FIGYELMEZTETÉS! Sérülésveszély véletlenül beinduló készülék révén. Csak akkor helyezze be az akkumulátort a készülékbe, ha a készülék teljesen elő van készítve a használatra.

MEGJEGYZÉS! Anyagi kár veszélye! A helytelen akkumulátor kárt tehet a készülékben és az akkumulátorban.

Akkumulátor behelyezése

1. Csúsztassa be az akkumulátort (22) a vezetősín mentén az akkumulátor-tartóba (2).

Az akkumulátor hallhatóan rögzül.

Akkumulátort kivétele

1. Nyomja meg és tartsa lenyomva az akkumulátor-kireteszelőt (19) az akkumulátoron (22).
2. Húzza ki az akkumulátort az akkumulátor-tartóból (2).

Védőburkolat beállítása

▲ FIGYELMEZTETÉS! Sérülésveszély véletlenül beinduló készülék révén. Vegye ki az akkumulátort (22) a készülékből.



▲ VIGYÁZAT! Sérülésveszély áll fenn, ha hozzáér a betétszerszámhoz. Viseljen védőkesztyűt a betétszerszám használata során.

Tudnivalók

- Úgy állítsa be a védőburkolatot (7), hogy a kirepülő szikra vagy a levált darabok ne találhassák el se a felhasználót, se a közelében tartózkodó személyeket.

- Úgy állítsa be a védőburkolatot (7), hogy a kirepülő szikra ne tudjon meggyújtani gyúlékony részeket, a készülék közelében sem.

Eljárás (A ábra)

1. Nyomja meg és tartsa a védőburkolat kioldókarját (30) a készülék irányába.
2. Forgassa a védőburkolatot (7) a kívánt pozícióba.
3. Engedje el a kioldókart (30).
4. Mozgassa egy kicsit a védőburkolatot (7), amíg az bekattan.

Fordulatszám módosítása

Működtetés közben bármikor módosíthatja a fordulatszámot. Válassza ki a kívánt fokozatot a fordulatszám gombbal (14). Útmutató a fordulatszám kiválasztásához:

szint	Betétszerszám	Alkalmazás
2-3	fazékkéfe	kefélés, rozsdá durva eltávolítása, festék eltávolítása
4-6	csiszolókorong	csiszolás
6	csiszolókorong	durva csiszolás
6	vágókorong	vágás

Be- és kikapcsolás

Tudnivalók

- Az alkalmazástól függően vegye figyelembe a készülékre vonatkozó munkautasításokat (*Munkavégzéssel kapcsolatos utasítások, L. 20*).
- Ha a védőburkolat fel van szerelve, állítsa be úgy, hogy a csiszolótest lehető legkisebb része legyen a kezelő felé. Szükség esetén állítsa be újra a védőburkolatot.

Bekapcsolás

1. Nyomja meg a kioldó gombot (13).

- A töltésszint-kijelző (11) a kezelőmezőn világít.
- Válasszon ki egy alkalmas fordulatszámot. Működetés közben bármikor módosíthatja a fordulatszámot.
 - Bekapcsolás:** Nyomja meg röviden kétszer egymás után a be-/kikapcsoló gombot (15).
 - Ellenőrizze, hogy a betétszerszám kifogástalanul simán mozog. Ha nem: Cserélje ki a betétszerszámot.
 - Várja meg, amíg a készülék eléri a teljes fordulatszámot.
 - Vezesse a betétszerszámot a munkadarab felé.

Kikapcsolás

- Távolítsa el a betétszerszámot a munkadarabról.
- Kikapcsolás:** Nyomja meg a be-/kikapcsoló gombot (15) vagy a kioldó gombot (13).
A töltésszint-kijelző (11) a kezelőmezőn kialszik.
- Várja meg, amíg az elektromos kézszerszám teljesen leáll, mielőtt leteszi azt.
- Ha felügyelet nélkül hagyja a készüléket vagy befejezte a munkát: Vegye ki az akkumulátort (22) a készülékből.

PARKSIDE alkalmazás

A PARKSIDE alkalmazással felügyelheti a készüléket és bizonyos funkciókat vezérelheti. A funkciók az alkalmazás és firmware frissítéseivel változhatnak. A PARKSIDE alkalmazással kapcsolatos további információk a smart akkumulátor útmutatójában található.

Előfeltételek





Ahhoz, hogy megtalálja a készüléket a PARKSIDE alkalmazásban, a következő feltételeknek kell teljesülniük:

- Okos telefonján telepítve van a PARKSIDE alkalmazás és aktiválva van a Bluetooth®.
- A készülékbe a következő akkumulátor van behelyezve: PARKSIDE Performance Smart akkumulátor PAPS 204 A1 vagy PAPS 208 A1. Ez az akkumulátor már csatlakoztatva lett a PARKSIDE alkalmazáshoz.
A készülék az akkumulátoron keresztül kommunikál az alkalmazással.

Készülék csatlakoztatása a PARKSIDE alkalmazáshoz

- Helyezze be a Smart akkumulátort (22).
- Nyomja meg a kioldó gombot (13).
A „Csatlakozva” kijelzés (10) háromszor felvillan. Ha a készülék csatlakoztatva van, akkor a „Csatlakozva” kijelzés folyamatosan világít.
- Nyissa meg a PARKSIDE alkalmazást.
-  **Az Ön eszközei.**
A készülék megjelenik a listában.
Ha a készülék nem jelenik meg a listában, akkor adja hozzá a készüléket manuálisan.

Készülék ellenőrzése és vezérlése

-  **Az Ön eszközei.**
-  Válassza ki a készüléket a listában.
Megjelenik a készülék áttekintő oldala.
-  Válassza ki a kívánt beállítást az áttekintő oldalon.
  Ha bizonytalan, válassza ki a súgót.
Megjelenik egy párbeszédpanel az egyes beállítások leírásával.

Tisztítás, karbantartás és tárolás

▲ FIGYELMEZTETÉS! Sérülésveszély véletlenül beinduló készülék révén. Vigyázzon magára a karbantartási és tisztítási munkák során. Kapcsolja ki a készüléket és vegye ki az akkumulátort (22).

A jelen használati útmutatóban nem szereplő javítási és karbantartási munkákat szervizközpontunkkal végeztesse el. Csak eredeti alkatrészeket használjon.

Tisztítás

▲ FIGYELMEZTETÉS! Áramütés! Soha ne fröcskölje le a készüléket vízzel.

MEGJEGYZÉS! Anyagi kár veszélye. Vegyi anyagok kárt tehetnek a készülék műanyag részeiben. Ne használjon tisztító-, ill. oldószereket.

- Tartsa tisztán a készülék szellőzőnyílásait, motorházát és markolatait. Ehhez használjon nedves törlőkendőt vagy keféket.

Porvédő rács tisztítása

(E ábra)

- A porvédő rács (3) egy ecsettel tisztítható meg.
- Az alapos tisztításhoz leszerelheti a porvédő rácsot. Ehhez használjon egy

keskeny lapos csavarhúzó a megjelölt helyen.

Cserélje ki a meghibásodott porvédő rácsot (*Pótalkatrészek és tartozékok, L. 26*).

Karbantartás

A készülék nem igényel karbantartást.

Tárolás

Tárolja a készüléket és a tartozékokat mindig:

- tisztán
- szárazon
- portól védve
- A mellékelt tároló kofferben (28)
- gyermekektől elzárva

Az akkumulátor és a készülék tárolási hőmérséklete 0 °C és 45 °C között van.

A tárolás során kerülje a túlzott hideget vagy meleget, hogy az akkumulátor ne veszítsen a teljesítményéből.

Hosszabb tárolás (pl. téliesítés) előtt vegye ki az akkumulátort a készülékből (vegye figyelembe az akkumulátor és a töltő külön használati útmutatóját).

Vágó-/csiszolókorong tárolása

- szárazon
- élére állítva
- nem egymásra rakva

Hibakeresés

A következő táblázat segít Önnek a hibaelhárításban:

Probléma	Lehetséges ok	Hibaelhárítás
A készülék nem indul	Akkumulátor (22) nincs behelyezve	Akkumulátor behelyezése, L. 22
	Be-/kikapcsoló gomb (15) meghibásodott	Forduljon a szervizközpont-hoz.
	A motor meghibásodott	Forduljon a szervizközpont-hoz.

Probléma	Lehetséges ok	Hibaelhárítás
A betétszerszám nem mozog, annak ellenére, hogy a motor működik	A szorítóanya (25) laza	Húzza meg a szorítóanyát
	A munkadarab, a munkadarab maradványai vagy a betétszerszámok maradványai blokkolják a hajtást	Távolítsa el a blokkoló dolgokat
A motor lelassul, majd megáll	A munkadarab túlterheli a készüléket	Csökkentse a betétszerszámra kifejtett nyomást
		Nem alkalmas munkadarab
A betétszerszám nem egyenletesen mozog, a normálistól eltérő zajok hallhatók	A szorítóanya (25) laza	Húzza meg a szorítóanyát
	A betétszerszám meghibásodott	Cserélje ki a betétszerszámot
A készülék szakaszosan működik	Belső érintkezési hiba	Forduljon a szervizközpont-hoz.
	Be-/kikapcsoló gomb (15) meghibásodott	

Szállítás

Tudnivalók

- Kapcsolja ki a készüléket.
- Győződjön meg arról, hogy minden mozgó alkatrész teljesen leállt.
- Távolítsa el az akkumulátort.
- Távolítsa el a betétszerszámot.
- Mindig a markolatnál (1) fogva vigye a készüléket.

Ártalmatlanítás/ Környezetvédelem

Vegye ki az akkumulátort a készülékből és juttassa el a készüléket, az akkumulátort, a tartozékokat és a csomagolást környezetbarát újrahasznosításra.



Az elektromos készülékek nem tartoznak a háztartási hulladékba.

Az áthúzott kerek kuka szimbóluma azt jelenti, hogy ezt a terméket élettartama végén nem szabad szelektálatlan települési hulladékként ártalmatlanítani.

Az elektromos és elektronikus berendezések hulladékairól szóló 2012/19/EU irányelv:

A fogyasztókat jogszabály kötelezi arra, hogy az elektromos és elektronikus berendezéseket élettartamuk végén eljuttassák környezetbarát újrahasznosításra. Ilyen módon környezetbarát és erőforrás-kímélő újrahasznosítás biztosítható. A nemzeti jogba való átültetéstől függően a következő lehetőségek állnak rendelkezésére:

- visszaadás egy értékesítő helyen,
- leadás egy hivatalos gyűjtőhelyen,
- visszaküldés a gyártónak/forgalmazónak.

Ez nem érinti a hulladékká vált készülékek tartozékait és elektromos alkatrészek nélküli segédeszközeit.

Pótalkatrészek és tartozékok

Pótalkatrészek és tartozékok az alábbi oldalon állnak rendelkezésre www.grizzlytools.shop. Ha probléma merül fel a rendelés során, vegye fel velünk a kapcsolatot internetes boltunkon keresztül. További kérdések esetén forduljon az alábbi helyre: *JÓTÁLLÁSI TÁJÉKOZTATÓ, L. 27*

Poz. sz.	Név	Rendelési sz.
3	porvédő rács	91120016
4	Pótmarkolat	91110062
5	nagyoló korong A24QBF 125x6x22,23 mm	91103236

JÓTÁLLÁSI TÁJÉKOZTATÓ

A termék megnevezése:	Akkus laposfejű sarokcsiszoló
A termék típusa:	PPWSFA 20-Li A2
Gyártási szám:	445972_2307

A gyártó cégneve, címe, e-mail címe: Grizzly Tools GmbH & Co. KG Stockstädter Straße 20 63762 Großostheim Germany E-Mail: service@grizzlytools.de	Szerviz neve, címe, telefonszáma: Szerviz Magyarország Tel.: 06800 21225 E-Mail: grizzly@lidl.hu W+T Környezetvédelmi és Szolgáltató Kft. Dunapart also 138 2318 Szigetszentmárton Tel.: 0624 456 672
Az importáló/ forgalmazó neve és címe: Lidl Magyarország Kereskedelmi Bt., H-1037 Budapest, Rádl árok 6.	

1. A jótállási idő a Magyarország területén, Lidl Magyarország Kereskedelmi Bt. üzle-tében történt vásárlás napjától számított 5 év, amely jogvesztő. A jótállási idő a fogyasztó részére történő átadással, vagy ha az üzembe helyezést a forgalmazó, vagy annak megbízottja végzi, az üzembe helyezés napjával kezdődik.
2. A jótállási igény a jótállási jeggyel és/vagy a vásárlást igazoló blokkal érvényesíthető. A jótállási jegy szabálytalan kiállítása, vagy átadásának elmaradása nem érinti a jótállási kötelezettség-vállalás érvényességét. Kérjük, hogy a vásárlás tényének és időpontjának bizonyítására őrizze meg a pénztári fizetésnél kapott jótállási jegyet és a vásárlást igazoló blokkot.
3. A vásárlástól számított három munkanapon belül érvényesített csereigény esetén a forgalmazó köteles a terméket kicserélni, feltéve ha a hiba a rendeltetészerű használatot akadályozza. A jótállási jogokat a termék tulajdonosaként a fogyasztó érvényesítheti az áruházakban, valamint a jótállási tájékoztatóban feltüntetett szervizekben. (A magyar Polgári Törvénykönyv alapján fogyasztónak minősül a szakmája, önálló foglalkozása vagy üzleti tevékenysége körén kívül eljáró természetes személy.)
 A jótállás ideje alatt a fogyasztó hibás teljesítés esetén kérheti a termék kijavítását, kicserélését, vagy ha a termék nem javítható vagy cserélhető, vagy az a forgalmazónak aránytalan többletköltséggel járna, illetve a fogyasztó kijavításhoz, kicseréléshez fűződő érdeke alapos ok miatt megszűnt, árszállítást kérhet, vagy elállhat a szerződéstől és visszakérheti a vételárát. A kijavítás során a termékbe csak új alkatrész kerülhet beépítésre.

4. A fogyasztó a hiba felfedezése után a lehető legrövidebb időn belül köteles a hibát bejelenteni és a terméket a jótállási jogok érvényesítése céljából átadni. A hiba felfedezésétől számított két hónapon belül bejelentett jótállási igényt időben közöltnek kell tekinteni. A közlés elmaradásából eredő kárért a fogyasztó felelős. A jótállási igény érvényesíthetőségének határideje a termék, vagy fődarabjának kicserélése esetén a csere napján újraindul.
5. A rögzített bekötésű, illetve a 10 kg-nál súlyosabb, vagy tömegközlekedési eszközön nem szállítható terméket az üzemeltetés helyén kell megjavítani. Abban az esetben, ha a javítás a helyszínen nem végezhető el, a termék ki- és visszaszereléséről, valamint szállításáról a forgalmazónak kell gondoskodnia.
6. A jótállás nem áll fenn, ha a hiba a nem rendeltetésszerű használatból, átalakításból, helytelen tárolásból, vagy a használati utasítástól eltérő kezelésből, vagy bármely a vásárlást követő behatásból fakad, vagy elemi kár okozta, és azt a forgalmazó, vagy a szerviz bizonyítja. A jótállás nem vonatkozik a mozgó kopó alkatrészek (világítótestek, gumibroncok stb.) rendeltetésszerű elhasználódására. A szerviz és a forgalmazó a kijavítás során nem felel a terméken a fogyasztó vagy harmadik személyek által tárolt adatokért vagy beállításokért.
7. Fogyasztói jogvita esetén a fogyasztó a megyei (fővárosi) kereskedelmi és iparkamarák mellett működő békéltető testület eljárását is kezdeményezheti.
A jótállás a fogyasztó törvényből eredő szavatossági jogait és azok érvényesíthetőségét nem érinti.

Kijavítást ellenőrző szelvény:

A jótállási igény bejelentésének időpontja:	A hiba oka:
Javításra átvétel időpontja:	A hiba javításának módja:
A fogyasztó részére történő visszaadás időpontja:	
A szerviz bélyegzője, kelt és aláírás:	

Kicserélést ellenőrző szelvény:

A jótállási igény bejelentésének időpontja:
Kicserélés időpontja:
A cserélő bolt bélyegzője, kelt és aláírás:

Az eredeti EK -megfelelőségi nyilatkozat fordítása

Termék: **Akkus laposfejű sarokcsiszoló**

Modell: **PPWSFA 20-Li A2**

Sorozatszám: 000001 - 103000

A fent ismertetett nyilatkozat tárgya megfelel a vonatkozó uniós harmonizációs jogszabályoknak:

2006/42/EC • 2014/30/EU • 2011/65/EU & (EU) 2015/863
Termék akkumulátorral Smart PAPS 204 A1/
Smart PAPS 208 A1: 2014/53/EU

E nyilatkozat fent leírt tárgya összhangban van az egyes veszélyes anyagok elektromos és elektronikus berendezésekben való alkalmazásának korlátozásáról szóló, 2011. június 8-i 2011/65/EU európai parlamenti és tanácsi irányelvvel.

A megfelelőség biztosítása érdekében a következő harmonizált szabványokat és nemzeti szabványokat és előírásokat alkalmazták:

EN 62841-1:2015/A11:2022 • EN IEC 62841-2-3:2021/A11:2021
EN IEC 55014-1:2021 • EN IEC 55014-2:2021
EN IEC 63000:2018
Termék akkumulátorral Smart PAPS 204 A1/Smart PAPS 208 A1:
EN 301 489-1 V2.2.3:2019 • Draft EN 301 489-17 V3.2.5:2022
EN 300 328 V2.2.2:2019 • EN 50663:2017

E megfelelőségi nyilatkozat a gyártó kizárólagos felelősségére kerül kibocsátásra:



Grizzly Tools GmbH & Co. KG
 Stockstädter Str. 20
 63762 Großostheim
 NÉMETORSZÁG
 16.02.2024

Christian Frank
 Meghatalmazott képviselő a dokumentációhoz

Obsah

Úvod.....	30
Použití dle určení.....	30
Rozsah dodávky/příslušenství.....	31
Přehled.....	31
Popis funkce.....	32
Technické údaje.....	32
Bezpečnostní pokyny.....	33
Význam bezpečnostních pokynů.....	33
Piktogramy a symboly.....	34
Obecná bezpečnostní upozornění pro elektrické nářadí.....	34
Bezpečnostní informace pro úhlové brusky.....	37
Zbytková nebezpečí.....	42
Příprava.....	42
Ovládací části.....	42
Montáž a demontáž přidavné rukojeři.....	42
Montáž a demontáž ochranného krytu.....	43
Montáž a demontáž vyměnitelného nástroje.....	43
Montáž a demontáž nástavce ochranného krytu.....	45
Kontrola stavu nabití akumulátoru.....	45
Nabití akumulátoru.....	45
Provoz.....	46
Pokyny k práci.....	46
Vložení a vyjmutí akumulátoru.....	47
Nastavení ochranného krytu.....	47
Úprava počtu otáček.....	47
Zapnutí a vypnutí.....	48
aplikace Parkside.....	48
Čištění, údržba a skladování.....	49
Čištění.....	49
Údržba.....	49
Skladování.....	49
Hledání chyb.....	50

Přeprava.....	50
Likvidace/ochrana životního prostředí.....	50
Servis.....	51
Záruka.....	51
Opravnárenská služba.....	52
Service-Center.....	52
Dovozce.....	52
Náhradní díly a příslušenství.....	53
Překlad původního ES prohlášení o shodě.....	53
Rozložený pohled.....	107

Úvod

Blahopřejeme Vám k zakoupení Vaší nové akumulátorové úhlové brusky (dále jen přístroj nebo elektrický nástroj).

Vybrali jste si vysoce kvalitní přístroj. Tento přístroj byl odzkoušen během výroby na kvalitu a podroben výstupní kontrole. Funkčnost Vašeho přístroje je tím zajištěna.



Návod k obsluze je součástí tohoto přístroje. Obsahuje důležité pokyny pro bezpečnost, použití a likvidaci. Přečtěte si pečlivě návod k obsluze. Seznamte se s ovládacími prvky a správným používáním přístroje. Používejte přístroj pouze tak, jak je popsáno a pro určené oblasti použití. Návod k obsluze dobře uschovejte a v případě předání přístroje třetím osobám předejte veškerou dokumentaci.

Použití dle určení

Tento elektrický nástroj je určen pro práci s bruskou, drátěným kartáčem nebo řezným nástrojem.

S tímto elektrickým nástrojem se nedoporučuje provádět operace, jako je broušení, leštění nebo řezání otvorů. Nepoužívejte

te kapalné chladicí kapaliny, jako je voda. Neobrábějte žádné materiály, které obsahují nebezpečné látky, např. azbest nebo olovo.

Provoz výhradně v suchých místnostech.

Přístroj je určen pro použití dospělými.

Mládež ve věku nad 16 let smí přístroj používat pouze pod dohledem.

Jakékoliv jiné použití, které není v tomto návodu k obsluze výslovně povoleno, může vést k poškození přístroje a pro uživatele představovat vážné nebezpečí. Obsluha nebo uživatel zařízení nese zodpovědnost za nehody či škody na jiných osobách nebo jejich majetku. Přístroj je určen pro použití domácími kutily. Není určen pro trvalé komerční využívání. V případě komerčního použití záruka zaniká. Výrobce neručí za škody způsobené nesprávným použitím nebo nesprávnou obsluhou.

Přístroj je součástí série **X 20 V TEAM** a lze jej provozovat s akumulátory série **X 20 V TEAM**. Akumulátory série **X 20 V TEAM** se smí nabíjet pouze nabíječkami série **X 20 V TEAM**.

Rozsah dodávky/ příslušenství

Vybalte přístroj a zkontrolujte rozsah dodávky.

Obalový materiál zlikvidujte správně dle předpisů.

- Aku úhlová bruska s plochou hlavou
- přidavné držadlo
- hrubovací kotouč:
A24QBF 125x6x22,23 mm (kov,
Ø 125 mm × 6 mm)
- ochranný kryt, nástavec
- upínací klíč
- Překlad původního návodu k používání

Akumulátor a nabíječka nejsou součástí dodávky.

Přehled

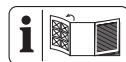

Obrázky přístroje naleznete na přední a zadní výklopné stránce.

- 1 rukojeť
 - 2 držák akumulátoru
 - 3 ochranná mřížka proti prachu
 - 4 přidavné držadlo
 - 5 hrubovací kotouč
 - 6 šipka směru otáčení
 - 7 ochranný kryt
 - 8 aretace vřetena
 - 9 upnutí přidavného držadla
 - 10 ukazatel „Spojení navázáno“
 - 11 ukazatel stavu nabití (přístroj)
 - 12 ukazatel, rychlostní stupeň
 - 13 odblokovací tlačítko
 - 14 tlačítko počtu otáček
 - 15 zapínač/vypínač
 - 16 upínací klíč
 - 17 nástavec
 - 18 zablokování (nástavec)
 - 19 odblokování akumulátoru
 - 20 ukazatel stavu nabití
 - 21 tlačítko (ukazatel stavu nabití)
 - 22 akumulátor
 - 23 nabíječka
 - 24 třmenový úchyt (rychloupínací matice)
 - 25 rychloupínací matice
 - 26 úchytná příruba
 - 27 úchytné vřeteno
 - 28 úložný kufrík
- Obř. A**
- 29 západka
 - 30 odblokovací páka (ochranný kryt)

Popis funkce

Velmi rychle rotující vyměnitelný nástroj umožňuje čisté broušení, řezání nebo kartáčování kovu.

Pro každou jednotlivou aplikaci jsou k dispozici speciální vyměnitelné nástroje. Dodržujte informace poskytnuté výrobcem. Funkce ovládacích prvků naleznete v následujících popisích.

Technické údaje

Aku úhlová bruska s plochou hlavou PPWSFA 20-Li A2

Domezovací napětí U 20 V ==

Typ ochrany IPX0

Přístroj otáčky n_0 8500 min⁻¹

úchytná příruba Ø 22,2 mm

Závit M14

Délka závitu včetně brusného kotouče 12 mm

Hladina akustického výkonu (L_{WA})

..... 94,4 dB; $K_{WA}=3$ dB

Hladina akustického tlaku (L_{pA})

..... 86,4 dB; $K_{pA}=3$ dB

Vibrace (a_h)

- rukojeť 2,60 m/s²; $K=1,5$ m/s²

- přídatné držadlo

..... 4,41 m/s²; $K=1,5$ m/s²

akumulátor Li-Ion

Teplota ≤50 °C

- Nabíjení 4-40 °C

- Provoz 0-50 °C

- Skladování 0-45 °C

Chytrá baterie PARKSIDE Performance

Smart PAPS 204 A1/Smart PAPS 208 A1

- Frekvence f 2400 - 2483,5 MHz

- vysílací výkon ≤ 20 dBm

hrubovací kotouč

..... A24QBF 125x6x22,23 mm

Počet otáček kotouče n_{max} ≤ 12200 min⁻¹

Rychlost kotouče v_0 80 m/s²*

průměr 125 mm

Otvor Ø 22,2 mm

Tloušťka 6 mm

* Brusný kotouč musí odolat obvodové rychlosti 80 m/s.

Hladina hluku a vibrací byla stanovena dle norem a předpisů uvedených v prohlášení o shodě.

Uvedená hodnota vibrací a uvedená hodnota emisí hluku byly změřeny pomocí standardizované zkušební metody a lze je použít k porovnání určitého elektrického nástroje s jiným nástrojem. Uvedená hodnota vibrací a uvedená hodnota emisí hluku mohou být použity také k předběžnému odhadu zatížení.

▲ VAROVÁNÍ! Emise vibrací a emise hluku se mohou během skutečného používání elektrického nástroje lišit od udané hodnoty v závislosti na způsobu, jakým je elektrický nástroj používán a zejména pak podle typu zpracovávaného obrobku. Dle možnosti se snažte udržet co nejnižší zatížení, způsobené vibracemi. Příkladným opatřením ke snížení vibračního zatížení je omezení pracovní doby. Přitom se musí brát v úvahu všechny části pracovního cyklu (například doby, během kterých je elektrický nástroj vypnutý, a ty, ve kterých je síce zapnutý, ale běží bez zátěže).

▲ VAROVÁNÍ! Broušení tenkých plechů nebo jiných vysoce vibračních struktur s velkou plochou může mít za následek zvýšenou hladinu hluku a mnohem vyšší (až do 15 dB) celkovou hladinu hluku, než jsou uváděné hladiny hluku. Používejte například těžké pružné tlumicí rohože k zabránění vyzařování zvuku z takových obrobků. Zvažte zvýšené emise hluku a používejte vhodnou ochranu sluchu.

Doby nabíjení

Přístroj je součástí série **X 20 V TEAM** a lze jej provozovat s akumulátory sé-

rie **X 20 V TEAM**. Akumulátory série **X 20 V TEAM** se smí nabíjet pouze nabíječkami série **X 20 V TEAM**.

Doporučujeme Vám, provozovat tento přístroj pouze s následujícími akumulátory: PAP 20 B1, PAP 20 B3, Smart PAPS 204 A1, Smart PAPS 208 A1
Doporučujeme Vám, nabíjet tyto akumulátory pomocí následujících nabíječek: PLG 20 A3, PLG 20 A4, PLG 20 C1,

PLG 20 C2, PLG 20 C3, PLG 201 A1, PDSLГ 20 A1, PDSLГ 20 B1, Smart PLGS 2012 A1

Technické údaje akumulátoru a nabíječky: Viz samostatný návod.

Doba nabíjení je mimo jiné ovlivněna faktory, jako je teplota prostředí a akumulátoru a také použitého sířového napětí, a může se proto příp. lišit od uvedených hodnot.

Doba nabíjení (min)	PAP 20 A1 PAP 20 A2 PAP 20 B1	PAP 20 A3 PAP 20 B3 Smart PAPS 204 A1	Smart PAPS 208 A1
PLG 20 A1 PLG 20 A4 PLG 20 C1	60	120	240
PLG 20 C2	45	80	165
PLG 20 A2 PLG 20 A3 PLG 20 C3 PDSLГ 20 A1 PDSLГ 20 B1	35	60	120
PLG 201 A1	135	250	500
Smart PLGS 2012 A1	35	45	50

Bezpečnostní pokyny

V této části jsou popsána základní bezpečnostní opatření při používání přístroje.

▲ VAROVÁNÍ! Zranění osob a hmotné škody v důsledku neodborné manipulace s akumulátorem. Dodržujte bezpečnostní pokyny a pokyny k nabíjení a správnému použití, uvedené v návodu k obsluze Vašeho akumulátoru a Vaší nabíječky série **X 20 V TEAM**. Podrobný popis nabíjení a další informace naleznete v tomto samostatném návodu k obsluze.

Význam bezpečnostních pokynů

▲ NEBEZPEČÍ! Pokud tento bezpečnostní pokyn nedodržíte, dojde k nehodě. Důsledkem je vážné zranění nebo smrt.

▲ VAROVÁNÍ! Pokud tento bezpečnostní pokyn nedodržíte, dojde případně k nehodě. Mohlo by to mít za následek vážné zranění nebo smrt.

▲ UPOZORNĚNÍ! Pokud tento bezpečnostní pokyn nedodržíte, dojde k nehodě. V důsledku může dojít k drobnému nebo středně těžkému ublížení na zdraví.

OZNÁMENÍ! Pokud tento bezpečnostní pokyn nedodržíte, dojde k nehodě. V důsledku může dojít k věcnému poškození.

Piktogramy a symboly

Piktogramy v návodu k obsluze



Pozor!

Piktogram na přístroji



Přístroj je součástí série **X 20 V TEAM** a lze jej provozovat s akumulátory série **X 20 V TEAM**. Akumulátory série **X 20 V TEAM** se smí nabíjet pouze nabíječkami série **X 20 V TEAM**.



Přečtěte si návod k obsluze



používejte ochranu zraku



Vždy pracujte oběma rukama!



Směr otáčení



Nepoužívejte ochranný kryt bez nástavce řezného kotouče!



Elektrické nástroje nepatří do domácího odpadu.



ukazatel „Spojení navázáno“



ukazatel stavu nabití (přístroj)



odblokovací tlačítko



zapínač/vypínač



= ON Postup zapnutí



tlačítko počtu otáček



ukazatel, rychlostní stupeň

Piktogram na příslušenství



Přečtěte si návod k obsluze



používejte ochranu zraku



Používat chrániče sluchu



používejte ochranné rukavice



Používejte respirátor



Používejte ochranu nohou



kov



Není určeno k broušení za mokra



Nepoužívejte vadné kotouče.

Obecná bezpečnostní upozornění pro elektrické nářadí

VAROVÁNÍ! Přečtěte si všechna bezpečnostní upozornění, pokyny, obrázky a technické údaje dodané s tímto elektrickým nářadím. Při nedodržení všech níže uvedených pokynů může dojít k úrazu elektrickým proudem, požáru a/nebo vážnému zranění. **Uschovejte všechna varování a pokyny pro budoucí použití.**

Termín „elektrické nářadí“ ve varováních se vztahuje na vaše elektrické nářadí na-

pájené ze sítě (s napájecím kabelem) nebo náradí napájené z baterie (bez napájecího kabelu).

1. **BEZPEČNOST PRACOVNÍHO PROSTORU**
 - a) **Udržujte pracovní prostor čistý a dobře osvětlený.** Nepořádek nebo tmavé prostory vedou k nehodám.
 - b) **Nepracujte s elektrickým náradím ve výbušném prostředí, například v blízkosti hořlavých kapalin, plynů nebo prachu.** Elektrické náradí vytváří jiskry, které mohou zapálit prach nebo výpary.
 - c) **Při práci s elektrickým náradím udržujte děti a přihlížející v bezpečné vzdálenosti.** Budete-li rozptylováni, můžete ztratit kontrolu.
2. **ELEKTRICKÁ BEZPEČNOST**
 - a) **Zástrčky elektrického náradí musí odpovídat zásuvce. Nikdy zástrčku žádným způsobem neupravujte. S uzemněným elektrickým náradím nepoužívejte žádné adaptérové zástrčky.** Neupravené zástrčky a odpovídající zásuvky snižují riziko úrazu elektrickým proudem.
 - b) **Vyvarujte se tělesného kontaktu s uzemněnými povrchy, jako jsou potrubí, radiátory, sporáky a chladničky.** Pokud je vaše tělo uzemněno, existuje zvýšené riziko úrazu elektrickým proudem.
 - c) **Nevystavujte elektrické náradí dešti ani mokru.** Voda vnikající do elektrického náradí zvyšuje riziko úrazu elektrickým proudem.
 - d) **Nepoužívejte kabel nedovoleným způsobem. Nikdy nepoužívejte kabel k přenášení, tahání nebo odpojování elektrického náradí. Udržujte kabel mimo dosah tepla, oleje, ostrých**

hran nebo pohyblivých částí.

Poškozené nebo zamotané kabely zvyšují riziko úrazu elektrickým proudem.

- e) **Při práci s elektrickým náradím venku používejte prodlužovací kabel vhodný pro venkovní použití.** Při použití kabelu vhodného pro venkovní použití se snižuje riziko úrazu elektrickým proudem.
 - f) **Pokud je provoz elektrického náradí ve vlhkém prostředí nevyhnutelný, použijte zdroj chráněný proudovým chráničem (RCD).** Při použití ochrany RCD se snižuje riziko úrazu elektrickým proudem.
3. **OSOBNÍ BEZPEČNOST**
 - a) **Zůstaňte ve střehu, sledujte, co děláte, a při práci s elektrickým náradím používejte zdravý rozum. Nepoužívejte elektrické náradí, jste-li unaveni nebo pod vlivem drog, alkoholu nebo léků.** Kvůli chvilce nepozornosti při práci s elektrickým náradím může dojít k vážnému zranění.
 - b) **Používejte osobní ochranné prostředky. Vždy noste ochrannou oči.** Ochranné prostředky, jako je protiprachová maska, protiskluzová bezpečnostní obuv, ochranná přilba nebo chrániče sluchu používané ve vhodných podmínkách, omezují riziko zranění osob.
 - c) **Zabraňte neúmyslnému spuštění. Před připojením ke zdroji napájení a/nebo akumulátoru, zvednutím nebo přenášením náradí se ujistěte, že je vypínač ve vypnuté poloze.** Přenášení elektrického náradí s prstem na spínači nebo manipulace s elektrickým náradím se zapnutým spínačem, může vést k úrazům.

- d) **Před zapnutím elektrického nářadí odstraňte jakýkoliv seřizovací klíč nebo klíč.** Kvůli klíči nebo klíči připevněnému k rotující části elektrického nářadí může dojít ke zranění.
- e) **Nesazte se s náradím dosáhnout daleko od sebe. Vždy udržujte správný postoj a rovnováhu.** Získáte tak lepší kontrolu nad elektrickým náradím v neočekávaných situacích.
- f) **Noste vhodný oděv. Nenoste volný oděv nebo šperky. Udržujte své vlasy a oděv mimo pohyblivé součásti.** Volné oblečení, šperky nebo dlouhé vlasy se mohou zachytit v pohyblivých součástech.
- g) **Pokud jsou k dispozici zařízení pro připojení zařízení k odsávání a sběru prachu, ujistěte se, že jsou připojena a správně používána.** Při použití sběrače prachu se může snížit nebezpečí související s prachem.
- h) **Nedopusťte, abyste na základě častého používání nářadí polevili a ignorovali zásady bezpečnosti nářadí.** Při nedbalém používání může během zlomku sekundy dojít k vážnému zranění.
- #### 4. POUŽÍVÁNÍ A PÉČE O ELEKTRICKÉ NÁŘADÍ
- a) **Elektrické nářadí nepoužívejte za použití síly. Používejte správné elektrické nářadí pro danou aplikaci.** Správné elektrické nářadí zvládne práci lépe a bezpečněji při rychlosti, pro kterou bylo navrženo.
- b) **Nepoužívejte elektrické nářadí, pokud je nelze zapnout a vypnout vypínačem.** Jakékoliv elektrické nářadí, které nelze ovládat vypínačem, je nebezpečné a musí být opraveno.
- c) **Před seřizováním, výměnou příslušenství nebo před uložením elektrického nářadí vytáhněte zástrčku ze zásuvky a/ nebo vyjměte z nářadí akumulátor, je-li odnímatelný.** Díky takovým preventivním bezpečnostním opatřením se snižuje riziko náhodného spuštění elektrického nářadí.
- d) **Nepoužívané elektrické nářadí skladujte mimo dosah dětí a nedovolte osobám, které nejsou obeznámeny s elektrickým nářadím nebo s těmito pokyny, aby s elektrickým nářadím pracovaly.** Elektrické nářadí je v rukou neškolených uživatelů nebezpečné.
- e) **Na elektrickém nářadí a příslušenství provádějte údržbu. Zkontrolujte, zda nejsou pohyblivé části vychýleny nebo zablokovány, zda nejsou zlomené a zda neexistují jiné podmínky, které mohou ovlivnit činnost elektrického nářadí. Je-li nářadí poškozeno, nechte elektrické nářadí před použitím opravit.** Mnoho nehod je způsobeno kvůli nedostatečně udržovanému elektrickému nářadí.
- f) **Řezné nástroje udržujte ostré a čisté.** Řádně udržované řezné nástroje s ostrými řeznými hranami se méně zasekávají a snáze se ovládají.
- g) **Elektrické nářadí, příslušenství, násadce atd. používejte v souladu s těmito pokyny, s ohledem na pracovní podmínky a prováděnou práci.** Použití elektrického nářadí k jiným než určeným

činností může vést k nebezpečné situaci.

- h) **Udržujte rukojeti a úchopové plochy v suchém a čistém stavu a bez oleje a mastnoty.** Kvůli kluzké rukojeti a úchopovým plochám nelze s nástrojem bezpečně manipulovat a ovládat jej v neočekávaných situacích.
5. **POUŽÍVÁNÍ A ÚDRŽBA AKUMULÁTOROVÉHO NÁŘADÍ**
- a) **Nabíjejte nástroj pouze nabíječkou specifikovanou výrobcem.** Nabíječka, která je vhodná pro jeden typ akumulátoru, může při použití s jiným akumulátorem způsobit nebezpečí požáru.
- b) **Používejte elektrické nářadí pouze se speciálně označenými akumulátory.** Použití jiných akumulátorů může dojít ke zranění a požáru.
- c) **Pokud baterii nepoužíváte, uchovávejte ji mimo dosah jiných kovových předmětů, jako jsou kancelářské sponky, mince, klíče, hřebíky, šrouby nebo jiné malé kovové předměty, kvůli nimž může dojít k propojení kontaktů.** Kvůli zkratování svorek akumulátoru může dojít k popálením nebo požáru.
- d) **Za nevhodných podmínek může z akumulátoru unikat kapalina – zabraňte kontaktu s ní. Pokud ke kontaktu náhodou dojde, opláchněte vodou. Pokud se kapalina dostane do očí, vyhledejte navíc lékařskou pomoc.** Kapalina vytékající z baterie může způsobit podráždění nebo popáleniny.
- e) **Nepoužívejte akumulátor nebo nářadí, které je poškozené nebo upravené.** Poškozené nebo

upravené akumulátory mohou vykazovat nepředvídatelné chování vedoucí k požáru, výbuchu nebo riziku zranění.

- f) **Nevystavujte akumulátor ani nářadí ohni nebo nadměrné teplotě.** Při vystavení ohni nebo teplotě nad 130 °C může dojít k výbuchu.
- g) **Dodržujte všechny pokyny pro nabíjení a nenabíjejte akumulátor ani nářadí mimo teplotní rozsah uvedený v pokynech.** Při nesprávném nabíjení nebo při teplotách mimo stanovený rozsah může dojít k poškození akumulátoru a zvýšenému riziku požáru.
6. **SERVIS**
- a) **Nechte své elektrické nářadí opravit kvalifikovanou osobou, která použije pouze identické náhradní díly.** Tím bude zachována bezpečnost elektrického nářadí.
- b) **Poškozené akumulátory nikdy neopravujte.** Servis akumulátorových sad by měl provádět pouze výrobce nebo autorizovaní poskytovatelé servisu.

Bezpečnostní informace pro úhlové brusky

Bezpečnostní upozornění společná pro broušení, čištění drátěným kartáčem a řezání

- **Tento elektrické nástroj je určen pro práci s bruskou, drátěným kartáčem nebo řezným nástrojem. Přečtěte si všechna bezpečnostní upozornění, pokyny, obrázky a technické údaje dodané s tímto elektrickým nářadím.** Při nedodržení všech níže uvedených pokynů může dojít k úrazu elektrickým

proudem, požáru a/nebo vážnému zranění.

- **S tímto elektrickým nástrojem se nedoporučuje provádět operace, jako je broušení, leštění nebo řezání otvorů.** Pracovní postupy, pro které není elektrické nářadí určeno, mohou způsobit nebezpečí a zranění osob.
- **Nepřestavujte toto elektrické nářadí tak, aby pracovalo způsobem, který není výslovně navrženo a specifikováno výrobcem nářadí.** Taková přestavba může vést ke ztrátě kontroly a způsobit vážné zranění osob.
- **Nepoužívejte příslušenství, které není výslovně navrženo a specifikováno výrobcem nářadí.** To, že lze příslušenství upevnit k elektrickému nářadí, nezaručuje jeho bezpečný provoz.
- **Jmenovité otáčky příslušenství musí být alespoň rovny maximálním otáčkám vyznačeným na nářadí.** Příslušenství pracující rychleji, než jsou jeho jmenovité otáčky, se může rozlomit a rozpadnout.
- **Vnější průměr a tloušťka příslušenství musí odpovídat jmenovitému rozsahu elektrického nářadí.** Nesprávně dimenzované příslušenství nelze dostatečně chránit ani kontrolovat.
- **Rozměry upevnění příslušenství musí odpovídat rozměrům upevňovacích prvků elektrického nářadí.** Příslušenství, které neodpovídá montážním rozměrům elektrického nářadí, bude nevyvážené, může nadměrně vibrovat a způsobit ztrátu kontroly.
- **Nepoužívejte poškozené příslušenství. Před každým použí-**

tím zkontrolujte příslušenství, jako jsou brusné kotouče, jestli neobsahují třísky a praskliny, brusného bubnu, jestli není prasklá, natržená nebo nadměrně opotřebená, drátěný kartáč, jestli nejsou uvolněné nebo prasklé dráty. Když došlo k pádu elektrického nářadí nebo příslušenství, zkontrolujte, jestli není poškozeno, nebo namontujte nepoškozené příslušenství. Po kontrole a montáži příslušenství se vy i okolostojící osoby postavte tak, abyste se nacházeli mimo roviny rotujícího příslušenství, a nechte elektrické nářadí běžet jednu minutu při maximálních otáčkách naprázdno. Poškozené příslušenství se během této zkušební doby obvykle rozlomí.

- **Používejte osobní ochranné prostředky. V závislosti na dané činnosti používejte obličejový štít, bezpečnostní ochranné brýle nebo ochranné brýle. Podle potřeby používejte protiprachovou masku, chrániče sluchu, rukavice a pracovní zástěru schopnou zadržet malé úlomky brusiva nebo obrobku.** Ochrana očí musí být schopna zadržet odletující úlomky vznikající při různých pracovních činnostech. Protiprachová maska nebo respirátor musí být schopny filtrovat částice vznikající při konkrétní činnosti. Dlouhodobé vystavení hluku vysoké intenzity může způsobit ztrátu sluchu.
- **Udržujte kolemjdoucí osoby v bezpečné vzdálenosti od pracovního prostoru. Každý, kdo vstupuje do pracovního prostoru, musí používat osobní**

ochranné prostředky. Úlomky obrobku nebo poškozené příslušenství mohou odlétnout a způsobit zranění mimo bezprostřední pracovní oblast.

- **Při práci, při níž se může řezné příslušenství dotknout skryté kabeláže, držte elektrické nářadí pouze za izolované plochy rukojeti.** Řezné příslušenství, které se dostane do kontaktu s vodičem pod napětím, může napětí přenést do kovových dílů elektrického nářadí, a obsluha by tak mohla být zasažena elektrickým proudem.
- **Pohyblivý přívod umístěte mimo dosah točícího se příslušenství.** Pokud ztratíte kontrolu, může dojít k přeříznutí nebo přebroušení pohyblivého přívodu a vtažení ruky nebo paže do rotujícího příslušenství.
- **Elektrické nářadí nikdy nepokládejte, dokud se příslušenství úplně nezastaví.** Otáčející se příslušenství se může zachytit do povrchu a elektrické nářadí nebudete mít pod kontrolou.
- **Elektrické nářadí nespouštějte, pokud jej přenášíte na své straně.** Náhodným kontaktem s rotujícím příslušenstvím by mohlo dojít k zachycení vašeho oděvu a vtažení příslušenství do vašeho těla.
- **Pravidelně čistěte větrací otvory elektrického nářadí.** Ventilátor motoru nasává prach dovnitř skříně a nadměrné nahromadění kovového prachu může způsobit nebezpečí úrazu elektrickým proudem.
- **Nepracujte s elektrickým nářadím v blízkosti hořlavých materiálů.** Mohlo by dojít ke vznícení těchto materiálů od jisker.
- **Nepoužívejte příslušenství, které vyžaduje kapalinové chlaze-**

ní. Použití vody nebo jiných kapalných chladiv může mít za následek úraz, nebo dokonce usmrcení elektrickým proudem.

Zpětný ráz a související varování

Zpětný ráz je náhlá reakce na sevření nebo zaseknutí rotujícího kotouče, opěrné desky, kartáče nebo jiného příslušenství. Sevření nebo zaseknutí vyvolá rychlé zastavení rotujícího příslušenství, což následně způsobí pohyb nekontrolovaného elektrického nářadí ve směru opačném k otáčení příslušenství v bodě uváznutí.

Dojde-li například k sevření nebo zaseknutí brusného kotouče v obrobku, hrana kotouče, která vstupuje do bodu sevření, se může zakousnout do povrchu materiálu a způsobí, že kotouč je vytlačen nahoru nebo odhozen. Kotouč může v závislosti na směru pohybu kotouče v bodě zaseknutí buď vyskočit směrem k uživateli nebo od něj. Brusné kotouče mohou za těchto podmínek také prasknout.

Zpětný ráz je důsledkem nesprávného používání elektrického nářadí a/nebo nesprávných pracovních postupů či podmínek a lze mu zabránit správným dodržováním níže uvedených bezpečnostních opatření.

- **Elektrické nářadí držte pevně oběma rukama a zaujměte takovou polohu těla a paží, která vám umožní odolávat zpětným rázům. Vždy používejte přidavné držadlo, pokud je k dispozici, pro maximální kontrolu nad zpětným rázem nebo reakčním kroučícím momentem při uvedení do chodu.** Uživatel může mít reakční kroučící moment nebo síly zpětného rázu pod kontrolou, pokud jsou přijata příslušná bezpečnostní opatření.
- **Nikdy se rukou nepřibližujte k rotujícímu příslušenství.** Nástroj

může zpětným rázem vaši ruku odmrštit.

- **Nestůjte v prostoru, kam se může nářadí dostat, dojde-li ke zpětnému rázu.** Zpětný ráz vrhne nářadí ve směru opačném k pohybu kotouče v bodě zaseknutí.
- **Věnujte zvláštní pozornost opracování rohů, ostrých hran apod. Předcházejte poskakování a zaseknutí příslušenství.** Při opracování rohů, ostrých hran nebo poskakování má rotující nástroj tendenci se zaseknout a způsobit ztrátu kontroly nebo zpětný ráz.
- **Nepřipevňujte řetězový řezný kotouč na dřevo, segmentový diamantový kotouč s obvodovou mezerou větší než 10 mm ani ozubený pilový kotouč.** Tyto kotouče způsobují často zpětný ráz a ztrátu kontroly.

Bezpečnostní upozornění

specifická pro broušení a řezání

- **Používejte pouze typy kotoučů, které jsou určeny pro vaše elektrické nářadí, a specifický ochranný kryt konstruovaný pro vybraný kotouč.** Kotouče, pro které nebylo elektrické nářadí navrženo, nemohou být kryty odpovídajícím způsobem a jsou nebezpečné.
- **Brousící povrch kotoučů, které jsou ve středu snižené, se musí namontovat pod rovinu okraje ochranného krytu.** Nesprávně namontovaný kotouč, který vyčnívá přes rovinu okraje ochranného krytu, nemůže být dostatečně chráněn.
- **Ochranný kryt musí být bezpečně připevněn k elektrickému nářadí a umístěn do správné polohy pro maximální bezpečnost tak, aby byla odkryta co**

nejmenší část kotouče ve směru k uživateli. Ochranný kryt pomáhá chránit uživatele před úlomky kotouče, náhodným dotykem s kotoučem a jiskrami, které mohou vznítit oděv.

- **Kotouče se smí používat pouze k určenému použití. Například: neprovádějte broušení boční stranou řezného kotouče.** Brusné řezné kotouče jsou určeny pro obvodové broušení, stranové síly působící na tyto kotouče by je mohly roztržít.
- **Vždy používejte nepoškozené příruby kotoučů, které mají správnou velikost a tvar pro vybraný kotouč.** Správné příruby kotouče podepírají kotouč a tím snižují možnost prasknutí kotouče. Příruby pro řezání se mohou lišit od přírub pro broušení.
- **Nepoužívejte opotřebené kotouče původně větších rozměrů pro větší elektrické nářadí.** Kotouče určené pro větší elektrické nářadí nejsou vhodné pro větší otáčky menšího nářadí a mohou prasknout.
- **Při použití kotoučů k dvojímu účelu vždy používejte správný ochranný kryt pro prováděné použití.** Nepoužití správného ochranného krytu nemusí zajistit požadovanou úroveň ochrany, což může vést k vážnému zranění.

Další bezpečnostní upozornění specifická pro činnosti řezání

- **Řezný kotouč se nesmí vzpříčit ani na něj nevyvíjejte nadměrný tlak. Nepokoušejte se o příliš velkou hloubku řezu.** Nadměrný tlak na kotouč zvyšuje zatížení a náchylnost ke zkroucení nebo vážnutí kotouče v řezu a možnost zpětného rázu nebo zlomení kotouče.

- **Nestůjte v přímce s rotujícím kotoučem a za ním.** Pokud se kotouč v místě činnosti pohybuje směrem od vašeho těla, může případný zpětný ráz vrhnout rotující kotouč a elektrické nářadí přímo na vás.
- **Při vážnutí kotouče nebo přerušení řezu z jakéhokoli důvodu vypněte elektrické nářadí a udržujte je nehybné, dokud se kotouč zcela nezastaví. Nikdy se nepokoušejte z místa řezu vyjmout řezný kotouč v pohybu, jinak může dojít ke zpětnému rázu.** Zjistěte příčinu vážnutí kotouče a přijměte nápravná opatření, abyste ji odstranili.
- **Nezačínajte znovu řezat v obrobku. Nechte kotouč dosáhnout plných otáček a opatrně znovu zajedte do místa řezu.** Při opětovném spuštění elektrického nářadí v obrobku může dojít k vážnutí, vyskočení nebo zpětnému rázu kotouče.
- **Podepřete panely nebo jakýkoli obrobek nadměrných rozměrů, abyste minimalizovali riziko sevření kotouče a zpětného rázu.** Velké obrobky mají tendenci se prohýbat pod vlastní vahou. Podpěry musí být umístěny pod obrobkem v blízkosti linie řezu a v blízkosti okraje obrobku na obou stranách kotouče.
- **Při provádění „dutého řezu“ do stávajících stěn nebo jiných slepých míst dbejte zvýšené opatrnosti.** Pronikající kotouč může přeriznout plynové nebo vodovodní potrubí, elektrické vedení nebo předměty, které mohou způsobit zpětný ráz.
- **Nepokoušejte se provádět řezání do oblouku.** Nadměrný tlak na kotouč zvyšuje zatížení a náchyllost ke zkroucení nebo vážnutí kotouče v ře-

zu a možnost zpětného rázu nebo zlomení kotouče, což může vést k vážnému zranění.

Zvláštní bezpečnostní pokyny pro práci s drátěnými kartáči

- **Upozorňujeme, že u drátěných kartáčů dochází ke ztrátě kousků drátu i během běžného používání. Dráty příliš nezatažujte přílišným přitlakem.** Odletující kousky drátů mohou snadno proniknout tenkým oblečením či pokožkou.
- **Je-li doporučeno používání ochranné masky, zabraňte dotyku ochranné masky a drátěného kartáče.** Taliřové a hrncové kartáče mohou pod přitlačným tlakem a v důsledku odstředivých sil zvětšit průměr.

Související bezpečnostní pokyny

- Do prostoru mezi brusným kotoučem a chráničem proti jiskrám nebo do blízkosti ochranných krytů nikdy nezasahujte prsty. Hrozí nebezpečí zhmždění.
- Otáčející se součásti přístroje nelze z funkčních důvodů zakrýt. Při práci proto postupujte obezřetně a obrobek dobře zajistěte, aby nesklouzl, protože byste se tak mohli dotknout rukama brusného kotouče.
- Obrobek se při broušení zahřívá. Neotýkejte se opracovaného místa, nechte jej ochladit. Hrozí nebezpečí popálení. Použijte chladicí prostředek nebo podobný způsob zchlazení.
- S přístrojem nepracujte, pokud se cítíte unaveni nebo jste pod vlivem alkoholu či léků. Při práci vždy dělejte pravidelné přestávky.
- Vypněte přístroj a vyjměte akumulátor (22). Ujistěte se, zda se všechny pohyblivé díly zcela zastavily :

- k uvolnění zablokovaného vyměnitelného nástroje
- v případě neobvyklých zvuků
- před kontrolou, čištěním nebo prací na přístroji
- **Používejte pouze příslušenství doporučené společností PARKSIDE.** Kvůli nevhodnému příslušenství může dojít k úrazu elektrickým proudem nebo požáru.

Zbytková nebezpečí

I když správně používáte tento elektrický nástroj, zbytková rizika vždy zůstávají. V souvislosti s konstrukcí a provedením tohoto elektrického nástroje mohou vzniknout níže uvedená nebezpečí:

- zranění očí, nebude-li nošena žádná vhodná ochrana očí.
- poškození plic, pokud se nenosí vhodná ochrana dýchacích cest.
- poškození sluchu, pokud není použita žádná vhodná ochrana sluchu.
- ohrožení zdraví vyplývající z vibrací rukou a paží, pokud se přístroj používá delší dobu nebo není řádně veden a udržován.
- Újmy na zdraví v důsledku:
 - dotyku brusných nástrojů na nekryté oblasti;
 - odmrštění součástí z obrobků nebo poškozených brusných kotoučů.

VAROVÁNÍ! Nebezpečí z elektromagnetických polí, která jsou generována během provozu přístroje. Pole může za určitých okolností ovlivňovat aktivní nebo pasivní lékařské implantáty. K omezení nebezpečí vážných nebo smrtelných zranění, doporučujeme osobám s lékařskými implantáty konzultovat svého lékaře a výrobce lékařského implantátu, než budou zařízení obsluhovat.

Příprava

VAROVÁNÍ! Nebezpečí zranění v důsledku neúmyslného spuštění přístroje. Vložte akumulátor do přístroje až tehdy, až když je přístroj úplně připraven k použití.

Ovládací části

Před prvním uvedením přístroje do provozu se seznámte s ovládacími částmi.

odblokovací tlačítko (13)

- Indikátor stavu nabití (11) v ovládacím poli svítí.
- Přístroj můžete ovládat, dokud indikátor stavu nabití nezhasne.

tlačítko počtu otáček (14)

Přepnutí rychlostního stupně

- **1** \triangleq nejmenší rychlostní stupeň
- **6** \triangleq největší rychlostní stupeň
- Ukazatel (12) indikuje vybraný rychlostní stupeň.

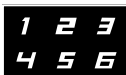

zapínač/vypínač (15)



Zapnutí: Stiskněte zapínač/vypínač dvakrát krátce po sobě.

Vypnutí: Stiskněte zapínač/vypínač nebo odblokovací tlačítko.

aretace vřetena (8)

- Zaaretuje vřeteno při montáži/demontáži vyměnitelného nástroje.

Montáž a demontáž přídavné rukojeti

VAROVÁNÍ! Nebezpečí poranění v důsledku ztráty kontroly! Přístroj nikdy neprovozujte volně rukou bez přídavné rukojeti.

Montáž přídavné rukojeti

Přídavnou rukojeť můžete připevnit na pravou a levou stranu přístroje.

1. Našroubujte přídavnou rukojeť (4) pevně do jednoho z obou upevnění.

Demontáž přídavné rukojeti

1. Přídavnou rukojeť (4) vyšroubujte z upevnění.

Montáž a demontáž ochranného krytu

Podmínky

- Vyjmutí akumulátoru z přístroje
- Vyměnitelný nástroj a upínací příruba (26) demontovány

Montáž ochranného krytu (Obr. A)

1. Nasadíte ochranný kryt (7) na přístroj tak, aby otevřená strana ukazovala k přístroji.
Vyhlobení na ochranném krytu musí zapadat do mřížky (29) na přístroji, je možná pouze jedna poloha.
2. Stiskněte a podržte stisknutou odblokovací páku (30) ochranného krytu ve směru přístroje.
3. Otočte ochranný kryt (7) alespoň o ¼ otáčky.
4. Pusťte odblokovací páku (30).
5. Mírně pohněte ochranným krytem (7), aby zaskočil.

Nyní můžete namontovat vyměnitelný nástroj.

Demontáž ochranného krytu (Obr. A)

1. Stiskněte odblokovací páku ochranného krytu (30) ve směru přístroje a otáčejte ochranným krytem (7) doprava, dokud nebude otevřená strana ochranného krytu směřovat k přístroji.
2. Pokud jsou vybrání na ochranném krytu s mřížkou (29) vyrovnána s přístro-

jem, lze ochranný kryt (7) vyjmout směrem nahoru.

Montáž a demontáž vyměnitelného nástroje

Povolený vyměnitelný nástroj

▲ VAROVÁNÍ! Risk of injury! Not any accessory that can be attached to your power tool assures safe operation. Do not use accessories which are not specifically designed and specified by the tool manufacturer.

▲ VAROVÁNÍ! Risk of injury! Accessories running faster than their rated speed can break and fly apart. The rated rotational speed or circumferential speed of the accessory must be at least equal to that specified below.

Všechny vyměnitelné nástroje

- Maximální počet otáček: $\geq 8500 \text{ min}^{-1}$
- průměr: $\leq 125 \text{ mm}$

brusný kotouč

- Tloušťka: $\leq 6 \text{ mm}$

řezný kotouč

- Tloušťka: $\leq 1,2 \text{ mm}$
- Konstrukce řezných kotoučů: diamantové, lepené zesílené, segmentované

kotoučový kartáč

- Tloušťka: $\leq 16,5 \text{ mm}$

hrcový kartáč

- Tloušťka: $\leq 25 \text{ mm}$

Montáž a demontáž kotouče



▲ UPOZORNĚNÍ! Nebezpečí poranění při dotyku vyměnitelného nástroje. Při manipulaci s vyměnitelným nástrojem noste ochranné rukavice.

Upozornění

- **▲ NEBEZPEČÍ!** Nebezpečí poranění! Používejte pouze vyměnitelné nástroje doporučené výrobcem.
- Používejte výhradně nepoškozené vyměnitelné nástroje.
- Kotouč se upevní rychloupínací maticí (25) na úchytném vřetenu (27). K uvolnění nebo utažení rychloupínací matice jsou dvě možnosti:
 - Ručně: Vyklopte římenový úchyt (24) rychloupínací matice nahoru.
 - Upínacím klíčem (16); uloženým v přídatném držadle (4)

Postup (Obr. C)

1. Zkontrolujte vyměnitelný nástroj. Vyměnitelný nástroj nepoužívejte, pokud je poškozený.
2. Stiskněte a podržte stisknutou aretaci vřetene (8).
3. Otáčejte upínacím vřetenem (27), dokud aretace vřetena neupevní upínací vřeteno. Přidržte aretaci vřetene (8) dále stisknutou.
4. Povolte rychloupínací matici (25). Aretaci vřetene (8) můžete pustit.
5. **Demontáž:** Sejměte vyměnitelný nástroj z úchytné příruby (26).

Montáž: Nasadte vyměnitelný nástroj do úchytné příruby (26).

Popis na řezném/brusném kotouči vždy zásadně ukazuje směrem k přístroji. Je-li na kotouči uveden jeden směr otáčení, musí souhlasit se šipkou směru otáčení (6) .

Dbejte na to, aby upínací příruba (26) byla umístěna na přístroji tak, aby výřezy v upínací přírubě zapadaly do okraje přístroje. Upínací vřeteno (27) se musí také otáčet, když se točí upínací příruba.

6. Nasadte rychloupínací matici (25) na upínací vřeteno (27). Plochá strana

rychloupínací matice ukazuje směrem k vyměnitelnému nástroji.

7. Stiskněte a podržte stisknutou aretaci vřetene (8).
8. Otáčejte upínacím vřetenem (27), dokud aretace vřetena neupevní upínací vřeteno. Přidržte aretaci vřetene (8) dále stisknutou.
9. Utáhněte rychloupínací matici (25). Aretaci vřetene (8) můžete pustit. Pokud jste namontovali řezný kotouč: Namontujte nástavec na ochranný kryt (str. 45).

Montáž a demontáž drátěného kartáče



▲ UPOZORNĚNÍ! Nebezpečí poranění při dotyku vyměnitelného nástroje. Při manipulaci s vyměnitelným nástrojem noste ochranné rukavice.

Potřebné nástroje

- Otevřený klíč (nejsou dodány)

Demontáž drátěného kartáče (Obr. D)

1. Stiskněte a podržte stisknutou aretaci vřetene (8).
2. Otáčejte upínacím vřetenem (27), dokud aretace vřetena neupevní upínací vřeteno. Přidržte aretaci vřetene (8) dále stisknutou.
3. Uvolněte drátěný kartáč otevřeným klíčem. Aretaci vřetene (8) můžete pustit.

Montáž drátěného kartáče (Obr. D)

1. Nasadte požadovaný drátěný kartáč na upínací vřeteno (27).
2. Stiskněte a podržte stisknutou aretaci vřetene (8).

- Navlékněte drátěný kartáč na upínací vřeteno (27). Utáhněte drátěný kartáč otevřeným klíčem.
Aretaci vřetene (8) můžete pustit.

Montáž a demontáž nástavce ochranného krytu



⚠ UPOZORNĚNÍ! Nebezpečí poranění při dotyku vyměnitelného nástroje. Při manipulaci s vyměnitelným nástrojem noste ochranné rukavice.

Podmínky

- Řezný kotouč namontován
- Vyjmutí akumulátoru z přístroje

Montáž nástavce (17) (Obr. B)

- Nasadíte nástavec (17) na ochranný kryt (7) a otočte nástavec (17), dokud slyšitelně nezaskočí.

Demontáž nástavce (17) (Obr. B)

- Povolte jedno z obou zablokování (18) na nástavci (17) zatlačením zablokování (18) směrem ven.
- Posuňte povolené zablokování (18) přes ochranný kryt (7), dokud se nástavec po polovině otáčky neodmontuje.

Kontrola stavu nabití akumulátoru

LED	Význam
červený, oranžový, zelený	akumulátor je nabitý
červený, oranžový	akumulátor je částečně nabitý
červený	akumulátor je nutné dobít

Na akumulátoru

- Stiskněte tlačítko (21) vedle ukazatele stavu nabití (20) na akumulátoru (22). LED ukazatele stavu nabití indikují stav nabití akumulátoru.

- Nabijte akumulátor (22), když svítí pouze červená LED ukazatele stavu nabití (20).

Na přístroji

- Ukazatel stavu nabití (11) během provozu svítí. Pokud ukazatel stavu nabití nesvítí, potom stiskněte odblokovací tlačítko (13).
LED ukazatele stavu nabití indikují stav nabití akumulátoru.
- Nabijte akumulátor (22), když svítí pouze červená LED ukazatele stavu nabití (11).

Nabití akumulátoru

Viz také návod k obsluze nabíječky.

Upozornění

- Nechte zahřátý akumulátor před nabíjením vychladnout.
- Akumulátor nevystavujte po delší dobu silnému slunečnímu záření a nepokládejte jej na topná tělesa (max. 50 °C).

Nabití akumulátoru

- Vyjměte akumulátor (22) z přístroje:
- Zasuňte akumulátor (22) do nabíjecí prohloubeniny v nabíječce akumulátoru (23).
- Zastrčte nabíječku akumulátoru (23) do zásuvky.
- Po úspěšném dokončení nabíjení odpojte nabíječku akumulátoru (23) od sítě.
- Vytáhněte akumulátor (22) z nabíječky akumulátoru (23).

Kontrolky LED na nabíječe (23):

zelený	červený	Význam
svítí	—	<ul style="list-style-type: none"> Akumulátor je zcela nabitý připravena (akumulátor není vložen)
—	svítí	Akumulátor se nabíjí
—	blikají	Akumulátor přehřátý
blikají	blikají	Akumulátor je vadný

Provoz

Pokyny k práci

- **▲ VAROVÁNÍ!** Nebezpečí poranění! Podle možnosti použijte svorky k upevnění obrobku. Při používání nástroje nikdy nedržte malý obrobek v jedné ruce a nástroj ve druhé.
- **▲ NEBEZPEČÍ!** Nebezpečí poranění! Dbejte na to, aby ste měli dostatek místa pro práci a neohrozili ostatní osoby.
- Ochranný kryt nastavte tak, aby odletující jiskry či uvolněné součásti nemohly zasáhnout uživatele ani kolem stojící osoby.
Ochranný kryt je nutné nastavit tak, aby odletující jiskry nemohly zapálit žádné, ani okolní hořlavé části.
- Vyměnitelný nástroj se nesmí používat s rozbrušovacím stojanem.
- Příklad zapněte pouze tehdy, když se vyměnitelný nástroj nedotýká obrobku.
- Nadměrný tlak snižuje účinnost elektrického nářadí a vede k rychlejšímu opotřebením vyměnitelného nástroje.
- Vždy pracuje v protipohybu. Nedoje tak k nekontrolovanému vytlačení nástroje z řezu.

Šipka směru otáčení (6) symbolizuje směr běhu vyměnitelného nástroje.

- Po velkém zatížení nechte přístroj několik minut běžet na volnoběh, aby se vyměnitelný nástroj ochladil.
- Nedotýkejte se vyměnitelného nástroje, dokud nevychladne.

Zkušební chod

Před první prací a po každé výměně nástroje proveďte zkušební chod bez zatížení. Příklad okamžitě vypněte, jakmile se nástroj netočí rovnoměrně, dojde ke značným vibracím nebo je slyšet abnormální hluk.

Rozbrušování

Podmínky

- Řezný kotouč (průměr ≤ 125 mm; Tloušťka ≤ 1,2 mm)
- Nástavec (17) namontován na ochranném krytu (7)

Upozornění

- **OZNÁMENÍ!** Věcné škody. Hrubovací kotouče nikdy nepoužívejte k řezání!
- V zásadě pracujte pouze s nízkou rychlostí posuvu. Na obrobek vyvíjejte pouze mírný tlak.

Upozornění ke staticce

Na šterbiny v nosných zdech se vztahují ustanovení platná v dané zemi. Tyto předpisy je nutné bezpodmínečně dodržet. Před zahájením prací se obraťte na zodpovědného statika, architekta nebo příslušnou stavební správu.

Hrubování

Potřebné nástroje a pomocné prostředky

- Hrubovací kotouč (průměr ≤ 125 mm)
- Ochranný kryt (7)

▲ NEBEZPEČÍ! Nebezpečí zranění v důsledku ztráty kontroly. K zabránění nára-

zům do obrobku odstraňte nástavec (17) ochranného krytu (7).

OZNÁMENÍ! Věcné škody. Řezný kotouč nikdy nepoužívejte k hrubování!

V zásadě pracujte pouze s nízkou rychlostí posuvu. Na obrobek vyvíjejte pouze mírný tlak.

Nejlepšího výsledku dosáhnete při hrubování pod pracovním úhlem 30° až 40°.

Broušení s drátěným kartáčem

Podmínky

- Vhodný brusný kartáč
- Ochranný kryt (7)

Upozornění

- Noste ochranné brýle, dráty by se mohly uvolnit.
- Používejte pouze kotoučové kartáče, které nepřesahují přípustnou maximální tloušťku ($\leq 16,5$ mm). Dráty mohou narazit do ochranného krytu a zlomit jej.
- Vhodné pro hrubé odstranění rzi, čištění svarů a odstraňování nátěrů.
- Na obrobek vyvíjejte pouze mírný tlak. Drátěný kartáč příliš nezatažujte přílišným přitlakem.

Vložení a vyjmutí akumulátoru

▲ VAROVÁNÍ! Nebezpečí zranění v důsledku neúmyslného spuštění přístroje. Vložte akumulátor do přístroje až tehdy, až když je přístroj úplně připraven k použití.

OZNÁMENÍ! Nebezpečí poškození! Nesprávný akumulátor může poškodit přístroj a akumulátor.

Vložení akumulátoru

1. Zasuňte akumulátor (22) podél vodící lišty do držáku akumulátoru (2). Akumulátor se slyšitelně zablokuje.

Vyjmutí akumulátoru

1. Stiskněte a podržte odblokování akumulátoru (19) na akumulátoru (22).
2. Vytáhněte akumulátor z držáku akumulátoru (2).

Nastavení ochranného krytu

▲ VAROVÁNÍ! Nebezpečí zranění v důsledku neúmyslného spuštění přístroje. Vyjměte akumulátor (22) z přístroje.



▲ UPOZORNĚNÍ! Nebezpečí poranění při dotyku vyměnitelného nástroje. Při manipulaci s vyměnitelným nástrojem noste ochranné rukavice.

Upozornění

- Ochranný kryt (7) nastavte tak, aby odletující jiskry či uvolněné součásti nemohly zasáhnout uživatele ani kolem stojící osoby.
- Nastavte ochranný kryt (7) tak, aby odletující jiskry nemohly zapálit žádné, ani okolní hořlavé části.

Postup (Obr. A)

1. Stiskněte a podržte stisknutou odblokovací páku (30) ochranného krytu ve směru přístroje.
2. Otočte ochranný kryt (7) do požadované polohy.
3. Pusťte odblokovací páku (30).
4. Mírně pohněte ochranným krytem (7), aby zaskočil.

Úprava počtu otáček

Počet otáček můžete kdykoli během provozu upravit. Tlačítkem počtu otáček (14) zvolte požadovaný stupeň.

Orientační průvodce pro volbu počtu otáček:

úroveň	Vyměnitelný nástroj	Použití
2-3	hrncový kartáč	Kartáčování, hrubé obrábění, odstranění laku
4-6	brusný kotouč	Broušení
6	brusný kotouč	Hrubování
6	řezný kotouč	Řezání

Zapnutí a vypnutí

Upozornění

- V závislosti na zamýšleném použití dodržujte pracovní návod k přístroji (*Pokyny k práci, str. 46*).
- Je-li namontován ochranný kryt, nastavte ho tak, aby co nejmenší část brusného kotouče směřovala k obsluze. Ochranný kryt podle potřeby znovu nastavte.

Zapnutí

1. Stiskněte odblokovací tlačítko (13). Ukazatel stavu nabití (11) v ovládacím poli svítí.
2. Zvolte vhodný počet otáček. Počet otáček můžete kdykoli během provozu upravit.
3. **Zapnutí:** Stiskněte zapínač/vypínač (15) dvakrát krátce po sobě.
4. Zkontrolujte přítom, zda vyměnitelný nástroj běží hladce. Pokud ne: Vyměňte vyměnitelný nástroj.
5. Vyčkejte, dokud přístroj nedosáhl svou plnou rychlost otáčení.
6. Vedťe vyměnitelný nástroj proti obrobku.

Vypnutí

1. Odstraňte vyměnitelný nástroj z obrobku.
2. **Vypnutí:** Stiskněte zapínač/vypínač (15) nebo odblokovací tlačítko (13).

Ukazatel stavu nabití (11) v ovládacím poli zhasne.

3. Před odložením nástroje počkejte, než se elektrický nástroj úplně zastaví.
4. Pokud necháte přístroj bez dozoru nebo když skončíte s prací: Vyjměte akumulátor (22) z přístroje.

aplikace PARKSIDE

Pomocí aplikace PARKSIDE můžete sledovat přístroj a ovládat určité funkce. Funkce se mohou změnit s aktualizacemi aplikace a firmwaru. Další informace týkající se aplikace PARKSIDE naleznete v návodu Vašeho smart akumulátoru.

Podmínky

K nalezení přístroje v aplikaci PARKSIDE, musí být splněny následující požadavky:





- Na Vašem smartphonu je aktivována aplikace PARKSIDE a Bluetooth.
- V přístroji je vložen následující akumulátor: Chytrá baterie PARKSIDE Performance PAPS 204 A1 nebo PAPS 208 A1. Tento akumulátor již navázal spojení s aplikací PARKSIDE. Přístroj komunikuje s aplikací přes akumulátor.

Navázání spojení přístroje s aplikací PARKSIDE

1. Vložte smart akumulátor (22).
2. Stiskněte odblokovací tlačítko (13). Třikrát zabliká ukazatel „Spojení navázáno“ (10). Když přístroj navázal spojení, svítí ukazatel „Spojení navázáno“.
3. Otevřete aplikaci PARKSIDE.
4.  **Vaše zařízení.**
Přístroj se zobrazí v seznamu. Pokud se přístroj v seznamu nezobrazí, přidejte přístroj ručně.

Monitorování a ovládání přístroje

1.  **Vaše zařízení.**

2.  Vyberte přístroj ze seznamu.
Zobrazí se stránka s přehledem přístroje.
3.  Na stránce s přehledem vyberte požadované nastavení.
  Pokud si nejste jisti, vyberte možnost Nápověda.
Zobrazí se dialogové okno s popisem příslušného nastavení.

Čištění, údržba a skladování

▲ VAROVÁNÍ! Nebezpečí zranění v důsledku neúmyslného spuštění přístroje. Chraňte se při údržbě a čištění. Vypněte přístroj a vyměňte akumulátor (22).
Opravné a údržbářské práce, které nejsou popsány v tomto návodu k obsluze, přenechte našemu servisnímu centru. Používejte pouze originální náhradní díly.

Čištění

▲ VAROVÁNÍ! Nebezpečí úrazu elektrickým proudem! Nikdy přístroj neostříkujte vodou.

OZNÁMENÍ! Nebezpečí poškození. Chemické látky mohou poškodit plastové části přístroje. Nepoužívejte čisticí prostředky ani rozpouštědla.

- Udržujte větrací otvory, kryt motoru a rukojeti zařízení v čistotě. Použijte za tím účelem vlhký hadřík nebo kartáč.

Vyčištění ochranné mřížky proti prachu

(Obr. E)

- Ochrannou mřížku proti prachu (3) vyčistěte kartáčkem.
- Pro důkladné čištění můžete ochrannou mřížku proti prachu demontovat. K tomu účelu nasadte úzký plochý šroubovák na vyznačeném místě.

Vyměňte vadnou ochrannou mřížku proti prachu (*Náhradní díly a příslušenství, str. 53*).

Údržba

Přístroj je bezúdržbový.

Skladování

Přístroj a příslušenství skladujte vždy:

- čisté
- suché
- chráněné před prachem
- v dodaném úložném kufříku (28)
- mimo dosah dětí

Skladovací teplota akumulátoru a přístroje je mezi 0 °C až 45 °C. Během skladování zabraňte extrémnímu chladu nebo teplotě, aby akumulátor neztratil výkon.

Před delším uskladněním (např. zazimování) vyměňte akumulátor z přístroje (dodržujte samostatný návod k obsluze pro akumulátor a nabíječku).

Skladování rozbrušovacího/ brusného kotouče

- suchý
- ve vzpřímené poloze
- nesmí se skládat na hromadu

Hledání chyby

Následující tabulka Vám pomůže odstranit malé poruchy:

Problém	Možná příčina	Odstranění chyby
Přístroj se nespustí	Akumulátor (22) není vložen	Vložení akumulátoru, str. 47
	Zapínač/vypínač (15) je vadný	Obraťte se na servisní středisko.
	Vadný motor	Obraťte se na servisní středisko.
Vyměnitelný nástroj se nepohybuje, přestože motor běží	Upínací matice (25) uvolněná	Utáhnutí upínací matice
	Obrobek, zbytky obrobku nebo zbytky vyměnitelného nástroje blokují pohon	Odstranění zablokování
Motor se zpomalí a zastaví	Přístroj je přetížen obrobkem	Snižte tlak na vyměnitelný nástroj
		Nevhodný obrobek
Vyměnitelný nástroj má radiální házení, jsou slyšet abnormální zvuky	Upínací matice (25) uvolněná	Utáhnutí upínací matice
	Vadný vyměnitelný nástroj	Výměna vyměnitelného nástroje
Přístroj pracuje přerušovaně	Vnitřní uvolněný kontakt	Obraťte se na servisní středisko.
	Zapínač/vypínač (15) je vadný	

Přeprava

Upozornění

- Vypněte přístroj.
- Ujistěte se, zda se všechny pohyblivé díly zcela zastavily.
- Vyměňte akumulátor.
- Sejměte vyměnitelný nástroj.
- Přístroj vždy přenášejte za rukojeť (1).

Likvidace/ochrana životního prostředí

Vyjměte akumulátor z přístroje a přístroj, akumulátor, příslušenství a obal odevzdejte k ekologické recyklaci.



Elektrické nástroje nepatří do domácího odpadu.

Symbol přeškrtnuté popelnice na kolečkách znamená, že tento výrobek nesmí být po skončení své životnosti likvidován jako netříděný komunální odpad.

Směrnice 2012/19/EU o odpadních elektrických a elektronických zařízeních (OEEZ):

Spotřebitelé jsou ze zákona povinni recyklovat elektrická a elektronická zařízení na konci jejich životnosti způsobem šetrným k životnímu prostředí. Tímto způsobem je zajištěna recyklace šetrná k životnímu prostředí a šetřící zdroje.

V závislosti na tom, jak je vše implementováno ve vnitrostátním právu, máte následující možnosti:

- vrátit v prodejně,
- odevzdat na oficiálním sběrném místě,
- zaslat zpět výrobci/distributorovi.

Tento stav se netýká příslušenství starých přístrojů a pomocných prostředků bez elektrických součástí.

Servis

Záruka

Vážení zákazníci,

Na tento přístroj poskytujeme 5 letou záruku od data zakoupení.

V případě závady tohoto výrobku vám vůči prodejci výrobku přináleží zákonná práva. Tato zákonná práva nejsou omezena naší následovně uvedenou zárukou.

Záruční podmínky

Záruční doba začíná běžet ode dne nákupu. Uchovejte si, prosím, originál účtenky pro pozdější použití. Tento dokument budete potřebovat jako doklad o koupi.

Zjistíte-li během pěti let od data koupě u tohoto výrobku materiálovou nebo výrobní vadu, bude výrobek námi, podle našeho výběru, bezplatně opraven nebo nahrazen. Tato záruční oprava předpokládá, že během pětileté lhůty předložíte poškozený přístroj s dokladem o koupi (pokladní stvrženka) a písemně krátce popíšete, v čem spočívá závada a kdy k ní došlo.

Bude-li závada kryta naší zárukou, získáte zpět opravený nebo nový výrobek. Opravou nebo výměnou výrobku nezačíná záruční doba běžet od začátku.

Záruční doba a zákonné nároky na odstranění vady

Záruční doba se neprodlužuje poskytnutím záruky. Toto platí i pro nahrazené a opravené díly. Již při koupi zjištěné závady a nedostatky musíte nahlásit okamžitě po vybalení výrobku. Po uplynutí záruční doby musíte uhradit náklady za provedené opravy.

Rozsah záruky

Přístroj byl precizně vyroben podle přísných jakostních směrnic a před dodáním byl svědomitě zkontrolován.

Záruční oprava se vztahuje na materiálové nebo výrobní vady. Tato záruka se netýká dílů výrobku, které jsou vystaveny normálnímu opotřebení, a lze je považovat za spotřební materiál (např. řezný kotouč), nebo poškození křehkých dílů.

Tato záruka neplatí, je-li výrobek poškozen z důvodu neodborného používání, nebo pokud u něj nebyla prováděna údržba. Pro odborné používání výrobku musí být přesně dodržovány všechny pokyny uvedené v návodu k obsluze. Bezpodmínečně je třeba zabránit používání a manipulacím s výrobkem, které nejsou v návodu k obsluze doporučeny, nebo je před nimi varováno.

Výrobek je určen jen pro soukromé účely a ne pro komerční využití. Záruka zaniká v případě zneužívání a neodborné manipulace, používání nadměrné síly a při zásazích, které nebyly provedeny naším autorizovaným servisem.

Postup v případě uplatňování záruky

Pro zajištění rychlého zpracování vaší žádosti, prosím, postupujte podle následujících pokynů:

- Na důkaz, že jste výrobek zakoupili, mějte pro jakékoli případné dotazy připravenou pokladní stvrzenku a číslo výrobku (IAN 445972_2307).
- Číslo výrobku je uvedeno na typovém štítku.
- Pokud by došlo k funkční poruše nebo jiným závadám, nejdříve **telefonicky** nebo **e-mailem** kontaktujte níže uvedené servisní oddělení. Pak získáte další informace o vyřízení vaší reklamace.
- Výrobek označený jako vadný můžete po domluvě s naším zákaznickým servisem, s připojením dokladu o koupi (pokladní stvrzenky) a po uvedení, v čem závada spočívá a kdy k ní došlo, přeposlat bez platby poštovného na vám sdělenou adresu příslušného servisu. Aby bylo zabráněno problémům s přijetím a dodatečnými náklady, bezpodmínečně použijte jen tu adresu, která vám bude sdělena. Zajistěte, aby zásilka nebyla odeslána nevyplaceně jako nadměrné zboží, expres nebo jiný, zvláštní druh zásilky. Příklad zašlete včetně všech částí příslušenství dodaných při zakoupení a zajistěte dostatečně bezpečný přepravní obal.

Oprávérenská služba

Pro opravy, **kteé nepodléhají záruce**, se obraťte na servisní středisko. Tam Vám rádi poskytneme odhad nákladů.

- Můžeme přijímat pouze přístroje, které byly při zaslání dostatečně zabaleny a ofrankovány.

Upozornění: Zašlete Váš přístroj vyčištěný a s odkazem na závadu na adresu uvedenou v servisním středisku.

- Nepřijmou se přístroje zaslané neoprávněně, přístroje zaslané jako objemné zboží nebo expres zaslané přístroje nebo přístroje odeslané jinou speciální dopravou.
- Vaše odeslané vadné přístroje zlikvidujeme bezplatně.

Service-Center

CZ **Servis Česko**
Tel.: 800143873
E-mail: grizzly@lidl.cz
IAN 445972_2307

Dovozce

Upozorňujeme, že následující adresa není servisní adresou. Nejprve kontaktujte výše uvedené servisní středisko.

Grizzly Tools GmbH & Co. KG
Stockstädter Str. 20
63762 Großostheim
NĚMECKO
www.grizzlytools.de

Náhradní díly a příslušenství

Náhradní díly a příslušenství dostanete na webových stránkách www.grizzlytools.shop. Pokud máte problémy při objednání, kontaktujte nás prostřednictvím našeho online obchodu. V případě dalších dotazů se obraťte na Service-Center, str. 52

Poz. č.	Název	Obj. č.
3	ochranná mřížka proti prachu	91120016
4	přídavné držadlo	91110062
5	hrubovací kotouč A24QBF 125x6x22,23 mm	91103236

Překlad původního ES prohlášení o shodě

Výrobek: **Aku úhlová bruska s plochou hlavou**

Model: **PPWSFA 20-Li A2**

Sériové číslo: 000001 - 103000

Výše popsaný předmět prohlášení je ve shodě s příslušnými harmonizačními právními předpisy Unie:

**2006/42/EC • 2014/30/EU • 2011/65/EU & (EU) 2015/863
Výrobek s baterií Smart PAPS 204 A1/Smart PAPS 208 A1: 2014/53/EU**

Výše popsaný předmět prohlášení je ve shodě se směrnicí Evropského parlamentu a Rady 2011/65/EU ze dne 8. června 2011 o omezení používání některých nebezpečných látek v elektrických a elektronických zařízeních.

Pro zajištění shody byly použity následující harmonizované normy a národní normy a předpisy:

**EN 62841-1:2015/A11:2022 • EN IEC 62841-2-3:2021/A11:2021
EN IEC 55014-1:2021 • EN IEC 55014-2:2021
EN IEC 63000:2018**

**Výrobek s baterií Smart PAPS 204 A1/Smart PAPS 208 A1:
EN 301 489-1 V2.2.3:2019 • Draft EN 301 489-17 V3.2.5:2022
EN 300 328 V2.2.2:2019 • EN 50663:2017**

Toto prohlášení o shodě vydal na vlastní odpovědnost výrobce:



Grizzly Tools GmbH & Co. KG
Stockstädter Str. 20
63762 Großostheim
NĚMECKO
16.02.2024

Christian Frank
Zplnomocněný zástupce dokumentace

Obsah

Úvod.....	54
Používanie na určený účel.....	54
Rozsah dodávky/Príslušenstvo.....	55
Prehľad.....	55
Opis funkcie.....	56
Technické údaje.....	56
Bezpečnostné pokyny.....	57
Význam bezpečnostných pokynov.....	57
Piktogramy a symboly.....	58
Všeobecné bezpečnostné upozornenia pre elektrické náradie.....	58
Bezpečnostné informácie pre uhlové brúsky.....	62
Zostatkové riziká.....	66
Príprava.....	66
Ovládacie prvky.....	66
Montáž a demontáž prídavného držadla.....	67
Montáž a demontáž ochranného krytu.....	67
Montáž a demontáž vloženého nástroja.....	67
Montáž a demontáž nadstavca na ochranný kryt.....	69
Kontrola stavu nabitia akumulátora.....	69
Nabíjanie akumulátora.....	69
Prevádzka.....	70
Pracovné pokyny.....	70
Vloženie a vybratie akumulátora.....	71
Nastavenie ochranného krytu.....	71
Prispôsobenie otáčok.....	72
Zapnutie a vypnutie.....	72
Aplikácia Parkside.....	72
Čistenie, údržba a skladovanie.....	73
Čistenie.....	73
Údržba.....	73

Skladovanie.....	73
Vyhľadávanie chýb.....	74
Preprava.....	74
Likvidácia/ochrana životného prostredia.....	74
Servis.....	75
Záruka.....	75
Opravný servis.....	76
Service-Center.....	76
Importér.....	76
Náhradné diely a príslušenstvo.....	76
Preklad originálneho vyhlásenia o zhode ES.....	77
Rozložený pohľad.....	107

Úvod

Srdečné vám blahoželanie ku kúpe vašej novej akumulátorovej uhlovej brúsky (v nasledujúcej časti nazývanej prístroj alebo elektrické náradie).

Rozhodli ste sa tým pre vysoko kvalitný prístroj. Tento prístroj bol počas výroby skontrolovaný vzhľadom na kvalitu a podrobený výrobnej kontrole. Tým je zabezpečená funkčná schopnosť prístroja.



Návod na obsluhu je súčasťou tohto prístroja. Obsahuje dôležité pokyny pre bezpečnosť, používanie a likvidáciu. Starostlivo si prečítajte návod na obsluhu. Oboznámte sa s ovládacími dielmi a správnym používaním prístroja. Prístroj používajte iba ako je opísané a na uvedené oblasti použitia. Návod na obsluhu si dobre uschovajte a pri odovzdávaní prístroja tretej osobe dodajte tiež všetky podklady.

Používanie na určený účel

Toto elektrické náradie je určené na to, aby sa používalo ako nástroj na brúsenie,

opracovanie drôtenou kefou alebo de-
lenie rezaním.

S týmto elektrickým náradím sa nemajú vy-
konávať činnosti ako šmirgľovanie, leštenie
alebo frézovanie otvorov. Nepoužívajte te-
kuté chladiace prostriedky ako voda. Ne-
obrábajte materiály, ktoré obsahujú zdra-
viu škodlivé látky, napr. azbest alebo olo-
vo.

Prevádzka výlučne v suchých priestoroch.
Prístroj je určený na používanie dospelý-
mi osobami. Mladiství starší ako 16 rokov
môžu prístroj používať len pod dohľadom.
Každé iné používanie, ktoré nie je v to-
to návode na obsluhu výslovne povole-
né, môže predstavovať vážne nebezpe-
čenstvo pre používateľa a viesť k škodám
na prístroji. Obsluhujúca osoba alebo po-
užívateľ je zodpovedný za zranenia iný-
ch ľudí alebo poškodenia ich majetku. Prí-
stroj je určený na použitie pre domácich
majstrov. Nie je koncipovaný na trvalé ko-
merčné nasadenie. Pri komerčnom pou-
žívaní záruka zaniká. Výrobca neručí za
škody, ktoré vzniknú v dôsledku používa-
nia v rozpore s určením alebo nesprávnej
obsluhy.

Prístroj je súčasťou série **X 20 V TEAM**
a môže sa prevádzkovať s akumulátormi
série **X 20 V TEAM**. Akumulátory série
X 20 V TEAM sa smú nabíjať iba s nabí-
jačkami série **X 20 V TEAM**.

Rozsah dodávky/ Príslušenstvo

Vybalte prístroj a skontrolujte rozsah do-
dávky.

Obalový materiál riadne zlikvidujte.

- Aku uhlová brúska s plochou hlavou
- prídavné držadlo
- Hrubovací kotúč:
A24QBF 125x6x22,23 mm (kov,
Ø 125 mm × 6 mm)
- Ochranný kryt, Nadstavec

- Upínací kľúč
- preklad pôvodného návodu na použi-
tie

**Akumulátor a nabíjačka nie sú sú-
časťou dodávky.**

Prehľad

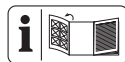

Obrázky prístroja nájdete na
prednej a zadnej vyklápacej
strane.

- 1 držadlo
- 2 držiak akumulátora
- 3 Protiprachová mriežka
- 4 prídavné držadlo
- 5 Hrubovací kotúč
- 6 Šípka smeru otáčania
- 7 Ochranný kryt
- 8 Aretácia vretena
- 9 uchytenie prídavného držadla
- 10 indikátor „Pripojené“
- 11 indikácia stavu nabitia (prístroj)
- 12 indikátor, stupeň otáčok
- 13 odblokovacie tlačidlo
- 14 tlačidlo otáčok
- 15 Spínač zap/vyp
- 16 Upínací kľúč
- 17 Nadstavec
- 18 Blokovanie (Nadstavec)
- 19 odblokovanie akumulátora
- 20 indikácia stavu nabitia
- 21 tlačidlo (indikácia stavu nabitia)
- 22 akumulátor
- 23 nabíjačka
- 24 Oblúk (Rýchlopínacie skľučovadlo)
- 25 Rýchlopínacie skľučovadlo
- 26 Upínacia príruha
- 27 Upínacie vreteno

28 úložný kufrík

Obr A

29 Raster

30 Uvoľňovacia páka (Ochranný kryt)

Opis funkcie

Rýchlo otáčajúci sa vložený nástroj umožňuje čisté brúsenie, delenie kovu alebo kefovanie.

Pre každé použitie sú vždy určené vložené nástroje. Dodržiavajte pokyny výrobcu. Funkcia prvkov obsluhy je uvedená v nasledujúcich opisoch.

Technické údaje**Aku uhlová brúska s plochou hlavouPPWSFA 20-Li A2**Dimenzačné napätie U 20 V \approx

Druh ochranyIPX0

Voľnobežné otáčky n_0 8500 min^{-1} Upínacia príručka \varnothing 22,2 mm

ZávitM14

Dĺžka vretena brúsky12 mm

Hladina akustického výkonu (L_{WA}).....94,4 dB; $K_{WA}=3$ dBHladina akustického tlaku (L_{pA}).....86,4 dB; $K_{pA}=3$ dBVibrácie (a_h)- držadlo2,60 m/s^2 ; $K=1,5$ m/s^2

- prídavné držadlo

.....4,41 m/s^2 ; $K=1,5$ m/s^2

akumulátorLi-Ion

Teplota ≤ 50 °C

- Nabíjanie4-40 °C

- Prevádzka0-50 °C

- Skladovanie0-45 °C

PARKSIDE Performance Smart akumulátor

Smart PAPS 204 A1/Smart PAPS 208 A1

- Frekvencia f 2400 - 2483,5 MHz- odovzdaná sila ≤ 20 dBm**Hrubovací kotúč****.....A24QBF 125x6x22,23 mm**Otáčky kotúča n_{max} ≤ 12200 min^{-1} Rýchlosť kotúča v_0 80 m/s^2 *

priemer125 mm

Otvor \varnothing 22,2 mm

Hrúbka6 mm

* Brúsny kotúč musí odolať obvodovej rýchlosti 80 m/s .

Hodnoty hluku a vibrácií boli stanovené podľa noriem a ustanovení uvedených vo vyhlásení o zhode.

Uvedené celkové hodnoty vibrácií a uvedené hodnoty emisií hluku boli merané podľa normovaného kúšobného postupu a môžu sa použiť na porovnanie jedného elektrického náradia s druhým. Uvedené celkové hodnoty vibrácií a uvedené hodnoty emisií hluku sa môžu použiť tiež na predbežný odhad zaťaženia.

▲ VAROVANIE! Emisie vibrácií a hluku sa môžu počas skutočného používania elektrického náradia odlišovať od uvedených hodnôt, v závislosti od druhu a spôsobu, akým sa elektrické náradie používa. Zaťaženie spôsobené vibráciami sa pokúste udržať tak malé, ako je to možné. Príkladné opatrenie na zníženie zaťaženia vibráciami je obmedzenie pracovného času. Pritom sa zohľadnia všetky podiely cyklu prevádzky (napríklad časy, kedy je elektrické náradie vypnuté a také, kedy je zapnuté, ale bez zaťaženia).

▲ VAROVANIE! Brúsenie tenkého kovového plechu alebo iných ľahko vibrujúcich štruktúr s veľkým povrchom môže viesť k zvýšenému zaťaženiu hlukom a k vyšším celkovým emisiám hluku (až do 15 dB), ako sú uvedené hodnoty emisie hluku. Používajte napríklad ťažké flexibilné tlmiace rohože, aby sa zabránilo vyžarovaniu hluku takýchto obrobkov. Zohľadnite zvýšené

emisie hluku a noste primeranú ochranu sluchu.

Časy nabíjania

Prístroj je súčasťou série **X 20 V TEAM** a môže sa prevádzkovať s akumulátormi série **X 20 V TEAM**. Akumulátory série **X 20 V TEAM** sa smú nabíjať iba s nabíjačkami série **X 20 V TEAM**.

Odporúčame vám prevádzkovať tento prístroj výlučne s nasledujúcimi akumulátormi: PAP 20 B1, PAP 20 B3, Smart PAPS 204 A1, Smart PAPS 208 A1

Odporúčame vám nabíjať tieto akumulátory výlučne s nasledujúcimi nabíjačkami: PLG 20 A3, PLG 20 A4, PLG 20 C1, PLG 20 C2, PLG 20 C3, PLG 201 A1, PDSLГ 20 A1, PDSLГ 20 B1, Smart PLGS 2012 A1

Technické údaje akumulátora a nabíjačky: Pozri samostatný návod.

Doba nabíjania je okrem iného ovplyvnená faktormi, ako je teplota prostredia a akumulátora a tiež použitého sieťového napätia, a môže sa preto príj. líšiť od uvedených hodnôt.

Čas nabíjania (min.)	PAP 20 A1 PAP 20 A2 PAP 20 B1	PAP 20 A3 PAP 20 B3 Smart PAPS 204 A1	Smart PAPS 208 A1
PLG 20 A1 PLG 20 A4 PLG 20 C1	60	120	240
PLG 20 C2	45	80	165
PLG 20 A2 PLG 20 A3 PLG 20 C3 PDSLГ 20 A1 PDSLГ 20 B1	35	60	120
PLG 201 A1	135	250	500
Smart PLGS 2012 A1	35	45	50

Bezpečnostné pokyny

Tento odsek sa zaoberá základnými bezpečnostnými pokynmi pri používaní prístroja.

▲ VAROVANIE! Poškodenia zdravia osôb a vecné škody v dôsledku neodbornej manipulácie s akumulátorom. Dodržiavajte bezpečnostné pokyny a pokyny k nabíjaniu a správne použitiu v návode na obsluhu vášho akumulátora a nabíjačky série **X 20 V TEAM**. Podrobnejší

opis k nabíjaniu a ďalšie informácie nájdete v samostatnom návode na obsluhu.

Význam bezpečnostných pokynov

▲ NEBEZPEČENSTVO! Keď tento bezpečnostný pokyn nebudete dodržiavať, nastane úraz. Následkom je ťažké telesné poranenie alebo smrť.

▲ VAROVANIE! Keď tento bezpečnostný pokyn nebudete dodržiavať, môže nastať úraz. Následkom je možné telesné poranenie alebo smrť.

⚠ OPATRNE! Keď tento bezpečnostný pokyn nebudete dodržiavať, nastane úraz. Následok je možné ľahké alebo stredne ťažké telesné poranenie.

UPOZORNENIE! Keď tento bezpečnostný pokyn nebudete dodržiavať, nastane úraz. Následkom sú možné vecné škody.

Piktogramy a symboly

Piktogramy v návode na obsluhu



Pozor!

Piktogramy na prístroji



Prístroj je súčasťou série **X 20 V TEAM** a môže sa prevádzkovať s akumulátormi série **X 20 V TEAM**. Akumulátory série **X 20 V TEAM** sa smú nabíjať iba s nabíjačkami série **X 20 V TEAM**.



Prečítajte si návod na obsluhu



Používajte ochranu očí



Pracujte vždy oboma rukami!



Smer otáčania



Ochranný kryt nepoužívajte na rozbrusovanie bez nadstavca!



Elektrické prístroje nepatria do domového odpadu.



indikátor „Pripojené“



indikácia stavu nabitia (prístroj)



odblokovacie tlačidlo



Spínač zap/vyp



= ON Zapnutie



tlačidlo otáčok



indikátor, stupeň otáčok

Piktogramy na príslušenstve



Prečítajte si návod na obsluhu



Používajte ochranu očí



Používanie ochrany sluchu



Používajte ochranné rukavice



Používanie ochrany dýchania



Používanie ochrany nôh



kov



Nie je povolené mokré brúsenie



Nepoužívajte chybné kotúče.

Všeobecné bezpečnostné upozornenia pre elektrické náradie

⚠ VAROVANIE! Prečítajte si všetky bezpečnostné upozornenia, pokyny, špecifikácie a pozrite si ilustrácie dodané s týmto elektrickým náradím. Nedodržanie ktoréhokoľvek z pokynov uvedených nižšie môže mať za následok úraz elektrickým prúdom.

dom, požiar a/alebo ťažké poranenie.
Tieto upozornenia a pokyny starostlivo uschovajte na budúce použitie.

Pojem „elektrické náradie“ používaný v nasledujúcom texte sa vzťahuje na elektrické náradie napájané zo siete (s prívodným káblom) a na elektrické náradie napájané akumulátorom (bez prívodného kábla).

1. BEZPEČNOSŤ NA PRACOVISKU

- a) **Pracovisko vždy udržiavajte čisté a dobre osvetlené.** Ak je na pracovisku neporiadok a je neosvetlené, môžu vzniknúť pracovné úrazy.
- b) **Nepoužívajte elektrické náradie vo výbušnom prostredí, napr. tam, kde sa nachádzajú horľavé kvapaliny, plyny alebo prach.** Elektrické náradie vytvára iskry, ktoré by mohli zapáliť prach alebo výpary.
- c) **Nedovoľte deťom a iným nepovolánym osobám priblížiť sa k vám, keď používate elektrické náradie.** Ak by ste sa nesústredili, môžete stratiť kontrolu nad náradím.

2. ELEKTRICKÁ BEZPEČNOSŤ

- a) **Zástrčka na prívodnom kábli elektrického náradia sa musí zapojiť do zodpovedajúcej zásuvky. Zástrčku nijakým spôsobom neupravujte. S uzemneným elektrickým náradím nepoužívajte žiadne zástrčkové adaptéry.** Neupravované zástrčky a vhodné zásuvky znižujú riziko úrazu elektrickým prúdom.
- b) **Vyhýbajte sa telesnému kontaktu s uzemnenými povrchmi, ako sú potrubia, vykurovacie telesá, sporáky a chladničky.** Ak je vaše telo uzemnené, hrozí zvýšené riziko úrazu elektrickým prúdom.

- c) **Nevystavujte elektrické náradie dažďu ani vlhkosti.** Vniknutie vody do elektrického náradia zvyšuje riziko úrazu elektrickým prúdom.
 - d) **Nepoužívajte prívodný kábel na iné než určené účely. Prívodný kábel nikdy nepoužívajte na nosenie elektrického náradia, elektrické náradie zaň neťahajte ani ho zaň nevyberajte zo zásuvky. Prívodný kábel udržiavajte mimo dosahu tepla, oleja, ostrých hrán alebo pohyblivých častí.** Poškodené alebo zamotané prívodné káble zvyšujú riziko úrazu elektrickým prúdom.
 - e) **Keď pracujete s elektrickým náradím vonku, použite predlžovací kábel vhodný do vonkajšieho prostredia.** Použitie predlžovacieho kábla do vonkajšieho prostredia znižuje riziko úrazu elektrickým prúdom.
 - f) **Ak s elektrickým náradím musíte pracovať vo vlhkom prostredí, použite napájanie chránené prúdovým chráničom (RCD).** Použitie prúdového chrániča znižuje riziko úrazu elektrickým prúdom.
- ## 3. BEZPEČNOSŤ OSÔB
- a) **Sústredte sa na to, čo robíte, a s elektrickým náradím pracujte uvážlivo. Elektrické náradie nepoužívajte, keď pocítujete únavu, ste pod vplyvom drog, alkoholu alebo liekov.** Aj krátka nepozornosť pri používaní elektrického náradia môže zapríčiniť vážne zranenie.
 - b) **Používajte osobné ochranné prostriedky. Vždy používajte ochranné okuliare.** Používanie ochranných prostriedkov, ako je maska proti prachu, protišmyková bezpečnosť-

ná obuv, prilba alebo chrániče sluchu, v závislosti od príslušných podmienok, znižuje riziko zranenia.

- c) **Zabráňte neúmyselnému zapnutiu elektrického zariadenia. Pred pripojením elektrického náradia k napájaniu a/alebo vložení akumulátora, zdvíhaním alebo prenášaním elektrického náradia dbajte na to, aby bol spínač vo vypnutej polohe.** Ak prenášate elektrické náradie a máte prst na spínači alebo privediete energiu do elektrického náradia, ktoré má zapnutý spínač, môže to spôsobiť nehodu.
- d) **Pred zapnutím elektrického náradia odstráňte nastavovací nástroj alebo kľúč na skrutky.** Kľúč alebo nastavovací nástroj pripravený k otáčajúcej sa časti elektrického náradia môže spôsobiť zranenie.
- e) **Nenačahujte sa. Vždy stojte pevne a udržiavajte rovnováhu.** Elektrické náradie tak budete mať v nepredvídaných situáciách lepšie pod kontrolou.
- f) **Majte oblečený vhodný odev. Nenoste voľné oblečenie ani šperky. Vlasmi ani odevom sa nepribližujte k pohyblivým častiam.** Pohyblivé časti by mohli zachytiť voľné oblečenie, šperky alebo dlhé vlasy.
- g) **Ak je k elektrickému náradia možné pripojiť zariadenia na odsávanie a zachytávanie prachu, pripojte ich a dbajte na ich správne používanie.** Používanie zachytávania prachu znižuje nebezpečenstvo, ktoré so sebou prach prináša.
- h) **Hoci elektrické náradie často používate, a tak ho dobre poznáte, dávajte si stále pozor a**

neprehliadajte zásady bezpečného používania elektrického náradia. Nedbalosť môže viesť v zlomku sekundy k vážnym zraneniam.

4. POUŽÍVANIE A STAROSTLIVOSŤ O ELEKTRICKÉ NÁRADIE

- a) **Elektrické náradie nepreťažujte. Používajte elektrické náradie vhodné na daný typ práce.** Vďaka použitiu vhodného elektrického náradia v súlade s účelom, na ktorý bolo vyrobené, sa vám bude pracovať lepšie a práca bude bezpečnejšia.
- b) **Elektrické náradie nepoužívajte, ak sa spínačom nedá zapnúť a vypnúť.** Elektrické náradie, ktoré sa pomocou spínača nedá ovládať, nie je bezpečné a musíte ho dať opraviť.
- c) **Skôr, ako budete elektrické náradie nastavovať, meniť jeho príslušenstvo alebo ho odložíte, vytiahnite zástrčku z napájania a/alebo z neho vysuňte akumulátor, ak je to možné.** Takéto preventívne opatrenia znížia riziko neúmyselného zapnutia elektrického náradia.
- d) **Ak elektrické náradie nepoužívate, odložte ho mimo dosahu detí a nedovoľte osobám, ktoré ho nevedia používať alebo nie sú oboznámené s týmito pokynmi, elektrické náradie používať.** Elektrické náradie je nebezpečné, ak ho používajú neskúsené osoby.
- e) **Elektrické náradie a príslušenstvo udržiavajte v dobrom stave. Skontrolujte, či nie sú pohyblivé časti v nesprávnej polohe alebo zaseknuté, či nie sú niektoré časti poškodené alebo či niečo nebráni chodu elek-**

trického náradia. Ak je elektrické náradie poškodené, nepoužívajte ho, kým nebude opravené. Veľa nehôd je spôsobených nedostatočnou údržbou elektrického náradia.

- f) **Rezné nástroje udržiavajte ostre a čisté.** Keď sa rezné nástroje dobre udržiavajú a majú ostré rezné hrany, je menšia pravdepodobnosť, že sa zaseknú, a ľahšie sa s nimi pracuje.
 - g) **Elektrické náradie, príslušenstvo, vložené nástroje atď. používajte podľa týchto pokynov. Pri používaní zohľadnite pracovné podmienky a vykonávanú prácu.** Používanie elektrického náradia na inú prácu, než na ktorú sú určené, môže viesť k nebezpečným situáciám.
 - h) **Rukováti a úchopové plochy udržiavajte suché a čisté. Dbajte na to, aby neboli znečistené olejom alebo plastickým mazivom.** Šmyklavé rukováti a úchopové plochy neumožňujú bezpečnú manipuláciu a ovládanie náradia v neočakávaných situáciách.
- 5. POUŽÍVANIE A STAROSTLIVOSŤ O AKUMULÁTOROVÉ NÁRADIE**
- a) **Dobíjajte len s nabíjačkou, ktorú odporúča výrobca.** Keď sa nabíjačka, ktorá je vhodná pre jeden typ akumulátora, použije na iný akumulátor, môže hroziť nebezpečenstvo požiaru.
 - b) **Elektrické náradie používajte len s akumulátormi, ktoré sú preň určené.** Pri použití iných akumulátorov môže hroziť nebezpečenstvo zranenia alebo požiaru.
 - c) **Keď akumulátor nepoužívate, majte ho mimo iných kovových predmetov, ako sú spinky**

na papier, mince, kľúče, klince, skrutky alebo iné malé kovové predmety, ktoré by mohli premostiť svorky akumulátora. Premostenie svoriek akumulátora môže spôsobiť popáleniny alebo požiar.

- d) **Z akumulátora môže pri nesprávnom používaní vytekať kvapalina. Vyhýbajte sa kontaktu s touto kvapalinou. Po náhodnom kontakte opláchnite postihnuté miesto vodou. Ak sa dostane kvapalina z akumulátora do očí, vyhľadajte aj lekársku pomoc.** Kvapalina z akumulátora môže spôsobiť podráždenie pokožky alebo popáleniny.
 - e) **Nepoužívajte akumulátor alebo náradie, ktoré je poškodené alebo upravované.** Poškodené alebo upravované akumulátory môžu byť nepredvídateľné, čo môže viesť k vzniku požiaru, výbuchu alebo zraneniu.
 - f) **Akumulátor ani náradie nevystavujte pôsobeniu ohňa ani vysokým teplotám.** Vystavenie pôsobeniu ohňa alebo teploty nad 130 °C môže spôsobiť výbuch.
 - g) **Dodržujte všetky pokyny na nabíjanie a akumulátor ani nástroj nenabíjajte mimo teplotného rozsahu uvedeného v pokynoch.** Nesprávne nabíjanie alebo nabíjanie pri teplotách mimo stanoveného rozsahu môže akumulátor poškodiť alebo zvýšiť riziko požiaru.
- ó. SERVIS**
- a) **Elektrické náradie si dajte opraviť len kvalifikovanému opravárovi, ktorý používa len originálne náhradné diely.** Vďaka

ka tomu bude elektrické náradie aj naďalej bezpečné.

- b) **Poškodené akumulátory nikdy neopravujte.** Akumulátory môže opravovať len výrobca alebo autorizovaný servis.

Bezpečnostné informácie pre uhlové brúsky

Všeobecné bezpečnostné upozornenia pre brúsenie, opracovanie drôtenou kefou a delenie rezaním

- **Toto elektrické náradie je určené na to, aby sa používalo ako nástroj na brúsenie, opracovanie drôtenou kefou alebo delenie rezaním. Prečítajte si všetky bezpečnostné upozornenia, pokyny, špecifikácie a pozrite si obrázky dodané s týmto elektrickým náradím.** Nedodržanie ktoréhokoľvek z pokynov uvedených nižšie môže mať za následok úraz elektrickým prúdom, požiar a/alebo ťažké zranenie.
- **S týmto elektrickým náradím sa nemajú vykonávať činnosti ako šmirgľovanie, leštenie alebo frézovanie otvorov.** Práce, na ktoré nie je elektrické náradie určené, môžu predstavovať nebezpečenstvo a spôsobiť zranenie osôb.
- **Neprestavujte toto elektrické náradie tak, aby pracovalo spôsobom, ktorý nie je konkrétne navrhnutý a špecifikovaný výrobcom náradia.** Takáto zmena môže viesť k strate kontroly a spôsobiť vážne zranenie.
- **Nepoužívajte príslušenstvo, ktoré nie je konkrétne navrhnuté a špecifikované výrobcom náradia.** Len preto, že príslušenstvo

možno pripojiť k vášmu elektrickému náradiu, nezaručuje bezpečnú prevádzku.

- **Menovité otáčky príslušenstva sa musia rovnať aspoň maximálnym otáčkam vyznačeným na elektrickom náradí.** Príslušenstvo, ktoré sa otáča rýchlejšie, než sú jeho menovité otáčky, môže prasknúť a rozletieť sa.
- **Vonkajší priemer a hrúbka vášho príslušenstva musí zodpovedať výkonu vášho elektrického náradia.** Nesprávne navrhnuté príslušenstvo nie je možné dostatočne chrániť alebo kontrolovať.
- **Rozmery držiaka príslušenstva musia zodpovedať rozmerom montážneho príslušenstva elektrického náradia.** Príslušenstvo, ktoré sa nezhoduje s montážnym príslušenstvom elektrického náradia, bude nevyvážené, bude nadmerne vibrovať a môže spôsobiť stratu kontroly.
- **Nepoužívajte poškodené príslušenstvo. Pred každým použitím skontrolujte príslušenstvo, ako sú brúsne kotúče, na úlomky a praskliny, brúsneho bubna, či nemá praskliny, trhliny alebo nadmerné opotrebovanie, drôtenú kefu, či nemá uvoľnené alebo prasknuté drôty. Ak elektrické náradie alebo príslušenstvo spadne, skontrolujte, či nedošlo k poškodeniu alebo založte nepoškodené príslušenstvo. Po skontrolovaní a založení príslušenstva sa vy a okolostojaci postavte mimo rovinu otáčajúceho sa príslušenstva a nechajte elektrické náradie jednu minútu otáčať sa pri maximálnych otáčkach bez zaťaženia.**

nia. Poškodené príslušenstvo zvyčajne počas tejto kontroly praskne.

- **Noste osobné ochranné prostriedky. V závislosti od používania používajte ochranný štít na tvár, ochranné okuliare alebo bezpečnostné okuliare. Podľa potreby noste protiprachovú masku, chrániče sluchu, rukavice a dielenskú zásteru, ktorá dokáže zachytiť malé brúsne úlomky alebo úlomky obrobku.** Ochrana očí musí byť schopná zachytiť lietajúce úlomky vznikajúce pri rôznom používaní. Protiprachová maska alebo respirátor musia byť schopné filtrovať častice vzniknuté pri určitom použití. Dlhodobé vystavenie hluku vysokej intenzity môže spôsobiť stratu sluchu.
- **Majte okolostojacich v bezpečnej vzdialenosti od pracovného priestoru. Každý, kto vstupuje do pracovného priestoru, musí nosiť osobné ochranné prostriedky.** Úlomky z obrobku alebo rozbitého príslušenstva môžu odletieť a spôsobiť zranenie mimo bezprostredného priestoru používania.
- **Pri práci, pri ktorej by mohlo rezacie príslušenstvo prísť do kontaktu so skrytou kabelážou, držte elektrické náradie len za izolované úchopové plochy.** Ak rezacie prvky prídu do kontaktu so „živým“ vodičom, aj kovové časti elektrického náradia sa môžu stať „živými“ (pod napätím) a mohli by používateľovi spôsobiť úraz elektrickým prúdom.
- **Uložte kábel mimo otáčajúce príslušenstvo.** Ak stratíte kontrolu, kábel môže byť prerezaný alebo zachytený a vaša ruka alebo rameno mô-

že byť vtiahnuté do otáčajúceho sa príslušenstva.

- **Nikdy neodkladajte elektrické náradie, kým sa príslušenstvo úplne nezastaví.** Otáčajúce sa príslušenstvo sa môže zachytiť o povrch a vymknúť elektrické náradie z vašej kontroly.
- **Elektrické náradie nespúšťajte, keď ho nosíte.** Náhodný kontakt s otáčajúcim sa príslušenstvom by mohol zachytiť váš odev a vtiahnuť príslušenstvo do vášho tela.
- **Pravidelne čistite vetracie otvory elektrického náradia.** Ventilátor motora nasáva prach do krytu a nadmerné nahromadenie kovového prachu môže spôsobiť úraz elektrickým prúdom.
- **Nepracujte s elektrickým náradím v blízkosti horľavých materiálov.** Iskry by mohli tieto materiály zapáliť.
- **Nepoužívajte príslušenstvo, ktoré vyžaduje chladiace kvapaliny.** Použitie vody alebo iných kvapalných chladiacich prostriedkov môže viesť k usmrteniu elektrickým prúdom alebo úrazu elektrickým prúdom.

Spätný ráz a súvisiace upozornenia

Spätný ráz je náhla reakcia na zovretie alebo zaseknuté otáčajúce sa kotúča, podpornú podložku, kefu alebo akékoľvek iné príslušenstvo. Zovretie alebo zaseknutie spôsobí rýchle zastavenie otáčajúceho sa príslušenstva, čo následne spôsobí, že nekontrolované elektrické náradie bude v mieste upnutia nútené otáčať sa v opačnom smere, ako je smer otáčania príslušenstva.

Napríklad, ak je brúsny kotúč zaseknutý alebo zovretý v obrobku, okraj kotúča, ktorý vstupuje do bodu zovretia, sa môže

zaryť do povrchu materiálu a spôsobiť vyšmyknutie alebo vyskočenie kotúča. Kotúč môže vyskočiť smerom k používateľovi alebo od neho v závislosti od smeru pohybu kotúča v mieste zovretia. Brúsenie kotúče sa môžu za týchto podmienok tiež zlomiť. Spätný ráz je výsledkom nesprávneho používania elektrického náradia a/alebo nesprávnych prevádzkových postupov alebo podmienok a je možné mu predísť prijatím vhodných opatrení, ako je uvedené nižšie.

- **Elektrické náradie pevne držte oboma rukami a telo a paže umiestnite tak, aby ste odolali silám spätného rázu. Vždy používajte prídavnú rukoväť, ak je k dispozícii, pre maximálnu kontrolu spätného rázu alebo reakcie krútiaceho momentu počas spúšťania.** Používateľ môže kontrolovať reakcie krútiaceho momentu alebo sily spätného rázu, ak sa prijímú vhodné opatrenia.
- **Nikdy nedávajte ruku do blízkosti otáčajúceho príslušenstva.** Príslušenstvo môže spôsobiť spätý ráz na vašu ruku.
- **Nedávajte svoje telo do priestoru, kde sa elektrické náradie bude pohybovať, ak dôjde k spätnému rázu.** Spätý ráz pohybuje nástroj v smere opačnom k pohybu kotúča v mieste zaseknutia.
- **Buďte zvlášť opatrní pri práci v rohoch, ostrých hranách atď. Zabráňte kmitaniu a zaseknutiu príslušenstva.** Rohy, ostré hrany alebo kmitanie majú tendenciu zachytiť otáčajúce sa príslušenstvo a spôsobiť stratu kontroly alebo spätý ráz.
- **Nepripájajte pilový reťazový rezací kotúč, segmentový diamantový kotúč s obvodovou medzerou väčšou ako 10 mm**

alebo ozubený pilový kotúč. Takéto čepele spôsobujú častý spätý ráz a stratu kontroly.

Bezpečnostné upozornenia špecifické pre brúsenie a rezanie

- **Používajte iba typy kotúčov, ktoré sú špecifikované pre vaše elektrické náradie a špecifický ochranný kryt určený pre vybraný kotúč.** Kotúče, pre ktoré nie je elektrické náradie určené, nie je možné dostatočne chrániť a sú nebezpečné.
- **Brúsna plocha kotúčov so zatláčením v strede musí byť namontovaná pod rovinou okraja ochrany.** Nesprávne namontovaný kotúč, ktorý vyčnieva cez rovinu okraja ochrany, nemôže byť dostatočne chránený.
- **Kryt musí byť bezpečne pripravený k elektrickému náradiu a umiestnený tak, aby bola zaisťovaná maximálna bezpečnosť tak, aby smerom k používateľovi bola odkrytá čo najmenšia časť kotúča.** Kryt pomáha chrániť používateľa pred úlomkami kotúča, náhodným kontaktom s kolesom a iskrami, ktoré by mohli vznietiť odev.
- **Kotúče sa smú používať len na uvedené použitie. Napríklad: nebrúste bokom rozbrusovacieho kotúča.** Rozbrusovacie kotúče sú určené na obvodové brúsenie, bočné sily pôsobiace na tieto kotúče môžu spôsobiť ich rozbitie.
- **Vždy používajte kotúče s nepoškodenými okrajmi, ktoré majú správnu veľkosť a tvar pre vybraný kotúč.** Správne okraje kotúča podopierajú kotúč, čím sa znižuje možnosť jeho zlomenia. Okraje rozbrusovacích kotúčov sa môžu líšiť od okrajov brúsnych kotúčov.

- **Nepoužívajte opotrebované kotúče z väčšieho elektrického náradia.** Kotúč určený pre väčšie elektrické náradie nie je vhodný pre vyššie otáčky menšieho náradia a môže prasknúť.
- **Pri použití dvojúčelových kotúčov vždy používajte správny kryt pre vykonávané použitie.** Nepoužitie správneho krytu nemusí poskytnúť požadovanú úroveň ochrany, čo môže viesť k vážnemu zraneniu.

Dodatočné bezpečnostné upozornenia špecifické pre rezanie

- **„Nevzpriečte“ rozbrusovací kotúč ani nevyvíjajte nadmerný tlak. Nepokúšajte sa rezať s nadmernou hĺbkou rezu.** Nadmerné namáhanie kotúča zvyšuje zaťaženie a náchylnosť na skrútenie alebo zaseknutie kotúča v reze a možnosť spätného rázu alebo jeho zlomenie.
- **Nedržte svoje telo v jednej línii s otáčajúcim sa kotúčom a za ním.** Keď sa kotúč v mieste používania pohybuje od vášho tela, možný spätný ráz môže vymrštíť otáčajúce sa kotúče a elektrické náradie priamo na vás.
- **Keď sa kotúč zasekne alebo keď z akéhokoľvek dôvodu prerušíte rezanie, vypnite elektrické náradie a držte ho bez pohybu, kým sa kotúč úplne nezastaví. Nikdy sa nepokúšajte vybrať rozbrusovací kotúč z rezu, keď je kotúč v pohybe, inak môže dôjsť k spätnému rázu.** Preskúmajte a vykonajte nápravné opatrenia na odstránenie príčiny zaseknutia kotúča.
- **Nespúšťajte znovu rezať v obrobku. Nechajte kotúč dosiahnuť plné otáčky a opatrne zno-**

vu začnete rezať. Kotúč sa môže zablokovať, zdvihnúť alebo môže dôjsť k spätnému rázu, ak sa elektrické náradie zнова spustí v obrobku.

- **Podprite panely alebo akýkoľvek nadmerne veľký obrobok, aby ste minimalizovali riziko zovretia kotúča a spätného rázu.** Veľké obroby majú tendenciu klesať pod vlastnou hmotnosťou. Podpery musia byť umiestnené pod obrobkom v blízkosti línie rezu a blízko okraja obrobku na oboch stranách kotúča.
- **Pri rezaní „okienok“ do existujúcich stien alebo iných slepých oblastí buďte obzvlášť opatrní.** Vyčnievajúci kotúč môže prerezať plynové alebo vodovodné potrubie, elektrické vedenie alebo predmety, ktoré môžu spôsobiť spätný ráz.
- **Nepokúšajte sa vykonávať zakrivené rezanie.** Nadmerné namáhanie kotúča zvyšuje zaťaženie a náchylnosť na skrútenie alebo zaseknutie kotúča v reze a možnosť spätného rázu alebo jeho zlomenie, čo môže viesť k vážnemu zraneniu.

Dôležité bezpečnostné pokyny pre prácu s drôtenými kefami

- **Nezabudnite, že drôtené kefy strácajú drôtené časti tiež počas bežného používania. Drôty nepreťažujte silným pritláčaním.** Odlietajúce časti drôtu môžu ľahko preniknúť cez tenký odev a/alebo pokožku.
- **Ak sa odporúča ochranný kryt, dávajte pozor na to, aby sa ochranný kryt a drôtená kefa nedotýkali.** Tanierové a miskové kefy môžu pritláčaním a odstredivými silami zväčšiť svoj priemer.

Ďalšie bezpečnostné pokyny

- Nikdy nemajte prsty medzi brúsnym kotúčom a ochranou pred iskrami alebo v blízkosti ochranných krytov. Je nebezpečenstvo pomliaždenia.
- Rotujúce časti prístroja sa nemôžu z funkčných dôvodov zakryť. Preto postupujte s rozvahou a obrobok držte pevne, aby sa zabránilo zošmyknutiu, pričom by vaše ruky sa mohli dostať do kontaktu s brúsnym kotúčom.
- Obrobok sa pri brúsení zahreje. Nikdy ho nechytajte na obrábanom mieste, nechajte ho vychladnúť. Existuje nebezpečenstvo popálenia. Nepoužívajte chladiacu kvapalinu alebo podobné.
- Nikdy nepracujte s prístrojom pri únave alebo po použití alkoholu alebo liekov. Vždy si včas vložte prestávku v práci.
- Prístroj vypnite a vyberte akumulátor (22). Uistite sa, či sa úplne zastavili všetky pohyblivé diely:
 - na uvoľnenie zaseknutého vloženého nástroja
 - pri neobvyklých zvukoch
 - predtým než prístroj skontrolujete, vyčistíte alebo budete na ňom vykonávať práce
- **Používajte len príslušenstvo, ktoré odporúča spoločnosť PARKSIDE.** Nevhodné príslušenstvo môže spôsobiť úraz elektrickým prúdom alebo požiar.

Zostatkové riziká

Aj keď toto elektrické náradie obsluhujete podľa predpisov, vždy ostávajú zostatkové riziká. V súvislosti s konštrukciou a vyhotovením elektrického náradia sa môžu vyskytnúť nasledujúce nebezpečenstvá:

- Poškodenia očí, ak sa nenesí vhodná ochrana očí.
- Poškodenia pľúc, ak sa nenesí vhodná ochrana dýchania.

- Poškodenia sluchu, ak sa nenesí vhodná ochrana sluchu.
- Poškodenia zdravia, ktoré sú spôsobené vibráciami na rameno-ruku, ak sa prístroj používa dlhší čas alebo sa riadne nepoužíva a nevykonáva sa na ňom riadna údržba.
- Poškodenia zdravia spôsobené:
 - kontaktom s brúsnymi nástrojmi v nezakrytej oblasti;
 - vymrštením častí z obrobkov alebo poškodených brúsných kotúčov.

▲ VAROVANIE! V dôsledku elektromagnetického poľa sa vytvára nebezpečenstvo, zatiaľ čo je prístroj v prevádzke. Toto pole môže za určitých okolností rušiť aktívne alebo pasívne lekárske implantáty. Aby sa znížilo nebezpečenstvo ťažkých alebo smrteľných zranení, odporúčame osobám s lekáskymi implantátmi, aby skôr než začnú prístroj obsluhovať, prekonzultovali to so svojím lekárom a výrobcom medicínskeho implantátu.

Príprava

▲ VAROVANIE! Nebezpečenstvo poranenia v dôsledku nechcene rozbehnutého prístroja. Akumulátor vložte do prístroja až vtedy, keď je prístroj úplne pripravený na použitie.

Ovládacie prvky

Pred prvou prevádzkou prístroja spoznajte ovládače.

odblokovacie tlačidlo (13)

- Indikácia stavu nabitia (11) na ovládacom paneli svieti.
- Prístroj môžete používať, až kým indikácia stavu nabitia nezhasne.

tlačidlo otáčok (14)

Prepínanie stupňa otáčok

- **1** ≙ najmenší stupeň otáčok

- 6 \triangleq najväčší stupeň otáčok
- Indikácia (12) zobrazuje zvolený stupeň otáčok.



Ⓞ Spínač zap/vyp (15)



Zapnutie: Dvakrát krátko po sebe stlačte spínač zap/vyp.

Vypnutie: Stlačte spínač zap/vyp alebo odblokovacie tlačidlo.

Aretácia vretena (8)

- Zaaretuje vreteno pri montáži/demontáži vloženého nástroja.

Montáž a demontáž prídavného držadla

▲ VAROVANIE! Nebezpečenstvo poranenia v dôsledku straty kontroly! Nikdy nepracujte s prístrojom voľnou rukou bez prídavného držadla.

Montáž prídavného držadla

Prídavné držadlo môžete na prístroji upevniť vpravo a vľavo.

1. Prídavné držadlo (4) otočte pevne do jedného z obidvoch uchytení.

Demontáž prídavného držadla

1. Otočte prídavné držadlo (4) z uchytenia.

Montáž a demontáž ochranného krytu

Predpoklady

- Vybratie akumulátora z prístroja
- Demontovaný vložený nástroj a upínacia príručka (26)

Montáž ochranného krytu (Obr A)

1. Nasadíte ochranný kryt (7) na prístroj tak, aby otvorená strana ukazovala smerom k prístroju.

Výrezy na ochrannom kryte musia presne dosadať na raster (29) na prístroji, je možná iba jedna poloha.

2. Stlačte a podržte uvoľňovaciu páku (30) ochranného krytu v smere prístroja.
3. Otočte ochranný kryt (7) minimálne o $\frac{1}{4}$ otáčku.
4. Povoľte uvoľňovaciu páku (30).
5. Trochu posuňte ochranný kryt (7), kým nezaaretuje.

Teraz môžete namontovať vložený nástroj.

Demontáž ochranného krytu (Obr A)

1. Stlačte uvoľňovaciu páku ochranného krytu (30) v smere prístroja a otáčajte ochranný kryt (7) doprava, kým otvorená strana ochranného krytu nebude ukazovať k prístroju.
2. Výrezy na ochrannom kryte sa musia zhodovať s rastrom (29) na prístroji, potom môžete ochranný kryt (7) odobrať smerom hore.

Montáž a demontáž vloženého nástroja

Povolený vložený nástroj

▲ VAROVANIE! Risk of injury! Not any accessory that can be attached to your power tool assures safe operation. Do not use accessories which are not specifically designed and specified by the tool manufacturer.

▲ VAROVANIE! Risk of injury! Accessories running faster than their rated speed can break and fly apart. The rated rotational speed or circumferential speed of the accessory must be at least equal to that specified below.

Všetky vložené nástroje

- Maximálne otáčky: $\geq 8500 \text{ min}^{-1}$
- priemer: $\leq 125 \text{ mm}$

Brúsny kotúč

- Hrúbka: ≤ 6 mm

Rozbrusovací kotúč

- Hrúbka: $\leq 1,2$ mm
- Konštrukcie rozbrusovacích kotúčov: diamantové, zosilnené lepením, segmentované

Kotúčová kefa

- Hrúbka: $\leq 16,5$ mm

Hrncová kefa

- Hrúbka: ≤ 25 mm

Montáž a demontáž kotúča



⚠ OPATRNE! Nebezpečenstvo poranenia pri kontakte s vloženým nástrojom. Pri manipulácii s vloženým nástrojom noste ochranné rukavice.

Upozornenia

- **⚠ NEBEZPEČENSTVO!** Nebezpečenstvo poranenia! Používajte len výrobcom odporúčané vložené nástroje.
- Používajte výlučne nepoškodené vložené nástroje.
- Kotúč sa upína pomocou rýchchloupínacieho skľučovadla (25) na upínacie vreteno (27). Uvoľnenie alebo dotiahnutie rýchchloupínacieho skľučovadla je možné urobiť dvoma spôsobmi:
 - Ručne: Otočte oblúk (24) rýchchloupínacieho skľučovadla smerom nahor.
 - Upínacím kľúčom (16): je uložený v prídavnom držadle (4)

Postup (Obr C)

1. Vložený nástroj skontrolujte. Ak je vložený nástroj poškodený, nepoužívajte ho.
2. Stlačte a podržte aretáciu vretena (8).
3. Upínacie vreteno (27), otáčajte, kým ho nezafixuje jeho aretácia. Podržte

aretáciu upínacieho vretena (8) i naďalej stlačenú.

4. Uvoľnite rýchchloupínacie skľučovadlo (25).
Môžete uvoľniť aretáciu vretena (8).
5. **Demontáž:** Vyberte vložený nástroj z upínacej príruby (26).

Montáž: Vložte vložený nástroj do upínacej príruby (26).

Nápis na rozbrusovacom/brúsnom kotúči zásadne smeruje k prístroju. Keď je na kotúči uvedený smer otáčania, musí byť v súlade so šípkou smeru otáčania (6) .

Dávajte pozor na to, aby bola upínacia príruha (26) upevnená na prístroji tak, aby výrezy v príruhe siahali do hrany na prístroji. Keď otáčate upínacou prírubou, musí sa otáčať aj upínacie vreteno (27).

6. Upevnite rýchchloupínacie skľučovadlo (25) na upínacie vreteno (27). Plochá strana rýchchloupínacieho skľučovadla smeruje k vloženému nástroju.
7. Stlačte a podržte aretáciu vretena (8).
8. Upínacie vreteno (27), otáčajte, kým ho nezafixuje jeho aretácia. Podržte aretáciu upínacieho vretena (8) i naďalej stlačenú.
9. Pevne dotiahnite rýchchloupínacie skľučovadlo (25).

Môžete uvoľniť aretáciu vretena (8).

Po montáži rozbrusovacieho kotúča: Namontujte nadstavec na ochranný kryt (S. 69).

Montáž a demontáž drôtenej kefy



⚠ OPATRNE! Nebezpečenstvo poranenia pri kontakte s vloženým nástrojom. Pri manipulácii s vloženým nástrojom noste ochranné rukavice.

Potrebné náradie

- Vidlicový kľúč (nie je súčasťou dodávky)

Demontáž drôtenej kefy (Obr D)

1. Stlačte a podržte aretáciu vretena (8).
2. Upínacie vreteno (27), otáčajte, kým ho nezafixuje jeho aretácia. Podržte aretáciu upínacieho vretena (8) i naďalej stlačenú.
3. Uvoľníte drôtenú kefu pomocou vidlicového kľúča.
Môžete uvoľniť aretáciu vretena (8).

Montáž drôtenej kefy (Obr D)

1. Na upínacie vreteno (27) pripevnite zvolenú drôtenú kefu.
2. Stlačte a podržte aretáciu vretena (8).
3. Zaskrutkujte drôtenú kefu na upínacie vreteno (27). Drôtenú kefu pevne utiahnite pomocou vidlicového kľúča.
Môžete uvoľniť aretáciu vretena (8).

Montáž a demontáž nadstavca na ochranný kryt



⚠ OPATRNE! Nebezpečenstvo poranenia pri kontakte s vloženým nástrojom. Pri manipulácii s vloženým nástrojom noste ochranné rukavice.

Predpoklady

- Namontovaný rozbrusovací kotúč
- Vybratie akumulátora z prístroja

Montáž nadstavca (17) (Obr B)

1. Nasadte nadstavec (17) na ochranný kryt (7) a otočte nadstavec (17), až kým počuteľne nezaaretuje.

Demontáž nadstavca (17) (Obr B)

1. Uvoľníte jedno z oboch blokování (18) na nadstavci (17) tak, že blokovanie (18) zatlačíte smerom von.
2. Uvoľnené blokovanie (18) posúvajte cez ochranný kryt (7), až kým nie je

nadstavec po polovičnej otáčke demontovaný.

Kontrola stavu nabitia akumulátora

LED diódy	Význam
červený, oranžový, zelený	Akumulátor je nabitý
červený, oranžový	Akumulátor je čiastočne nabitý
červený	Akumulátor sa musí nabíť

Na akumulátore

1. Stlačte tlačidlo (21) vedľa indikácie stavu nabitia (20) na akumulátore (22).
LED diódy indikácie stavu nabitia ukazujú stav nabitia akumulátora.
2. Nabite akumulátor (22), keď svieti už iba červená LED indikácie stavu nabitia (20).

Na prístroji

1. Počas prevádzky indikácia stavu nabitia (11) svieti. Keď indikácia stavu nabitia nesvieti, stlačte odblokovacie tlačidlo (13).
LED diódy indikácie stavu nabitia ukazujú stav nabitia akumulátora.
2. Nabite akumulátor (22), keď svieti už iba červená LED indikácie stavu nabitia (11).

Nabíjanie akumulátora

Pozri tiež návod na obsluhu nabíjačky.

Upozornenia

- Zohriaty akumulátor nechajte pred nabíjaním vychladnúť.
- Akumulátor nikdy nevystavujte dlhší čas silnému slnečnému žiareniu a nedávajte ho na vykurovacie telesá (max. 50 °C).

Nabíjanie akumulátora

1. Vyberte akumulátor (22) z prístroja.
2. Zasuňte akumulátor (22) do nabíjacej šachty nabíjačky akumulátorov (23).
3. Nabíjačku akumulátorov (23) zapojte do zásuvky.
4. Po uskutočnenom nabíjaní odpojte nabíjačku akumulátorov (23) od siete.
5. Vytiahnite akumulátor (22) z nabíjačky akumulátorov (23).

Kontrolné LED diódy na nabíjačke (23):

zelený	červený	Význam
svieti	—	<ul style="list-style-type: none"> • Akumulátor je plne nabitý • pripravený (nie je vložený žiadny akumulátor)
—	svieti	Akumulátor sa nabíja
—	bliká	Prehriaty akumulátor
bliká	bliká	Chybný akumulátor

Prevádzka

Pracovné pokyny

- **▲ VAROVANIE!** Nebezpečenstvo poranenia! Ak je to možné, použite zvierky na fixovanie obrobku. Nikdy nedržte malý obrobok v jednej ruke a prístroj v druhej, zatiaľ čo prístroj používate.
- **▲ NEBEZPEČENSTVO!** Nebezpečenstvo poranenia! Dbajte na to, aby ste pri práci mali dostatok miesta a aby ste neohrozili iné osoby.
- Ochranný kryt nastavte tak, aby iskry ani žiadne uvoľnené diely nemohli trafiť používateľa ani okolostojace osoby.

Nastavenie ochranného krytu sa musí taktiež uskutočniť tak, aby odletujúce iskry nezapálili horľavé diely ani v okolí.

- Vložený nástroj sa nesmie používať s rozbrusovacím stojanom.
- Prístroj zapnite iba vtedy, keď vložený nástroj sa nedotýka obrobku.
- Príliš silný tlak zníži výkonnosť elektrického náradia a vedie k rýchlejšiemu opotrebeniu vloženého nástroja.
- Pracujte vždy v protismere. Tak sa zariadenie nevytlačí nekontrolovane z rezu.
- Šípka smeru otáčania (6) symbolizuje smer chodu vloženého nástroja.
- Po silnom zaťažení nechajte prístroj ešte niekoľko minút bežať naprázdno, aby vložený nástroj vychladol.
- Nechytajte vložený nástroj, skôr než sa neochladí.

Skúšobná prevádzka

Pred prvými prácami a po každej výmene nástroja vykonajte skúšobný chod bez zaťaženia. Ihneď vypnite prístroj, keď má nástroj nepravidelný chod, vyskytne sa značné kmitanie alebo je počuť abnormálne zvuky.

Rozbrusovanie

Predpoklady

- Rozbrusovací kotúč (priemer ≤ 125 mm; Hrúbka ≤ 1,2 mm)
- Namontovaný nadstavec (17) na ochrannom kryte (7)

Upozornenia

- **UPOZORNENIE!** Vecné škody. Na rozbrusovanie nikdy nepoužívajte hrubovacie kotúče!
- Zásadne pracujte len s malým posuvom. Na obrobok tlačte len primerane.

Pokyny pre statiku

Štrbiny v nosných stenách podliehajú predpisom, ktoré sú špecifické pre danú

krajinu. Tieto predpisy sa musia bezpodmienečne dodržiavať.

Pred začatím prác sa poraďte so zodpovedným statikom, architektom alebo príslušným vedením stavby.

Hrubovanie

Potrebné náradie a pomocné prostriedky

- Hrubovacie kotúče (priemer ≤ 125 mm)
- Ochranný kryt (7)

▲ NEBEZPEČENSTVO! Nebezpečenstvo poranenia v dôsledku straty kontroly. Odstráňte nadstavec (17) ochranného krytu (7), aby sa zabránilo narážaniu na obrobok.

UPOZORNENIE! Vecné škody. Na hrubovanie nikdy nepoužívajte rozbrusovacie kotúče!

Zásadne pracujte len s malým posuvom. Na obrábaný predmet tlačte len primerane.

Najlepší výsledok pri hrubovaní dosiahnete pri pracovnom uhle 30° až 40° .

Brúsenie s drôtenou kefou

Predpoklady

- Vhodná brúsna kefa
- Ochranný kryt (7)

Upozornenia

- Noste ochranné okuliare, môžu sa uvoľniť drôty.
- Používajte iba kotúčové kefy, ktoré nie sú hrubšie, ako je povolená maximálna hrúbka ($\leq 16,5$ mm). Drôty môžu zasiahnuť ochranný kryt a poškodiť ho.
- Vhodné na hrubé odstraňovanie hrdze, čistenie zvarov a odstraňovanie laku.
- Na obrobok tlačte len primerane. Drôtenú kefu nepreťažujte príliš silným tlačením.

Vloženie a vybratie akumulátora

▲ VAROVANIE! Nebezpečenstvo poranenia v dôsledku nechcene rozbehnutého prístroja. Akumulátor vložte do prístroja až vtedy, keď je prístroj úplne pripravený na použitie.

UPOZORNENIE! Nebezpečenstvo poškodenia! Nesprávny akumulátor môže prístroj a akumulátor poškodiť.

Vloženie akumulátora

1. Akumulátor (22) zasuňte pozdĺž vodiacej lišty do držiaka akumulátora (2). Akumulátor počuteľne zapadne.

Vybratie akumulátora

1. Stlačte a podržte stlačené odblokovanie akumulátora (19) na akumulátore (2).
2. Vytiahnite akumulátor z držiaka akumulátora (2).

Nastavenie ochranného krytu

▲ VAROVANIE! Nebezpečenstvo poranenia v dôsledku nechcene rozbehnutého prístroja. Vyberte akumulátor (22) z prístroja.



▲ OPATRNE! Nebezpečenstvo poranenia pri kontakte s vloženým nástrojom. Pri manipulácii s vloženým nástrojom noste ochranné rukavice.

Upozornenia

- Ochranný kryt (7) nastavte tak, aby iskry ani žiadne uvoľnené diely nemohli trafiť používateľa ani okolostojace osoby.
- Ochranný kryt (7) nastavte tak, aby úlet iskier nezapáli žiadne horľavé diely, ani okolité.

Postup (Obr A)

1. Stlačte a podržte uvoľňovaciu páku (30) ochranného krytu v smere prístroja.
2. Otočte ochranný kryt (7) do požadovanej polohy.
3. Povoľte uvoľňovaciu páku (30).
4. Trochu posuňte ochranný kryt (7), kým nezaaretuje.

Prispôsobenie otáčok

Otáčky môžete počas prevádzky kedykoľvek prispôbiť. Pomocou tlačidla otáčok (14) zvolíte želaný stupeň.

Orientačná pomôcka pre výber otáčok:

hla- dina	Vložený ná- stroj	Použitie
2-3	Hrncová kefa	kefovanie, odstraňovanie hrdze a laku
4-6	Brúsny kotúč	brúsenie
6	Brúsny kotúč	hrubovanie
6	Rozbrusovací kotúč	rozbrusovanie

Zapnutie a vypnutie

Upozornenia

- V závislosti od účelu použitia dodržujte pracovné pokyny pre prístroj (Pracovné pokyny, S. 70).
- Keď je namontovaný ochranný kryt, nastavte ho tak, aby k obsluhu smerovala čo najmenšia časť z nekrytého brúsneho telesa. V prípade potreby ochranný kryt znovu nastavte.

Zapnutie

1. Stlačte odblokovacie tlačidlo (13). Indikácia stavu nabitia (11) na ovládacom paneli svieti.
2. Zvoľte vhodné otáčky. Otáčky môžete počas prevádzky kedykoľvek prispôbiť.

3. **Zapnutie:** Dvakrát krátko po sebe stlačte spínač zap/vyp (15).
4. Pritom skontrolujte, či vložený nástroj beží bezchybne. Ak nie: Vymeňte vložený nástroj.
5. Počkáajte, kým prístroj dosiahne svoje plné otáčky.
6. Nástroj vedte proti obrodku.

Vypnutie

1. Vyberte nástroj z obrodku.
2. **Vypnutie:** Stlačte spínač zap/vyp (15) alebo odblokovacie tlačidlo (13). Indikácia stavu nabitia (11) na ovládacom paneli zhasne.
3. Skôr než elektrické náradie odložíte, počkajte, kým sa nezastaví.
4. Keď necháte prístroj bez dohľadu alebo ste prácu dokončili: Vyberte akumulátor (22) z prístroja.

Aplikácia PARKSIDE

Pomocou aplikácie PARKSIDE môžete kontrolovať prístroj a riadiť určité funkcie. Funkcie sa môžu meniť s aktualizáciou aplikácie a firmvéru. Ďalšie informácie k aplikácii PARKSIDE nájdete v návode akumulátora Smart.

Predpoklady





Aby bolo možné nájsť prístroj v aplikácii PARKSIDE, musia byť splnené nasledujúce predpoklady:

- Aplikácia PARKSIDE je nainštalovaná v smartfóne a Bluetooth® je aktivované.
- V prístroji je vložený nasledujúci akumulátor: PARKSIDE Performance Smart akumulátor PAPS 204 A1 alebo PAPS 208 A1. Tento akumulátor už bol pripojený k aplikácii PARKSIDE. Prístroj komunikuje s aplikáciou cez akumulátor.

Pripojte prístroj k aplikácii PARKSIDE

1. Vložte akumulátor Smart (22).
2. Stlačte odblokovacie tlačidlo (13).
Indikátor „Pripojené“ (10) trikrát zabliká. Keď je prístroj pripojený, indikátor „Pripojené“ svieti nepretržite.
3. Otvorte aplikáciu PARKSIDE.
4.  **Tvoje zariadenia.**
Prístroj sa zobrazí v zozname.
Ak sa prístroj v zozname nezobrazí, pridajte ho ručne.

Kontrola a ovládanie prístroja

1.  **Tvoje zariadenia.**
2.  V zozname vyberte prístroj.
Zobrazí sa stránka s prehľadom prístroja.
3.  Na stránke prehľadu vyberte požadované nastavenie.
 Ak si nie ste istí, vyberte položku Pomocník.
Zobrazí sa dialógové okno s popisom každého nastavenia.

Čistenie, údržba a skladovanie

▲ VAROVANIE! Nebezpečenstvo poranenia v dôsledku nechcene rozbehnutého prístroja. Chráňte sa pri údržbárskych a čistiacich prácach. Prístroj vypnite vyberte akumulátor (22)

Údržbárske a opravárske práce, ktoré nie sú opísané v tomto návode, nechajte vykonať nášmu servisnému centru. Používajte len originálne náhradné diely.

Čistenie

▲ VAROVANIE! Zásah elektrickým prúdom! Prístroj nikdy nestriekajte vodou.

UPOZORNENIE! Nebezpečenstvo poškodenia. Chemické látky môžu pôsobiť na plastové diely prístroja. Nepoužívajte žiadne čistiace prostriedky, resp. rozpúšťadlá.

- Vetráciu štrbinu, kryt motora a držadlá prístroja udržiavajte čisté. Na tento účel použite vlhkú utierku alebo kefu.

Čistenie protiprachovej mriežky (Obr E)

- Vyčistite protiprachovú mriežku (3) štetcom.
- Pre dôkladné vyčistenie môžete protiprachovú mriežku demontovať. Použite na to na vyznačenom mieste úzký skrutkovač.
Poškodenú protiprachovú mriežku (Náhradné diely a príslušenstvo, S. 76) vymeňte.

Údržba

Prístroj si nevyžaduje údržbu.

Skladovanie

Prístroj a príslušenstvo skladujte vždy:

- v čistote
- v suchu
- chránené pred prachom
- V dodanom úložnom kufríku (28)
- mimo dosahu detí

Teplota uskladnenia pre akumulátor a prístroj činí 0 °C až 45 °C. Počas skladovania zabráňte extrémnemu chladu alebo teplu, aby akumulátor nestratil výkon.

Pred dlhším skladovaním (napr. cez zimu) vyberte akumulátor z prístroja (zohľadnite samostatný návod na obsluhu pre akumulátor a nabíjačku).

Uskladnenie rozbrusovacieho/brúsneho kotúča

- v suchu
- na výške
- bez stohovania

Vyhľadavanie chýb

Nasledujúca tabuľka vám pomôže odstrániť malé poruchy:

Problém	Možná príčina	Odstránenie poruchy
Prístroj sa nespustí	Akumulátor (22) nie je vložený	Vloženie akumulátora, S. 71
	Spínač zap/vyp (15) nefunguje	Obráťte sa na servisné centrum.
	Porucha motora	Obráťte sa na servisné centrum.
Vložený nástroj sa nepohybuje, aj keď motor beží	Uvoľnená upínacia matica (25)	Utiahnite upínaciu maticu
	Obrobok, zvyšky obrobku alebo zvyšky vložených nástrojov blokujú pohon	Odstráňte blokovanie
Motor je pomalý a zostane stáť	Zariadenie preťažené obrobkom	Znížte tlak na vložený nástroj
		Obrobok nevhodný
Vložený nástroj sa otáča nerovnomerne, je počuť abnormálny hluk	Uvoľnená upínacia matica (25)	Utiahnite upínaciu maticu
	Vložený nástroj chybný	Vymeňte vložený nástroj
Prístroj pracuje prerušovane	Uvoľnený vnútorný kontakt	Obráťte sa na servisné centrum.
	Spínač zap/vyp (15) nefunguje	

Preprava

Upozornenia

- Prístroj vypnite.
- Uistite sa, či sa úplne zastavili všetky pohyblivé diely.
- Odstráňte akumulátor.
- Vyberte vložený nástroj.
- Prístroj noste vždy za držadlo (1).

Likvidácia/ochrana životného prostredia

Z prístroja vyberte akumulátor a prístroj, akumulátor, príslušenstvo a balenie prinesie na ekologické zhodnotenie.



Elektrické prístroje nepatria do domového odpadu.

Symbol preškrtnutého kontajnera na kolieskach znamená, že tento výrobok sa po skončení jeho životnosti nesmie likvidovať ako netriedený komunálny odpad.

Smernica 2012/19/EÚ o odpade z elektrických a elektronických zariadení:

Spotrebiteľia sú zo zákona povinní elektrické a elektronické zariadenia na konci ich životnosti odovzdať na ekologickú recykláciu. Týmto spôsobom je zabezpečené zhodnotenie šetrné k životnému prostrediu a zdrojom.

V závislosti od národných zákonov, máte tieto možnosti:

- vrátenie na predajnom mieste,
- odovzdanie na oficiálnom zbernom mieste,
- zaslanie späť výrobcovi/distribútorovi.

Netýka sa to dielov príslušenstva a pomocných prostriedkov bez elektrických komponentov, pripojených k starým prístrojom.

Servis

Záruka

Vážená zákazníčka, vážený zákazník, Pre tento prístroj platí záruka 5 roky od dátumu zakúpenia.

Ak je prístroj poškodený, podľa zákona máte právo ho reklamovať u výrobcu produktu. Tieto práva vyplývajúce zo zákona nie sú našou následne opísanou zárukou obmedzené.

Záručné podmienky

Záručná lehota začína dňom zakúpenia. Pokladničný doklad ako originál prosím starostlivo uschovajte. Je potrebný ako dôkaz o zakúpení.

Ak sa počas piatich rokov od dátumu zakúpenia tohto produktu vyskytne materiál- na alebo výrobná chyba, produkt – podľa nášho rozhodnutia – bezplatne opravíme alebo nahradíme. Predpokladom záruky je, že v priebehu päťročnej lehoty bude predložený poškodený prístroj a pokladničný doklad a stručne opísaná chyba a kedy sa vyskytla.

Ak sa v rámci našej záruky chyba pokryje, obdržíte späť opravený alebo nový prístroj. S opravou alebo výmenou produktu sa nezačína nová záručná doba.

Záručná doba a nárok na odstránenie vady

Záručná doba sa poskytnutím záruky nepredlžuje. To platí aj pre nahradené a opravené diely. Prípadné škody a nedostatký vzniknuté už pri zakúpení sa musia ihneď po vybalení ohlásiť. Opravy vykonané po uplynutí záručnej doby sú sponatnené.

Rozsah záruky

Prístroj bol vyrobený podľa prísnych smer- níc kvality a pred dodaním bol svedomite kontrolovaný.

Záruka sa týka materiálových alebo vý- robných chýb. Táto záruka sa nevzťahu- je na diely produktu, ktoré sú vystavené normálnemu opotrebeniu a preto sa môžu považovať za opotrebované diely (napr. Rozbrusovací kotúč) alebo na poškodenia na krehkých dieloch .

Táto záruka zaniká, ak bol produkt použí- vaný poškodený, neodborne alebo nebo- la vykonávaná údržba. Pre odborné pou- žívanie produktu je nutné presne dodržia- vať všetky návody uvedené v návode na obsluhu. Bezpodmienečne sa vyhnite pou- žívaniu, ktoré sa v návode na obsluhu ne- odporúča alebo pred ktorým ste boli vy- strihaní.

Produkt je určený len pre súkromné použi- tie a nie v oblasti podnikania. Záruka zani- ká pri nesprávnom a neodbornom použi- vaní, pri násilnom používaní a pri zásahoch, ktoré neboli vykonané v našej servisnej pobočke.

Postup v prípade reklamácie

Pre zabezpečenie rýchleho spracovania vašej žiadosti postupujte prosím podľa nasledujúcich pokynov:

- Pri všetkých požiadavkách predlož- te pokladničný doklad a číslo artiklu (IAN 445972_2307) ako dôkaz o za- kúpení.

- Číslo artiklu nájdete na typovom štítku.
- Ak sa vyskytnú chyby funkcie alebo iné nedostatky, kontaktujte najskôr následne uvedené servisné oddelenie **telefónicky** alebo **emailom**. Následne obdržíte ďalšie informácie o priebehu vašej reklamácie.
- Produkt evidovaný ako poškodený môžete po dohode s našim zákaznickým servisom, s priloženým dokladom o zakúpení (pokladničný doklad) a s údajmi, v čom chyba spočíva a kedy vznikla, zaslať bez poštovného na adresu servisu, ktorá vám bude oznámená. Pre zabránenie dodatočných nákladov a problémov pri prevzatí použijete len tú adresu, ktorá vám bude oznámená. Nezasielajte prístroj ako nadmerný tovar na náklady príjemcu, expresne alebo s iným špeciálnym nákladom. Prístroj zašlite so všetkými časťami príslušenstva dodanými pri zakúpení a zabezpečte dostatočne bezpečné prepravné balenie.

Opravný servis

Ohľadom opráv, ktoré **nepodliehajú záruke**, sa obráťte na Servisné centrum.

Tam dostanete s ochotou predbežný návrh nákladov.

- Môžeme spracovať iba prístroje, ktoré boli zaslané dostatočne zabalené a ofrankované.

Upozornenie: Váš prístroj pošlite, prosím, vyčistený a s upozornením na chybu na adresu uvedenú Servisným centrom.

- Prístroje zaslané bez úhrady prepravného, ako aj prístroje, ktoré boli zaslané ako veľkorozmerný náklad, expresom alebo s iným špeciálnym prepravným nebudú prevzaté.
- Vaše zaslané, chybné prístroje zlikvidujeme bezplatne.

Service-Center



Servis Slovensko

Tel.: 0850 232001

E-mail: grizzly@lidl.sk

IAN 445972_2307

Importér

Zohľadnite, prosím, že nasledujúca adresa nie je servisná adresa. Najprv kontaktujte hore uvedené servisné centrum.

Grizzly Tools GmbH & Co. KG

Stockstädter Str. 20

63762 Großostheim

NEMECKO

www.grizzlytools.de

Náhradné diely a príslušenstvo

Náhradné diely a príslušenstvo dostanete na www.grizzlytools.shop.

Ak by sa pri vašom procese objednávania mali vyskytnúť problémy, kontaktujte nás cez náš internetový obchod. V prípade ďalších otázok sa obráťte na Service-Center, S. 76

Poz. č.	Název	Obj. č.
3	Protiprachová mriežka	91120016
4	prídavné držadlo	91110062
5	Hrubovací kotúč A24QBF 125x6x22,23 mm	91103236

Preklad originálneho vyhlásenia o zhode ES

Výrobok: **Aku uhlová brúska s plochou hlavou**

Model: **PPWSFA 20-Li A2**

Sériové číslo: 000001 - 103000

Uvedený predmet vyhlásenia je v zhode s príslušnými harmonizačnými právnymi predpismi Únie:

2006/42/EC • 2014/30/EU • 2011/65/EU & (EU) 2015/863
Výrobok s batériou Smart PAPS 204 A1/
Smart PAPS 208 A1: 2014/53/EU

Vyššie opísaný predmet vyhlásenia je v zhode so smernicou Európskeho parlamentu a Rady 2011/65/EU z 8. júna 2011 o obmedzení používania určitých nebezpečných látok v elektrických a elektronických zariadeniach.

Na zabezpečenie zhody sa použili tieto harmonizované normy a vnútroštátne normy a predpisy:

EN 62841-1:2015/A11:2022 • EN IEC 62841-2-3:2021/A11:2021
EN IEC 55014-1:2021 • EN IEC 55014-2:2021
EN IEC 63000:2018

Výrobok s batériou Smart PAPS 204 A1/Smart PAPS 208 A1:
EN 301 489-1 V2.2.3:2019 • Draft EN 301 489-17 V3.2.5:2022
EN 300 328 V2.2.2:2019 • EN 50663:2017

Toto vyhlásenie o zhode sa vydáva na výhradnú zodpovednosť výrobcu:



Grizzly Tools GmbH & Co. KG
 Stockstädter Str. 20
 63762 Großostheim
 NEMECKO
 16.02.2024

Christian Frank
 Splnomocnený zástupca dokumentácie

Inhaltsverzeichnis

Einleitung.....78

Bestimmungsgemäße Verwendung.....	79
Lieferumfang/Zubehör.....	79
Übersicht.....	79
Funktionsbeschreibung.....	80
Technische Daten.....	80

Sicherheitshinweise..... 81

Bedeutung der Sicherheitshinweise.....	82
Bildzeichen und Symbole.....	82
Allgemeine Sicherheitshinweise für Elektrowerkzeuge.....	83
Sicherheitshinweise für Winkelschleifer.....	86
Restrisiken.....	91

Vorbereitung..... 92

Bedienteile.....	92
Zusatzhandgriff montieren und demontieren.....	92
Schutzhaube montieren und demontieren.....	92
Einsatzwerkzeug montieren und demontieren.....	93
Aufsatz auf Schutzhaube montieren und demontieren.....	94
Ladezustand des Akkus prüfen.....	95
Akku aufladen.....	95

Betrieb.....95

Arbeitshinweise.....	95
Akku einsetzen und entnehmen.....	97
Schutzhaube einstellen.....	97
Drehzahl anpassen.....	97
Ein- und Ausschalten.....	98

Parkside App..... 98

Reinigung, Wartung und Lagerung..... 99

Reinigung.....	99
Wartung.....	99
Lagerung.....	99

Fehlersuche..... 100

Transport..... 100

Entsorgung/Umweltschutz..... 100

Zusätzliche Entsorgungshinweise für Deutschland.....	101
--	-----

Service..... 101

Garantie.....	101
Reparatur-Service.....	102
Service-Center.....	103
Importeur.....	103

Ersatzteile und Zubehör..... 103

Original-EG-Konformitätserklärung..... 104

Explosionszeichnung..... 107

Einleitung

Herzlichen Glückwunsch zum Kauf Ihres neuen Akku-Winkelschleifers (nachfolgend Gerät oder Elektrowerkzeug genannt). Sie haben sich damit für ein hochwertiges Gerät entschieden. Dieses Gerät wurde während der Produktion auf Qualität geprüft und einer Endkontrolle unterzogen. Die Funktionsfähigkeit Ihres Gerätes ist somit sichergestellt.



Die Betriebsanleitung ist Bestandteil dieses Geräts. Sie enthält wichtige Hinweise für Sicherheit, Gebrauch und Entsorgung. Lesen Sie die Betriebsanleitung sorgfältig. Machen Sie sich mit den Bedienteilen und dem richtigen Gebrauch des Gerätes vertraut. Benutzen Sie das Gerät nur wie beschrieben und für die angegebenen Einsatzbereiche. Bewahren Sie die Betriebsanleitung gut auf und händigen Sie alle Unterlagen bei Weitergabe des Geräts an Dritte mit aus.

Bestimmungsgemäße Verwendung

Dieses Elektrowerkzeug ist zu verwenden als Schleifer, Drahtbürste oder Trennschleifmaschine.

Dieses Elektrowerkzeug ist nicht geeignet zum Sandpapierschleifen, Polieren und Lochschneiden. Verwenden Sie keine flüssigen Kühlmittel wie Wasser. Bearbeiten Sie keine Materialien, die gesundheitgefährliche Stoffe enthalten, z. B. Asbest oder Blei.

Betrieb ausschließlich in trockenen Räumen.

Das Gerät ist zum Gebrauch durch Erwachsene bestimmt. Jugendliche über 16 Jahre dürfen das Gerät nur unter Aufsicht benutzen.

Jede andere Verwendung, die in dieser Betriebsanleitung nicht ausdrücklich zugelassen wird, kann eine ernsthafte Gefahr für den Benutzer darstellen und zu Schäden am Gerät führen. Der Bediener oder Nutzer des Geräts ist für Unfälle oder Schäden an anderen Menschen oder deren Eigentum verantwortlich. Das Gerät ist für den Einsatz im Heimwerkerbereich bestimmt. Es wurde nicht für den gewerblichen Dauereinsatz konzipiert. Bei gewerblichem Einsatz erlischt die Garantie. Der Hersteller haftet nicht für Schäden, die durch bestimmungswidrige Verwendung oder falsche Bedienung verursacht wurden.

Das Gerät ist Teil der Serie

X 20 V TEAM und kann mit Akkus der **X 20 V TEAM** Serie betrieben werden. Akkus der Serie **X 20 V TEAM** dürfen nur mit Ladegeräten der Serie **X 20 V TEAM** geladen werden.

Lieferumfang/Zubehör

Packen Sie das Gerät aus und überprüfen Sie den Lieferumfang.

Entsorgen Sie das Verpackungsmaterial ordnungsgemäß.

- Akku-Flachkopf-Winkelschleifer
- Zusatzhandgriff
- Schruppscheibe: A24QBF 125x6x22,23 mm (Metall, Ø 125 mm × 6 mm)
- Schutzhaube, Aufsatz
- Spanschlüssel
- Originalbetriebsanleitung

Akku und Ladegerät sind nicht im Lieferumfang enthalten.

Übersicht



Die Abbildungen des Geräts finden Sie auf der vorderen und hinteren Ausklappseite.

- 1 Handgriff
- 2 Akku-Halter
- 3 Staubschutzgitter
- 4 Zusatzhandgriff
- 5 Schruppscheibe
- 6 Drehrichtungspfeil
- 7 Schutzhaube
- 8 Spindelarretierung
- 9 Aufnahme für Zusatzhandgriff
- 10 Anzeige „Verbunden“
- 11 Ladezustandsanzeige (Gerät)
- 12 Anzeige, Drehzahlstufe
- 13 Entsperrtaster
- 14 Drehzahl-Taste
- 15 Ein-/Austaster
- 16 Spanschlüssel
- 17 Aufsatz
- 18 Verriegelung (Aufsatz)
- 19 Akku-Entriegelung
- 20 Ladezustandsanzeige
- 21 Taste (Ladezustandsanzeige)

- 22 Akku
- 23 Ladegerät
- 24 Bügel (Schnellspannmutter)
- 25 Schnellspannmutter
- 26 Aufnahmevlansch
- 27 Aufnahmespindel
- 28 Aufbewahrungskoffer
- Abb. A**
- 29 Raster
- 30 Entriegelungshebel (Schutzhaube)

Funktionsbeschreibung

Das sehr schnell drehende Einsatzwerkzeug ermöglicht sauberes Schleifen, Trennen oder Bürsten von Metall.

Für die einzelne Anwendung sind jeweils spezielle Einsatzwerkzeuge vorgesehen. Beachten Sie die Angaben der Hersteller. Die Funktion der Bedienteile entnehmen Sie bitte den nachfolgenden Beschreibungen.

Technische Daten

Akku-Flachkopf-Winkelschleifer

.....**PPWSFA 20-Li A2**

Bemessungsspannung U 20 V \equiv

Schutzart IPX0

Leerlaufdrehzahl n_0 8500 min⁻¹

Aufnahmevlansch Ø 22,2 mm

Gewinde M14

Gewindelänge der Schleifspindel .. 12 mm

Schalleistungspegel L_{WA}

..... 94,4 dB; K_{WA} =3 dB

Schalldruckpegel L_{pA} .. 86,4 dB; K_{pA} =3 dB

Vibration a_h

- Handgriff 2,60 m/s²; K =1,5 m/s²

- Zusatzhandgriff .. 4,41 m/s²; K =1,5 m/s²

Akku Li-Ion

Temperatur ≤50 °C

- Ladevorgang 4-40 °C

- Betrieb 0-50 °C
- Lagerung 0-45 °C
- PARKSIDE Performance Smart Akku
- Smart PAPS 204 A1/Smart PAPS 208 A1
- Frequenz f 2400 - 2483,5 MHz
- Sendeleistung ≤ 20 dBm

Schruppscheibe

.....**A24QBF 125x6x22,23 mm**

Scheibendrehzahl n_{max} ≤ 12200 min⁻¹

Scheibengeschwindigkeit v_0 80 m/s²*

Durchmesser 125 mm

Bohrung Ø 22,2 mm

Dicke 6 mm

* Die Schleifscheibe muss einer Umlaufgeschwindigkeit von 80 m/s standhalten.

Lärm- und Vibrationswerte wurden entsprechend den in der Konformitätserklärung genannten Normen und Bestimmungen ermittelt.

Der angegebene Schwingungsgesamtwert und der angegebene Geräuschemissionswert sind nach einem genormten Prüfverfahren gemessen worden und können zum Vergleich eines Elektrowerkzeugs mit einem anderen verwendet werden. Der angegebene Schwingungsgesamtwert und der angegebene Geräuschemissionswert können auch zu einer vorläufigen Einschätzung der Belastung verwendet werden.

▲ WARNUNG! Die Schwingungs- und Geräuschemissionen können während der tatsächlichen Benutzung des Elektrowerkzeugs von dem Angabewert abweichen, abhängig von der Art und Weise, in der das Elektrowerkzeug verwendet wird. Es ist notwendig, Sicherheitsmaßnahmen zum Schutz des Bedieners festzulegen, die auf einer Abschätzung der Schwingungsbelastung während der tatsächlichen Benutzungsbedingungen beruhen (hierbei sind alle Anteile des Betriebszyklus zu berücksichtigen, beispielsweise Zeiten, in denen

das Elektrowerkzeug abgeschaltet ist, und solche, in denen es zwar eingeschaltet ist, aber ohne Belastung läuft).

▲ WARNUNG! Das Schleifen von dünnem Metallblech oder anderen gut schwingenden Strukturen mit großer Oberfläche kann zu einer erhöhten Geräuschbelastung und zu einer viel (bis zu 15 dB) höheren Gesamtgeräuschemission als die angegebenen Geräuschemissionswerte führen. Verwenden Sie beispielsweise schwere flexible Dämpfungsmatten, um die Schallabstrahlung solcher Werkstücke zu vermeiden. Berücksichtigen Sie die erhöhte Geräuschemission und tragen Sie einen angemessenen Gehörschutz.

Ladezeiten

Das Gerät ist Teil der Serie **X 20 V TEAM** und kann mit Akkus der **X 20 V TEAM** Serie betrieben wer-

den. Akkus der Serie **X 20 V TEAM** dürfen nur mit Ladegeräten der Serie **X 20 V TEAM** geladen werden.

Wir empfehlen Ihnen, dieses Gerät ausschließlich mit folgenden Akkus zu betreiben: PAP 20 B1, PAP 20 B3, Smart PAPS 204 A1, Smart PAPS 208 A1
Wir empfehlen Ihnen, diese Akkus mit folgenden Ladegeräten zu laden: PLG 20 A3, PLG 20 A4, PLG 20 C1, PLG 20 C2, PLG 20 C3, PLG 201 A1, PDSLГ 20 A1, PDSLГ 20 B1, Smart PLGS 2012 A1

Technische Daten von Akku und Ladegerät: Siehe separate Anleitung.
Die Ladezeit wird u.a. durch Faktoren wie Temperatur der Umgebung und des Akkus, sowie der anliegenden Netzspannung beeinflusst und kann ggf. von den angegebenen Werten abweichen.

Ladezeit (Min.)	PAP 20 A1 PAP 20 A2 PAP 20 B1	PAP 20 A3 PAP 20 B3 Smart PAPS 204 A1	Smart PAPS 208 A1
PLG 20 A1 PLG 20 A4 PLG 20 C1	60	120	240
PLG 20 C2	45	80	165
PLG 20 A2 PLG 20 A3 PLG 20 C3 PDSLГ 20 A1 PDSLГ 20 B1	35	60	120
PLG 201 A1	135	250	500
Smart PLGS 2012 A1	35	45	50

Sicherheitshinweise

Dieser Abschnitt behandelt die grundlegenden Sicherheitshinweise beim Gebrauch des Geräts.

▲ WARNUNG! Personen- und Sachschäden durch unsachgemäßen Umgang mit dem Akku. Beachten Sie die Sicherheitshinweise und Hinweise zum Aufladen und der korrekten Verwendung in der Be-

triebsanleitung Ihres Akkus und Ladegeräts der Serie **X 20 V TEAM**. Eine detaillierte Beschreibung zum Ladevorgang und weitere Informationen finden Sie in dieser separaten Bedienungsanleitung.

Bedeutung der Sicherheitshinweise

▲ GEFAHR! Wenn Sie diesen Sicherheitshinweis nicht befolgen, tritt ein Unfall ein. Die Folge ist schwere Körperverletzung oder Tod.

▲ WARNUNG! Wenn Sie diesen Sicherheitshinweis nicht befolgen, tritt möglicherweise ein Unfall ein. Die Folge ist möglicherweise schwere Körperverletzung oder Tod.

▲ VORSICHT! Wenn Sie diesen Sicherheitshinweis nicht befolgen, tritt ein Unfall ein. Die Folge ist möglicherweise leichte oder mittelschwere Körperverletzung.

HINWEIS! Wenn Sie diesen Sicherheitshinweis nicht befolgen, tritt ein Unfall ein. Die Folge ist möglicherweise ein Sachschaden.

Bildzeichen und Symbole

Bildzeichen in der Betriebsanleitung



Bildzeichen auf dem Gerät



Das Gerät ist Teil der Serie **X 20 V TEAM** und kann mit Akkus der **X 20 V TEAM** Serie betrieben werden. Akkus der Serie **X 20 V TEAM** dürfen nur mit Ladegeräten der Serie **X 20 V TEAM** geladen werden.



Augenschutz benutzen



Arbeiten Sie immer mit beiden Händen!



Drehrichtung



Schutzhaube nicht ohne Aufsatz zum Trennschleifen verwenden!



Elektrogeräte gehören nicht in den Hausmüll.



Anzeige „Verbunden“



Ladezustandsanzeige (Gerät)



Entsperrtaster



Ein-/Austaster



Einschaltvorgang



Drehzahl-Taste

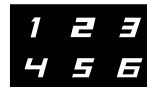

Anzeige, Drehzahlstufe

Bildzeichen auf dem Zubehör



Betriebsanleitung lesen



Augenschutz benutzen



Gehörschutz benutzen



Schutzhandschuhe benutzen



Atemschutz benutzen



Fußschutz benutzen



Metall



Nicht zulässig für Nassschleifen



Keine defekten Scheiben verwenden.

Allgemeine Sicherheitshinweise für Elektrowerkzeuge

▲ WARNUNG! Lesen Sie alle Sicherheitshinweise, Anweisungen, Bebilderungen und technischen Daten, mit denen dieses Elektrowerkzeug versehen ist. Versäumnisse bei der Einhaltung der nachfolgenden Anweisungen können elektrischen Schlag, Brand und/oder schwere Verletzungen verursachen. **Bewahren Sie alle Sicherheitshinweise und Anweisungen für die Zukunft auf.**

Der in den Sicherheitshinweisen verwendete Begriff „Elektrowerkzeug“ bezieht sich auf netzbetriebene Elektrowerkzeuge (mit Netzleitung) oder auf akkubetriebene Elektrowerkzeuge (ohne Netzleitung).

1. Arbeitsplatzsicherheit

- a) **Halten Sie Ihren Arbeitsbereich sauber und gut beleuchtet.** Unordnung oder unbeleuchtete Arbeitsbereiche können zu Unfällen führen.
- b) **Arbeiten Sie mit dem Elektrowerkzeug nicht in explosionsgefährdeter Umgebung, in der sich brennbare Flüssigkeiten, Gase oder Stäube befinden.** Elektrowerkzeuge erzeugen Funken, die den Staub oder die Dämpfe entzünden können.

- c) **Halten Sie Kinder und andere Personen während der Benutzung des Elektrowerkzeuges fern.** Bei Ablenkung können Sie die Kontrolle über das Elektrowerkzeug verlieren.

2. Elektrische Sicherheit

- a) **Der Anschlussstecker des Elektrowerkzeugs muss in die Steckdose passen. Der Stecker darf in keiner Weise verändert werden. Verwenden Sie keine Adapterstecker gemeinsam mit schutzgeerdeten Elektrowerkzeugen.** Unveränderte Stecker und passende Steckdosen verringern das Risiko eines elektrischen Schlages.
- b) **Vermeiden Sie Körperkontakt mit geerdeten Oberflächen wie von Rohren, Heizungen, Herden und Kühlschränken.** Es besteht ein erhöhtes Risiko durch elektrischen Schlag, wenn Ihr Körper geerdet ist.
- c) **Halten Sie das Elektrowerkzeug von Regen oder Nässe fern.** Das Eindringen von Wasser in ein Elektrowerkzeug erhöht das Risiko eines elektrischen Schlages.
- d) **Zweckentfremden Sie die Anschlussleitung nicht, um das Elektrowerkzeug zu tragen, aufzuhängen oder um den Stecker aus der Steckdose zu ziehen. Halten Sie die Anschlussleitung fern von Hitze, Öl, scharfen Kanten oder sich bewegenden Teilen.** Beschädigte oder verwickelte Anschlussleitungen erhöhen das Risiko eines elektrischen Schlages.
- e) **Wenn Sie mit einem Elektrowerkzeug im Freien arbeiten, verwenden Sie nur Verlänge-**

- rungsleitungen, die auch für den Außenbereich geeignet sind.** Die Anwendung einer für den Außenbereich geeigneten Verlängerungsleitung verringert das Risiko eines elektrischen Schlages.
- f) **Wenn der Betrieb des Elektrowerkzeuges in feuchter Umgebung nicht vermeidbar ist, verwenden Sie einen Fehlerstromschutzschalter.** Der Einsatz eines Fehlerstromschutzschalters vermindert das Risiko eines elektrischen Schlages.
3. **Sicherheit von Personen**
- a) **Seien Sie aufmerksam, achten Sie darauf, was Sie tun, und gehen Sie mit Vernunft an die Arbeit mit einem Elektrowerkzeug. Benutzen Sie kein Elektrowerkzeug, wenn Sie müde sind oder unter Einfluss von Drogen, Alkohol oder Medikamenten stehen.** Ein Moment der Unachtsamkeit beim Gebrauch des Elektrowerkzeugs kann zu ernsthaften Verletzungen führen.
- b) **Tragen Sie persönliche Schutzausrüstung und immer eine Schutzbrille.** Das Tragen persönlicher Schutzausrüstung, wie Staubmaske, rutschfeste Sicherheitsschuhe, Schutzhelm oder Gehörschutz, je nach Art und Einsatz des Elektrowerkzeugs, verringert das Risiko von Verletzungen.
- c) **Vermeiden Sie eine unbeabsichtigte Inbetriebnahme. Vergewissern Sie sich, dass das Elektrowerkzeug ausgeschaltet ist, bevor Sie es an die Stromversorgung und/oder den Akku anschließen, es aufnehmen oder tragen.** Wenn Sie beim Tragen des Elektrowerkzeugs den Finger am Schalter haben oder das Elektrowerkzeug eingeschaltet an die Stromversorgung anschließen, kann dies zu Unfällen führen.
- d) **Entfernen Sie Einstellwerkzeuge oder Schraubenschlüssel, bevor Sie das Elektrowerkzeug einschalten.** Ein Werkzeug oder Schlüssel, der sich in einem drehenden Teil des Elektrowerkzeugs befindet, kann zu Verletzungen führen.
- e) **Vermeiden Sie eine abnormale Körperhaltung. Sorgen Sie für einen sicheren Stand und halten Sie jederzeit das Gleichgewicht.** Dadurch können Sie das Elektrowerkzeug in unerwarteten Situationen besser kontrollieren.
- f) **Tragen Sie geeignete Kleidung. Tragen Sie keine weite Kleidung oder Schmuck. Halten Sie Haare und Kleidung fern von sich bewegenden Teilen.** Lockere Kleidung, Schmuck oder lange Haare können von sich bewegenden Teilen erfasst werden.
- g) **Wenn Staubabsaug- und -auf-fangeinrichtungen montiert werden können, sind diese anzuschließen und richtig zu verwenden.** Verwendung einer Staubabsaugung kann Gefährdungen durch Staub verringern.
- h) **Wiegen Sie sich nicht in falscher Sicherheit und setzen Sie sich nicht über die Sicherheitsregeln für Elektrowerkzeuge hinweg, auch wenn Sie nach vielfachem Gebrauch mit dem Elektrowerkzeug vertraut sind.** Achtloses Handeln kann binnen Sekundenbruchteilen zu schweren Verletzungen führen.

4. **Verwendung und Behandlung des Elektrowerkzeugs**
 - a) **Überlasten Sie das Elektrowerkzeug nicht. Verwenden Sie für Ihre Arbeit das dafür bestimmte Elektrowerkzeug.** Mit dem passenden Elektrowerkzeug arbeiten Sie besser und sicherer im angegebenen Leistungsbereich.
 - b) **Benutzen Sie kein Elektrowerkzeug, dessen Schalter defekt ist.** Ein Elektrowerkzeug, das sich nicht mehr ein- oder ausschalten lässt, ist gefährlich und muss repariert werden.
 - c) **Ziehen Sie den Stecker aus der Steckdose und/oder entfernen Sie einen abnehmbaren Akku, bevor Sie Geräteeinstellungen vornehmen, Einsatzwerkzeugteile wechseln oder das Elektrowerkzeug welegen.** Diese Vorsichtsmaßnahme verhindert den unbeabsichtigten Start des Elektrowerkzeugs.
 - d) **Bewahren Sie unbenutzte Elektrowerkzeuge außerhalb der Reichweite von Kindern auf. Lassen Sie keine Personen das Elektrowerkzeug benutzen, die mit diesem nicht vertraut sind oder diese Anweisungen nicht gelesen haben.** Elektrowerkzeuge sind gefährlich, wenn sie von unerfahrenen Personen benutzt werden.
 - e) **Pflegen Sie das Elektrowerkzeug und Einsatzwerkzeug mit Sorgfalt. Kontrollieren Sie, ob bewegliche Teile einwandfrei funktionieren und nicht klemmen, ob Teile gebrochen oder so beschädigt sind, dass die Funktion des Elektrowerkzeugs beeinträchtigt ist. Lassen Sie beschädigte Teile vor dem Einsatz des Elektrowerkzeugs reparieren.** Viele Unfälle haben ihre Ursache in schlecht gewarteten Elektrowerkzeugen.
 - f) **Halten Sie Schneidwerkzeuge scharf und sauber.** Sorgfältig gepflegte Schneidwerkzeuge mit scharfen Schneidkanten verkleben sich weniger und sind leichter zu führen.
 - g) **Verwenden Sie Elektrowerkzeug, Zubehör, Einsatzwerkzeuge usw. entsprechend diesen Anweisungen. Berücksichtigen Sie dabei die Arbeitsbedingungen und die auszuführende Tätigkeit.** Der Gebrauch von Elektrowerkzeugen für andere als die vorgesehenen Anwendungen kann zu gefährlichen Situationen führen.
 - h) **Halten Sie Griffe und Griffflächen trocken, sauber und frei von Öl und Fett.** Rutschige Griffe und Griffflächen erlauben keine sichere Bedienung und Kontrolle des Elektrowerkzeugs in unvorhergesehenen Situationen.
5. **Verwendung und Behandlung des Akkuwerkzeugs**
 - a) **Laden Sie die Akkus nur mit Ladegeräten auf, die vom Hersteller empfohlen werden.** Durch ein Ladegerät, das für eine bestimmte Art von Akkus geeignet ist, besteht Brandgefahr, wenn es mit anderen Akkus verwendet wird.
 - b) **Verwenden Sie nur die dafür vorgesehenen Akkus in den Elektrowerkzeugen.** Der Gebrauch von anderen Akkus kann zu Verletzungen und Brandgefahr führen.
 - c) **Halten Sie den nicht benutzten Akku fern von Büroklammern, Münzen, Schlüsseln, Nägeln, Schrauben oder anderen klei-**

- nen Metallgegenständen, die eine Überbrückung der Kontakte verursachen könnten.** Ein Kurzschluss zwischen den Akkukontakten kann Verbrennungen oder Feuer zur Folge haben.
- d) **Bei falscher Anwendung kann Flüssigkeit aus dem Akku austreten. Vermeiden Sie den Kontakt damit. Bei zufälligem Kontakt mit Wasser abspülen. Wenn die Flüssigkeit in die Augen kommt, nehmen Sie zusätzlich ärztliche Hilfe in Anspruch.** Austretende Akkufflüssigkeit kann zu Hautreizungen oder Verbrennungen führen.
- e) **Benutzen Sie keinen beschädigten oder veränderten Akku.** Beschädigte oder veränderte Akkus können sich unvorhersehbar verhalten und zu Feuer, Explosion oder Verletzungsgefahr führen.
- f) **Setzen Sie einen Akku keinem Feuer oder zu hohen Temperaturen aus.** Feuer oder Temperaturen über 130 °C können eine Explosion hervorrufen.
- g) **Befolgen Sie alle Anweisungen zum Laden und laden Sie den Akku oder das Akkuwerkzeug niemals außerhalb des in der Betriebsanleitung angegebenen Temperaturbereichs.** Falsches Laden oder Laden außerhalb des zugelassenen Temperaturbereichs kann den Akku zerstören und die Brandgefahr erhöhen.
6. **Service**
- a) **Lassen Sie Ihr Elektrowerkzeug nur von qualifiziertem Fachpersonal und nur mit Original-Ersatzteilen reparieren.** Damit wird

sichergestellt, dass die Sicherheit des Elektrowerkzeugs erhalten bleibt.

- b) **Warten Sie niemals beschädigte Akkus.** Sämtliche Wartung von Akkus sollte nur durch den Hersteller oder bevollmächtigte Kundendienststellen erfolgen.

Sicherheitshinweise für Winkelschleifer

Gemeinsame Sicherheitshinweise zum Schleifen, Arbeiten mit Drahtbürsten und Trennschleifen

- **Dieses Elektrowerkzeug ist zu verwenden als Schleifer, Drahtbürste oder Trennschleifmaschine. Lesen Sie alle Sicherheitshinweise, Anweisungen, Darstellungen und Daten, die Sie mit dem Gerät erhalten.** Wenn Sie nicht alle folgenden Anweisungen beachten, kann es zu elektrischem Schlag, Feuer und/oder schweren Verletzungen kommen.
- **Dieses Elektrowerkzeug ist nicht geeignet zum Sandpapier-schleifen, Polieren und Lochschneiden.** Verwendungen, für die das Elektrowerkzeug nicht vorgesehen ist, können Gefährdungen und Verletzungen verursachen.
- **Verwenden Sie das Elektrowerkzeug nicht für eine Funktion, für die es nicht ausdrücklich konstruiert und von seinem Hersteller vorgesehen ist.** Solch ein Umbau kann zu einem Verlust der Kontrolle und ernsthaften Körperverletzungen führen.
- **Verwenden Sie kein Einsatzwerkzeug, das vom Hersteller nicht speziell für dieses Elektrowerkzeug vorgesehen und empfohlen wurde.** Nur weil Sie

das Zubehör an Ihrem Elektrowerkzeug befestigen können, garantiert das keine sichere Verwendung.

- **Die zulässige Drehzahl des Einsatzwerkzeugs muss mindestens so hoch sein wie die auf dem Elektrowerkzeug angegebene Höchstdrehzahl.** Ein Einsatzwerkzeug, das sich schneller als zulässig dreht, kann zerbrechen und umherfliegen.
- **Außendurchmesser und Dicke des Einsatzwerkzeugs müssen den Maßangaben Ihres Elektrowerkzeugs entsprechen.** Falsch bemessene Einsatzwerkzeuge können nicht ausreichend abgeschirmt oder kontrolliert werden.
- **Die Maße zur Befestigung des Einsatzwerkzeugs müssen zu den Maßen der Befestigungsmittel des Elektrowerkzeugs passen.** Einsatzwerkzeuge, die nicht passgenau am Elektrowerkzeug befestigt werden, drehen sich ungleichmäßig, vibrieren sehr stark und können zum Verlust der Kontrolle führen.
- **Verwenden Sie keine beschädigten Einsatzwerkzeuge. Kontrollieren Sie vor jeder Verwendung Einsatzwerkzeuge wie Schleifscheiben auf Absplittierungen und Risse, Schleifteller auf Risse, Verschleiß oder starke Abnutzung, Drahtbürsten auf lose oder gebrochene Drähte. Wenn das Elektrowerkzeug oder das Einsatzwerkzeug herunterfällt, überprüfen Sie, ob es beschädigt ist, oder verwenden Sie ein unbeschädigtes Einsatzwerkzeug. Wenn Sie das Einsatzwerkzeug kontrolliert und eingesetzt haben, halten**

Sie und in der Nähe befindliche Personen sich außerhalb der Ebene des rotierenden Einsatzwerkzeugs auf und lassen Sie das Gerät eine Minute lang mit Höchstdrehzahl laufen. Beschädigte Einsatzwerkzeuge brechen normalerweise in dieser Testzeit.

- **Tragen Sie persönliche Schutzausrüstung. Verwenden Sie je nach Anwendung Vollgesichtsschutz, Augenschutz oder Schutzbrille. Soweit angemessen, tragen Sie Staubmaske, Gehörschutz, Schutzhandschuhe oder Spezialschürze, die kleine Schleif- und Materialpartikel von Ihnen fernhält.** Die Augen müssen vor herumfliegenden Fremdkörpern geschützt werden, die bei verschiedenen Anwendungen entstehen. Staub- oder Atemschutzmaske müssen den bei der jeweiligen Anwendung entstehenden Staub filtern. Wenn Sie lange lautem Lärm ausgesetzt sind, können Sie einen Hörverlust erleiden.
- **Achten Sie bei anderen Personen auf sicheren Abstand zu Ihrem Arbeitsbereich. Jeder, der den Arbeitsbereich betritt, muss persönliche Schutzausrüstung tragen.** Bruchstücke des Werkstücks oder gebrochener Einsatzwerkzeuge können wegfiegen und Verletzungen auch außerhalb des direkten Arbeitsbereichs verursachen.
- **Halten Sie das Elektrowerkzeug nur an den isolierten Griffflächen, wenn Sie Arbeiten ausführen, bei denen das Einsatzwerkzeug verborgene Stromleitungen treffen kann.** Der Kontakt mit einer spannungsführenden Leitung kann auch metallene Geräteteile

unter Spannung setzen und zu einem elektrischen Schlag führen.

- **Halten Sie das Netzkabel von sich drehenden Einsatzwerkzeug fern.** Wenn Sie die Kontrolle über das Gerät verlieren, kann das Netzkabel durchtrennt oder erfasst werden und Ihre Hand oder Ihr Arm in das sich drehende Einsatzwerkzeug geraten.
- **Legen Sie das Elektrowerkzeug niemals ab, bevor das Einsatzwerkzeug völlig zum Stillstand gekommen ist.** Das sich drehende Einsatzwerkzeug kann in Kontakt mit der Ablagefläche geraten, wodurch Sie die Kontrolle über das Elektrowerkzeug verlieren können.
- **Lassen Sie das Elektrowerkzeug nicht laufen, während Sie es tragen.** Ihre Kleidung kann durch zufälligen Kontakt mit dem sich drehenden Einsatzwerkzeug erfasst werden und das Einsatzwerkzeug sich in Ihren Körper bohren.
- **Reinigen Sie regelmäßig die Lüftungsschlitze Ihres Elektrowerkzeugs.** Das Motorgebläse zieht Staub in das Gehäuse, und eine starke Ansammlung von Metallstaub kann elektrische Gefahren verursachen.
- **Verwenden Sie das Elektrowerkzeug nicht in der Nähe brennbarer Materialien.** Funken könnten diese Materialien entzünden.
- **Verwenden Sie keine Einsatzwerkzeuge, die flüssige Kühlmittel erfordern.** Die Verwendung von Wasser oder anderen flüssigen Kühlmitteln kann zu einem elektrischen Schlag führen.

Rückschlag und entsprechende Sicherheitshinweise

Rückschlag ist die plötzliche Reaktion infolge eines blockierten oder hakenden drehenden Einsatzwerkzeugs wie Schleifscheibe, Schleifteller, Drahtbürste usw. Verhaken oder Blockieren führt zu einem abrupten Stopp des rotierenden Einsatzwerkzeugs. Dadurch wird ein unkontrolliertes Elektrowerkzeug gegen die Drehrichtung des Einsatzwerkzeugs an der Blockierstelle beschleunigt.

Wenn z. B. eine Schleifscheibe im Werkstück hakt oder blockiert, kann sich die Kante der Schleifscheibe, die in das Werkstück eintaucht, verfangen und dadurch die Schleifscheibe ausbrechen oder einen Rückschlag verursachen. Die Schleifscheibe bewegt sich dann auf die Bedienperson zu oder von ihr weg, je nach Drehrichtung der Scheibe an der Blockierstelle. Hierbei können Schleifscheiben auch brechen.

Ein Rückschlag ist die Folge einer falschen Verwendung des Elektrowerkzeugs und/oder fehlerhaften Arbeitsbedingungen. Er kann durch geeignete Vorsichtsmaßnahmen, wie nachfolgend beschrieben, verhindert werden.

- **Halten Sie das Elektrowerkzeug gut fest und bringen Sie Ihren Körper und Ihre Arme in eine Position, in der Sie die Rückschlagkräfte abfangen können. Verwenden Sie immer den Zusatzgriff, falls vorhanden, um die größtmögliche Kontrolle über Rückschlagkräfte oder Reaktionsmomente beim Hochlauf zu haben.** Die Bedienperson kann durch geeignete Vorsichtsmaßnahmen die Rückschlag- und Reaktionskräfte beherrschen.

- **Bringen Sie Ihre Hand nie in die Nähe sich drehender Einsatzwerkzeuge.** Das Einsatzwerkzeug kann sich beim Rückschlag über Ihre Hand bewegen.
- **Meiden Sie mit Ihrem Körper den Bereich, in den das Elektrowerkzeug bei einem Rückschlag bewegt wird.** Der Rückschlag treibt das Elektrowerkzeug in die Richtung entgegengesetzt zur Bewegung der Schleifscheibe an der Blockierstelle.
- **Arbeiten Sie besonders vorsichtig im Bereich von Ecken, scharfen Kanten usw. Verhindern Sie, dass Einsatzwerkzeuge gegen das Werkstück prallen und verhaken.** Das rotierende Einsatzwerkzeug neigt bei Ecken, scharfen Kanten oder wenn es abprallt dazu, sich zu verhaken. Dies verursacht einen Kontrollverlust oder Rückschlag.
- **Verwenden Sie kein Kettensägeblatt zum Holzschneiden, keine segmentierte Diamanttrennscheibe mit einem Segmentabstand über 10 mm und kein gezähntes Sägeblatt.** Solche Einsatzwerkzeuge verursachen häufig einen Rückschlag und den Verlust der Kontrolle.
- **Gekröpfte Schleifscheiben müssen so montiert werden, dass ihre Schleiffläche nicht über der Ebene des Schutzhaubenrandes hervorsteht.** Eine unsachgemäß montierte Schleifscheibe, die über die Ebene des Schutzhaubenrandes hinausragt, kann nicht ausreichend abgeschirmt werden.
- **Die Schutzhaube muss sicher am Elektrowerkzeug angebracht und für ein Höchstmaß an Sicherheit so eingestellt sein, dass der kleinstmögliche Teil des Schleifkörpers offen zum Bediener zeigt.** Die Schutzhaube hilft, die Bedienperson vor Bruchstücken, zufälligem Kontakt mit dem Schleifkörper sowie Funken, die Kleidung entzündend könnten, zu schützen.
- **Schleifkörper dürfen nur für die empfohlenen Einsatzmöglichkeiten verwendet werden. Zum Beispiel: Schleifen Sie nie mit der Seitenfläche einer Trennscheibe.** Trennscheiben sind zum Materialabtrag mit der Kante der Scheibe bestimmt. Seitliche Krafteinwirkung auf diese Schleifkörper kann sie zerbrechen.

Besondere Sicherheitshinweise zum Schleifen und Trennschleifen

- **Verwenden Sie ausschließlich die für Ihr Elektrowerkzeug zugelassenen Schleifkörper und die für diese Schleifkörper vorgesehene Schutzhaube.** Schleifkörper, die nicht für das Elektrowerkzeug vorgesehen sind, können nicht ausreichend abgeschirmt werden und sind unsicher.
- **Verwenden Sie immer unbeschädigte Spannflansche in der richtigen Größe und Form für die von Ihnen gewählte Schleifscheibe.** Geeignete Flansche stützen die Schleifscheibe und verringern so die Gefahr eines Schleifscheibenbruchs. Flansche für Trennscheiben können sich von den Flanschen für andere Schleifscheiben unterscheiden.
- **Verwenden Sie keine abgenutzten Schleifscheiben von größeren Elektrowerkzeugen.** Eine Schleifscheibe für größere Elektrowerk-

zeuge ist nicht für die höheren Drehzahlen von kleineren Elektrowerkzeugen ausgelegt und kann brechen.

- **Verwenden Sie beim Einsatz von Scheiben für einen doppelten Zweck immer die geeignete Schutzhaube für die durchgeführte Anwendung.** Nichtverwendung der richtigen Schutzhaube kann die erwünschte Abschirmung verfehlen und zu schweren Verletzungen führen.

Weitere besondere Sicherheitshinweise zum Trennschleifen

- **Vermeiden Sie ein Blockieren der Trennscheibe oder zu hohen Anpressdruck. Führen Sie keine übermäßig tiefen Schnitte aus.** Eine Überlastung der Trennscheibe erhöht deren Beanspruchung und die Anfälligkeit zum Verkanten oder Blockieren und damit die Möglichkeit eines Rückschlags oder Schleifkörperbruchs.
- **Meiden Sie den Bereich vor und hinter der rotierenden Trennscheibe.** Wenn Sie die Trennscheibe im Werkstück von sich wegbewegen, kann im Falle eines Rückschlags das Elektrowerkzeug mit der sich drehenden Scheibe direkt auf Sie geschleudert werden.
- **Falls die Trennscheibe verklemmt oder Sie die Arbeit unterbrechen, schalten Sie das Elektrowerkzeug aus und halten Sie es ruhig, bis die Scheibe zum Stillstand gekommen ist. Versuchen Sie nie, die noch laufende Trennscheibe aus dem Schnitt zu ziehen, sonst kann ein Rückschlag erfolgen.** Ermitteln und beheben Sie die Ursache für das Verklemmen.
- **Schalten Sie das Elektrowerkzeug nicht wieder ein, solange**

es sich im Werkstück befindet. Lassen Sie die Trennscheibe erst ihre volle Drehzahl erreichen, bevor Sie den Schnitt vorsichtig fortsetzen. Anderenfalls kann die Scheibe verhaken, aus dem Werkstück springen oder einen Rückschlag verursachen.

- **Stützen Sie Platten oder große Werkstücke ab, um das Risiko eines Rückschlags durch eine eingeklemmte Trennscheibe zu vermindern.** Große Werkstücke können sich unter ihrem eigenen Gewicht durchbiegen. Das Werkstück muss auf beiden Seiten der Scheibe abgestützt werden, und zwar sowohl in der Nähe der Schnittlinie als auch an der Kante.
- **Seien Sie besonders vorsichtig bei „Tauschnitten“ in bestehende Wände oder andere nicht einsehbare Bereiche.** Die eintauchende Trennscheibe kann beim Schneiden in Gas- oder Wasserleitungen, elektrische Leitungen oder andere Objekte einen Rückschlag verursachen.
- **Führen Sie keine Kurvenschnitte aus.** Eine Überlastung der Trennscheibe erhöht deren Beanspruchung und die Anfälligkeit zum Verkanten oder Blockieren und damit die Möglichkeit eines Rückschlags oder Schleifkörperbruchs, was zu schweren Verletzungen führen kann.

Besondere Sicherheitshinweise zum Arbeiten mit Drahtbürsten

- **Beachten Sie, dass die Drahtbürste auch während des üblichen Gebrauchs Drahtstücke verliert. Überlasten Sie die Drähte nicht durch zu hohen Anpressdruck.** Wegfliegende Drahtstücke können sehr leicht durch dünne Kleidung und/oder die Haut dringen.

- **Wird eine Schutzhaube empfohlen, verhindern Sie, dass sich Schutzhaube und Drahtbürste berühren können.** Teller- und Topfbürsten können durch Anpressdruck und Zentrifugalkräfte ihren Durchmesser vergrößern.

Weiterführende Sicherheitshinweise

- Halten Sie nie die Finger zwischen Schleifscheibe und Funkschutz oder in die Nähe der Schutzhauben. Es besteht Gefahr durch Quetschen.
- Die rotierenden Teile des Gerätes können aus funktionellen Gründen nicht abgedeckt werden. Gehen Sie daher mit Bedacht vor und sichern Sie das Werkstück gut, um ein Verrutschen zu vermeiden, wodurch Ihre Hände mit der Schleifscheibe in Berührung kommen könnten.
- Das Werkstück wird beim Schleifen heiß. Nicht an der bearbeiteten Stelle anfassen, lassen Sie es abkühlen. Es besteht Verbrennungsgefahr. Verwenden Sie kein Kühlmittel oder ähnliches.
- Arbeiten Sie mit dem Gerät nicht, wenn Sie müde sind oder nach der Einnahme von Alkohol oder Tabletten. Legen Sie immer rechtzeitig eine Arbeitspause ein.
- Schalten Sie das Gerät aus und entfernen Sie den Akku (22). Vergewissern Sie sich, dass alle sich bewegenden Teile zum vollständigen Stillstand gekommen sind:
 - zum Lösen eines blockierten Einsatzwerkzeuges
 - bei ungewöhnlichen Geräuschen
 - bevor Sie das Gerät überprüfen, reinigen oder Arbeiten an ihm durchführen
- **Verwenden Sie ausschließlich Zubehör, welches von**

PARKSIDE empfohlen wurde.

Ungeeignetes Zubehör kann zu elektrischem Schlag oder Feuer führen.

Restrisiken

Auch wenn Sie dieses Elektrowerkzeug vorschriftsmäßig bedienen, bleiben immer Restrisiken bestehen. Folgende Gefahren können im Zusammenhang mit der Bauweise und Ausführung dieses Elektrowerkzeugs auftreten:

- Augenschäden, falls kein geeigneter Augenschutz getragen wird.
- Lungenschäden, falls kein geeigneter Atemschutz getragen wird.
- Gehörschäden, falls kein geeigneter Gehörschutz getragen wird.
- Gesundheitsschäden, die aus Hand-Arm-Schwingungen resultieren, falls das Gerät über einen längeren Zeitraum verwendet wird oder nicht ordnungsgemäß geführt und gewartet wird.
- Gesundheitsschäden durch:
 - Berührung der Schleifwerkzeuge im nicht abgedeckten Bereich;
 - Herausschleudern von Teilen aus Werkstücken oder beschädigten Schleifscheiben.

▲ WARNUNG! Gefahr durch elektromagnetisches Feld, das während das Gerät im Betrieb ist, erzeugt wird. Das Feld kann unter bestimmten Umständen aktive oder passive medizinische Implantate beeinträchtigen. Um die Gefahr von ernsthaften oder tödlichen Verletzungen zu verringern, empfehlen wir Personen mit medizinischen Implantaten ihren Arzt und den Hersteller des medizinischen Implantats zu konsultieren, bevor das Gerät bedient wird.

Vorbereitung

⚠ WARNUNG! Verletzungsgefahr durch ungewollt anlaufendes Gerät. Setzen Sie den Akku erst dann in das Gerät ein, wenn das Gerät vollständig für den Einsatz vorbereitet ist.

Bedienteile

Lernen Sie vor dem ersten Betrieb des Geräts die Bedienteile kennen.

Entsperrtaster (13)

- Die Ladezustandsanzeige (11) am Bedienfeld leuchtet.
- Sie können das Gerät bedienen, bis die Ladezustandsanzeige erlischt.

Drehzahl-Taste (14)

Drehzahlstufe umschalten

- **1** \triangleq kleinste Drehzahlstufe
- **6** \triangleq höchste Drehzahlstufe
- Die Anzeige (12) zeigt die gewählte Drehzahlstufe.



Ein-/Austaster (15)



Einschalten: Drücken Sie den Ein-/Austaster zweimal kurz hintereinander.

Ausschalten: Drücken sie den Ein-/Austaster oder die Entsperrtaste.

Spindelarrretierung (8)

- Arretiert die Spindel beim Montieren/Demontieren des Einsatzwerkzeugs.

Zusatzhandgriff montieren und demontieren

⚠ WARNUNG! Verletzungsgefahr durch Verlust der Kontrolle! Betreiben Sie das Gerät niemals freihändig ohne Zusatzhandgriff.

Zusatzhandgriff montieren

Sie können den Zusatzhandgriff rechts und links am Gerät anbringen.

1. Drehen Sie den Zusatzhandgriff (4) fest in eine der beiden Aufnahmen.

Zusatzhandgriff demontieren

1. Drehen Sie den Zusatzhandgriff (4) aus der Aufnahme.

Schutzhaube montieren und demontieren

Voraussetzungen

- Akku aus Gerät entnommen
- Einsatzwerkzeug und Aufnahmeflansch (26) demontiert

Schutzhaube montieren (Abb. A)

1. Setzen Sie die Schutzhaube (7) so auf das Gerät, dass die offene Seite zum Gerät hin zeigt.

Die Aussparungen an der Schutzhaube müssen in das Raster (29) am Gerät passen, es ist nur eine Position möglich.

2. Drücken und halten Sie den Entriegelungshebel (30) der Schutzhaube in Richtung Gerät.
3. Drehen Sie die Schutzhaube (7) mindestens $\frac{1}{4}$ Umdrehung.
4. Lassen Sie den Entriegelungshebel (30) los.
5. Bewegen Sie die Schutzhaube (7) ein kleines Stück, bis sie einrastet.

Sie können jetzt ein Einsatzwerkzeug montieren.

Schutzhaube demontieren (Abb. A)

1. Drücken Sie den Entriegelungshebel der Schutzhaube (30) in Richtung Gerät und drehen Sie die Schutzhaube (7) rechts herum, bis die offene Seite der Schutzhaube zum Gerät zeigt.
2. Wenn die Aussparungen an der Schutzhaube mit dem Raster (29) am

Gerät übereinstimmen, dann können Sie die Schutzhaube (7) nach oben abnehmen.

Einsatzwerkzeug montieren und demontieren

Zulässiges Einsatzwerkzeug

▲ WARNUNG! Verletzungsgefahr!

Nicht jedes Einsatzwerkzeug, das Sie an Ihrem Elektrowerkzeug befestigen können, garantiert eine sichere Verwendung. Verwenden Sie kein Einsatzwerkzeug, das vom Hersteller nicht speziell für dieses Elektrowerkzeug vorgesehen und empfohlen wurde.

▲ WARNUNG! Verletzungsgefahr! Ein Einsatzwerkzeug, das sich schneller als zulässig dreht, kann zerbrechen und umherfliegen. Die zulässige Drehzahl bzw. Umfangsgeschwindigkeit des Einsatzwerkzeugs muss mindestens so hoch sein wie unten angegeben.

Alle Einsatzwerkzeuge

- Maximale Drehzahl: $\geq 8500 \text{ min}^{-1}$
- Durchmesser: $\leq 125 \text{ mm}$

Schleifscheibe

- Dicke: $\leq 6 \text{ mm}$

Trennscheibe

- Dicke: $\leq 1,2 \text{ mm}$
- Trennscheibenkonstruktionen: diamantbesetzte, gebundene verstärkte, segmentierte

Scheibenbürste

- Dicke: $\leq 16,5 \text{ mm}$

Topfbürste

- Dicke: $\leq 25 \text{ mm}$

Scheibe montieren und demontieren



▲ VORSICHT! Verletzungsgefahr beim Berühren des Einsatzwerkzeugs. Tragen Sie beim Umgang mit dem Einsatzwerkzeug Schutzhandschuhe.

Hinweise

- **▲ GEFAHR!** Verletzungsgefahr! Verwenden Sie nur vom Hersteller empfohlene Einsatzwerkzeuge.
- Verwenden Sie ausschließlich unbeschädigte Einsatzwerkzeuge.
- Die Scheibe wird mit einer Schnellspannmutter (25) an der Aufnahmespindel (27) befestigt. Zum Lösen oder Festziehen der Schnellspannmutter gibt es zwei Möglichkeiten:
 - Mit der Hand: Klappen sie dazu den Bügel (24) der Schnellspannmutter nach oben.
 - Mit dem Spanschlüssel (16); im Zusatzhandgriff (4) verstaubt)

Vorgehen (Abb. C)

1. Prüfen Sie das Einsatzwerkzeug. Verwenden Sie das Einsatzwerkzeug nicht, wenn es beschädigt ist.
2. Drücken und halten Sie die Spindelarretierung (8).
3. Drehen Sie die Aufnahmespindel (27), bis die Spindel-Arretierung die Aufnahmespindel fixiert. Halten Sie die Spindelarretierung (8) weiter gedrückt.
4. Lösen Sie die Schnellspannmutter (25). Sie können die Spindelarretierung (8) loslassen.
5. **Demontieren:** Nehmen Sie das Einsatzwerkzeug vom Aufnahmeflansch (26).

Montieren: Setzen Sie das Einsatzwerkzeug auf den Aufnahmeflansch (26).

Die Beschriftung der Trenn-/Schleifscheibe zeigt grundsätzlich zum Gerät. Wenn auf der Scheibe eine Drehrichtung angegeben ist, dann muss diese mit dem Drehrichtungspfeil (6)

 übereinstimmen.

Achten Sie darauf, dass der Aufnahmeflansch (26) so auf das Gerät aufgesetzt ist, dass die Aussparungen im Aufnahmeflansch in die Kante am Gerät greifen. Die Aufnahmespindel (27) muss sich mitdrehen, wenn Sie den Aufnahmeflansch drehen.

6. Setzen Sie die Schnellspannmutter (25) auf die Aufnahmespindel (27). Die flache Seite der Schnellspannmutter zeigt zum Einsatzwerkzeug.
7. Drücken und halten Sie die Spindelarreterierung (8).
8. Drehen Sie die Aufnahmespindel (27), bis die Spindel-Arretierung die Aufnahmespindel fixiert. Halten Sie die Spindelarreterierung (8) weiter gedrückt.
9. Ziehen Sie die Schnellspannmutter (25) fest.
Sie können die Spindelarreterierung (8) loslassen.

Falls Sie eine Trennscheibe montiert haben: Montieren Sie den Aufsatz auf die Schutzhaube (S. 94).

Drahtbürste montieren und Demontieren



▲ VORSICHT! Verletzungsgefahr beim Berühren des Einsatzwerkzeugs. Tragen Sie beim Umgang mit dem Einsatzwerkzeug Schutzhandschuhe.

Notwendige Werkzeuge

- Maulschlüssel (nicht mitgeliefert)

Drahtbürste demontieren (Abb. D)

1. Drücken und halten Sie die Spindelarreterierung (8).
2. Drehen Sie die Aufnahmespindel (27), bis die Spindel-Arretierung die Aufnahmespindel fixiert. Halten Sie die Spindelarreterierung (8) weiter gedrückt.
3. Lösen Sie die Drahtbürste mit einem Maulschlüssel.
Sie können die Spindelarreterierung (8) loslassen.

Drahtbürste montieren (Abb. D)

1. Setzen Sie die gewünschte Drahtbürste auf die Aufnahmespindel (27).
2. Drücken und halten Sie die Spindelarreterierung (8).
3. Drehen Sie die Drahtbürste auf die Aufnahmespindel (27). Ziehen Sie die Drahtbürste mit dem Maulschlüssel fest.
Sie können die Spindelarreterierung (8) loslassen.

Aufsatz auf Schutzhaube montieren und demontieren



▲ VORSICHT! Verletzungsgefahr beim Berühren des Einsatzwerkzeugs. Tragen Sie beim Umgang mit dem Einsatzwerkzeug Schutzhandschuhe.

Voraussetzungen

- Trennscheibe montiert
- Akku aus Gerät entnommen

Aufsatz (17) montieren (Abb. B)

1. Setzen Sie den Aufsatz (17) an der Schutzhaube (7) an und drehen den Aufsatz (17) bis dieser hörbar einrastet.

Aufsatz (17) demontieren (Abb. B)

1. Lösen sie eine der beiden Verriegelungen (18) am Aufsatz (17), indem Sie die Verriegelung (18) nach außen drücken.
2. Schieben Sie die gelöste Verriegelung (18) über die Schutzhaube (7), bis der Aufsatz nach einer halben Umdrehung demontiert ist.

Ladezustand des Akkus prüfen

LEDs	Bedeutung
rot, orange, grün	Akku geladen
rot, orange	Akku teilweise geladen
rot	Akku muss geladen werden

Am Akku

1. Drücken Sie die Taste (21) neben der Ladezustandsanzeige (20) am Akku (22).
Die LEDs der Ladezustandsanzeige zeigen den Ladezustand des Akkus.
2. Laden Sie den Akku (22) auf, wenn nur noch die rote LED der Ladezustandsanzeige (20) leuchtet.

Am Gerät

1. Die Ladezustandsanzeige (11) leuchtet während des Betriebs. Wenn die Ladezustandsanzeige nicht leuchtet, dann drücken Sie die Entsperrtaste (13).
Die LEDs der Ladezustandsanzeige zeigen den Ladezustand des Akkus.
2. Laden Sie den Akku (22) auf, wenn nur noch die rote LED der Ladezustandsanzeige (11) leuchtet.

Akku aufladen

Siehe auch Betriebsanleitung des Ladegeräts.

Hinweise

- Lassen Sie einen erwärmten Akku vor dem Laden abkühlen.
- Setzen Sie den Akku nicht über längere Zeit starker Sonneneinstrahlung aus und legen Sie ihn nicht auf Heizkörpern ab (max. 50 °C).

Akku aufladen

1. Nehmen Sie den Akku (22) aus dem Gerät.
2. Schieben Sie den Akku (22) in den Ladeschacht des Akku-Ladegeräts (23).
3. Schließen Sie das Akku-Ladegerät (23) an eine Steckdose an.
4. Nach erfolgtem Ladevorgang trennen Sie das Akku-Ladegerät (23) vom Netz.
5. Ziehen Sie den Akku (22) aus dem Akku-Ladegerät (23).

Kontroll-LEDs auf dem Ladegerät (23)

grün	rot	Bedeutung
leuchtet	–	<ul style="list-style-type: none"> • Akku ist vollständig aufgeladen • bereit (kein Akku eingelegt)
–	leuchtet	Akku wird aufgeladen
–	blinkt	Akku ist überhitzt
blinkt	blinkt	Akku ist defekt

Betrieb

Arbeitshinweise

- **▲ WARNUNG!** Verletzungsgefahr! Wenn möglich, verwenden Sie Zwingen, um das Werkstück zu fixieren. Halten Sie niemals ein kleines Werkstück in der einen Hand und das Gerät in der anderen, während Sie das Gerät benutzen.

- **▲ GEFAHR!** Verletzungsgefahr! Achten Sie darauf, zum Arbeiten genügend Platz zu haben und andere Personen nicht zu gefährden.
- Stellen Sie die Schutzhaube so ein, dass ein Funkenflug oder abgelöste Teile weder den Anwender noch umstehende Personen treffen können. Die Stellung der Schutzhaube hat ebenfalls so zu erfolgen, dass der Funkenflug brennbare Teile, auch umliegend, nicht entzündet.
- Das Einsatzwerkzeug darf nicht mit einem Trennschleifständer verwendet werden.
- Schalten Sie das Gerät nur dann ein, wenn das Einsatzwerkzeug das Werkstück nicht berührt.
- Zu starker Druck verringert die Leistungsfähigkeit des Elektrowerkzeuges und führt zu schnellerem Verschleiß des Einsatzwerkzeuges.
- Arbeiten Sie stets im Gegenlauf. So wird das Gerät nicht unkontrolliert aus dem Schnitt gedrückt. Der Drehrichtungspfeil (6) symbolisiert die Laufrichtung des Einsatzwerkzeuges.
- Lassen Sie das Gerät nach starker Belastung noch einige Minuten im Leerlauf laufen, um das Einsatzwerkzeug abzukühlen.
- Fassen Sie das Einsatzwerkzeug nicht an, bevor es abgekühlt ist.

Probelauf

Führen Sie vor dem ersten Arbeiten und nach jedem Werkzeugwechsel einen Probelauf ohne Belastung durch. Schalten Sie das Gerät sofort aus, wenn das Werkzeug unruhig läuft, beträchtliche Schwingungen auftreten oder abnorme Geräusche zu hören sind.

Trennschleifen

Voraussetzungen

- Trennscheibe (Durchmesser ≤ 125 mm; Dicke $\leq 1,2$ mm)
- Aufsatz (17) auf Schutzhaube (7) montiert

Hinweise

- **HINWEIS!** Sachschaden. Verwenden Sie niemals Schruppscheiben zum Trennen!
- Arbeiten Sie grundsätzlich mit geringem Vorschub. Üben Sie nur mäßigen Druck auf das Werkstück aus.

Hinweise zur Statik

Schlitzte in tragenden Wänden unterliegen länderspezifischen Festlegungen. Diese Vorschriften sind unbedingt einzuhalten. Ziehen Sie vor Arbeitsbeginn den verantwortlichen Statiker, Architekten oder die zuständige Bauleitung zu Rate.

Schruppschleifen

Notwendige Werkzeuge und Hilfsmittel

- Schruppscheiben (Durchmesser ≤ 125 mm)
- Schutzhaube (7)

▲ GEFAHR! Verletzungsgefahr durch Kontrollverlust. Den Aufsatz (17) der Schutzhaube (7) entfernen, um ein Anstoßen an das Werkstück zu vermeiden. **HINWEIS!** Sachschaden. Verwenden Sie niemals Trennscheiben zum Schruppen! Arbeiten Sie grundsätzlich mit geringem Vorschub. Üben Sie nur mäßigen Druck auf das Werkstück aus.

Bei einem Arbeitswinkel von 30° bis 40° erzielen Sie beim Schruppschleifen das beste Ergebnis.

Schleifen mit Drahtbürste

Voraussetzungen

- Geeignete Schleifbürste

- Schutzhaube (7)

Hinweise

- Schutzbrille tragen, es könnten sich Drähte lösen.
- Verwenden Sie nur Scheibenbürsten, die nicht dicker sind als die zulässige maximale Dicke ($\leq 16,5$ mm). Drähte können die Schutzhaube treffen und brechen.
- Geeignet zum Grobentrostern, Reinigen von Schweißnähten und Entfernen von Lack.
- Üben Sie nur mäßigen Druck auf das Werkstück aus. Überlasten Sie die Drahtbürste nicht durch zu hohen Anpressdruck.

Akku einsetzen und entnehmen

⚠ WARNUNG! Verletzungsgefahr durch ungewollt anlaufendes Gerät. Setzen Sie den Akku erst dann in das Gerät ein, wenn das Gerät vollständig für den Einsatz vorbereitet ist.
HINWEIS! Beschädigungsgefahr! Falscher Akku kann Gerät und Akku beschädigen.

Akku einsetzen

1. Schieben Sie den Akku (22) entlang der Führungsschiene in den Akku-Halter (2).
Der Akku verriegelt hörbar.

Akku entnehmen

1. Drücken und halten Sie die Akku-Entriegelung (19) am Akku (22).
2. Ziehen Sie den Akku aus dem Akku-Halter (2).

Schutzhaube einstellen

⚠ WARNUNG! Verletzungsgefahr durch ungewollt anlaufendes Gerät. Nehmen Sie den Akku (22) aus dem Gerät.



⚠ VORSICHT! Verletzungsgefahr beim Berühren des Einsatzwerkzeugs. Tragen Sie beim Umgang mit dem Einsatzwerkzeug Schutzhandschuhe.

Hinweise

- Stellen Sie die Schutzhaube (7) so ein, dass der Funkenflug oder abgelöste Teile weder den Anwender noch umstehende Personen treffen können.
- Stellen Sie die Schutzhaube (7) so ein, dass der Funkenflug keine brennbaren Teile, auch umliegend, entzündet.

Vorgehen (Abb. A)

1. Drücken und halten Sie den Entriegelungshebel (30) der Schutzhaube in Richtung Gerät.
2. Drehen Sie die Schutzhaube (7) in die gewünschte Position.
3. Lassen Sie den Entriegelungshebel (30) los.
4. Bewegen Sie die Schutzhaube (7) ein kleines Stück, bis sie einrastet.

Drehzahl anpassen

Sie können die Drehzahl jederzeit während des Betriebs anpassen. Wählen Sie mit der Drehzahl Taste (14) die gewünschte Stufe aus.

Orientierungshilfe zur Drehzahlwahl:

Stufe	Einsatzwerkzeug	Anwendung
2-3	Topfbürste	Bürsten, Grobentrostern, Lack entfernen
4-6	Schleifscheibe	Schleifen
6	Schleifscheibe	Schruppschleifen
6	Trennscheibe	Trennen

Ein- und Ausschalten

Hinweise

- Beachten Sie je nach Einsatzzweck die Arbeitshinweise für das Gerät (*Arbeits-hinweise, S. 95*).
- Wenn die Schutzhaube montiert ist, stellen Sie diese so ein, dass der kleinstmögliche Teil des Schleifkörpers offen zum Bediener zeigt. Stellen Sie die Schutzhaube bei Bedarf neu ein.

Einschalten

1. Drücken Sie den Entsperrtaster (13). Die Ladezustandsanzeige (11) im Bedienfeld leuchtet.
2. Wählen Sie eine geeignete Drehzahl. Sie können die Drehzahl jederzeit während des Betriebs anpassen.
3. **Einschalten:** Drücken Sie den Ein-/Austaster (15) zweimal kurz hintereinander.
4. Prüfen Sie dabei, ob das Einsatzwerkzeug einwandfrei rund läuft. Wenn nicht: Tauschen Sie das Einsatzwerkzeug.
5. Warten Sie, bis das Gerät seine volle Drehzahl erreicht hat.
6. Führen Sie das Einsatzwerkzeug gegen das Werkstück.

Ausschalten

1. Entfernen Sie das Einsatzwerkzeug vom Werkstück.
2. **Ausschalten:** Drücken Sie den Ein-/Austaster (15) oder den Entsperrtaster (13). Die Ladezustandsanzeige (11) im Bedienfeld erlischt.
3. Warten Sie, bis das Elektrowerkzeug zum Stillstand gekommen ist, bevor Sie es ablegen.
4. Wenn Sie das Gerät unbeaufsichtigt lassen oder mit der Arbeit fertig sind:

Nehmen Sie den Akku (22) aus dem Gerät.

PARKSIDE App

Mit der PARKSIDE App können Sie das Gerät überwachen und bestimmte Funktionen steuern. Die Funktionen können sich mit Updates von App und Firmware ändern. Weitere Informationen zur PARKSIDE App finden Sie in der Anleitung des Smart-Akkus.

Voraussetzungen

Um das Gerät in der PARKSIDE App zu finden, müssen folgende Voraussetzungen erfüllt sein:





- Auf Ihrem Smartphone ist die PARKSIDE App installiert und Bluetooth® aktiviert.
- Im Gerät ist folgender Akku eingesetzt: PARKSIDE Performance Smart Akku PAPS 204 A1 oder PAPS 208 A1. Dieser Akku wurde bereits mit der PARKSIDE App verbunden. Das Gerät kommuniziert mit der App über den Akku.

Gerät mit der PARKSIDE App verbinden

1. Setzen Sie den Smart-Akku (22) ein.
2. Drücken Sie den Entsperrtaster (13). Die Anzeige „Verbunden“ (10) blinkt dreimal. Wenn das Gerät verbunden ist leuchtet die Anzeige „Verbunden“ kontinuierlich.
3. Öffnen Sie die PARKSIDE App.
4.  **Deine Geräte.**
Das Gerät wird in der Liste angezeigt. Sollte das Gerät nicht in der Liste angezeigt werden, fügen Sie das Gerät manuell hinzu.

Gerät überwachen und steuern

1.  **Deine Geräte.**

2.  Wählen Sie das Gerät in der Liste aus.
Die Übersichtsseite des Geräts wird angezeigt.
3.  Wählen Sie die gewünschte Einstellung auf der Übersichtsseite aus.
  Wählen Sie bei Unsicherheit die Hilfe aus.
Ein Dialogfenster mit einer Beschreibung für die jeweilige Einstellung wird angezeigt.

Reinigung, Wartung und Lagerung

▲ WARNUNG! Verletzungsgefahr durch ungewollt anlaufendes Gerät. Schützen Sie sich bei Wartungs- und Reinigungsarbeiten. Schalten Sie das Gerät aus und entfernen Sie den Akku (22). Lassen Sie Instandsetzungsarbeiten und Wartungsarbeiten, die nicht in dieser Anleitung beschrieben sind, von unserem Service-Center durchführen. Verwenden Sie nur Original-Ersatzteile.

Reinigung

▲ WARNUNG! Elektrischer Schlag! Spritzen Sie das Gerät niemals mit Wasser ab.

HINWEIS! Beschädigungsgefahr. Chemische Substanzen können die Kunststoffteile des Gerätes angreifen. Verwenden Sie keine Reinigungs- bzw. Lösungsmittel.

- Halten Sie Lüftungsschlitze, Motorgehäuse und Griffe des Gerätes sauber. Verwenden Sie dazu ein feuchtes Tuch oder eine Bürste.

Staubschutzgitter reinigen

(Abb. E)

- Reinigen Sie das Staubschutzgitter (3) mit einem Pinsel.
- Für eine gründliche Reinigung können Sie das Staubschutzgitter demontieren. Setzen Sie dazu einen schmalen Schlitzschraubendreher an der markierten Stelle an.
Tauschen Sie ein defektes Staubschutzgitter (*Ersatzteile und Zubehör*, S. 103).

Wartung

Das Gerät ist wartungsfrei.

Lagerung

Lagern Sie Gerät und Zubehör stets:

- sauber
 - trocken
 - staubgeschützt
 - Im mitgelieferten Aufbewahrungskoffer (28)
 - außerhalb der Reichweite von Kindern
- Die Lagertemperatur für den Akku und das Gerät beträgt zwischen 0 °C und 45 °C. Vermeiden Sie während der Lagerung extreme Kälte oder Hitze, damit der Akku nicht an Leistung verliert.

Nehmen Sie den Akku vor einer längeren Lagerung (z. B. Überwinterung) aus dem Gerät (separate Bedienungsanleitung für Akku und Ladegerät beachten).

Trenn-/Schleifscheibe lagern

- trocken
- hochkant
- ungestapelt

Fehlersuche

Die folgende Tabelle hilft Ihnen kleine Störungen zu beseitigen:

Problem	Mögliche Ursache	Fehlerbehebung
Gerät startet nicht	Akku (22) nicht eingesetzt	Akku einsetzen, S. 97
	Ein-/Austaster (15) defekt	Wenden Sie sich an das Service-Center.
	Motor defekt	Wenden Sie sich an das Service-Center.
Einsatzwerkzeug bewegt sich nicht, obwohl Motor läuft	Spannmutter (25) locker	Spannmutter anziehen
	Werkstück, Werkstückreste oder Reste der Einsatzwerkzeuge blockieren Antrieb	Blockaden entfernen
Motor wird langsamer und bleibt stehen	Gerät wird durch Werkstück überlastet	Druck auf Einsatzwerkzeug verringern
		Werkstück ungeeignet
Einsatzwerkzeug läuft unrund, abnorme Geräusche sind zu hören	Spannmutter (25) locker	Spannmutter anziehen
	Einsatzwerkzeug defekt	Einsatzwerkzeug wechseln
Gerät arbeitet mit Unterbrechungen	Interner Wackelkontakt	Wenden Sie sich an das Service-Center.
	Ein-/Austaster (15) defekt	

Transport

Hinweise

- Schalten Sie das Gerät aus.
- Vergewissern Sie sich, dass alle sich bewegenden Teile zum vollständigen Stillstand gekommen sind.
- Entfernen Sie den Akku.
- Entfernen Sie das Einsatzwerkzeug.
- Tragen Sie das Gerät immer am Handgriff (1).

Entsorgung/ Umweltschutz

Nehmen Sie den Akku aus dem Gerät und führen Sie Gerät, Akku, Zubehör und Ver-

packung einer umweltgerechten Wiederverwertung zu.



Elektrogeräte gehören nicht in den Hausmüll.

Das Symbol der durchgestrichenen Mülltonne bedeutet, dass dieses Elektro- bzw. Elektronikgerät am Ende seiner Lebensdauer nicht im Hausmüll entsorgt werden darf, sondern vom Endnutzer einer getrennten Sammlung zugeführt werden muss.

Richtlinie 2012/19/EU über Elektro- und Elektronik-Altgeräte:

Verbraucher sind gesetzlich dazu verpflichtet, Elektro- und Elektronikgeräte am Ende ihrer Lebensdauer einer umweltge-

rechten Wiederverwertung zuzuführen. Auf diese Weise wird eine umwelt- und ressourcenschonende Verwertung sichergestellt.

Je nach Umsetzung in nationales Recht können Sie folgende Möglichkeiten haben:

- an einer Verkaufsstelle zurückgeben,
- an einer offiziellen Sammelstelle abgeben,
- an den Hersteller/Inverkehrbringer zurücksenden.

Nicht betroffen sind den Altgeräten beigefügte Zubehörteile und Hilfsmittel ohne Elektrobestandteile.

Zusätzliche Entsorgungshinweise für Deutschland

Das Gerät ist bei eingerichteten Sammelstellen, Wertstoffhöfen oder Entsorgungsbetrieben abzugeben. Zudem sind Vertreter von Elektro- und Elektronikgeräten sowie Vertreter von Lebensmitteln zur Rücknahme verpflichtet. LIDL bietet Ihnen Rückgabemöglichkeiten direkt in den Filialen und Märkten an. Rückgabe und Entsorgung sind für Sie kostenfrei.

Beim Kauf eines Neugerätes haben Sie das Recht, ein entsprechendes Altgerät unentgeltlich zurückzugeben.

Zusätzlich haben Sie die Möglichkeit, unabhängig vom Kauf eines Neugerätes, unentgeltlich (bis zu drei) Altgeräte abzugeben, die in keiner Abmessung größer als 25 cm sind.

Bitte entnehmen Sie vor der Rückgabe Batterien oder Akkumulatoren, die nicht vom Altgerät umschlossen sind, sowie Lampen, die zerstörungsfrei entnommen werden können und führen diese einer separaten Sammlung zu.

Service

Garantie

Sehr geehrte Kundin, sehr geehrter Kunde, Sie erhalten auf dieses Produkt 5 Jahre Garantie ab Kaufdatum.

Im Falle von Mängeln dieses Produkts stehen Ihnen gegen den Verkäufer des Produkts gesetzliche Rechte zu. Diese gesetzlichen Rechte werden durch unsere im Folgenden dargestellte Garantie nicht eingeschränkt.

Garantiebedingungen

Die Garantiefrist beginnt mit dem Kaufdatum. Bitte bewahren Sie den Original-Kassenbon gut auf. Diese Unterlage wird als Nachweis für den Kauf benötigt.

Tritt innerhalb von fünf Jahren ab dem Kaufdatum dieses Produkts ein Material- oder Fabrikationsfehler auf, wird das Produkt von uns – nach unserer Wahl – für Sie kostenlos repariert oder ersetzt. Diese Garantieleistung setzt voraus, dass innerhalb der Fünf-Jahres-Frist das defekte Produkt und der Kaufbeleg (Kassenbon) vorgelegt und schriftlich kurz beschrieben wird, worin der Mangel besteht und wann er aufgetreten ist.

Wenn der Defekt von unserer Garantie gedeckt ist, erhalten Sie das reparierte oder ein neues Produkt zurück. Mit Reparatur oder Austausch des Produkts beginnt kein neuer Garantiezeitraum.

Garantiezeit und gesetzliche Mängelansprüche

Die Garantiezeit wird durch die Gewährleistung nicht verlängert. Dies gilt auch für ersetzte und reparierte Teile. Eventuell schon beim Kauf vorhandene Schäden und Mängel müssen sofort nach dem Auspacken gemeldet werden. Nach Ablauf der Garantiezeit anfallende Reparaturen sind kostenpflichtig.

Garantieumfang

Das Produkt wurde nach strengen Qualitätsrichtlinien sorgfältig produziert und vor Anlieferung gewissenhaft geprüft.

Die Garantieleistung gilt für Material- oder Fabrikationsfehler. Diese Garantie erstreckt sich nicht auf Produktteile, die normaler Abnutzung ausgesetzt sind und daher als Verschleißteile angesehen werden können (z. B. Trennscheibe) oder für Beschädigungen an zerbrechlichen Teilen.

Diese Garantie verfällt, wenn das Produkt beschädigt, nicht sachgemäß benutzt oder nicht gewartet wurde. Für eine sachgemäße Benutzung des Produkts sind alle in der Betriebsanleitung aufgeführten Anweisungen genau einzuhalten. Verwendungszwecke und Handlungen, von denen in der Betriebsanleitung abgeraten oder vor denen gewarnt wird, sind unbedingt zu vermeiden.

Das Produkt ist lediglich für den privaten und nicht für den gewerblichen Gebrauch bestimmt. Bei missbräuchlicher und unsachgemäßer Behandlung, Gewaltanwendung und bei Eingriffen, die nicht von unserer autorisierten Service-Niederlassung vorgenommen wurden, erlischt die Garantie.

Abwicklung im Garantiefall

Um eine schnelle Bearbeitung Ihres Anliegen zu gewährleisten, folgen Sie bitte den folgenden Hinweisen:

- Bitte halten Sie für alle Anfragen den Kassenbon und die Artikelnummer (IAN 445972_2307) als Nachweis für den Kauf bereit.
- Die Artikelnummer entnehmen Sie bitte dem Typenschild.
- Sollten Funktionsfehler oder sonstige Mängel auftreten, kontaktieren Sie zunächst das nachfolgend benannte Service-Center **telefonisch** oder per **E-Mail**. Sie erhalten dann weitere In-

formationen über die Abwicklung Ihrer Reklamation.

- Ein als defekt erfasstes Produkt können Sie, nach Rücksprache mit unserem Service-Center unter Beifügung des Kaufbelegs (Kassenbons) und der Angabe, worin der Mangel besteht und wann er aufgetreten ist, für Sie portofrei an die Ihnen mitgeteilte Service-Anschrift übersenden. Um Annahmeprobleme und Zusatzkosten zu vermeiden, benutzen Sie unbedingt nur die Adresse, die Ihnen mitgeteilt wird. Stellen Sie sicher, dass der Versand nicht unfrei, per Sperrgut, Express oder sonstiger Sonderfracht erfolgt. Senden Sie das Produkt bitte inkl. aller beim Kauf mitgelieferten Zubehörteile ein und sorgen Sie für eine ausreichend sichere Transportverpackung.

Reparatur-Service

Für Reparaturen, **die nicht der Garantie unterliegen**, wenden Sie sich an das Service-Center. Dort erhalten Sie gerne einen Kostenvoranschlag.

- Wir können nur Geräte bearbeiten, die ausreichend verpackt und frankiert eingeschickt wurden.

Hinweis: Bitte senden Sie Ihr Gerät gereinigt und mit Hinweis auf den Defekt an die vom Service-Center genannte Adresse.

- Nicht angenommen werden unfrei eingeschickte Geräte sowie Geräte, die per Sperrgut, Express oder mit sonstiger Sonderfracht versendet wurden.
- Wir entsorgen Ihre eingesendeten, defekten Geräte kostenlos.

Service-Center

DE Service Deutschland
 Tel.: 0800 54 35 111
 E-Mail: grizzly@lidl.de
IAN 445972_2307

AT Service Österreich
 Tel.: 0800 447744
 E-Mail: grizzly@lidl.at
IAN 445972_2307

CH Service Schweiz
 Tel.: 0800 56 44 33
 E-Mail: grizzly@lidl.ch
IAN 445972_2307

Importeur

Bitte beachten Sie, dass die folgende Anschrift keine Serviceanschrift ist. Kontaktieren Sie zunächst das oben genannte Service-Center.

Grizzly Tools GmbH & Co. KG
 Stockstädter Str. 20
 63762 Grobostheim
 DEUTSCHLAND
www.grizzlytools.de

Ersatzteile und Zubehör

Ersatzteile und Zubehör erhalten Sie unter www.grizzlytools.shop.

Sollten bei Ihrem Bestellvorgang Probleme auftreten, kontaktieren Sie uns über unseren Online-Shop. Bei weiteren Fragen wenden Sie sich an das Service-Center, S. 103.

Pos.-Nr.	Bezeichnung	Best.-Nr.
3	Staubschutzhülse	91120016
4	Zusatzhandgriff	91110062
5	Schruppscheibe A24QBF 125x6x22,23 mm	91103236

Original-EG-Konformitätserklärung

Produkt: **Akku-Flachkopf-Winkelschleifer**

Modell: **PPWSFA 20-Li A2**

Seriennummer: 000001 - 103000

Der oben beschriebene Gegenstand der Erklärung erfüllt die einschlägigen Harmonisierungsrechtsvorschriften der Union:

**2006/42/EG • 2014/30/EU • 2011/65/EU & (EU) 2015/863
Produkt mit Akku Smart PAPS 204 A1/Smart PAPS 208 A1: 2014/53/EU**

Der oben beschriebene Gegenstand der Erklärung erfüllt die Vorschriften der Richtlinie 2011/65/EU des Europäischen Parlaments und des Rates vom 8. Juni 2011 zur Beschränkung der Verwendung bestimmter gefährlicher Stoffe in Elektro- und Elektronikgeräten.

Um die Konformität zu gewährleisten, wurden folgende harmonisierte Normen sowie nationale Normen und Bestimmungen angewendet:

**EN 62841-1:2015/A11:2022 • EN IEC 62841-2-3:2021/A11:2021
EN IEC 55014-1:2021 • EN IEC 55014-2:2021
EN IEC 63000:2018**

**Produkt mit Akku Smart PAPS 204 A1/Smart PAPS 208 A1:
EN 301 489-1 V2.2.3:2019 • Draft EN 301 489-17 V3.2.5:2022
EN 300 328 V2.2.2:2019 • EN 50663:2017**

Die alleinige Verantwortung für die Ausstellung dieser Konformitätserklärung trägt der Hersteller:

CE Grizzly Tools GmbH & Co. KG
Stockstädter Str. 20
63762 Großostheim
DEUTSCHLAND
16.02.2024



Christian Frank
Dokumentationsbevollmächtigter

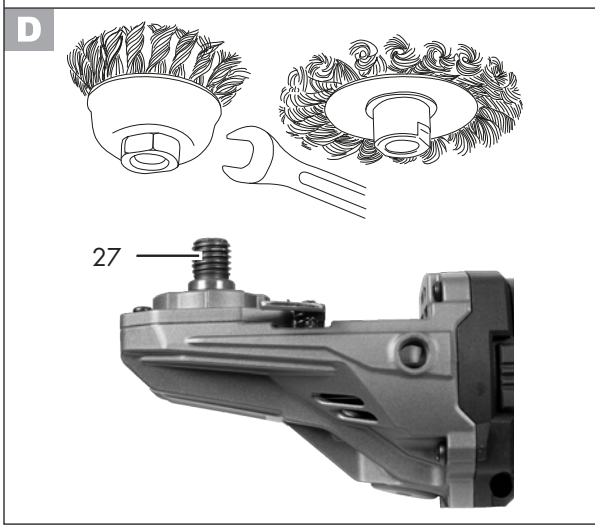
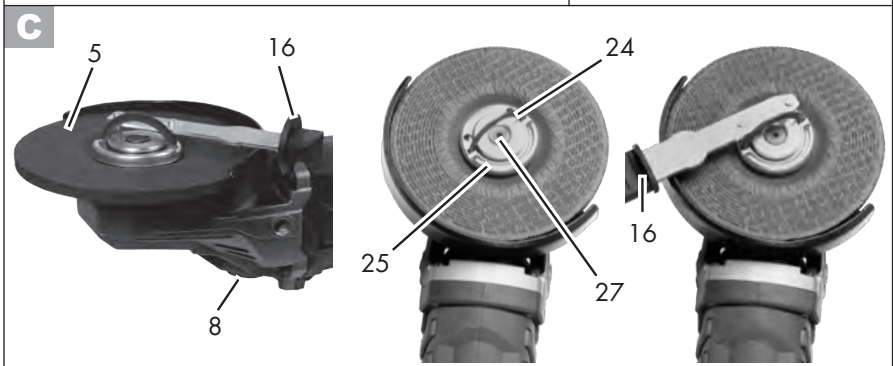
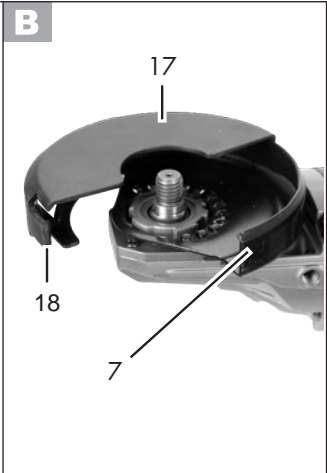
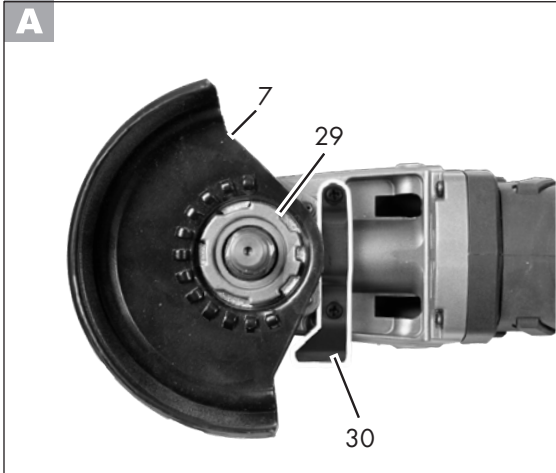

Explosionszeichnung • Robbantott ábra • Rozložený pohľad
• Rozložený pohľad

PPWSFA 20-Li A2

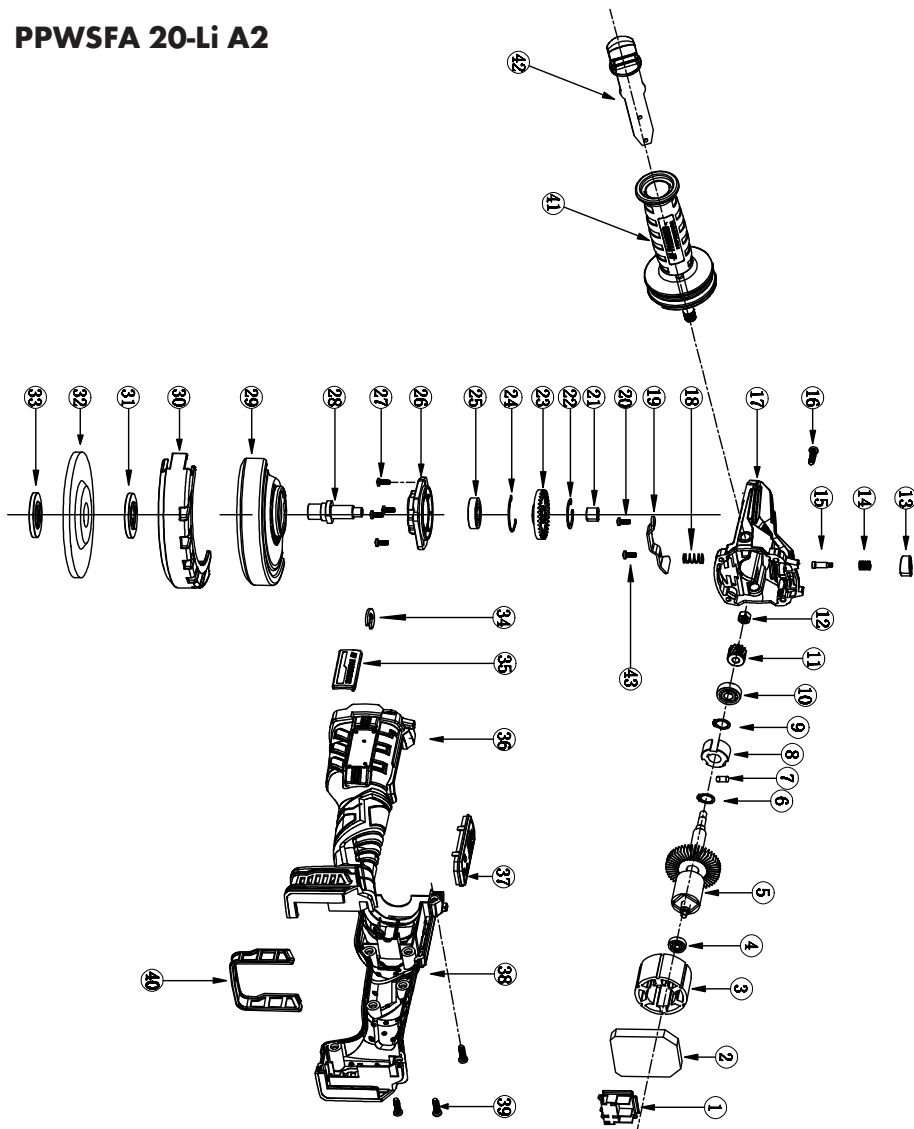

informatív • informatív • informační • informatívny

GRIZZLY TOOLS GMBH & CO. KG

Stockstädter Straße 20

63762 Großostheim

GERMANY

Információk állása · Stav informací · Stav informácií ·

Stand der Informationen: 12/2023

Ident.-No.: 71000212122023-HU/CZ/SK



IAN 445972_2307

