



## CORDLESS WET AND DRY VACUUM CLEANER 20V PWDA 20-Li C3

(GB)

### CORDLESS WET AND DRY VACUUM CLEANER 20V

Operation and safety notes  
Translation of the original instructions

(HU)

### AKKUS SZÁRAZ-NEDVES PORSZÍVÓ 20 V

Kezelési és biztonsági utalások  
Eredeti használati utasítás fordítása

(CZ)

### AKU VYSAVAČ NA MOKRÉ A SUCHÉ VYSÁVÁNÍ 20 V

Pokyny pro obsluhu a bezpečnostní pokyny  
Překlad původního návodu k používání

(SK)

### AKU VYSÁVAČ NA MOKRÉ A SUCHÉ VYSÁVANIE 20 V

Pokyny pre obsluhu a bezpečnostné pokyny  
Preklad pôvodného návodu na použitie

(DE) (AT) (CH)

### AKKU-NASS-/TROCKENSAUGER 20 V

Bedienungs- und Sicherheitshinweise  
Originalbetriebsanleitung

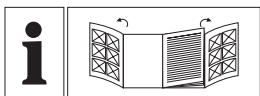

GB	Operation and safety notes	Page	10
HU	Kezelési és biztonsági utalások	Oldal	27
CZ	Pokyny pro obsluhu a bezpečnostní pokyny	Strana	45
SK	Pokyny pre obsluhu a bezpečnostné pokyny	Strana	62
DE/AT/CH	Bedienungs- und Sicherheitshinweise	Seite	80

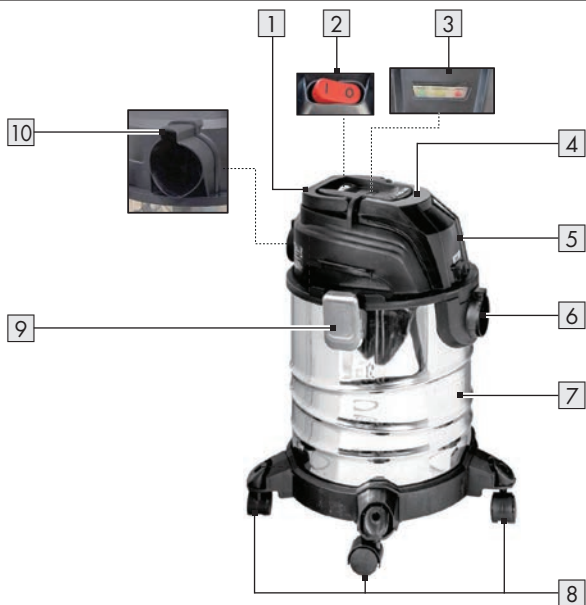
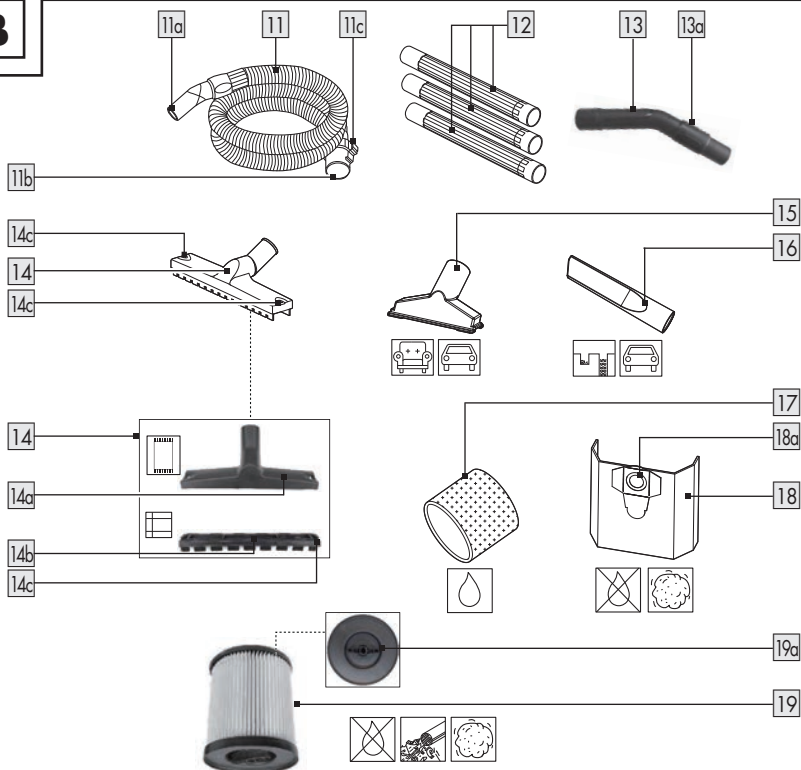
**A****B**

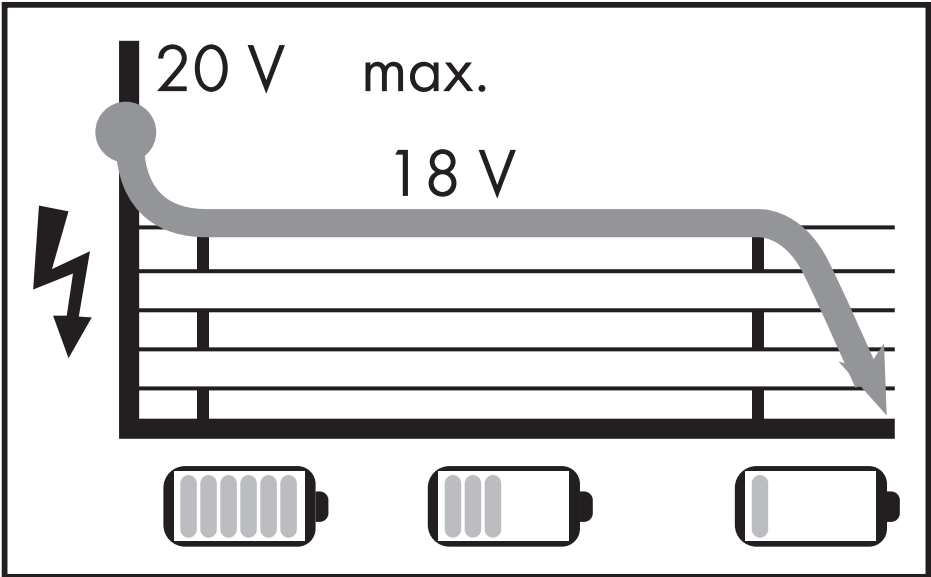

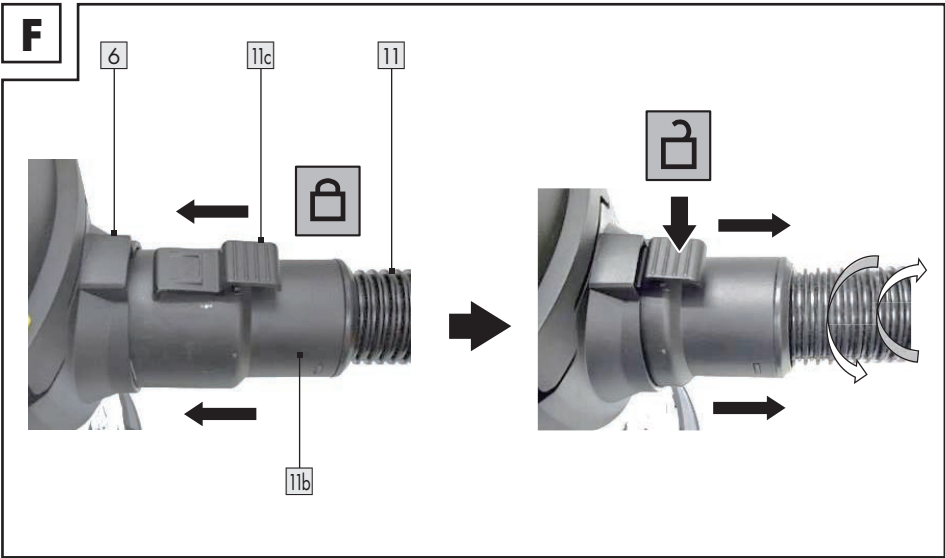
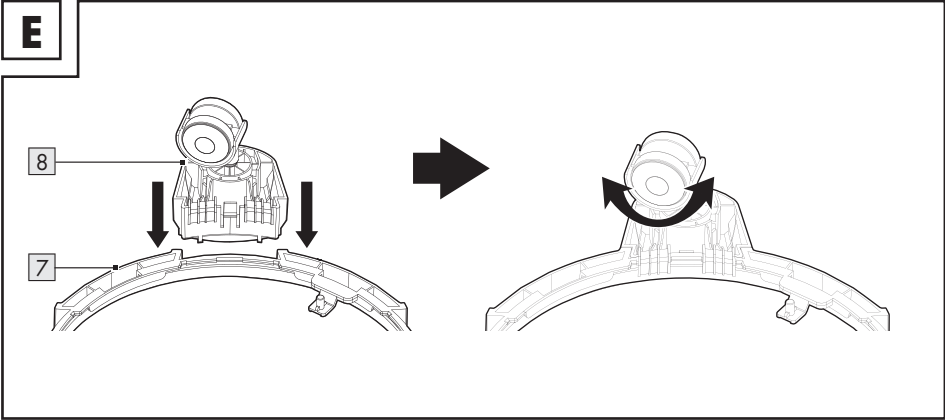
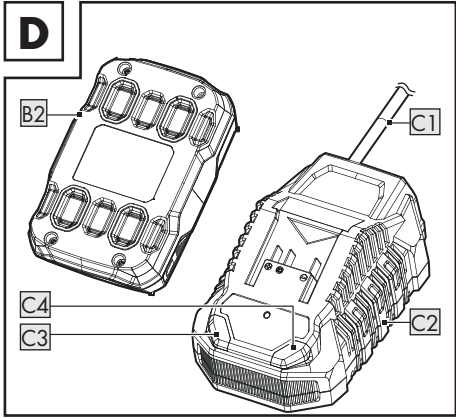
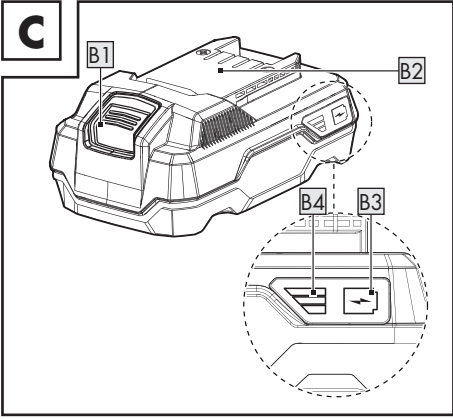

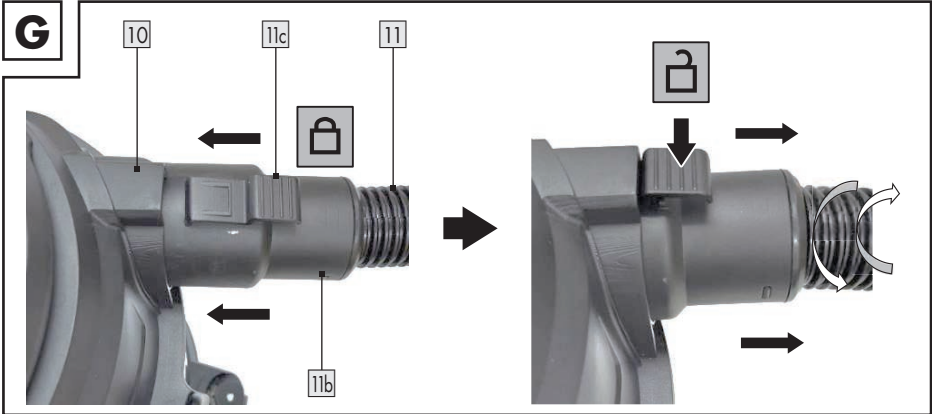
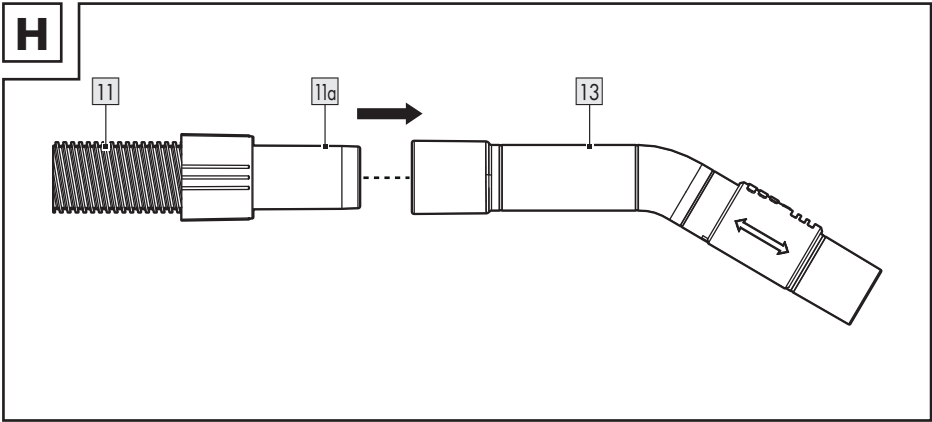
**G****H****I**

**J**

13

12

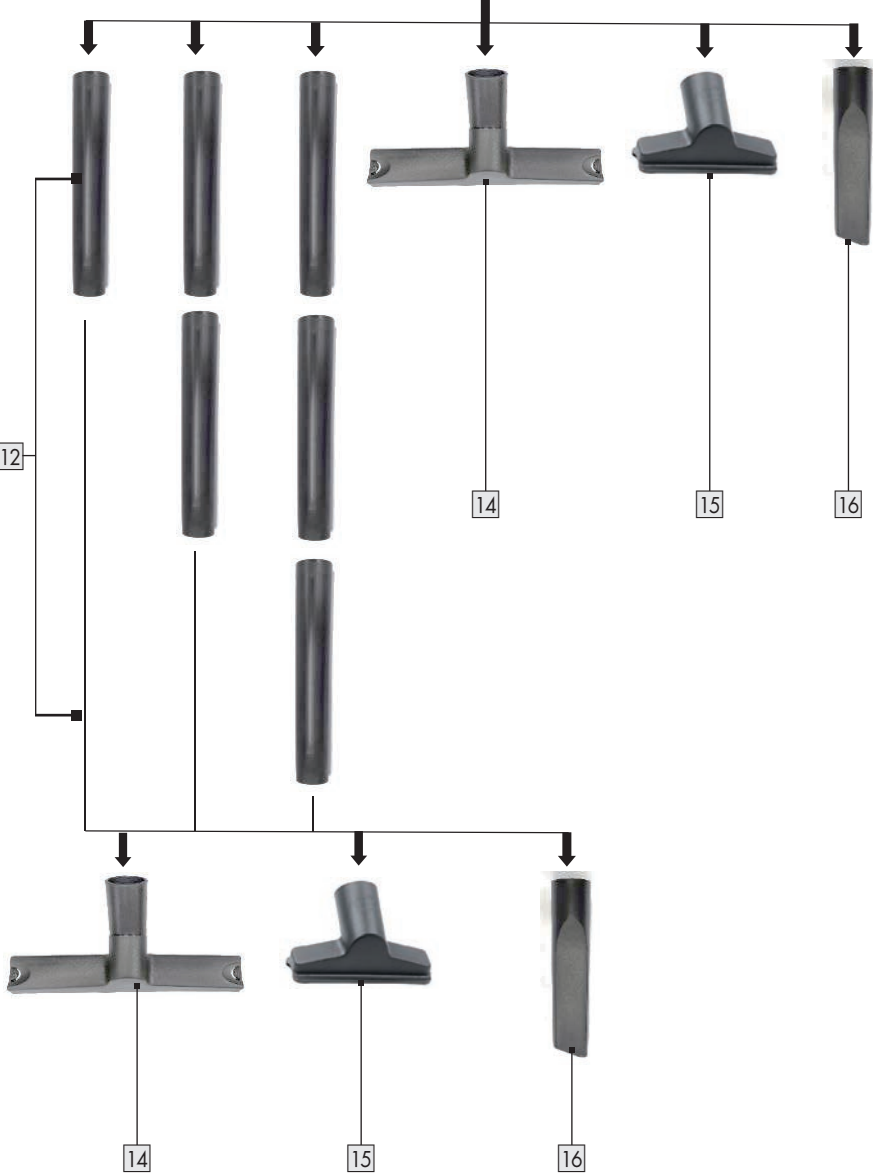

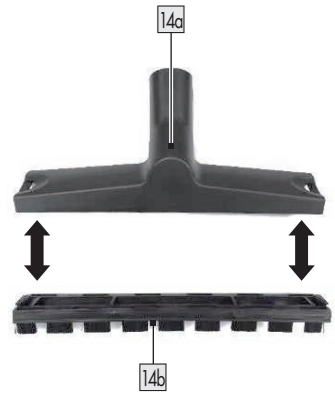
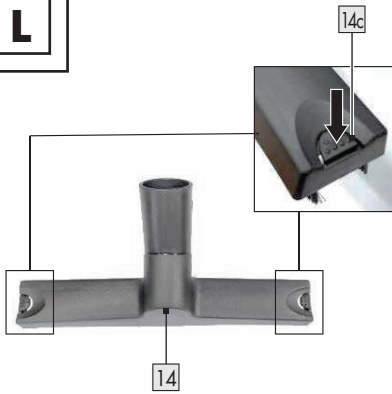
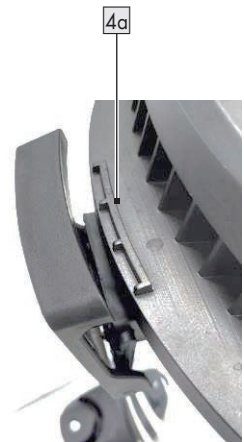
**K****L****M**

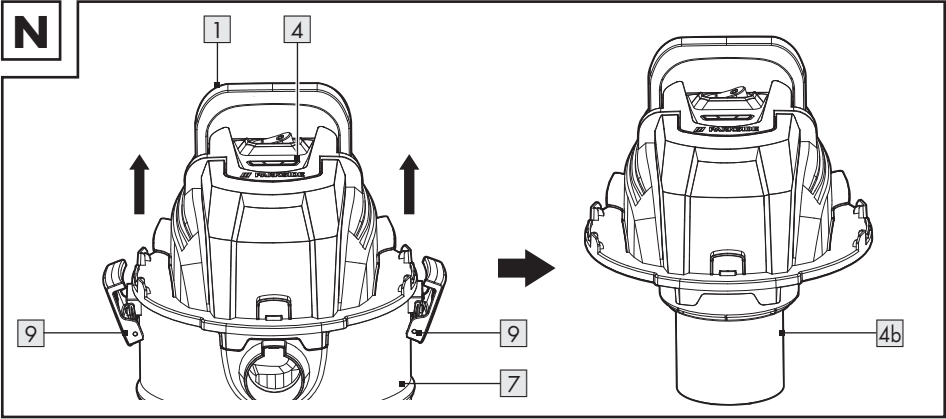
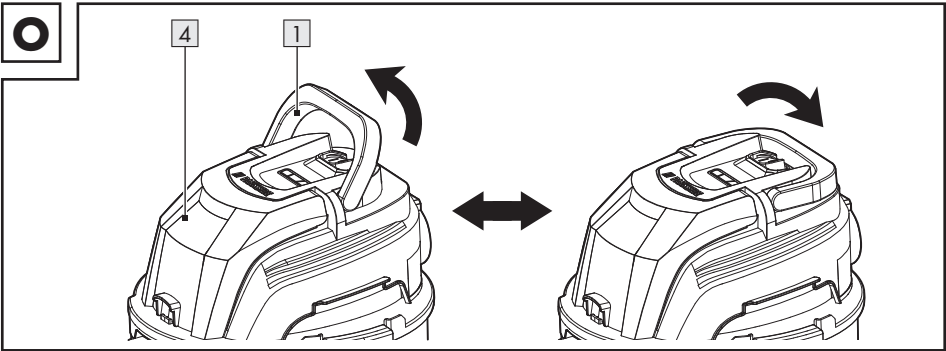
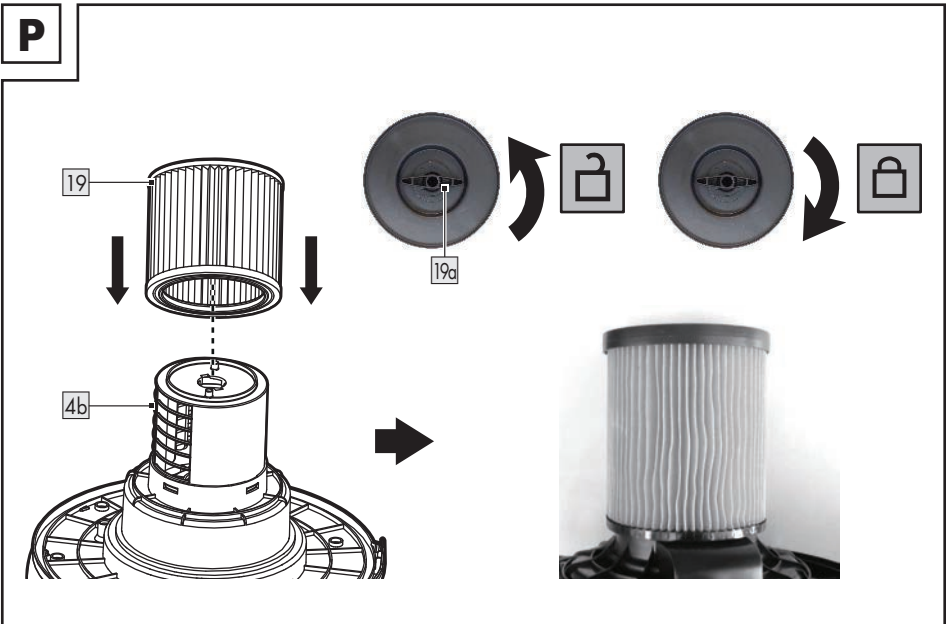

**N****O****P**

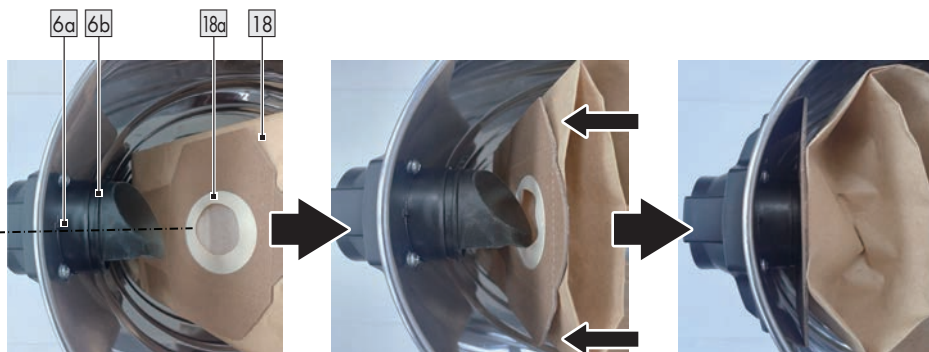
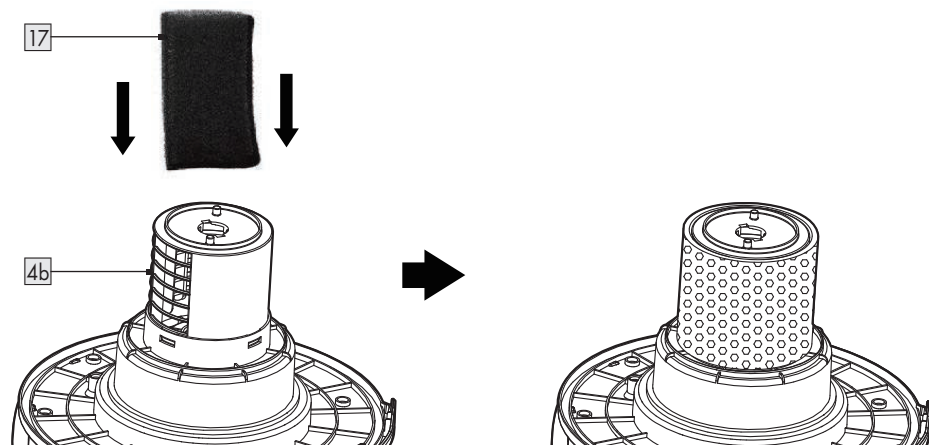

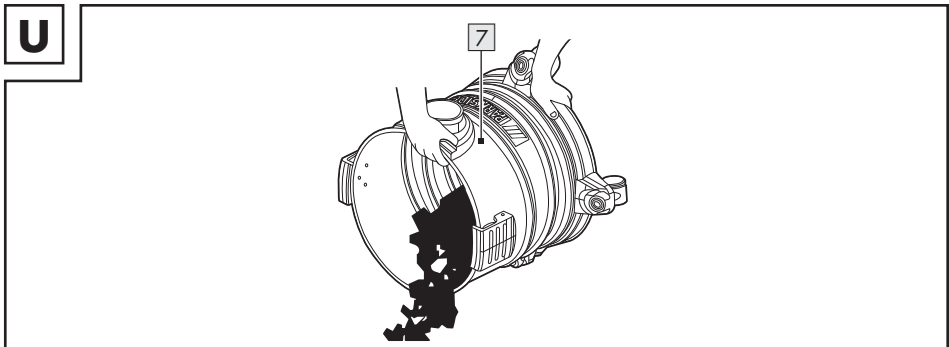
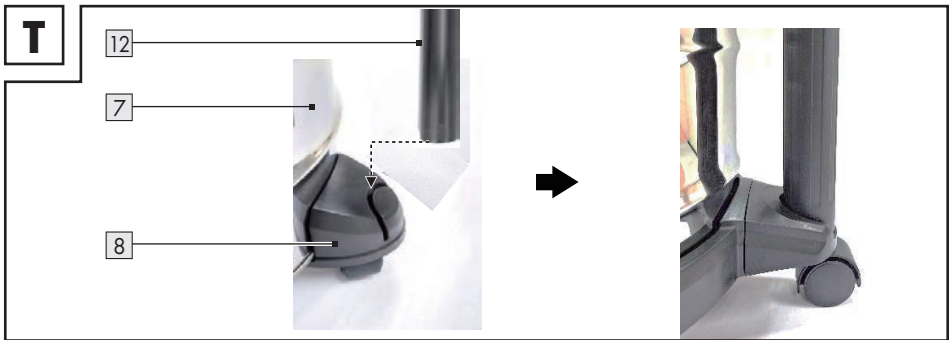























**Q****R**



<b>Warnings and symbols used</b> .....	Page	11
<b>Introduction</b> .....	Page	12
Intended use .....	Page	12
Scope of delivery .....	Page	12
Description of parts .....	Page	12
Technical data .....	Page	13
Safety features .....	Page	14
<b>Safety instructions</b> .....	Page	14
Battery charger safety warnings .....	Page	17
<b>Before first use</b> .....	Page	19
Unpacking .....	Page	19
<b>Before use</b> .....	Page	19
Checking the battery pack charging level .....	Page	19
Charging the battery pack .....	Page	19
Assembling the swivel castors .....	Page	20
Connecting/removing the flexible hose .....	Page	20
Connecting/Removing the handle .....	Page	20
Connecting the nozzles/extension tube .....	Page	20
Using the handle .....	Page	21
Removing the container lid .....	Page	21
Installing the filter .....	Page	21
<b>Operation</b> .....	Page	22
Attaching/removing the battery pack .....	Page	22
Switching on/off .....	Page	22
Storing the suction tube and nozzles .....	Page	22
Emptying the metal container .....	Page	22
Cleaning the pleated filter .....	Page	23
<b>After use</b> .....	Page	23
<b>Replacement parts/Accessories</b> .....	Page	23
<b>Troubleshooting</b> .....	Page	24
<b>Cleaning and care</b> .....	Page	25
Cleaning .....	Page	25
Maintenance .....	Page	25
Repair .....	Page	25
Storage .....	Page	25
Transportation .....	Page	25
<b>Disposal</b> .....	Page	25
<b>Warranty</b> .....	Page	25
Warranty claim procedure .....	Page	26
<b>Service</b> .....	Page	26

## Warnings and symbols used

The following warnings are used in the instruction manual, on the packaging, rating label and product labels:

	Read the instruction manual!		Nozzle for vacuuming carpets
	Remove the battery pack before replacing attachments, cleaning and when not in use.		Nozzle for vacuuming smooth and hard floor surfaces
	Follow the warnings and safety notes!		Nozzle for vacuuming dust and dirt from grooves, joints and cracks
	Danger – risk of electric shock!		Nozzle for vacuuming dust and dirt from cushions, sofas and mattresses
	Protection class III		Nozzle for vacuuming car interior
	Diameter		Filter for vacuuming water or other liquids
	Direct current/voltage		The filter is not suitable for vacuuming water or other liquids.
	Alternating current/voltage		Filter for vacuuming dry and small particles (e.g. sand, dried paint residues)
	Use the product in dry indoor spaces only.		Filter for vacuuming dry and fine dust (e.g. wood dust from sanding works)
	Locked		Protect the battery pack against heat and continuous intense sunlight.
	Unlocked		Protect the battery pack from fire.
	There is a risk of fire if the suction materials exceeds a temperature of +40 °C.		Protect the battery pack against water and moisture.
	Fuse		Safety information Instructions for use
	CE mark indicates conformity with relevant EU directives applicable for this product.		

# **CORDLESS WET AND DRY** **VACUUM CLEANER 20V**

## ● **Introduction**

We congratulate you on the purchase of your new product. You have chosen a high quality product. The instructions for use are part of the product. They contain important information concerning safety, use and disposal. Before using the product, please familiarise yourself with all of the safety information and instructions for use. Only use the product as described and for the specified applications. If you pass the product on to anyone else, please ensure that you also pass on all the documentation with it.

## ● **Intended use**

This product is a household appliance intended for vacuuming floors, carpets, furniture, mattresses, cars or garages. The product can also be used as a blower or to suck up water.



The product is suitable for sucking up water and dirt with a temperature not higher than  $+40\text{ }^\circ\text{C}$ .

Certain materials may produce explosive vapours or mixtures when agitated by the suction air.

Never vacuum the following materials:

- Explosive or flammable gases, liquids and (reactive) dust particles  
Vacuuming such materials poses a danger to health and is therefore prohibited.
- Reactive metal dust particles (e.g. aluminium, magnesium and zinc in combination with highly alkaline or acidic detergents)
- Undiluted, strong acids and bases
- Organic solvents (e.g. petrol, paint thinners, acetone, heating oil)  
These substances may cause corrosion on the product.
- Soot and glowing embers
- Cement, gypsum and lime dust
- Small objects or ash from chimneys, charcoal stoves, ashtrays or barbecue grills
- Ash or dirt of heating boilers and oil-burning ovens

Any other use or modification of the product are considered improper use and can result in hazards such as death, personal injury and damage. The manufacturer is not liable for any damages caused by improper use. The product is designed exclusively intended for household use. The product is not intended for commercial use, industrial operations or similar purposes.

## ● **Scope of delivery**

After unpacking the product, check if the delivery is complete and if all parts are in good condition. Remove all packaging materials before use.

- 1 Container lid
- 1 Metal container
- 1 Flexible hose
- 3 Suction tubes
- 1 Handle
- 1 Floor nozzle  
(brush and rubber lip are pre-installed)
- 1 Housekeeping nozzle
- 1 Crevice nozzle
- 5 Swivel castors
- 1 Foam filter
- 1 Pleated filter (pre-installed)
- 1 Paper filter bag
- 1 User manual

## ● **Description of parts**

Before reading, familiarize yourself with all functions of the product.

Fig. A

- 1 Carry handle
- 2 On/off switch
- 3 Battery level indicator (red/orange/green)
- 4 Container lid (including motor drive system and housing)
- 4a Rib (Fig. M)
- 4b Filter basket (Fig. N)
- 5 Battery compartment cover
- 6 Vacuum connector
- 6a Internal suction connector (Fig. Q)
- 6b Circular rib (Fig. Q)
- 7 Metal container
- 8 Swivel caster (with holder)

- 9 Latch
- 10 Blow connector

Fig. B

- 11 Flexible hose
- 11a Hose coupler (connect to handle)
- 11b Hose coupler (connect to vacuum or blow connector)
- 11c Lock button
- 12 Suction tube
- 13 Handle
- 13a Air regulator
- 14 Floor nozzle for hard floor
- 14a Floor nozzle for carpet
- 14b Brush and rubber lip attachment
- 14c Clip lock
- 15 Housekeeping nozzle
- 16 Crevice nozzle
- 17 Foam filter
- 18 Paper filter bag
- 18a Seal ring
- 19 Pleated filter
- 19a Lever

Fig. C



- B1 Release button for battery pack
- B2 Battery pack \*
- B3  button (charging level)
- B4 Charging level LEDs

Fig. D

- C1 Mains cord with mains plug
- C2 Battery charger \*
- C3 Charging control LED - Green
- C4 Charging control LED - Red

\* Battery pack and battery charger are not included in the scope of delivery.

## ● Technical data

<b>Cordless wet and dry vacuum cleaner 20V</b>	<b>PWDA 20-Li C3</b>
Model number:	HG10501
Rated voltage:	20 V 
Suction force:	60 Airwatt
Suction pressure:	90 mbar (9 kPa)
Suction rate:	24 l/s
Protection class:	III
Ingress protection:	IPX4
Flexible hose length:	1.6 m (Ø 35 mm hose system)

<b>Metal container size</b>	
Dimensions (Ø × H):	29.5 cm × 32 cm
Gross volume:	20 l
Net volume:	11.5 l

<b>Battery pack</b>	<b>PAP 20 B1 *</b>
Type:	Lithium-Ion
Rated voltage:	20 V  max.
Capacity:	2.0 Ah
Energy value:	40 Wh
Number of cells:	5



<b>Battery pack</b>	<b>PAP 20 B3 *</b>
Type:	Lithium-Ion
Rated voltage:	20 V  max.
Capacity:	4.0 Ah
Energy value:	80 Wh
Number of cells:	10

<b>Rapid battery charger</b>	<b>HG08983 *</b>
<b>Input:</b>	
Rated voltage:	230-240 V~
Rated frequency:	50 Hz
Rated power:	120 W
Fuse (internal):	3.15 A / 
<b>Output:</b>	
Rated voltage:	21.5 V ===
Charging current:	4.5 A

\* Battery pack and battery charger are not included in the scope of delivery.

<b>Charging times</b>	<b>PAP 20 B1</b>	<b>PAP 20 B3</b>
HG08983	45 min	60 min

### ● Safety features

- The product will be switched off by a floating switch inside the filter basket  once the metal container  is full. This prevents overflow and damage to the electric motor.

## Safety instructions

**BEFORE USING THE PRODUCT, PLEASE FAMILIARISE YOURSELF WITH ALL OF THE SAFETY INFORMATION AND INSTRUCTIONS FOR USE! WHEN PASSING THIS PRODUCT ON TO OTHERS, PLEASE ALSO INCLUDE ALL THE DOCUMENTS!**

In the case of damage resulting from non-compliance with these operating instructions the warranty claim becomes invalid! No liability is accepted for consequential damage! In the case of material damage or personal injury caused by incorrect handling or non-compliance with the safety instructions, no liability is accepted!

## Children and persons with limitations



### **WARNING! DANGER OF DEATH AND ACCIDENTS FOR TODDLERS AND CHILDREN!**

Never leave children unsupervised with the packaging material. The packaging material represents a danger of suffocation. Children frequently underestimate the dangers.

- This product can be used by children aged from 8 years and above and persons with reduced physical, sensory or mental capabilities or lack of experience and knowledge if they have been given supervision or instruction



concerning use of the product in a safe way and understand the hazards involved.

- Children shall not play with the product.
- Cleaning and user maintenance shall not be made by children unless they are older than 8 and supervised.

### Intended use

#### **⚠ WARNING! Risk of injury!**

Misuse may lead to injury. Use this product solely in accordance with these instructions. Do not attempt to modify the product in any way.

### Electrical safety

#### **⚠ DANGER! Risk of electric shock!**

Never attempt to repair the product yourself. In case of malfunction, repairs are to be conducted by qualified personnel only.

#### **⚠ WARNING! Risk of electric shock!**

Do not immerse the product's electrical components in water or other liquids. Never hold the product under running water.

#### **⚠ WARNING! Risk of electric shock!**

Never use a damaged product. Remove the battery pack from the product and contact your retailer if it is damaged.

#### **⚠ WARNING! Risk of injury!**

Turn off the product and remove the battery pack from the product before cleaning and when the product is not in use.

- Do not use the product anymore if it has been dropped.

### Operation

#### **⚠ WARNING! Risk of fire and injury!**

Never use the product to absorb

- water and any material with a temperature exceeding +40 °C,
- incandescent materials.

- Remove the battery pack from the product
  - when a malfunction occurs,
  - before attaching/changing accessories,
  - before cleaning the product,
  - if you will not use the product for a long time,
  - during a thunderstorm and
  - after each use.
- Defective components must always be replaced by original spare parts.

- Do not obstruct the ventilation slots during operation. Risk of overheating and damage to the product.

## Cleaning and storage

### **⚠ WARNING! Risk of injury!**

Remove the battery pack from the product before cleaning work and when not in use.

- Protect the product and the battery pack against dust, direct sunlight, dripping and splashing water.
- Store the product in a cool, dry place, protected from moisture and out of the reach of children.
- Protect the product against heat. Do not place the product close to open flames or heat sources such as stoves or heating appliances.

## Battery tool use and care

- 1) **Recharge only with the charger specified by the manufacturer.** A charger that is suitable for one type of battery pack may create a risk of fire when used with another battery pack.

- 2) **Use power tools only with specifically designated battery packs.** Use of any other battery packs may create a risk of injury and fire.
- 3) **When battery pack is not in use, keep it away from other metal objects, like paper clips, coins, keys, nails, screws or other small metal objects, that can make a connection from one terminal to another.** Shorting the battery terminals together may cause burns or a fire.
- 4) **Under abusive conditions, liquid may be ejected from the battery; avoid contact. If contact accidentally occurs, flush with water. If liquid contacts eyes, additionally seek medical help.** Liquid ejected from the battery may cause irritation or burns.

- 5) **Do not use a battery pack for tool that is damaged or modified.** Damaged or modified batteries exhibit unpredictable behaviour resulting in fire, explosion or risk of injury.
- 6) **Do not expose a battery pack or tool to fire or excessive temperature.** Exposure to fire or temperature above 130 °C may cause explosion.
- 7) **Follow all charging instruction and do not charge the battery pack or tool outside the temperature range specified in the instruction.** Charging improperly or at temperatures outside the specified range may damage the battery and increase the risk of the fire.

## NOTE

▶ This product produces an electromagnetic field during operation! This field may under some circumstances interfere with active or passive medical implants! To reduce the risk of serious or fatal injury, we recommend persons with medical implants to consult their doctor and the medical implant manufacturer before operating this product!

### ● Battery charger safety warnings

- This appliance can be used by children aged from 8 years and above and persons with reduced physical, sensory or mental capabilities or lack of experience and knowledge if they have been given supervision or instruction concerning use of the appliance in a safe way and understand the hazards involved. Children shall not play with the appliance. Cleaning and user maintenance shall not be made by children without supervision.
- Do not charge non-rechargeable batteries.

Disregarding this instruction is hazardous.

- If the supply cord is damaged, it must be replaced by the manufacturer, its service agent or similarly qualified persons in order to avoid a hazard.
- Protect the electrical parts against moisture. Do not immerse such parts in water or other liquids to avoid electrical shock. Never hold the appliance under running water. Pay attention to the instructions provided for cleaning, maintenance and repair.
- The appliance is suitable for indoor use only.

**⚠ ATTENTION!** This charger is only designed for charging the battery pack types:

<b>Parkside 20 V battery pack</b>		
PAP 20 B1	2 Ah	5 cells
PAP 20 B3	4 Ah	10 cells

<b>Suitable battery packs and chargers</b>	
Battery pack:	Parkside X 20 V Team
Charger:	Parkside X 20 V Team

- Customers can obtain compatible replacement batteries and chargers from the LIDL online shop [www.lidl.de](http://www.lidl.de).

<b>Charging time</b>	<b>2 Ah Battery pack HG09673 PAP 20 B1/B2</b>	<b>4 Ah Battery pack HG08981 PAP 20 B3</b>
<b>max. 2.4 A Charger PLG 20 A4/C1</b>	60 min	120 min
<b>max. 3.5 A Charger PLG 20 C2</b>	45 min	80 min
<b>max. 4.5 A Charger PLG 20 A3/C3</b>	35 min	60 min

Charging time	2 Ah Battery pack HG09673 PAP 20 B1/B2	4 Ah Battery pack HG08981 PAP 20 B3
max. 4.5 A Charger PDSLГ 20 A1	35 min	60 min

## ● Before first use

### ● Unpacking

#### **⚠ WARNING!**

- ▶ The product and the packaging are not children's toys! Children must not play with plastic bags, sheets and small parts! There is a danger of choking and suffocation!
- Make sure the delivery contents are complete and free of damage. If you find that parts are missing or damaged, do not use the product and contact your dealer.  
Do not use the product unless missing parts have been delivered in addition or defective parts have been replaced. Using an incomplete or damaged product represents a hazard to people and property.
1. Unpack all parts and lay them on a flat, stable surface.
  2. Remove all packaging materials and shipping devices if applicable.
  3. Make sure that you have all the accessories and tools needed for assembly and operation. This also includes suitable personal protective equipment.

## ● Before use

#### **⚠ WARNING!**



Remove the battery pack **B2** before replacing attachments, cleaning and when not in use.

## ● Checking the battery pack charging level

Fig. C

- When the product is on: The charging level LEDs **B4** display the charging level of the battery pack **B2**:

Charging level LEDs	Battery pack
Lights up green	Fully charged
Lights up yellow	Partially charged
Lights up red	Charging level is low
Flashing red	Needs to be charged

## ● Charging the battery pack

Fig. D

#### **NOTE**

- ▶ The battery pack **B2** may be charged any time without reducing its life.
  - ▶ Interrupting the charging process does not damage the battery pack **B2**.
  - ▶ Charge the battery pack **B2** before operation when it is at medium or low charging level.
- The charging control LEDs **C3/C4** indicate the status of the battery charger **C2** and the battery pack **B2**:

Charging control LEDs	Status
Red LED <b>C4</b> lights up	Battery pack <b>B2</b> is charging

Charging control LEDs	Status
Green LED <b>C3</b> lights up	Battery pack <b>B2</b> fully charged
Green LED <b>C3</b> and red LED <b>C4</b> flashing	Battery pack <b>B2</b> defective
Red LED <b>C4</b> flashing	Battery pack <b>B2</b> too cold or too warm
Green LED <b>C3</b> lights up (without battery pack <b>B2</b> )	Battery charger <b>C2</b> ready

## ● Assembling the swivel castors

Fig. E

1. Turn the metal container **7** upside down, so its bottom is facing upward.
2. Insert the swivel castor **8** into the slots of the plastic holder until it is click-locked.
3. Check if the swivel castor **8** can rotate freely.

## ● Connecting/removing the flexible hose

### Vacuuming

Fig. F

1. Align the hose coupler **11b** of the flexible hose **11** with the vacuum connector **6**.
2. Push the hose coupler **11b** slowly into the vacuum connector **6** until the lock button **11c** clicks into place.
3. Check if the flexible hose **11** is connected properly by pulling the hose coupler **11b** slightly. If the hose coupler does not move, the flexible hose is connected properly.
4. Check if the flexible hose **11** can be rotated freely.
5. Removing: Press the lock button **11c** down. Pull the hose coupler **11b** out of the vacuum connector **6**.

## Blowing air

Fig. G

### NOTE

- ▶ Blowing air is an auxiliary function which can be used to blow away dust or small objects.

1. Align the hose coupler **11b** of the flexible hose **11** with the blow connector **10**.
2. Push the hose coupler **11b** slowly into the blow connector **10** until the lock button **11c** clicks into place.
3. Check if the flexible hose **11** is installed properly by pulling the hose coupler **11b** slightly. If the hose coupler does not move, the flexible hose is connected properly.
4. Check if the flexible hose **11** can be rotated freely.
5. Removing: Press the lock button **11c** down. Pull the hose coupler **11b** out of the blow connector **10**.

## ● Connecting/Removing the handle

Fig. H

- **Connecting the handle:** Align the hose coupler **11a** of the flexible hose **11** to the handle **13**. Push the hose coupler until the hose coupler is securely connected to the handle.
- **Removing the handle:** Pull out the hose coupler **11a** from the handle **13**.

## ● Connecting the nozzles/extension tube

Fig. B, J, K, L

- You can connect the nozzles **14/14a/15/16** and the suction tube **12** to the handle **13** in various ways in order to adapt to different environments and degrees of accessibility.

Nozzle	Area of application
Floor nozzle for hard floor <b>14</b>	□ Hard and flat surfaces
Floor nozzle for carpet <b>14a</b>	□ Carpets or similar types of surface

Nozzle	Area of application
Housekeeping nozzle <b>15</b>	<input type="checkbox"/> Car seats <input type="checkbox"/> Cushions <input type="checkbox"/> Sofas <input type="checkbox"/> Mattresses
Crevice nozzle <b>16</b>	<input type="checkbox"/> Grooves <input type="checkbox"/> Joints <input type="checkbox"/> Sofas <input type="checkbox"/> Car seats <input type="checkbox"/> Confined spaces

## ● Using the handle

Fig. I

### Handle

#### NOTE

- ▶ The handle **13** has a built-in air pressure regulation function.

- Decrease suction power:** Slide the air regulator **13a** in the opposite direction of the ▼ mark.
- Increase suction power:** Slide the air regulator **13a** in the same direction of the ▼ mark.

## ● Removing the container lid

#### NOTE

- ▶ Remove the container lid **4** for installing or replacing the filter bag and emptying the metal container **7**.

Fig. M

1. Unlock the latches **9** by pulling them away from the metal container **7**.
2. Lift up the latches **9** and disconnect them from the rib **4a**.
3. Reverse above steps to lock the container lid **4** on the metal container **7**.

Fig. N, O

1. Hold the carry handle **1** and remove the container lid **4** from the metal container **7**.
2. The filter basket **4b** is exposed for filter installation or replacement.

3. Fold down the carry handle **1** after use and before storing the product.

## ● Installing the filter

### ⚠ CAUTION!

- ▶ Never vacuum without a filter installed to the product. Sucked in substances may contain metal or hard, sharp particles, which may damage the motor or cause an electric shock. Dust would be blown out from the blow connector **10** at a very high speed which could cause serious personal injury.
- ▶ Only vacuum liquids with the foam filter **17** installed to the product. Otherwise the product will be damaged. The paper filter bag **18** will also be damaged, if you use it for wet vacuuming.

#### NOTE

- ▶ The pleated filter **19** and the paper filter bag **18** are suitable for dry vacuuming only.
- ▶ Do not use the pleated filter **19** for vacuuming very fine dust or dirt (e.g. sanding dust). The pleated filter can be used for many other materials though.

## Plated filter **19** (dry vacuuming)

Fig. P

#### NOTE

- ▶ Before installing pleated filter, ensure the lever **19a** is unlocked.

1. Turn the container lid **4** over.
2. Install the pleated filter **19** to the filter basket **4b**.
3. Insert the pleated filter **19** until the bottom side of the pleated filter touches the surface of the filter basket **4b**.
4. Turn the lever **19a** to lock the pleated filter **19** in place.
5. Pull the pleated filter **19** slightly without movement, to check if the pleated filter is installed properly.

## NOTE

- ▶ If the pleated filter **19** does not lock in place: Turn the pleated filter slightly without force, until the inside lock is sitting in place with the filter basket **4b**. Turn the lever **19a** to lock the pleated filter in place.

## Paper filter bag **18** (dry vacuuming)

Fig. Q

1. Turn the container lid **4** over.
2. Align the hole of the paper filter bag **18** with the internal suction connector **6a**.
3. Press down the paper filter bag **18** to insert the internal suction connector **6a** into the hole of the paper filter bag.
4. Press down the paper filter bag **18** until the seal ring **18a** is fitted into the circular rib **6b**.

## Foam filter **17** (wet vacuuming)

Fig. R

1. Turn the container lid **4** over.
2. Install the foam filter **17** to the filter basket **4b**.
3. Gently and slowly pull down the rim of the foam filter **17** until it covers the filter basket **4b** completely. The rim of the foam filter must reach and touch the bottom surface of the filter basket.

## ● Operation

### ● Attaching/removing the battery pack

Fig. S

#### Attaching the battery pack

1. Lift up the battery compartment cover **5**.
2. Attach the battery pack **B2** to the battery compartment until it is click-locked.
3. Close the battery compartment cover **5**.

#### Removing the battery pack

1. Lift up the battery compartment cover **5**.
2. Press down the release button for battery pack **B1**.
3. Remove the battery pack **B2** from the battery compartment.
4. Close the battery compartment cover **5**.

## ● Switching on/off

### NOTE

- ▶ Before use, check if all parts are connected securely and the container lid **4** is locked in place.
- ▶ Before you connect the battery pack **B2** to the product: Make sure the product is switched off.

Fig. A

- Switching on:** Press the on/off switch **2** to position **I**.
- Switching off:** Press the on/off switch **2** to position **0**.

## ● Storing the suction tube and nozzles

Fig. T

- Slide the suction tube **12** into the holder of the swivel caster **8**.
- All nozzles **14/14a/15/16** can be stored in this way.

## ● Emptying the metal container

### ⚠ WARNING!



Remove the battery pack **B2** before replacing attachments, cleaning and when not in use.

### ⚠ WARNING!

- ▶ Empty and clean the product before and after use to avoid the collection of materials that could pose a fire hazard in the product.

Fig. U

1. Remove the container lid **4** from the metal container **7**.
2. Empty the metal container **7**.



## ● Cleaning the pleated filter

### ⚠ WARNING!

- ▶ Check the pleated filter **19** regularly for damage and deformation. A damaged or deformed pleated filter can not be cleaned and must be replaced. This is necessary to maintain the functionality of the product and to protect the product of damage.
- ▶ Only use replacement filters from Lidl or authorized resellers. Filters that are not compatible with the product can lead to injury and product damage.

### NOTE

- ▶ Clean the pleated filter **19** after each use to preserve the full suction power of the product.

## ● After use

1. Switch off the product and remove the battery pack **B2** from the product.
2. Let the product cool down.
3. Check, clean and store the product (see "Cleaning and care").

## ● Replacement parts/Accessories

- Contact the service centre (see "Service"). Have the model number mentioned below ready.

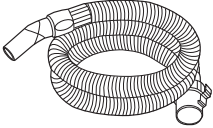

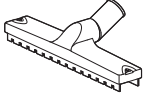

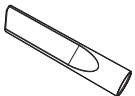

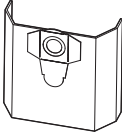

Figure	Part	Line drawing	Part name	Model number
B	<b>11</b>		Flexible hose	943677302
B	<b>13</b>		Handle	943677304
B	<b>14</b>		Floor nozzle for hard floor	943677307
B	<b>15</b>		Housekeeping nozzle	943677305
B	<b>16</b>		Crevice nozzle	943677306

Figure	Part	Line drawing	Part name	Model number
B/R	17		Foam filter	943677309
B	18		Paper filter bag	943677308
B	19		Pleated filter set	943677303
			Pleated filter	943677301

## ● Troubleshooting

Fault	Possible cause	Action
The product does not work.	The battery pack <b>17</b> is not attached correctly to the product.	Attach the battery pack <b>17</b> correctly to the product.
	The battery pack <b>17</b> is defective.	Replace the battery pack <b>17</b> .
The suction power is reduced and the product does not vacuum any dirt.	The metal container <b>7</b> is full.	Empty the metal container <b>7</b> (see "Emptying the metal container").
	The air path is blocked.	Check the following parts for blockages and remove the blockages:  Metal container <b>7</b> Flexible hose <b>11</b> Suction tube <b>12</b> Handle <b>13</b> Floor nozzle for hard floor <b>14</b> Floor nozzle for carpet <b>14a</b> Housekeeping nozzle <b>15</b> Crevice nozzle <b>16</b>
Dust escapes from the product.	The container lid <b>4</b> was not installed correctly.	Install the container lid <b>4</b> correctly (see "Removing the container lid").

## ● Cleaning and care

### **WARNING!**



Remove the battery pack [B2] before replacing attachments, cleaning and when not in use.

## ● Cleaning

- Never allow fluids to enter the product.
- The product must always be kept clean, dry and free from oil or grease.
- Remove dust from the product after each use and before storage.
- Regular and proper cleaning will help to ensure safe use and prolong the life of the product.
- Clean the product with a dry cloth. Use a soft brush for areas that are hard to reach.

### **NOTE**

- ▶ Do not use chemical, alkaline, abrasive or other aggressive detergents or disinfectants to clean this product as they might be harmful to its surfaces.

## ● Maintenance

- Before and after each use: Check the product and accessories for wear and damage.

## ● Repair

- This product does not contain any parts that can be repaired by the user. Contact an authorized service centre or a similarly qualified person to have the product checked and repaired.

## ● Storage

- Always store the product in a place that is inaccessible to children.
  - The ideal temperature for long term storage (longer than 3 months) is between +10 and +30 °C with a relative humidity of max. 60 %.
1. Switch off the product and remove the battery pack [B2] from the product.
  2. Let the product cool down.

3. Clean the product (see "Cleaning").
4. Store the product and its accessories in a dark, dry, frost-free, well-ventilated place.

## ● Transportation

- Protect the product from any heavy impact or strong vibrations which may occur during transportation in vehicles.
  - Secure the product to prevent it from slipping or falling over.
1. Switch off the product and remove the battery pack [B2] from the product.
  2. Let the product cool down.

## ● Disposal

The packaging is made entirely of recyclable materials, which you may dispose of at local recycling facilities.



Observe the marking of the packaging materials for waste separation, which are marked with abbreviations (a) and numbers (b) with following meaning:  
1-7: plastics/20-22: paper and fibreboard/80-98: composite materials.

### **Product:**



Contact your local refuse disposal authority for more details of how to dispose of your worn-out product.



To help protect the environment, please dispose of the product properly when it has reached the end of its useful life and not in the household waste. Information on collection points and their opening hours can be obtained from your local authority.

## ● Warranty

The product has been manufactured to strict quality guidelines and meticulously examined before delivery. In the event of material or manufacturing defects you have legal rights against the retailer of this product. Your legal rights are not limited in any way by our warranty detailed below.

The warranty for this product is 3 years from the date of purchase. The warranty period begins on the date of purchase. Keep the original sales receipt in a safe location as this document is required as proof of purchase.

Any damage or defects already present at the time of purchase must be reported without delay after unpacking the product.

Should the product show any fault in materials or manufacture within 3 years from the date of purchase, we will repair or replace it – at our choice – free of charge to you. The warranty period is not extended as a result of a claim being granted. This also applies to replaced and repaired parts.

This warranty becomes void if the product has been damaged, or used or maintained improperly.

The warranty covers material or manufacturing defects. This warranty does not cover product parts subject to normal wear and tear, thus considered consumables (e.g. batteries, rechargeable batteries, tubes, cartridges), nor damage to fragile parts, e.g. switches or glass parts.

## ● **Warranty claim procedure**

To ensure quick processing of your claim, observe the following instructions:

Make sure to have the original sales receipt and the item number (IAN 436773\_2304) available as proof of purchase.

You can find the item number on the rating plate, an engraving on the product, on the front page of the instruction manual (bottom left), or as a sticker on the rear or bottom of the product.

If functional or other defects occur, contact the service department listed below either by telephone or by e-mail.

Once the product has been recorded as defective you can return it free of charge to the service address that will be provided to you. Ensure to enclose the proof of purchase (sales receipt) and a short, written description outlining the details of the defect and when it occurred.

## ● **Service**

 **Service Great Britain**

Tel.: 0800 0569216



























E-Mail: [owim@lidl.co.uk](mailto:owim@lidl.co.uk)



<b>Felhasznált figyelmeztető jelzések és szimbólumok</b> .....	Oldal	28
<b>Bevezető</b> .....	Oldal	29
Rendeltetésszerű használat .....	Oldal	29
A csomagolás tartalma .....	Oldal	29
A részegységek leírása .....	Oldal	29
Műszaki adatok .....	Oldal	30
Biztonsági megjegyzések .....	Oldal	31
<b>Biztonsági utasítások</b> .....	Oldal	31
Biztonsági utasítások töltőkészülékekhez .....	Oldal	35
<b>Mielőtt először használná</b> .....	Oldal	36
Kicsomagolás .....	Oldal	36
<b>Használat előtt</b> .....	Oldal	37
Az akkumulátorcsomag töltési szintjének ellenőrzése .....	Oldal	37
Az akkumulátorcsomag feltöltése .....	Oldal	37
A görgők felszerelése .....	Oldal	37
A rugalmas gégecső csatlakoztatása/levétele .....	Oldal	37
A fogó felcsatolása/levétele .....	Oldal	38
A szívófejek/hosszabbítócső felcsatolása .....	Oldal	38
A fogó használata .....	Oldal	38
A tartályfedél levétele .....	Oldal	39
Szűrő beszerelése .....	Oldal	39
<b>Kezelés</b> .....	Oldal	40
Az akkumulátorcsomag behelyezése/kivétele .....	Oldal	40
Be- és kikapcsolás .....	Oldal	40
A szívócső és a szívófejek tárolása .....	Oldal	40
A fém tartály kiürítése .....	Oldal	40
A redős szűrő tisztítása .....	Oldal	40
<b>Használat után</b> .....	Oldal	41
<b>Pótalkatrészek/tartozékok</b> .....	Oldal	41
<b>Hibaelhárítás</b> .....	Oldal	42
<b>Tisztítás és ápolás</b> .....	Oldal	42
Tisztítás .....	Oldal	42
Ápolás .....	Oldal	43
Javítás .....	Oldal	43
Tárolás .....	Oldal	43
Szállítás .....	Oldal	43
<b>Mentesítés</b> .....	Oldal	43
<b>Garancia</b> .....	Oldal	43
Garanciális ügyek lebonyolítása .....	Oldal	44
<b>Szerviz</b> .....	Oldal	44

## Felhasznált figyelmeztető jelzések és szimbólumok

Ebben a használati útmutatóban, a csomagoláson, az adattáblán és a termék címkein az alábbi figyelmeztető jelzések láthatók:

	Olvassa el a használati útmutatót!		Szívófej szőnyegek porszívózásához
	Vegye ki az akkumulátorcsomagot a fejek cseréje és a termék tisztítása előtt, illetve ha a terméket nem használja!		Szívófej sima és kemény padlóhoz
	Tartsa szem előtt a figyelmeztetéseket és a biztonsági utasításokat!		Szívófej por és szennyeződések kiszívásához barázdákból, kapcsolódási helyekből és repedésekből
	Veszély – áramütésveszély!		Szívófej por és szennyeződések felszívásához párnákról, kanapékról és matracokról
	III. védelmi osztály		Szívófej járművek belterének porszívózásához
	Átmérő		Szűrő víz és más folyadékok felszívásához
	Egyenáram/-feszültség		A szűrő nem alkalmas víz és más folyadékok felszívására.
	Váltóáram/-feszültség		Szűrő száraz és kis méretű rész szemcsék felszívásához (pl. homok, száraz festékdarabok)
	A terméket csak száraz helyiségekben, beltéren használja!		Szűrő száraz és finom por felszívásához (pl. csiszolásból származó fapor)
	Lezárva		Az akkumulátorcsomagot óvja a hőtől, valamint a tartós és erős napfénytől.
	Kioldva		Az akkumulátorcsomagot óvja a tüztől.
	Tűzeset kockázata áll fenn, ha a felszívott anyagok hőmérséklete meghaladja a +40 °C-ot.		Az akkumulátorcsomagot óvja a víztől és a nedvességtől.
	Biztonság		Biztonsági utasítások
			Kezelési utasítások
	A CE-jelzés azt jelzi, hogy a termék megfelel a rá vonatkozó EU előírásoknak.		

# **AKKUS SZÁRAZ-NEDVES PORSZÍVÓ 20 V**

## ● **Bevezető**

Gratulálunk új termékének vásárlása alkalmából. Ezzel a döntésével vállalatunk értékes terméke mellett döntött. A használati utasítás ezen termék része. A biztonságra, a használatára és a megsemmisítésre vonatkozó fontos tudnivalókat tartalmazza. A termék használata előtt ismerje meg az összes használati és biztonsági tudnivalót. A terméket csak a leírtak szerint és a megadott felhasználási területeken alkalmazza. A termék harmadik személy számára való továbbadása esetén kézbesítse vele annak a teljes dokumentációját is.

## ● **Rendeltetészerű használat**

A termék padló, szőnyegek, bútorok, matracok, autók vagy garázsok porszívózására szolgáló háztartási készülék. A termék fűvókaként vagy víz felszívására is használható.



A termék +40 °C alatti hőmérsékletű víz és szennyeződések felszívására alkalmas.

Bizonyos anyagok robbanásveszélyes gőzöket vagy vegyületeket termelhetnek, amikor a szivólevegőn keresztül haladnak át.

Ne szívja fel az alábbi anyagokat:

- **Robbanás- vagy tűzveszélyes gázok, folyadékok és (reaktív) porszemcsék**  
Az ilyen anyagok felszívása egészségügyi veszéllyel jár, ezért tilos.
- **Reaktív fémporszemcsék** (pl. alumínium, magnézium és cink erősen lúgos vagy savas tisztítószerekkel kombinálva)
- **Higítatlan, erős savak és lúgok**
- **Organikus oldószerek** (pl. benzin, higító, aceton, fűtőolaj)  
Ezek az anyagok a termék korrózióját okozhatják.
- **Korom és parázsló hamu**
- **Cement-, gipsz- és krétapor**

- **Kandallóból, szenes kemencéből, hamutartóból vagy grillsütőből származó apró tárgyak vagy hamu**
- **Kazánokból és olajkályhákból származó hamu vagy szennyeződések**

A termék más használati módjai vagy módosításai nem rendeltetészerűnek minősülnek és halálhoz, sérülésekhez és anyagi károkhoz vezethetnek. A gyártó nem vállal felelősséget a szakszerűtlen használat miatt bekövetkező károkért. A termék kizárólag háztartási célra használható. A termék üzleti/ipari vagy ahhoz hasonló célokra nem alkalmas.

## ● **A csomagolás tartalma**

A termék kicsomagolása után ellenőrizze a csomagolás teljességét és az alkatrészek jó állapotát. A használat előtt távolítsa el minden csomagolóanyagot.

- 1 Tartályfedél
- 1 Fém tartály
- 1 Rugalmas gégecső
- 3 Szívócsövek
- 1 Fogó
- 1 Padlótisztító fej  
(felszerelt kefével és gumiszegéllyel)
- 1 Háztartási szivófej
- 1 Réstisztító fej
- 5 Görgő
- 1 Hab szűrő
- 1 Redős szűrő (behelyezve)
- 1 Papír szűrőzsák
- 1 Használati útmutató

## ● **A részegységek leírása**

Az olvasás előtt ismerkedjen meg a termék összes funkciójával.

A ábra

- 1 Hordfűl
- 2 Be-/kikapcsoló gomb
- 3 Akkuállapot-jelző (piros/narancssárga/zöld)
- 4 Tartályfedél (beleértve a motorhajtóművet és a burkolatot is)
- 4a Borda (M ábra)
- 4b Szűrőkosár (N ábra)

- 5 Az akkutartó rekesz fedele
- 6 Szívócsatlakozó
- 6a Belső szívócsatlakozó (Q ábra)
- 6b Kerek borda (Q ábra)
- 7 Fém tartály
- 8 Görgő (szívófejtartóval)
- 9 Retesz
- 10 Fúvócsatlakozó

B ábra

- 11 Rugalmas gégecső
- 11a Csőcsatlakozó (csatlakozás a fogóhoz)
- 11b Csőcsatlakozó (csatlakozás a szívó- vagy a fúvócsatlakozóhoz)
- 11c Zárgomb
- 12 Szívócső
- 13 Fogó
- 13a Levegőszabályozó
- 14 Padlótisztító fej kemény padlóhoz
- 14a Padlótisztító fej szőnyegekhez
- 14b Fej a keféhez és a gumiszegélyhez
- 14c Csipeszes zár
- 15 Háztartási szívófej
- 16 Réstisztító fej
- 17 Hab szűrő
- 18 Papír szűrőzsák
- 18a Tömítőgyűrű
- 19 Redős szűrő
- 19a Emelő

C ábra

- B1 Az akkumulátorcsomag kioldógombja
- B2 Akkumulátorcsomag \*
- B3  gomb (töltöttségi szint)
- B4 Töltöttségjelző LED-ek

D ábra

- C1 Elektromos vezeték csatlakozóval
- C2 Töltőkészülék \*
- C3 Töltési LED - zöld
- C4 Töltési LED - piros

\* Az akkumulátorcsomag és a töltőkészülék nincs mellékelve.

## ● Műszaki adatok

<b>Akkus száraz-nedves porszívó 20 V</b>	<b>PWDA 20-Li C3</b>
Modellszám:	HG10501
Névleges feszültség:	20 V 
Szívóerő:	60 légwatt
Szívónyomás:	90 mbar (9 kPa)
Szívóteljesítmény:	24 l/mp
Védelmi osztály:	III
IP védelmi osztály:	IPX4
A rugalmas gégecső hossza:	1,6 m (csőrendszer 35 mm Ø)

<b>A fém tartály mérete</b>	
Méreték (Ø × M):	29,5 cm × 32 cm
Bruttó űrtartalom:	20 l
Nettó űrtartalom:	11,5 l

<b>Akkumulátorcsomag</b>	<b>PAP 20 B1 *</b>
Típus:	Lítium-ion
Névleges feszültség:	20 V  max.
Kapacitás:	2,0 Ah
Energiaérték:	40 Wh
Cellák száma:	5

<b>Akkumulátorcsomag</b>	<b>PAP 20 B3 *</b>
Típus:	Lítium-ion
Névleges feszültség:	20 V  max.
Kapacitás:	4,0 Ah
Energiaérték:	80 Wh
Cellák száma:	10





<b>Gyorstöltő készülék</b>	<b>HG08983 *</b>
<b>Bemenet:</b>	
Névleges feszültség:	230-240 V~
Névleges frekvencia:	50 Hz
Névleges teljesítmény:	120 W
Biztosíték (belső):	3,15 A / 
<b>Kimenet:</b>	
Névleges feszültség:	21,5 V ===
Töltési áram:	4,5 A

\* Az akkumulátorcsomag és a töltőkészülék nincs mellékelve.

Töltési idő	PAP 20 B1	PAP 20 B3
HG08983	45 perc	60 perc

### ● Biztonsági megjegyzések

- Amint a fém tartály  megtelik, a terméket a szűrőkosárban  lévő úszókapcsoló kikapcsolja. Ez megakadályozza a túlfolyást és az elektromotor károsodását.



### **Biztonsági utasítások**

**A TERMÉK HASZNÁLATBAVÉTELE ELŐTT ISMERKEDJEN MEG A TERMÉK BIZTONSÁGI ÉS KEZELÉSI UTASÍTÁSAIVAL! HA A TERMÉKET TOVÁBBADJA, ADJA MELLÉ EZEKET A DOKUMENTUMOKAT IS!**

A jelen használati útmutatóban leírtak figyelmen kívül hagyásából adódó károk esetén a garancia érvényét veszti! A közvetett károkért nem vállalunk felelősséget! A szakszerűtlen használat vagy a biztonsági utasítások figyelmen kívül hagyása következtében történő anyagi károkért és személyi sérülésekért nem vállalunk felelősséget!

### **Gyermekek és fogyatékkal élők**



**⚠ FIGYELMEZTETÉS! ÉLET- ÉS BALESETVESZÉLY GYERMEKEK, KISGYERMEKEK SZÁMÁRA!** Soha

ne hagyja gyermekeit felügyelet nélkül a csomagolóanyagokkal. A csomagolóanyagok fulladásveszélyt okozhatnak. A gyermekek gyakran alábecsülik a veszélyeket.

- A terméket akkor használhatják 8 éves és afeletti gyermekek, csökkent testi, érzékszervi vagy szellemi képességű, valamint megfelelő tapasztalattal és tudással nem rendelkező személyek, ha számukra felügyeletet biztosítanak vagy ha utasításokat kapnak a termék biztonságos használatával kapcsolatban és megértik az azzal járó veszélyeket.
- Gyermekek nem játszhatnak a termékkel.
- A tisztítást és a felhasználói karbantartást gyermekek nem végezhetik, kivéve ha elmúltak 8 évesek és számukra felügyeletet biztosítanak.

## **Rendeltetésszerű használat**

### **⚠ FIGYELMEZTETÉS!**

**Sérülésveszély!** A szakszerűtlen kezelés sérülésekhez vezethet. A terméket kizárólag ezen használati útmutatónak megfelelően használja. Ne próbálja meg a terméket bármilyen módon módosítani.

## **Elektromos biztonság**

### **⚠ VESZÉLY!**

**Áramütésveszély!** Ne próbálja meg saját kezűleg megjavítani a készüléket. Hibás működés esetén a termék javítási munkáit bízza képzett szakemberre.

### **⚠ FIGYELMEZTETÉS!**

**Áramütésveszély!** A termék elektromos részeit ne merítse vízbe vagy más folyadékokba. Soha ne tartsa a terméket folyó víz alá.

### **⚠ FIGYELMEZTETÉS!**

**Áramütésveszély!** Ne használja a terméket, ha sérült. Ha a termék megsérült, vegye ki az akkumulátorcsomagot a termékből és forduljon az eladójához.

### **⚠ FIGYELMEZTETÉS!**

**Sérülésveszély!** Tisztítás előtt, vagy ha a terméket nem használja, kapcsolja ki a terméket és vegye ki belőle az akkumulátorcsomagot.

- Ne használja a terméket, ha azt leejtették.

## Kezelés

### **⚠ FIGYELMEZTETÉS! Sérülés és égés kockázata!**

- A terméket soha ne használja az alábbiak felszívására
- Víz és bármilyen +40 °C feletti hőmérsékletű anyag,
  - Parázs.
- Vegye ki az akkumulátorcsomagot a termékből
- Hibás működés esetén,
  - Alkatrészek felcsatolása vagy cseréje előtt,
  - A termék tisztítása előtt,
  - Ha a terméket hosszabb ideig nem használja,
  - Vihar esetén, valamint
  - Minden használat után.
- A hibás alkatrészeket mindig eredeti pótalkatrészekre cserélje.
- Működés közben ne takarja le a szellőzőnyílásokat. A termék túlhevülhet és károsodhat.

## Tisztítás és tárolás

### **⚠ FIGYELMEZTETÉS!**

**Sérülésveszély!** Tisztítás előtt, vagy ha a terméket nem használja, vegye ki belőle az akkumulátorcsomagot.

- A terméket és az akkumulátorcsomagot óvja a portól, a közvetlen napfénytől és a rácseppenő vagy ráfröccsenő víztől.
- A terméket tárolja hűvös, száraz, nedvességtől védett, gyermekektől elzárt helyen.
- Óvja a terméket a hőtől. Ne tegye a terméket nyílt lángok vagy hőforrások (tűzhelyek, fűtőberendezések) közelébe.

## Az akkumulátoros szerszám használata és kezelése

- 1) **Akkumulátoros szerszámokat csak olyan töltőkészülékekkel töltsön fel, melyeket a gyártó ajánl.** Egy olyan töltőkészülék, mely csak bizonyos típusú akkumulátorokhoz alkalmas, más akkumulátorokkal történő használat esetén tűzveszélyt okozhat.
- 2) **Az elektromos szerszámokban csak a hozzájuk készült akkumulátorokat használja.** Más akkumulátorok használata sérülésekhez és tűzveszélyhez vezethet.

- 3) **A használaton kívüli akkumulátorokat tartsa iratkapcsoktól, pénzérmeéktől, kulcsoktól, szögeektől, csavaroktól vagy más olyan kisméretű fém tárgyaktól távol, melyek összeköttetését hozhatnak létre a csatolópontok között.** Az akkumulátor csatolópontjai közötti rövidzárlat égési sérülésekhez vagy tűzesethez vezethet.
- 4) **Helytelen használat esetén az akkumulátor kifolyhat. Kerülje az érintkezést a folyadékkal. Akaratlan érintkezés esetén öblítse le vízzel. Ha a folyadék a szembe kerül, további orvosi segítségre is szükség van.** A kilépő akkumulátorfolyadék bőrirritációkat és égési sérüléseket okoz.
- 5) **Ne használjon sérült vagy módosított akkumulátorokat.** A sérült vagy módosított akkumulátorok előre nem látható módon viselkedhetnek, és tűzesetet, robbanást vagy sérüléseket okozhatnak
- 6) **Az akkumulátort ne tegye ki tűznek vagy magas hőmérsékleteknek.** A tűz vagy a 130 °C feletti hőmérséklet robbanáshoz vezethet.
- 7) **Kövesse a töltésre vonatkozó utasításokat, és soha ne töltsen az akkumulátort vagy az akkumulátoros szerszámot a kezelési útmutatóban megadott hőmérsékleti tartományon kívül.** A helytelen vagy a megengedett hőmérsékleti tartományon kívüli töltés tönkretelheti az akkumulátort, valamint tűzeset veszélyével jár.

## MEGJEGYZÉS

▶ A termék működés közben elektromágneses teret kelt! Ez a tér bizonyos körülmények között hatással lehet aktív vagy passzív orvosi implantátumok működésére! A súlyos vagy halálos sérülés kockázatának csökkentése érdekében javasoljuk, hogy az orvosi implantátummal rendelkező személyek a termék használata előtt konzultáljanak orvosukkal és az orvosi implantátum gyártójával!

### ● Biztonsági utasítások töltőkészülékekhez

- A készüléket akkor használhatják 8 éves és afeletti gyermekek, csökkent testi, érzékszervi vagy szellemi képességű, valamint megfelelő tapasztalattal és tudással nem rendelkező személyek, ha számukra felügyeletet biztosítanak vagy ha utasításokat kapnak a készülék biztonságos használatával kapcsolatban és megértik az azzal járó veszélyeket. A gyermekek nem játszhatnak a készülékkel.

A tisztítást és a felhasználói karbantartást nem végezhetik gyermekek felügyelet nélkül.

- Ne töltsön újra nem újratölthető elemeket.  
Ennek az utasításnak a figyelmen kívül hagyása kockázatokkal jár.
- Ha az elektromos vezeték megsérül, a kockázatok elkerülése érdekében azt a gyártónak, az ügyfélszolgálatának, vagy egy annak megfelelő képzettségű szakembernek kell kicserélnie.
- Óvja az elektromos részeket a nedvességtől. Az áramütés elkerülése érdekében ezeket ne merítse vízbe vagy más folyadékokba. A készüléket soha ne tartsa folyó víz alá. Kövesse a tisztításra, karbantartásra és javításra vonatkozó utasításokat.
- A készülék csak beltéri használatra alkalmas.

**⚠ FIGYELEM!** A töltőkészülék kizárólag az alábbi típusú akkumulátorcsomagok feltöltésére használható:

<b>Parkside 20 V Akkumulátorcsomag</b>		
PAP 20 B1	2 Ah	5 cella
PAP 20 B3	4 Ah	10 cella

<b>Használható akkumulátorcsomagok és töltőkészülékek</b>	
Akkumulátor- csomag:	Parkside X 20 V Team
Töltőkészülék:	Parkside X 20 V Team

- Ügyfeleink kompatibilis csereakkumulátorokat és töltőkészülékeket a LIDL webshopjában ([www.lidl.de](http://www.lidl.de)) szerezhethetnek.

<b>Töltési idő</b>	<b>2 Ah Akkumulátorcsomag HG09673 PAP 20 B1/B2</b>	<b>4 Ah Akkumulátorcsomag HG08981 PAP 20 B3</b>
<b>max. 2,4 A Töltőkészülék PLG 20 A4/C1</b>	60 perc	120 perc
<b>max. 3,5 A Töltőkészülék PLG 20 C2</b>	45 perc	80 perc
<b>max. 4,5 A Töltőkészülék PLG 20 A3/C3</b>	35 perc	60 perc
<b>max. 4,5 A Töltőkészülék PDSLK 20 A1</b>	35 perc	60 perc

## ● Mielőtt először használná

### ● Kicsomagolás

#### **⚠ FIGYELMEZTETÉS!**

- ▶ A termék és a csomagolás nem játékszerek! Gyermek nem játszhatnak a műanyag zacskókkal, fóliákkal és az apró alkatrészekkel! Lenyelés és fulladás veszélye!

- Ellenőrizze a csomagolás teljességét és a termék épségét. Hiányzó vagy sérült alkatrészek esetén ne használja a terméket, és vegye fel a kapcsolatot az eladóval. Csak akkor használja a terméket, ha a hiányzó alkatrészek megérkeztek, vagy a hibás alkatrészeket kicserélték. Hiányos vagy hibás termékek használata személyi sérülések vagy anyagi károk kockázatával jár.

1. Csomagolja ki az összes alkatrészt, majd helyezze egy egyenes, stabil felületre.
2. Távolítsa el minden csomagolóanyagot és szállítási zárat, ha vannak ilyenek.
3. Győződjön meg arról, hogy rendelkezik az összeszereléshez és működtetéshez szükséges tartozékokkal és szerszámokkal. Ehhez egy megfelelő egyéni védőfelszerelés is tartozik.

## ● Használat előtt

### **⚠ FIGYELMEZTETÉS!**



Vegye ki az akkumulátorcsomagot [B2] a termékből a fejek cseréje és tisztítás előtt, illetve ha a terméket nem használja!

## ● Az akkumulátorcsomag töltési szintjének ellenőrzése

C ábra

- Ha a termék be van kapcsolva: A töltöttségjelző LED-ek [B4] mutatják az akkumulátorcsomag [B2] töltöttségi szintjét:

Töltöttségi LED-ek	Akkumulátorcsomag
Zölden világít	Feltöltött állapot
Sárgán világít	Részlegesen feltöltve
Piros színnel világít	Alacsony töltöttségi szint
Pirosan villog	Fel kell tölteni

## ● Az akkumulátorcsomag feltöltése

D ábra

### **MEGJEGYZÉS**

- ▶ Az akkumulátorcsomag [B2] bármikor tölthető, az nem csökkenti az élettartamát.
- ▶ A töltés megszakítása nem árt az akkumulátorcsomagnak [B2].
- ▶ Töltse fel az akkumulátorcsomagot [B2] használat előtt, ha a töltöttségi szintje közepes vagy alacsony.

- A töltési LED-ek [C3]/[C4] mutatják a töltőkészülék [C2] és az akkumulátorcsomag [B2] állapotát:

Töltési LED-ek	Állapot
A piros színű LED [C4] világít	Az akkumulátorcsomag [B2] töltés alatt van
A zöld színű LED [C3] világít	Az akkumulátorcsomag [B2] teljesen fel van töltve
A zöld színű LED [C3] és a piros színű LED [C4] villog	Az akkumulátorcsomag [B2] megsérült
A piros színű LED [C4] villog	Az akkumulátorcsomag [B2] túl hideg vagy túl forró
A zöld színű LED [C3] világít (akkumulátorcsomag [B2] nélkül)	A töltőkészülék [C2] készen áll

## ● A görgők felszerelése

E ábra

1. Állítsa a fém tartályt [7] a tetejére úgy, hogy a talpa felfelé nézzen.
2. Dugja be a görgőt [8] addig a pontig, amíg a görgő be nem kattant a műanyag tartó vájaitaiba.
3. Ellenőrizze, hogy a görgő [8] szabadon tud-e forogni.

## ● A rugalmas gégecső csatlakoztatása/levétele

### **Porszívózás**

F ábra

1. Igazítsa a rugalmas gégecső [11] csőcsatlakozóját [11b] a szívócsatlakozóhoz [6].
2. Tolja be a csőcsatlakozót [11b] lassan a szívócsatlakozóba [6], amíg a zárgomb [11c] be nem rögzül.

- A csőcsatlakozó **11b** enyhe meghúzásával ellenőrizzé a rugalmas gégecső **11** megfelelő rögzülését. A rugalmas gégecső akkor van megfelelően felszerelve, ha a csőcsatlakozó nem mozog.
- Ellenőrizze, hogy a rugalmas gégecső **11** szabadon tud-e forogni.
- Levétel: Nyomja le a zárgombot **11c**. Húzza ki a csőcsatlakozót **11b** a szívócsatlakozóból **6**.

## Légfúvás

G ábra

### MEGJEGYZÉS

- ▶ A légfúvás egy kiegészítő funkció, amely lehetővé teszi a por vagy apró tárgyak elfújását.

- Igazítsa a rugalmas gégecső **11** csőcsatlakozóját **11b** a fúvócsatlakozóhoz **10**.
- Tolja be a csőcsatlakozót **11b** lassan a fúvócsatlakozóba **10**, amíg a zárgomb **11c** be nem rögzül.
- A csőcsatlakozó **11b** enyhe meghúzásával ellenőrizzé a rugalmas gégecső **11** megfelelő rögzülését. A rugalmas gégecső akkor van megfelelően felszerelve, ha a csőcsatlakozó nem mozog.
- Ellenőrizze, hogy a rugalmas gégecső **11** szabadon tud-e forogni.
- Levétel: Nyomja le a zárgombot **11c**. Húzza ki a csőcsatlakozót **11b** a fúvócsatlakozóból **10**.

## ● A fogó felcsatolása/levétele

H ábra

- **A fogó felcsatolása/levétele:** Igazítsa a rugalmas gégecső **11** csőcsatlakozóját **11a** a fogóhoz **13**. Nyomja meg a csőcsatlakozót, amíg az erősen nem kapcsolódik a fogóhoz.
- **A fogó levétele:** Húzza ki a csőcsatlakozót **11a** a fogóból **13**.

## ● A szívófejek/hosszabbítócső felcsatolása

B, J, K, L ábra

- A szívófejeket **14/14a/15/16** ill. a szívócsövet **12** több különböző módon csatlakoztathatja a fogóhoz **13**, így alkalmazkodhat a különböző környezetekhez és hozzáférhetőségű helyekhez.

Szívófej	Alkalmazási terület
Padlótisztító fej kemény padlóhoz <b>14</b>	<input type="checkbox"/> Kemény és sima felületek
Padlótisztító fej szőnyegekhez <b>14a</b>	<input type="checkbox"/> Szőnyegek és hasonló felületek
Háztartási szívófej <b>15</b>	<input type="checkbox"/> Gépkocsik ülései <input type="checkbox"/> Párnák <input type="checkbox"/> Kanapék <input type="checkbox"/> Matracok
Réstisztító fej <b>16</b>	<input type="checkbox"/> Barázdák <input type="checkbox"/> Illesztési pontok <input type="checkbox"/> Kanapék <input type="checkbox"/> Autóülések <input type="checkbox"/> Szűk helyiségek

## ● A fogó használata

I ábra

### Fogó

#### MEGJEGYZÉS

- ▶ A fogó **13** beépített levegőnyomás-szabályzó funkcióval rendelkezik.

- **A szívóerő csökkentése:** Tolja a levegőszabályozót **13a** a ▼ jelzéstől ellenkező irányba.
- **A szívóerő növelése:** Tolja a levegőszabályozót **13a** a ▼ jelzés irányába.



## ● A tartályfedél levétele

### MEGJEGYZÉS

- ▶ Vegye le a tartályfedeleket [4] a szűrőzsák behelyezéséhez és cseréjéhez, illetve a fém tartály [7] ürítéséhez.

M ábra

1. Nyissa ki a reteszt [9] annak a fém tartályról [7] való elhúzásával.
2. Emelje meg a reteszt [9] és válassza le a bordáról [4a].
3. A tartályfedélnek [4] a fém tartályra [7] történő visszarögzítéséhez végezze el az előző lépéseket fordított sorrendben.

(N, O ábra)

1. Tartsa meg a hordfület [1] erősen, majd vegye le a tartályfedeleket [4] a fém tartályról [7].
2. A szűrőkosár [4b] ekkor beszereléshez vagy a szűrő cseréjéhez szabadabbá válik.
3. Használat után vagy a termék tárolása előtt hajtsa le a hordfület [1].

## ● Szűrő beszerelése

### ⚠ VIGYÁZAT!

- ▶ Soha ne porszívózzon, ha nincs szűrő a termékben. A felszívott anyagok fémek vagy kemény, éles szélű részecskéket tartalmazhatnak, amelyek kárt tehetnek a motorban vagy áramütést okozhatnak. A por nagy sebességgel kifújódna a fúvócsatlakozóból [10], ami súlyos testi sérülést okozhat.
- ▶ Folyadékot csak akkor szívjon fel, ha van a termékben hab szűrő [17]. Ennek elmulasztása a termék sérüléséhez vezet. A papír szűrőzsák [18] is megsérül, ha nedves porszívózáshoz használja.

### MEGJEGYZÉS

- ▶ A redős szűrő [19] és a papír szűrőzsák [18] kizárólag száraz porszívózáshoz alkalmas.
- ▶ Ne használja a redős szűrőt [19] nagyon finom por vagy szennyeződések (pl. csiszolópor) felszívásához. A redős szűrő azonban sok más anyaghoz használható.

### Redős szűrő [19] (száraz porszívózás)

P ábra

### MEGJEGYZÉS

- ▶ A redős szűrő beszerelése előtt bizonyosodjon meg arról, hogy az emelőt [19a] kioldotta-e.
1. Fordítsa meg a tartályfedőt [4].
  2. Szerelje rá a redős szűrőt [19] a szűrőkosárra [4b].
  3. Helyezze be a redős szűrőt [19], amíg a redős szűrő alja hozzá nem ér a szűrőkosár [4b] felületéhez.
  4. A redős szűrő [19] rögzítéséhez fordítsa el az emelőt [19a].
  5. Óvatosan húzza meg a redős szűrőt [19] anélkül, hogy elmozdítaná, így ellenőrizheti, hogy a redős szűrő megfelelően van-e beszerelve.

### MEGJEGYZÉS

- ▶ Ha a redős szűrő [19] nem rögzül a helyére: Óvatosan, erő alkalmazása nélkül fordítsa el a redős szűrőt, amíg a belső reteszt rá nem rögzül a szűrőkosárra [4b]. A redős szűrő rögzítéséhez fordítsa el az emelőt [19a].

### Papír szűrőzsák [18] (száraz porszívózás)

Q ábra

1. Fordítsa meg a tartályfedőt [4].
2. Igazítsa a papír szűrőzsák [18] nyílását a belső szívócsatlakozóra [6a].
3. Nyomja meg a papír szűrőzsákot [18] lefelé, hogy a belső szívócsatlakozó [6a] besüllyedjen a papír szűrőzsák nyílásába.

4. Nyomja meg a papír szűrőzsákokat [18] lefelé, amíg a tömítőgyűrű [18a] bele nem illeszkedik a kerek bordába [6b].

### Hab szűrő [17] (nedves porszívózás)

R ábra

1. Fordítsa meg a tartályfedőt [4].
2. Szerelje rá a hab szűrőt [17] a szűrőkosárra [4b].
3. Óvatosan és lassan húzza lefelé a hab szűrő [17] szélét, amíg az teljesen fedi a szűrőkosarat [4b]. A habszűrő szélének el kell érnie és érintenie kell a szűrőkosár alját.

## ● Kezelés

### ● Az akkumulátorcsomag behelyezése/kivétele

S ábra

#### Az akkumulátorcsomag behelyezése

1. Emelje meg az akkutartó rekesz fedelét [5].
2. Illessze bele az akkumulátorcsomagot [B2] az akkutartó rekeszbe, amíg az egy kattanással be nem rögzül.
3. Zárja le az akkutartó rekesz fedelét [5].

#### Az akkumulátorcsomag kivétele

1. Emelje meg az akkutartó rekesz fedelét [5].
2. Nyomja meg az akkumulátorcsomag [B1] kioldógombját.
3. Vegye ki az akkumulátorcsomagot [B2] az akkutartó rekeszből.
4. Zárja le az akkutartó rekesz fedelét [5].

### ● Be- és kikapcsolás

#### MEGJEGYZÉS

- ▶ Használat előtt ellenőrizze, hogy minden alkatrész biztonságosan kapcsolódik-e, és hogy a tartályfedél [4] le van-e zárva.
- ▶ Mielőtt az akkumulátorcsomagot [B2] am a termékre rögzítené: Ellenőrizze, hogy a termék ki van-e kapcsolva.

A ábra

- Bekapcsolás:** A be-/kikapcsológombot [2] fordítsa az **I** állásba.
- Kikapcsolás:** A be-/kikapcsológombot [2] fordítsa a **O** állásba.

### ● A szívócső és a szívófejek tárolása

T ábra

- Tolja be a szívócsövet [12] a szívófejtartóba [8].
- Az összes szívófejet [14]/[14a]/[15]/[16] lehet így tárolni.

### ● A fém tartály kiürítése

#### ⚠ FIGYELMEZTETÉS!



Vegye ki az akkumulátorcsomagot [B2] a termékből a fejek cseréje és tisztítás előtt, illetve ha a terméket nem használja!

#### ⚠ FIGYELMEZTETÉS!

- ▶ Használat előtt és után ürítse ki és tisztítsa meg a terméket, megelőzve az anyagok összegyűlését, melyek a termékben meggyulladhatnak.

U ábra

1. Vegye le a tartályfedelét [4] a fém tartályról [7].
2. Ürítse ki a fém tartályt [7].

### ● A redős szűrő tisztítása

#### ⚠ FIGYELMEZTETÉS!

- ▶ Rendszeresen ellenőrizze, hogy a redős szűrő [19] nem sérült-e, vagy nem formálódott-e el. Ha a redős szűrő sérült vagy elformálódott, azt nem lehet megtisztítani, így ki kell cserélni. A termék működőképességének megőrzése és a károkat megelőzése érdekében ez fontos.
- ▶ Csak a Lidl-nél vagy az arra jogosult kereskedőknél vásárolt pótszűrőket használjon. A termékkel nem kompatibilis szűrők sérüléseket és a termék károsodását okozhatják.

## MEGJEGYZÉS





- ▶ A termék maximális szívóteljesítményének eléréséhez tisztítsa meg a redős szűrőt **19** minden használat után.

## ● Használat után

1. Kapcsolja ki a terméket és vegye ki az belőle az akkumulátorcsomagot **B2**.
2. Hagyja a terméket lehűlni.
3. Vizsgálja meg, tisztítsa meg és tegye el a terméket (lásd a „Tisztítás és ápolás” c. részt).

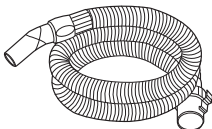

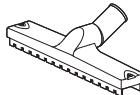

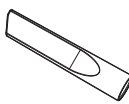
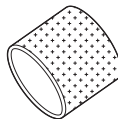
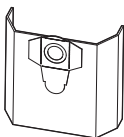











## ● Pótalkatrészek/tartozékok

- Vegye fel a kapcsolatot a szervizközponttal (lásd a „Szerviz” c. részt). Tartsa kéznél a lent található modellszámot.

Ábra	Alkatrész	Sormegjelölés	Alkatrésznév	Modellszám
B	<b>11</b>		Rugalmas gégecső	943677302
B	<b>13</b>		Fogó	943677304
B	<b>14</b>		Padlótisztító fej kemény padlóhoz	943677307
B	<b>15</b>		Háztartási szívófej	943677305
B	<b>16</b>		Réstisztító fej	943677306
B/R	<b>17</b>		Hab szűrő	943677309
B	<b>18</b>		Papír szűrőzsák	943677308

Ábra	Alkatrész	Sormegjelölés	Alkatrésznév	Modellszám
B			Redős szűrő készlet	943677303
			Redős szűrő	943677301

## ● Hibaelhárítás

Hiba	Lehetséges ok	Teendő
A termék nem működik.	Az akkumulátorcsomag  nincs helyesen behelyezve a termékbe.	Helyezze be az akkumulátorcsomagot  helyesen a termékbe.
	Az akkumulátorcsomag  meghibásodott.	Cserélje ki az akkumulátorcsomagot  .
A szívóteljesítmény lecsökken és a termék nem szívja fel a koszt	A fém tartály  megtelt.	Üritse ki a fém tartályt  (lásd „A fém tartály kiürítése” c. részt).
	A légáram elzáródott.	Ellenőrizze az alábbi alkatrészeket, és adott esetben szüntesse meg az eltömődéseket:  Fém tartály  Rugalmas gégecső  Szívócső  Fogó  Padlótisztító fej kemény padlóhoz  Padlótisztító fej szőnyegekhez  Háztartási szívófej  Réstisztító fej 
A termékből por távozik.	A tartályfedél  nem megfelelően van felrögzítve.	Helyezze fel a tartályfedeleket  megfelelően (lásd „A tartályfedél levétele” c. részt).

## ● Tisztítás és ápolás

### FIGYELMEZTETÉS!



Vegye ki az akkumulátorcsomagot  a termékből a fejek cseréje és tisztítás előtt, illetve ha a terméket nem használja!

## ● Tisztítás

- Ne hagyja, hogy a termékbe folyadékok jussanak.
- A terméket mindig tartsa tisztán, szárazon, olajtól és zsiradékotól mentesen.
- Minden használat után és tárolás előtt portalanítsa a terméket.

- A rendszeres és helyes tisztítás biztonságosabbá teszi a termék használatát és meghosszabbítja annak élettartamát is.
- A terméket tisztítsa egy száraz ruhával. A nehezen hozzáférhető helyeken használjon egy puha kefét.

## MEGJEGYZÉS

- ▶ A termék tisztításához ne használjon vegyi anyagokat, lúgokat, súrolószereket vagy egyéb durva tisztító- vagy fertőtlenítő anyagokat, mert azok kárt tehetnek a termék felületeiben.

## ● Ápolás

- Minden használat előtt és után: Ellenőrizze a terméket és a tartozékokat, hogy azok nincsenek-e elkopva vagy nem sérültek-e meg.

## ● Javítás

- Jelen termék nem tartalmaz olyan alkatrészeket, amelyeket a felhasználó megjavíthat. A termék átvizsgálásához vagy javításához forduljon egy arra jogosult javítóműhelyhez vagy egy annak megfelelő képzettségű személyhez.

## ● Tárolás

- A mindig terméket tárolja gyermekek számára nem elérhető helyen.
- Hosszú távú (3 hónapot meghaladó) tárolás esetén az ideális hőmérsékletnek +10 és +30 °C között kell lennie, legfeljebb 60 %-os relatív páratartalom mellett.

1. Kapcsolja ki a terméket és vegye ki az belőle az akkumulátorcsomagot **B2**.
2. Hagyja a terméket lehűlni.
3. Tisztítsa meg a terméket (lásd a „Tisztítás” c. részt).
4. A terméket és alkatrészeit tárolja sötét, száraz, fagymentes és jól szellőző helyen.

## ● Szállítás

- Óvja a terméket az erős ütődésektől vagy rázkódásoktól, melyek a szállítás során a járművekben érhetik.
- Rögzítse a terméket, hogy az ne tudjon elcsúszni vagy eldőlni.

1. Kapcsolja ki a terméket és vegye ki az belőle az akkumulátorcsomagot **B2**.
2. Hagyja a terméket lehűlni.

## ● Mentésítés

A csomagolás környezetbarát anyagokból készült, amelyeket a helyi újrahasznosító helyeken adhat le ártalmatlanítás céljából.



A hulladék elkülönítéséhez vegye figyelembe a csomagolóanyagban található jelzéseket. Ezek rövidítéseket (a) és számokat (b) tartalmaznak a következő jelentéssel: 1-7: műanyagok/20-22: papír és karton/80-98: kötőanyagok.

## Termék:



A kiszolgált termék megsemmisítési lehetőségeiről lakóhelye illetékes önkormányzatánál tájékozódhat.



A környezete érdekében, ne dobja a kiszolgált terméket a háztartási szemétkébe, hanem adja le szakszerű ártalmatlanításra. A gyűjtőhelyekről és azok nyitvatartási idejéről az illetékes önkormányzatnál tájékozódhat.

## ● Garancia

A terméket gondosan, szigorú minőségi előírások betartásával gyártottuk, és a szállítás előtt gondosan ellenőriztük. Anyag- vagy gyártási hibák esetén a termék eladójával szemben törvényes jogok illetik meg. Az Ön törvényes jogait az általunk alább meghatározott garancia semmilyen módon nem korlátozza.

Erre a termékre 3 év garanciát adunk a vásárlás dátumától számítva. A garancia idő a vásárlás dátumával kezdődik. Biztonságos helyen őrizze meg az eredeti vásárlói bizonylatot, mert ez a dokumentum szükséges a vásárlás bizonyításához.

A vásárláskor fennálló károkat és hiányosságokat a termék kicsomagolása után haladéktalanul jelezze.

Ha ezen a terméken a vásárlástól számított 3 éven belül anyag- vagy gyártási hibát észlel, választásunk szerint ingyenesen megjavítjuk vagy kicseréljük a terméket. A garancia idő nem hosszabbodik meg a helyette nyújtott szavatossági igény által. Ez a kicserélt vagy javított alkatrészekre is érvényes.

A garancia megszűnik, ha a terméket megrongálták, ill. nem szakszerűen kezelték vagy végezték a karbantartást.

A garancia az anyag- és gyártási hibákra vonatkozik. Ez a garancia nem terjed ki azokra a termékalkatrészekre, amelyek normál kopásnak vannak kitéve, és ezért gyorsan kopó alkatrésznek minősülnek (pl. elemekre, akkumulátorokra, tömlőkre, tintapatronokra), illetve a törékeny alkatrészek sérülésére, pl. kapcsolókra vagy üveg alkatrészekre.

## ● Garanciális ügyek lebonyolítása

Ügyének gyors elintézhetsége céljából, kérjük kövesse az alábbi útmutatást:

Kérjük, kérdések esetére készítse elő a pénztárblokkot és a cikkszámot (IAN 436773\_2304) a vásárlás tényének az igazolására.

Kérjük, hogy a cikkszámot olvassa le a típusábráról, a gravírozásból, az Útmutató címlapjáról (balra lent), illetve a hátoldalon, vagy a termék alján található matricáról.

Amennyiben működési hibák, vagy egyéb hiányosság lépne fel, előszöris vegye fel a kapcsolatot a következőkben megnevezett szervizek egyikével telefonon, vagy e-mailen.

A hibásnak ítélt terméket ezután a vásárlást igazoló blokk, valamint a hiba leírásának és keletkezési idejének mellékelésével díjmentesen postázhatja az Önnel közölt szervizcímre.

## ● Szerviz

 **Szerviz Magyarország**

Tel.: 0680021536

E-mail: [owim@lidl.hu](mailto:owim@lidl.hu)



<b>Použitá výstražná upozornění a symboly</b> .....	Strana	46
<b>Úvod</b> .....	Strana	47
Použití v souladu s určením .....	Strana	47
Rozsah dodávky .....	Strana	47
Popis dílů .....	Strana	47
Technické údaje .....	Strana	48
Bezpečnostní charakteristiky .....	Strana	49
<b>Bezpečnostní pokyny</b> .....	Strana	49
Bezpečnostní pokyny pro nabíječky .....	Strana	52
<b>Před prvním použitím</b> .....	Strana	54
Vybalení .....	Strana	54
<b>Před použitím</b> .....	Strana	54
Zkontrolujte úroveň nabití akumulátorové sady .....	Strana	54
Nabíjení akumulátorové sady .....	Strana	55
Namontujte řídicí válečky .....	Strana	55
Připojte/demontujte flexibilní hadici .....	Strana	55
Spojte/demontujte rukojeť .....	Strana	56
Připojte hubice/prodlužovací trubku .....	Strana	56
Použijte rukojeť .....	Strana	56
Sejměte víko nádoby .....	Strana	56
Instalujte filtry .....	Strana	56
<b>Obsluha</b> .....	Strana	57
Vložení/vyjmutí akumulátorové sady .....	Strana	57
Zapnutí/vypnutí napájení .....	Strana	57
Uložte sací trubici a hubice .....	Strana	58
Vyprázdněte kovovou nádobu .....	Strana	58
Vyčistěte skládaný filtr .....	Strana	58
<b>Po použití</b> .....	Strana	58
<b>Náhradní díly/příslušenství</b> .....	Strana	58
<b>Odstraňování poruch</b> .....	Strana	59
<b>Čištění a péče</b> .....	Strana	60
Čištění .....	Strana	60
Péče .....	Strana	60
Oprava .....	Strana	60
Skladování .....	Strana	60
Transport .....	Strana	61
<b>Zlikvidování</b> .....	Strana	61
<b>Záruka</b> .....	Strana	61
Postup v případě uplatňování záruky .....	Strana	61
<b>Servis</b> .....	Strana	61

## Použitá výstražná upozornění a symboly

V návodu na obsluhu, stručném návodu, na obalu, na typovém štítku a na etiketách výrobku jsou používána následující varovná upozornění:

	Přečtěte si návod na obsluhu!		Hubice pro vysávání koberců
	Před výměnou příslušenství vyjměte akumulátorovou sadu a, pokud výrobek nepoužíváte, vyčistěte ho!		Hubice pro vysávání na hladkých a tvrdých podlahách
	Dodržujte varovné a bezpečnostní pokyny!		Hubice pro vysávání prachu a nečistot z drážek, spojů a prasklin
	Nebezpečí – riziko úrazu elektrickým proudem!		Hubice pro vysávání prachu a nečistot z čalounění, pohovek a matrací
	Ochranná třída III		Hubice pro vysávání interiéru vozidla
	Průměr		Filtry pro nasávání vody nebo jiných kapalin
	Stejnoseměrný proud/napětí		Filtr není vhodný pro nasávání vody nebo jiných kapalin.
	Střídavý proud/napětí		Filtry pro absorpci suchých a malých částic (např. písek, zbytky uschlého nátěru)
	Používejte výrobek jen v suchých vnitřních prostorech!		Filtr pro nasávání suchého a jemného prachu (např. dřevěný prach z broušení)
	Zablokováno		Chraňte akumulátorovou sadu před horkem a trvalým, silným slunečním zářením.
	Odblokováno		Chraňte akumulátorovou sadu před ohněm.
	Existuje nebezpečí požáru, pokud odsáté materiály překročí teplotu +40 °C.		Chraňte akumulátorovou sadu před vodou a vlhkem.
	Pojistka		Bezpečnostní pokyny
	Značka CE potvrzuje shodu se směrnicemi EU, které se na výrobek vztahují.		Pokyny pro činnost



# **AKU VYSAVAČ NA MOKRÉ A SUCHÉ VYSÁVÁNÍ 20 V**

## ● Úvod

Blahopřejeme Vám ke koupi nového výrobku. Rozhodli jste se pro kvalitní produkt. Návod k obsluze je součástí tohoto výrobku. Obsahuje důležité pokyny pro bezpečnost, použití a likvidaci. Před použitím výrobku se seznámte se všemi pokyny k obsluze a bezpečnostními pokyny. Používejte výrobek jen popsáním způsobem a na uvedených místech. Při předání výrobku třetí osobě předejte i všechny podklady.

## ● Použití v souladu s určením

Tento výrobek je domácí spotřebič určený k vysávání podlah, koberec, nábytku, matrací a v autech nebo garážích. Výrobek se smí používat jako ventilátor a k nasávání vody.



Výrobek je vhodný pro nasávání vody a nečistot při teplotě nejvýše +40 °C.

Některé materiály mohou vytvářet výbušné výpary nebo směsi, když jsou přemisťovány sacím vzduchem.

Nenasávejte nikdy následující materiály:

- Výbušné nebo hořlavé plyny, kapaliny a (reaktivní) prachové částice  
Nasávání těchto materiálů představuje riziko pro zdraví, a proto je zakázáno.
- Lehce reaktivní kovové prachové částice (např. hliník, hořčík a zinek v kombinaci se silnými zásaditými nebo kyselými čisticími prostředky)
- Neředěné, silné kyseliny a zásady
- Organická rozpouštědla (např. benzín, ředidla barev, aceton, topný olej)  
Tyto látky mohou vést ke korozi na výrobku.
- Saze a doutnající popel
- Cementový, sádrový a vápenný prach
- Malé předměty nebo popel z krbů, uhelných kamen, popelníků nebo grilů
- Popel nebo nečistoty z kotlů a olejových pecí

Jiné použití nebo úpravy výrobku se považují za užívání v rozporu se stanoveným účelem a mohou vést k rizikům, jako je nebezpečí smrti, zranění nebo věčné škody. Výrobce neručí za škody, které vzniknou neodborným používáním. Tento výrobek je vhodný výhradně pro soukromé použití. Výrobek není určen k živnostenskému/průmyslovému nebo podobnému využívání.

## ● Rozsah dodávky

Po vybalení výrobku zkontrolujte, zda je dodávka kompletní a zda jsou všechny díly v dobrém stavu. Před použitím odstraňte všechny obalové materiály.

- 1 Víko nádoby
- 1 Kovová nádoba
- 1 Flexibilní hadice
- 3 Sací trubky
- 1 Rukojeť
- 1 Podlahová hubice (kartáč a pryžový ret jsou předinstalovány)
- 1 Hubice pro domácnost
- 1 Štěrbinová hubice
- 5 Řídicích válečků
- 1 Pěnový filtr
- 1 Skládaný filtr (předinstalovaný)
- 1 Papírový filtrační sáček
- 1 Návod na obsluhu

## ● Popis dílů

Před čtením se seznámte se všemi funkcemi výrobku.

Obr. A

- 1 Rukojeť pro přenášení
- 2 Vypínač Zap/Vyp
- 3 Indikátor stavu akumulátoru (červená/oranžová/zelená)
- 4 Víko nádoby (včetně hnacího systému motoru a skříně)
- 4a Žebro (obr. M)
- 4b Filtrační koš (obr. N)
- 5 Kryt přihrádky na akumulátory
- 6 Sací přípojka
- 6a Vnitřní sací přípojka (obr. Q)
- 6b Kruhové žebro (obr. Q)
- 7 Kovová nádoba

- 8 Válec řízení (s držákem hubice)
- 9 Západa
- 10 Přípojka ventilátoru

Obr. B

- 11 Flexibilní hadice
- 11a Hadicová spojka (připojení k rukojeti)
- 11b Hadicová spojka (přípojka k podtlakové nebo foukací přípojce)
- 11c Tlačítko zámku
- 12 Sací trubice
- 13 Rukojeť
- 13a Regulátor vzduchu
- 14 Podlahová hubice pro tvrdé podlahy
- 14a Podlahová hubice na koberec
- 14b Nástavec na štětec a pryžový ret
- 14c Uzávěr klipu
- 15 Hubice pro domácnost
- 16 Štěrbínová hubice
- 17 Pěnový filtr
- 18 Papírové filtrační sáčky
- 18a Těsnící kroužek
- 19 Skládání filtr
- 19a Páka

Obr. C

- B1 Odblokovací tlačítko pro akumulátorovou sadu
- B2 Akumulátorová sada \*
- B3 Tlačítko  (stav nabíjení)
- B4 LED stavu nabíjení

Obr. D

- C1 Připojné vedení se síťovou zástrčkou
- C2 Nabíječka \*
- C3 LED kontrolka nabíjení - zelená
- C4 LED kontrolka nabíjení - červená

\* Akumulátorová sada a nabíječka nejsou součástí balení.

## ● Technické údaje

<b>Aku vysavač na mokré a suché vysávání 20 V</b>	<b>PWDA 20-Li C3</b>
Číslo modelu:	HG10501
Jmenovité napětí:	20 V $\text{---}$

Sací síla:	60 airwattů
Sací tlak:	90 mbar (9 kPa)
Výkon sání:	24 l/s
Ochranná třída:	III
Druh ochrany IP:	IPX4
Délka flexibilní hadice:	1,6 m (hadicový systém 35 mm Ø)



### Velikost kovové nádoby

Rozměry (Ø × V):	29,5 cm × 32 cm
Hrubý objem:	20 l
Čistý objem:	11,5 l

<b>Akumulátorová sada</b>	<b>PAP 20 B1 *</b>
Typ:	Lithium-iontová
Jmenovité napětí:	20 V $\text{---}$ max.
Kapacita:	2,0 Ah
Energetická hodnota:	40 Wh
Počet článků baterie:	5

<b>Akumulátorová sada</b>	<b>PAP 20 B3 *</b>
Typ:	Lithium-iontová
Jmenovité napětí:	20 V $\text{---}$ max.
Kapacita:	4,0 Ah
Energetická hodnota:	80 Wh
Počet článků baterie:	10



<b>Rychlonabíječka</b>	<b>HG08983 *</b>
<b>Vstup:</b>	
Jmenovité napětí:	230-240 V~
Jmenovitá frekvence:	50 Hz
Jmenovitý výkon:	120 W

Pojistka (vnitřní):	3,15 A / 
<b>Výstup:</b>	
Jmenovité napětí:	21,5 V 
Nabíjecí proud:	4,5 A

\* Akumulátorová sada a nabíječka nejsou součástí balení.

Doba nabíjení	PAP 20 B1	PAP 20 B3
HG08983	45 min	60 min

### ● Bezpečnostní charakteristiky

- Když je kovová nádoba  plná, výrobek se vypne plovákovým spínačem umístěným v košíku filtru . Tím se zabrání přehřnutí a poškození elektromotoru.



## Bezpečnostní pokyny

**SEZNAMTE SE PŘED POUŽITÍM VÝROBKU SE VŠEMI BEZPEČNOSTNÍMI POKYNY A POKYNY PRO OBSLUHU! KDYŽ PŘEDÁVÁTE TENTO VÝROBEK JINÝM LIDEM, DEJTE JIM I VŠECHNY DOKUMENTY!**

V případě poškození v důsledku nedodržení tohoto návodu na obsluhu se Vaše záruka ruší! Za následné škody se nepřebírá žádná odpovědnost! V případě škody na majetku nebo zranění způsobené nesprávným používáním nebo nedodržáním bezpečnostních pokynů se nepřebírá žádná odpovědnost!

## Děti a osoby se zdravotním omezením



### ⚠ VAROVÁNÍ! NEBEZPEČÍ SMRTI A NEHOD PRO BATOLATA A DĚTI!

Nikdy nenechávejte děti bez dozoru s obalovým materiálem. Existuje nebezpečí udušení obalovým materiálem. Děti často podcení nebezpečí.

- Tento výrobek mohou používat děti starší 8 let i osoby se sníženými fyzickými, smyslovými či mentálními schopnostmi nebo s nedostatkem zkušeností a znalostí, pokud jsou pod dohledem nebo byly poučeny ohledně bezpečného používání výrobku a chápou z toho vyplývající rizika.
- Děti si nesmí s výrobkem hrát.
- Čištění a užitelská údržba nesmí být prováděny dětmi, ledaže by byly starší než 8 let a byly pod dozorem.

## Použití v souladu s určením

### **⚠ VAROVÁNÍ! Riziko**

**zranění!** Neodborné použití může vést k zraněním. Používejte tento výrobek výhradně podle tohoto návodu. Nepokoušejte se výrobek jakýmkoliv způsobem měnit.

## Elektrická bezpečnost

### **⚠ NEBEZPEČÍ! Nebezpečí úrazu elektrickým proudem!**

Nepokoušejte se sami výrobek opravovat. V případě poruchy opravy provádět výhradně kvalifikovaný personál.

### **⚠ VAROVÁNÍ! Nebezpečí úrazu elektrickým proudem!**

Neponořujte elektrické části výrobku do vody nebo jiných kapalin. Nikdy výrobek nedržte pod tekoucí vodou.

### **⚠ VAROVÁNÍ! Nebezpečí úrazu elektrickým proudem!**

Poškozený výrobek nepoužívejte. Pokud je akumulátorová sada poškozena, vyjměte ji z výrobku a obraťte se na prodejce.

### **⚠ VAROVÁNÍ! Riziko**

**zranění!** Před čištěním a v době, kdy výrobek nepoužíváte, jej vypněte a vyjměte z něj akumulátorovou sadu.

- Výrobek nepoužívejte, pokud spadl.

## Obsluha

### **⚠ VAROVÁNÍ! Riziko**

**zranění a požáru!** Nikdy nepoužívejte výrobek k odsávání – Vody a jakéhokoli materiálu s teplotou vyšší než +40 °C, – Žhavého uhlí.

- Odstraňte akumulátorovou sadu z výrobku
  - Když dojde k poruše,
  - Před připojením/výměnou příslušenství,
  - Před čištěním výrobku,
  - Pokud nechcete používat výrobek po delší dobu,
  - Během bouřky a
  - Po každém použití.
- Vadné díly musí být vždy nahrazeny originálními náhradními díly.
- V průběhu provozu nezakrývejte větrací otvory. Riziko přehřátí a poškození výrobku.

## Čištění a skladování

### ⚠ **VAROVÁNÍ! Riziko**

**zranění!** Odstraňte akumulátorovou sadu z výrobku, než ho začnete čistit nebo když není v používání.

- Chraňte výrobek a akumulátorovou sadu před prachem, přímým slunečním zářením, kapající a stříkající vodě.
- Skladujte výrobek na suchém, studeném místě chráněném před vlhkostí a mimo dosah dětí.
- Chraňte výrobek proti horku. Nepokládejte výrobek do blízkosti otevřeného ohně nebo zdrojů tepla, jako jsou kamna nebo topná tělesa.

### **Použití akumulátorového nástroje a zacházení s ním**

#### 1) **Akumulátor nabíjejte pouze nabíječkami doporučenými výrobcem.**

U nabíječky, která je určena pro určitý druh akumulátorů, hrozí riziko požáru v případě jejího použití s jinými akumulátory.

- 2) **V elektrických nástrojích používejte pouze akumulátory pro ně určené.** Použití jiných akumulátorů může způsobit poranění a vést ke vzniku požáru.
- 3) **Nepoužívaný akumulátor uchovávejte v bezpečné vzdálenosti od kancelářských sponek, mincí, klíčů, hřebíků, šroubů či jiných malých kovových předmětů, které by mohly zapříčinit přemostění kontaktů.** Zkrat mezi kontakty akumulátoru může mít za následek popáleniny nebo požár.
- 4) **Pokud jsou použity nesprávně, může z akumulátoru unikat tekutina. Vyhněte se kontaktu s ní. Při náhodném kontaktu opláchněte vodou. Pokud se kapalina dostane do očí, požadujte navíc lékařskou pomoc.** Unikající kapalina z akumulátoru může vést k podráždění pokožky nebo popáleninám.

- 5) **Nepoužívejte poškozený nebo změněný akumulátor.** Poškozené nebo upravené akumulátory se mohou chovat nepředvídatelně a vést k požáru, výbuchu nebo nebezpečí zranění
- 6) **Nevystavujte akumulátor ohni nebo vysokým teplotám.** Oheň nebo teploty nad 130 °C mohou vyvolat explozi.
- 7) **Dodržujte všechny pokyny k nabíjení a nabíjejte akumulátor akumulátorového nástroje nikdy mimo rozsah teplot uvedený v návodu k obsluze.** Nesprávné nabíjení nebo nabíjení mimo přípustný rozsah teplot mohou akumulátor zničit a zvyšují nebezpečí vzniku požáru.

## UPOZORNĚNÍ

► Tento výrobek generuje během provozu elektromagnetické pole! Toto pole může za určitých okolností interferovat s aktivními nebo pasivními lékařskými implantáty! Aby se snížilo riziko vážného nebo smrtelného zranění, doporučujeme, aby se osoby se zdravotnickými implantáty před použitím tohoto výrobku poradily se svým lékařem a výrobcem lékařského implantátu!

### ● Bezpečnostní pokyny pro nabíječky

- Tento přístroj mohou používat děti starší 8 let i osoby se sníženými fyzickými, smyslovými či mentálními schopnostmi nebo s nedostatkem zkušeností a znalostí, pokud jsou pod dohledem nebo byly poučeny ohledně bezpečného používání přístroje a chápou z toho vyplývající nebezpečí. Děti si nesmí s přístrojem hrát. Čištění a užitelskou údržbu nesmějí provádět děti bez dohledu.

- Nenabíjejte nedobíjitelné baterie.  
Porušení tohoto upozornění vede k rizikům.
- Když je přípojně vedení poškozeno, musí být nahrazen výrobcem nebo jeho zákaznickou službou nebo podobně kvalifikovanou osobou, aby se zabránilo ohrožením.
- Chraňte elektrické komponenty před vlhkostí. Abyste zabránili úrazu elektrickým proudem, neponořujte přístroj nikdy do vody nebo jiných kapalin. Nedržte přístroj nikdy pod tekoucí vodou. Dodržujte pokyny pro čištění, údržbu a opravy.
- Přístroj je vhodný pouze pro použití ve vnitřních prostorech.

**⚠ VÝSTRAHA!** Tato nabíječka je vhodná jen pro nabíjení akumulátorových sad následujících typů:

<b>Parkside 20 V akumulátorová sada</b>		
PAP 20 B1	2 Ah	5 článků
PAP 20 B3	4 Ah	10 článků

<b>Vhodné akumulátorové sady a nabíječky</b>	
Akumulátorová sada:	Parkside X 20 V Team
Nabíječka:	Parkside X 20 V Team

- Zákazníci si mohou zakoupit kompatibilní náhradní akumulátory a nabíječky z internetového obchodu LIDL [www.lidl.de](http://www.lidl.de).

<b>Doba nabíjení</b>	<b>2 Ah Akumulátorová sada HG09673 PAP 20 B1/B2</b>	<b>4 Ah Akumulátorová sada HG08981 PAP 20 B3</b>
<b>max. 2,4 A Nabíječka PLG 20 A4/C1</b>	60 min	120 min
<b>max. 3,5 A Nabíječka PLG 20 C2</b>	45 min	80 min

<b>Doba nabíjení</b>	<b>2 Ah Akumulátorová sada HG09673 PAP 20 B1/B2</b>	<b>4 Ah Akumulátorová sada HG08981 PAP 20 B3</b>
<b>max. 4,5 A Nabíječka PLG 20 A3/C3</b>	35 min	60 min
<b>max. 4,5 A Nabíječka PDSLГ 20 A1</b>	35 min	60 min

## ● **Před prvním použitím**

### ● **Vybalení**

#### **⚠ VAROVÁNÍ!**

- ▶ Výrobek a balicí materiály nejsou dětská hračka! Nedovolte dětem hrát si s plastovými sáčky, fóliemi a malými díly! Hrozí nebezpečí polknutí a udušení!

- Zkontrolujte, zda je rozsah dodávky kompletní a nepoškozený. Pokud zjistíte, že díly chybí nebo jsou poškozené, výrobek nepoužívejte a obraťte se na prodejce.

Nepoužívejte výrobek, než budou chybějící části dodatečně dodány nebo vadné díly nahrazeny. Použití neúplného nebo poškozeného výrobku představuje riziko pro osoby a předměty.

1. Rozbalit všechny díly a umístěte je na rovný, stabilní povrch.
2. Odstraňte všechny balicí materiály a přepravní pojistky, pokud jsou k dispozici.
3. Ujistěte se, že máte příslušenství a nástroje potřebné pro montáž a provoz. K tomu patří i vhodné osobní ochranné vybavení.

### ● **Před použitím**

#### **⚠ VAROVÁNÍ!**



Před výměnou nástavců, čištěním výrobku a v době, kdy výrobek nepoužíváte, vyjměte z něj akumulátorovou sadu **B2**!

### ● **Zkontrolujte úroveň nabití akumulátorové sady**

Obr. C

- Když je výrobek zapnut: LED stavu nabití **B4** indikují stav nabití akumulátorová sada **B2**:

<b>LED stavu nabití</b>	<b>Akumulátorová sada</b>
Svítil zeleně	Plně nabitá
Svítil žlutě	Částečně nabitá
Svítil červeně	Nízký stav nabití
Bliká červeně	Musí být nabito



## ● Nabíjení akumulátorové sady

Obr. D

### UPOZORNĚNÍ

- ▶ Akumulátorovou sadu [B2] lze nabíjet kdykoli, aniž by se snížila její životnost.
- ▶ Přerušení procesu nabíjení akumulátorovou sadu [B2] nepoškodí.
- ▶ Pokud je akumulátorová sada [B2] nabitá na střední nebo nízký stav nabíjení, před provozem ji nabíjete.

- LED kontrolky nabíjení [C3]/[C4] indikují stav nabíječky [C2] a akumulátorové sady [B2]:

LED kontrolky nabíjení	Stav
Svítil červená LED [C4]	Akumulátorová sada [B2] se nabíjí
Svítil zelená LED [C3]	Akumulátorová sada [B2] je plně nabitá
Zelená LED [C3] a červená LED [C4] blikají	Akumulátorová sada [B2] je poškozená
Červená LED [C4] bliká	Akumulátorová sada [B2] je příliš studená nebo příliš teplá
Zelená LED [C3] svítí (bez akumulátorové sady [B2])	Nabíječka [C2] je připravena

## ● Namontujte řídicí válečky

Obr. E

1. Obráťte kovovou nádobu [7] tak, aby povrch dna směřoval nahoru.
2. Vložte válec řízení [8] až na doraz do výřezů plastového držáku, dokud s kliknutím nezapadne na místo.
3. Zkontrolujte, zda se může válec řízení [8] volně otáčet.

## ● Připojte/demontujte flexibilní hadici

### Vysávání prachu

Obr. F

1. Vyrovnajte hadicovou spojku [11b] flexibilní hadice [11] se sací přípojkou [6].
2. Pomalu zatlačte hadicovou spojku [11b] do sací přípojky [6], dokud nezapadne tlačítko zámku [11c].
3. Zkontrolujte, zda je flexibilní hadice [11] správně namontována mírným tahem za hadicovou spojku [11b]. Pokud se hadicová spojka nepohne, je flexibilní hadice správně nainstalována.
4. Zkontrolujte, zda se flexibilní hadice [11] může volně otáčet.
5. Odstranění: Zatlačte tlačítko zámku [11c] dolů. Vytáhněte spojku hadice [11b] ze sací přípojky [6].

### Vzduchový ventilátor

Obr. G

### UPOZORNĚNÍ

- ▶ U vzduchového ventilátoru se jedná o další funkci, která vám umožňuje odfouknout prach nebo malé předměty.

1. Vyrovnajte hadicovou spojku [11b] flexibilní hadice [11] s přípojkou ventilátoru [10].
2. Pomalu zasuňte hadicovou spojku [11b] do přípojky ventilátoru [10], dokud tlačítko zámku [11c] nezapadne na místo.
3. Zkontrolujte, zda je flexibilní hadice [11] správně namontována mírným tahem za hadicovou spojku [11b]. Pokud se hadicová spojka nepohne, je flexibilní hadice správně nainstalována.
4. Zkontrolujte, zda se flexibilní hadice [11] může volně otáčet.
5. Odstranění: Zatlačte tlačítko zámku [11c] dolů. Vytáhněte hadicovou spojku [11b] z přípojky ventilátoru [10].

## ● Spojte/demontujte rukojeť

Obr. H

- **Spojte/demontujte rukojeť:** Vyrovnajte hadicovú spojku [11a] flexibilní hadice [11] s rukojeť [13]. Zatláčajte hadicovú spojku, dokud nebude pevne pripojena k rukojeti.
- **Demontujte rukojeť:** Vytáhněte hadicovú spojku [11a] z rukojeti [13].

## ● Pripojte hubice/prodlužovací trubku

Obr. B, J, K, L

- Hubice [14]/[14a]/[15]/[16] a sací trubici [12] můžete k rukojeti [13] pripojiť niekoľkoma spôsobmi, aby se přizpůsobily různým prostředím a stupni přístupnosti.

Hubice	Oblast použití
Podlahová hubice pro tvrdé podlahy [14]	<ul style="list-style-type: none"><li>□ Tvrdé a ploché povrchy</li></ul>
Podlahová hubice na koberce [14a]	<ul style="list-style-type: none"><li>□ Koberce nebo podobné povrchy</li></ul>
Hubice pro domácnost [15]	<ul style="list-style-type: none"><li>□ Sedadla vozidla</li><li>□ Polštář</li><li>□ Pohovky</li><li>□ Matrace</li></ul>
Štěrbinová hubice [16]	<ul style="list-style-type: none"><li>□ Drážky</li><li>□ Spojovací místa</li><li>□ Pohovky</li><li>□ Autosedačky</li><li>□ Stísněné prostory</li></ul>

## ● Použijte rukojeť

Obr. I

### Rukojeť

#### UPOZORNĚNÍ

- ▶ Rukojeť [13] má vestavěnou funkci pro regulaci tlaku vzduchu.

- **Snižte sací výkon:** Posuňte regulátor vzduchu [13a] proti směru značení ▼.
- **Sací výkon zvýšit:** Posuňte regulátor vzduchu [13a] ve směru značení ▼.

## ● Sejměte víko nádoby

### UPOZORNĚNÍ

- ▶ Sejměte víko nádoby [4] a nainstalujte nebo vyměňte filtrační sáček a vyprázdněte kovovou nádobu [7].

Obr. M

1. Otevřete západky [9] jejich vytažením z kovové nádoby [7].
2. Zvedněte západky [9] a oddělte je od žebra [4a].
3. Provedením předchozích kroků v opačném pořadí uzamkněte víko nádoby [4] ke kovové nádobě [7].

Obr. N, O

1. Uchopte rukojeť pro přenášení [1] a sejměte víko nádoby [4] z kovové nádoby [7].
2. Filtrační koš [4b] je uvolněn pro instalaci nebo výměnu filtru.
3. Po použití nebo před uskladněním výrobku sklopte rukojeť pro přenášení [1] dolů.

## ● Instalujte filtry

### ⚠ OPATRNĚ!

- ▶ Nikdy nevysávejte bez filtru instalovaného na výrobku. Nasáté látky mohou obsahovat kovové nebo tvrdé částice s ostrými hranami, které mohou poškodit motor nebo způsobit úraz elektrickým proudem. Při vysokých otáčkách by byl z přípojky ventilátoru [10] vyfukován prach, který by mohl způsobit vážná zranění.
- ▶ Kapaliny nasávejte pouze v případě, že je na výrobku nainstalován pěnový filtr [17]. Jinak může být výrobek poškozen. Papírový filtrační sáček [18] se také poškodí při použití pro mokré vysávání.

## UPOZORNĚNÍ

- ▶ Skládaný filtr [19] a papírový filtrační sáček [18] jsou vhodné pouze pro suché vysávání.
- ▶ Nepoužívejte skládaný filtr [19] k odstranění velmi jemného prachu nebo nečistot (např. prachu z broušení). Skládaný filtr však lze použít pro mnoho jiných materiálů.

## Skládaný filtr [19] (suché sání)

Obr. P

### UPOZORNĚNÍ

- ▶ Před montáží skládaného filtru zkontrolujte, zda je páka [19a] odblokovaná.

1. Otočte víko nádoby [4].
2. Nainstalujte skládaný filtr [19] do košíku filtru [4b].
3. Vložte skládaný filtr [19] tak, aby se spodní část skládaných filtrů dotýkala povrchu koše filtru [4b].
4. Otočením páčky [19a] skládaný filtr [19] upevněte.
5. Mírně zatáhněte za skládaný filtr [19], aniž byste jej posunovali, abyste zkontrolovali, zda je skládaný filtr správně nainstalován.

### UPOZORNĚNÍ

- ▶ Pokud skládaný filtr [19] nezapadne: Jemně a bez síly otáčejte skládaný filtr, dokud vnitřní uzávěr nezapadne na místo s košem filtru [4b]. Otočením páčky [19a] skládaný filtr upevněte.

## Papírové filtrační sáčky [18] (suché vysávání)

Obr. Q

1. Otočte víko nádoby [4].
2. Zarovnejte otvor papírového filtračního sáčku [18] s vnitřní sací přípojkou [6a].
3. Zatlačte na papírový filtrační sáček [18] dolů a zasuňte vnitřní sací přípojku [6a] do otvoru papírového filtračního sáčku.

4. Zatlačte papírový filtrační sáček [18] dolů, dokud těsnicí kroužek [18a] nezapadne do kruhového žebra [6b].

## Pěnový filtr [17] (mokré vysávání)

Obr. R

1. Otočte víko nádoby [4].
2. Nainstalujte pěnový filtr [17] do košíku filtru [4b].
3. Jemně a pomalu stáhněte okraj pěnového filtru [17] dolů, dokud zcela nezakryje koš filtru [4b]. Okraj pěnového filtru musí sahat a dotýkat se dna filtračního koše.

## ● Obsluha

### ● Vložení/vyjmutí akumulátorové sady

Obr. S

#### Vložení akumulátorové sady

1. Nadzdvihněte kryt přihrádky na akumulátory [5].
2. Vložte akumulátorovou sadu [B2] do přihrádky na akumulátory, dokud s kliknutím nezapadne na místo.
3. Zavřete kryt přihrádky na akumulátory [5].

#### Vyjmutí akumulátorové sady

1. Nadzdvihněte kryt přihrádky na akumulátory [5].
2. Stiskněte odblokovací tlačítko pro akumulátorovou sadu [B1].
3. Odstraňte akumulátorovou sadu [B2] z přihrádky na akumulátory.
4. Zavřete kryt přihrádky na akumulátory [5].

### ● Zapnutí/vypnutí napájení

### UPOZORNĚNÍ

- ▶ Před použitím zkontrolujte, zda jsou všechny součásti bezpečně připojeny a zda je víko nádoby [4] uzamčeno.
- ▶ Před připojením akumulátorové sady [B2] k výrobku: Ujistěte se, že je výrobek vypnut.

Obr. A

- Zapnutí:** Přepněte vypínač Zap/Vyp [2] do polohy **I**.
- Vypnutí:** Přepněte vypínač Zap/Vyp [2] do polohy **O**.

## ● Uložte sací trubici a hubice

Obr. T

- Posuňte sací trubici [12] do držáku hubice [8].
- Tímto způsobem lze uložit všechny hubice [14]/[14a]/[15]/[16].

## ● Vyprázdněte kovovou nádobu

### ⚠ VAROVÁNÍ!



Před výměnou nástavců, čištěním výrobku a v době, kdy výrobek nepoužíváte, vyjměte z něj akumulátorovou sadu [B2].

### ⚠ VAROVÁNÍ!



- ▶ Před použitím a po použití výrobek vyprázdněte a vyčistěte, aby se zabránilo hromadění materiálů, které by ve výrobku mohly představovat nebezpečí požáru.

Obr. U

1. Odstraňte víko nádoby [4] z kovové nádoby [7].
2. Vyprázdněte kovovou nádobu [7].

## ● Náhradní díly/příslušenství

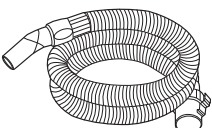
- Obráťte se telefonicky na servisní středisko (viz „Servis“). Připravte si níže uvedené číslo modelu.

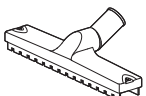
Obrázek	Díl	Čárový výkres	Název dílu	Číslo modelu
B	[11]		Flexibilní hadice	943677302
B	[13]		Rukojeť	943677304
B	[14]		Podlahová hubice pro tvrdé podlahy	943677307

## ● Vyčistěte skládaný filtr

### ⚠ VAROVÁNÍ!

- ▶ Kontrolujte skládaný filtr [19] pravidelně na poškození a deformace. Poškozený nebo deformovaný skládaný filtr nelze vyčistit a musí se vyměnit. To je nezbytné, aby byla zachována funkčnost výrobku a výrobek byl ochráněn před poškozeními.
- ▶ Používejte pouze náhradní filtry od společnosti Lidl nebo autorizovaných prodejců. Filtry, které nejsou kompatibilní s výrobkem, mohou způsobit zranění a poškození výrobku.

### UPOZORNĚNÍ

- ▶ Po každém použití vyčistěte skládaný filtr [19], abyste zachovali plný sací výkon výrobku.

## ● Po použití

1. Výrobek vypněte a odeberte z výrobku akumulátorovou sadu [B2].
2. Nechte výrobek ochladit.
3. Zkontrolujte, očistěte a uložte výrobek (viz „Čištění a péče“).

Obrázek	Díl	Čárový výkres	Název dílu	Číslo modelu
B	15		Hubice pro domácnost	943677305
B	16		Štěrbínová hubice	943677306
B/R	17		Pěnový filtr	943677309
B	18		Papírové filtrační sáčky	943677308
B	19		Sada skládaného filtru	943677303
			Skládaný filtr	943677301

## ● Odstraňování poruch

Závada	Možná příčina	Opatření
Výrobek nefunguje.	Akumulátorová sada <b>B2</b> není správně vložena do výrobku.	Vložte akumulátorovou sadu <b>B2</b> správně do výrobku.
	Akumulátorová sada <b>B2</b> je vadná.	Nahraďte akumulátorovou sadu <b>B2</b> .

Závada	Možná příčina	Opatření
Sací výkon se sníží a výrobek nenasává žádnou špinu	Kovová nádoba [7] je plná.	Vyprázdňte kovovou nádobu [7] (viz „Vyprázdňte kovovou nádobu“).
	Cesta vzduchu je zablokována.	Zkontrolujte následující součásti, zda nejsou ucpané, a odstraňte ucpaní:  Kovová nádoba [7] Flexibilní hadice [11] Sací trubice [12] Rukojeť [13] Podlahová hubice pro tvrdé podlahy [14] Podlahová hubice na koberce [14a] Hubice pro domácnost [15] Štěrbínová hubice [16]
Z výrobku vystupuje prach.	Víko nádoby [4] nebylo správně namontováno.	Nasaďte správně víko nádoby [4] (viz „Sejměte víko nádoby“).

## ● Čištění a péče

### ⚠ VAROVÁNÍ!



Před výměnou nástavců, čištěním výrobku a v době, kdy výrobek nepoužíváte, vyjměte z něj akumulátorovou sadu [B2].

## ● Čištění

- Nikdy nedovolte, aby do výrobku vnikly kapaliny.
- Udržujte výrobek stále čistý, suchý a zbavený oleje nebo mazacích tuků.
- Po každém použití a před uskladněním odstraňte prach z výrobku.
- Pravidelné a správné čištění pomůže zajistit bezpečné používání a prodloužit životnost výrobku.
- Výrobek čistěte suchou utěrkou. Pro obtížně přístupné oblasti použijte měkký kartáč.

### UPOZORNĚNÍ

- ▶ Nepoužívejte žádné chemické, alkalické, abrazivní nebo jiné agresivní čisticí nebo dezinfekční prostředky k čištění výrobku, neboť ty mohou napadnout jeho povrchy.

## ● Péče

- Před každým použitím a po něm: Zkontrolujte výrobek a jeho příslušenství na opotřebení a poškození.

## ● Oprava

- Tento výrobek neobsahuje žádné části, které by mohly být opravovány uživatelem samotným. obraťte se na autorizované servisní středisko nebo na obdobně kvalifikovanou osobu, aby výrobek zkontrolovala a opravila.

## ● Skladování

- Uchovávejte výrobek stále na místě nedostupném pro děti.
  - Ideální teplota pro dlouhodobé skladování (déle než 3 měsíce) by měla být mezi +10 a +30 °C s relativní vlhkostí nejvýše 60 %.
1. Výrobek vypněte a odstraňte z výrobku akumulátorovou sadu [B2].
  2. Nechte výrobek ochladit.
  3. Očistěte výrobek (viz „Čištění“).
  4. Výrobek a jeho příslušenství skladujte na temném, suchém, nezamrzajícím a dobře větraném místě.

## ● **Transport**

- Chraňte výrobek před úderu nebo silnými vibracemi, které nastávají zejména během přepravy ve vozidlech.
  - Zajistěte výrobek proti sklouznutí a převrnutí.
1. Výrobek vypněte a odstraňte z výrobku akumulátorovou sadu **B2**.
  2. Nechte výrobek ochladit.

## ● **Zlikvidování**

Obal se skládá z ekologických materiálů, které můžete zlikvidovat prostřednictvím místních sběren recyklovatelných materiálů.



Při třídění odpadu se řiďte podle označení obalových materiálů zkratkami (a) a čísly (b), s následujícím významem: 1-7: umělé hmoty/20-22: papír a lepenka/80-98: složené látky.

## **Výrobek:**



O možnostech likvidace vysloužilých zařízení se informujte u správy vaší obce nebo města.



V zájmu ochrany životního prostředí vysloužilý výrobek nevyhazujte do domovního odpadu, ale předejte k odborné likvidaci. O sběrách a jejich otevíracích hodinách se můžete informovat u příslušné správy města nebo obce.

## ● **Záruka**

Výrobek byl vyroben podle přísných směrnic kvality a před dodáním pečlivě otestován. V případě materiálních nebo výrobních vad máte zákonná práva vůči prodejci výrobku. Vaše zákonná práva nejsou níže uvedenou zárukou nijak omezená.

Záruka na tento výrobek je 3 roky od data zakoupení. Záruční doba začíná dnem zakoupení. Originál dokladu o zakoupení si uschovejte na bezpečném místě, protože tento doklad je vyžadován jako doklad o koupi.

Jakékoli poškození nebo závady, které se vyskytly již v okamžiku nákupu, musí být nahlášeny ihned po vybalení výrobku.

Pokud se u výrobku během 3 let od data zakoupení projeví vada materiálu nebo výrobní vada, pak vám ho podle naší volby bezplatně opravíme nebo vyměníme. Záruční doba se po uznané reklamaci neprodlužuje. To platí také pro vyměněné a opravené díly.

Tato záruka je neplatná, pokud byl výrobek poškozený nebo nesprávně používaný anebo udržovaný.

Záruka se kryje na materiálové a výrobní vady. Tato záruka se nevztahuje na díly výrobku, které podléhají běžnému opotřebení, a tím platí jako opotřebitelné díly (např. baterie, hadice, inkoustové barevné patrony), ani se nevztahuje na poškození rozbitných dílů, např. spínačů nebo dílů ze skla.

## ● **Postup v případě uplatňování záruky**

Pro zajištění rychlého zpracování Vašeho případu se řiďte následujícími pokyny:

Pro všechny požadavky si připravte pokladní stvrzenku a číslo artiklu (IAN 436773\_2304) jako doklad o zakoupení.

Číslo artiklu najdete na typovém štítku, gravuře, titulní stránce návodu (vlevo dole) nebo na nálepce na zadní nebo spodní straně.

V případě poruch funkce nebo jiných závad nejdříve kontaktujte, telefonicky nebo e-mailem, v následujícím textu uvedené servisní oddělení.

Výrobek registrovaný jako vadný potom můžete s příloženým dokladem o zakoupení (pokladní stvrzenkou) a údaji k závadě a kdy k ní došlo, bezplatně zaslat na adresu servisu, která Vám byla sdělena.

## ● **Servis**

 **Servis Česká republika**  
Tel.: 800600632  
E-Mail: owim@lidl.cz



<b>Použitie výstražné upozornenia a symboly</b> .....	Strana	63
<b>Úvod</b> .....	Strana	64
Používanie v súlade s určením .....	Strana	64
Rozsah dodávky .....	Strana	64
Popis súčiastok .....	Strana	64
Technické údaje .....	Strana	65
Bezpečnostné prvky .....	Strana	66
<b>Bezpečnostné upozornenia</b> .....	Strana	66
Bezpečnostné upozornenia pre nabíjačky .....	Strana	70
<b>Pred prvým použitím</b> .....	Strana	71
Vybalenie .....	Strana	71
<b>Pred použitím</b> .....	Strana	72
Kontrola stavu nabitia akumulátora .....	Strana	72
Nabitie akumulátora .....	Strana	72
Montáž otočných koliesok .....	Strana	72
Pripojenie/odstránenie ohybnej hadice .....	Strana	72
Pripojenie/odstránenie rukoväte .....	Strana	73
Pripojenie dýz/predlžovacej tyče .....	Strana	73
Používanie rukoväte .....	Strana	73
Odobratie veka nádoby .....	Strana	73
Inštalácia filtra .....	Strana	74
<b>Obsluha</b> .....	Strana	75
Vloženie/vybratie akumulátora .....	Strana	75
Zapnutie/vypnutie .....	Strana	75
Skladovanie sacej trubice a dýz .....	Strana	75
Vyprázdnenie kovovej nádoby .....	Strana	75
Čistenie skladacieho filtra .....	Strana	75
<b>Po použití</b> .....	Strana	76
<b>Náhradné diely/príslušenstvo</b> .....	Strana	76
<b>Odstránenie porúch</b> .....	Strana	77
<b>Čistenie a starostlivosť</b> .....	Strana	77
Čistenie .....	Strana	77
Starostlivosť .....	Strana	78
Oprava .....	Strana	78
Skladovanie .....	Strana	78
Preprava .....	Strana	78
<b>Likvidácia</b> .....	Strana	78
<b>Záruka</b> .....	Strana	78
Postup v prípade poškodenia v záruke .....	Strana	79
<b>Servis</b> .....	Strana	79



## Použité výstražné upozornenia a symboly

V návode na obsluhu, na obale, na typovom štítku a na produktových etiketách sú použité nasledujúce výstražné upozornenia:

	Prečítajte si návod na obsluhu!		Dýza na vysávanie kobercov
	Pred výmenou nastavcov, čistením produktu a keď produkt nepoužívate, odstráňte akumulátor!		Dýza na vysávanie hladkých a tvrdých podláh
	Rešpektujte výstražné a bezpečnostné upozornenia!		Dýza na vysávanie prachu a nečistôt z rýh, spojov a prasklín
	Nebezpečenstvo - úrazu elektrickým prúdom!		Dýza na vysávanie prachu a nečistôt z vankúšov, pohoviek a matracov
	Trieda ochrany III		Dýza na vysávanie prachu v interiéri vozidiel
	Priemer		Filter na vysávanie vody alebo iných kvapalín
	Jednosmerný prúd/jednosmerné napätie		Filter nie je vhodný na vysávanie vody ani iných kvapalín.
	Striedavý prúd/striedavé napätie		Filter na vysávanie suchých a malých častíc (napr. piesku, suchých zvyškov farby)
	Produkt používajte len v suchých interiéroch!		Filter na vysávanie suchého a jemného prachu (napr. prachu z brúseného dreva)
	Zaistené		Akumulátor chráňte pred teplom a trvalým silným snečným žiarením.
	Odistené		Akumulátor chráňte pred ohňom.
	Keď povysávané materiály prekročia +40 °C, hrozí riziko požiaru.		Akumulátor chráňte pred vodou a vlhkosťou.
	Poistka		Bezpečnostné upozornenia
	Značka CE potvrdzuje zhodu so smernicami EÚ, ktoré sú relevantné pre produkt.		Manipulačné pokyny

# **AKU VYSÁVAČ NA MOKRÉ A SUCHÉ VYSÁVANIE 20 V**

## ● Úvod

Blahoželáme Vám ku kúpe Vášho nového výrobku. Rozhodli ste sa pre veľmi kvalitný výrobok. Návod na obsluhu je súčasťou tohto výrobku. Obsahuje dôležité upozornenia týkajúce sa bezpečnosti, používania a likvidácie. Skôr ako začnete výrobok používať, oboznámte sa so všetkými pokynmi k obsluhu a bezpečnosti. Výrobok používajte iba v súlade s popisom a v uvedených oblastiach používania. V prípade postúpenia výrobku ďalším osobám odovzdajte aj všetky dokumenty patriace k výrobku.

## ● Používanie v súlade s určením

Tento produkt je prístroj do domácnosti, ktorý je určený na vysávanie podláh, koberec, nábytku, matracov, ale aj áut alebo garáží. Produkt sa môže používať aj na fúkanie vzduchu alebo na vysávanie vody.



Produkt je vhodný na vysávanie vody a nečistôt s teplotou nie väčšou ako +40 °C.

Niektoré materiály môžu vytvoriť výbušné pary alebo zmesi, keď prejdú odsávaním.

Nikdy nevysávajte nasledovné materiály:

- Výbušné alebo zápalné plyny, tekutiny a reaktívne častice prachu  
Vysávanie týchto materiálov predstavuje nebezpečenstvo pre zdravie a je zakázané.
- Reaktívne kovové prachové častice (napr. hliník, horčík a zinok v kombinácii so silno zásaditými alebo kyslými čistiacimi prostriedkami)
- Nezriedené, silné kyseliny a lúhy
- Organické rozpúšťadlá (napr. benzín, riedidlá na farby, acetón, horúci olej)  
Tieto látky môžu na produkte spôsobiť koróziu.
- Sadze a tlejúci popol
- Prach z cementu, sadry a vápna
- Malé predmety alebo popol z komínov, pecí na uhlie, popolníkov alebo grilov
- Popol alebo nečistoty z kotlov a olejových pecí

Akoľvek iné použitie alebo zmena produktu sa považujú za použitie mimo určenia a môžu spôsobiť nebezpečenstvá ako smrť, poranenie tela a poškodenie produktu. Výrobca nepreberá záruku za škody, ktoré vzniknú neodborným používaním produktu. Produkt je určený výlučne na používanie v domácnosti. Produkt nie je určený na komerčné/priemyselné použitie ani na podobné účely.

## ● Rozsah dodávky

Po vybalení produktu skontrolujte, či je balenie kompletné a či sú všetky časti v dobrom stave. Pred použitím odstráňte všetky obalové materiály.

- 1 Veko nádoby
- 1 Kovová nádoba
- 1 Ohybná hadica
- 3 Sacie trubice
- 1 Rukoväť
- 1 Podlahová dýza  
(kefy a gumené okraje sú predinštalované)
- 1 Dýza do domácnosti
- 1 Štrbinová dýza
- 5 Otočných koliesok
- 1 Penový filter
- 1 Skladací filter (predinštalovaný)
- 1 Papierové filtračné vrecko
- 1 Návod na obsluhu

## ● Popis súčastok

Pred čítaním sa oboznámte so všetkými funkciami produktu.

Obr. A

- 1 Rukoväť
- 2 Vypínač
- 3 Indikátor stavu akumulátora (červená/oranžová/zelená)
- 4 Veko nádoby (vrátane systému a telesa motorového pohonu)
- 4a Rebro (obr. M)
- 4b Filtračný kôš (obr. N)
- 5 Kryt na priehradku na akumulátor
- 6 Sacia prípojka
- 6a Vnútorná sacia prípojka (obr. Q)
- 6b Kruhové rebro (obr. Q)
- 7 Kovová nádoba

- 8 Otočné koliesko (s držiakom na dýzy)
- 9 Západky
- 10 Prípojka na fúkanie vzduchu

Obr. B

- 11 Ohybná hadica
- 11a Spojenie na hadici (prípojenie k rukoväti)
- 11b Spojenie na hadici (prípojenie na prípojku vysávania alebo fúkania)
- 11c Zaisťovacie tlačidlo
- 12 Sacia trubica
- 13 Rukoväť
- 13a Regulátor vzduchu
- 14 Podlahová dýza na tvrdé podlahy
- 14a Podlahová dýza na koberce
- 14b Nadstavec na kefy a gumené okraje
- 14c Zaklikávací uzáver
- 15 Dýza do domácností
- 16 Štrbinová dýza
- 17 Penový filter
- 18 Papierové filtračné vrečko
- 18a Tesniaci krúžok
- 19 Skladací filter
- 19a Páčka

Obr. C

- B1 Odblokovacie tlačidlo na akumulátor
- B2 Akumulátor \*
- B3 Tlačidlo  (stav nabitia)
- B4 LED kontrolky stavu nabitia

Obr. D

- C1 Napájací kábel so zástrčkou
- C2 Nabíjačka \*
- C3 LED kontrolka stavu nabitia – zelená
- C4 LED kontrolka stavu nabitia – červená

\* Akumulátor a nabíjačka nie sú súčasťou balenia.

## ● Technické údaje

<b>Aku vysávač na mokré a suché vysávanie 20 V</b>	<b>PWDA 20-Li C3</b>
Číslo modelu:	HG10501
Menovité napätie:	20 V $\text{---}$
Sacia sila:	60 airwattov
Podtlak:	90 mbar (9 kPa)
Sací výkon:	24 l/s
Trieda ochrany:	III
IP druh ochrany:	IPX4
Dĺžka ohybnej hadice:	1,6 m (hadicový systém 35 mm Ø)

<b>Veľkosť kovovej nádoby</b>	
Rozmery (Ø × V):	29,5 cm × 32 cm
Hrubý objem:	20 l
Čistý objem:	11,5 l

<b>Akumulátor</b>	<b>PAP 20 B1 *</b>
Typ:	Lítium-iónový
Menovité napätie:	20 V $\text{---}$ max.
Kapacita:	2,0 Ah
Energetická hodnota:	40 Wh
Počet batériových článkov:	5



<b>Akumulátor</b>	<b>PAP 20 B3 *</b>
Typ:	Lítium-iónový
Menovité napätie:	20 V $\text{---}$ max.
Kapacita:	4,0 Ah
Energetická hodnota:	80 Wh
Počet batériových článkov:	10

<b>Rýchlonabíjačka</b>	<b>HG08983 *</b>
<b>Vstup:</b>	
Menovité napätie:	230-240 V~
Menovitá frekvencia:	50 Hz
Menovitý výkon:	120 W
Poistka (interná):	3,15 A / 
<b>Výstup:</b>	
Menovité napätie:	21,5 V ===
Nabíjací prúd:	4,5 A

\* Akumulátor a nabíjačka nie sú súčasťou balenia.

Doba nabíjania	PAP 20 B1	PAP 20 B3
HG08983	45 min	60 min

### ● Bezpečnostné prvky

- Keď je kovová nádoba  plná, plavákový spínač, ktorý sa nachádza vo filtračnom koši , produkt vypne. Tým sa zabráni pretečeniu a poškodeniu elektromotora.

### **Bezpečnostné upozornenia**

**PRED POUŽITÍM PRODUKTU SA OBOZNÁMTE SO VŠETKÝMI BEZPEČNOSTNÝMI UPOZORNENIAMÍ A POKYNNAMI NA POUŽITIE! KEĎ BUDETE TENTO PRODUKT ODOVZDÁVAŤ ĎALEJ, ODOVZDAJTE AJ KOMPLETNÚ DOKUMENTÁCIU K PRODUKTU!**

V prípade poškodenia z dôvodu nedodržania tohto návodu na obsluhu zaniká nárok na záruku! Za následne vzniknuté škody nepreberáme žiadnu záruku! V prípade majetkových alebo personálnych škôd z dôvodu neodborného používania alebo nedodržania bezpečnostných upozornení nepreberáme žiadnu zodpovednosť!

### **Deti a osoby s postihnutím**



#### **⚠ VÝSTRAHA!**

**NEBEZPEČENSTVO OHROZENIA ŽIVOTA A NEBEZPEČENSTVO NEHODY PRE MALÉ DETI A DETI!** Nikdy nenechávajte deti bez dozoru s obalovým materiálom. Existuje nebezpečenstvo udusenia obalovým materiálom. Deti často podceňujú nebezpečenstvá.

- Tento produkt môžu používať deti od 8 rokov a staršie, ako aj osoby so zníženými fyzickými, zmyslovými alebo duševnými schopnosťami, alebo nedostatkom skúseností a vedomostí, ak sú pod dozorom alebo boli poučené ohľadom bezpečného používania výrobku a z toho vyplývajúcich nebezpečenstiev.
- Deti sa nesmú s produktom hrať.
- Čistenie a údržbu nesmú vykonávať deti mladšie ako 8 rokov a staršie deti musia byť pri týchto činnostiach pod dozorom.

## Používanie v súlade s určením

- ⚠ **VÝSTRAHA!**  
**Nebezpečenstvo poranenia!** Neodborné použitie môže spôsobiť zranenia. Tento produkt používajte výlučne podľa tohto návodu. Nepokúšajte sa produkt žiadnym spôsobom meniť.

## Elektrická bezpečnosť

- ⚠ **NEBEZPEČENSTVO!**  
**Riziko úrazu elektrickým prúdom!** Nepokúšajte sa opravovať produkt svojpomocne. V prípade poruchy môžu opravy vykonávať výlučne kvalifikovaní odborníci.
- ⚠ **VÝSTRAHA! Riziko úrazu elektrickým prúdom!** Elektrické časti produktu neponárajte do vody alebo iných kvapalín. Produkt nikdy nedržte pod tečúcou vodou.
- ⚠ **VÝSTRAHA! Riziko úrazu elektrickým prúdom!** Nepoužívajte poškodený produkt. Ak je produkt poškodený, odstráňte akumulátor a obráťte sa na predajcu.
- ⚠ **VÝSTRAHA!**  
**Nebezpečenstvo poranenia!** Pred tým, ako budete vykonávať akékoľvek čistiace práce, a vtedy, keď produkt nebudete používať, produkt vypnite a odstráňte akumulátor.
- Produkt nepoužívajte, ak spadol.

## Obsluha

### **⚠ VÝSTRAHA! Riziko poranenia a ohrozenia života!**

- Produkt nikdy nepoužívajte na vysávanie
- vody a akéhokoľvek materiálu s teplotou nad +40 °C,
  - Pahreby.
- Akumulátor odstráňte z produktu
    - ak sa vyskytne porucha,
    - pred nasadením/výmenou príslušenstva,
    - pred čistením produktu,
    - ak produkt dlhšiu dobu nebudete používať,
    - počas búrky a
    - po každom použití.
  - Chybné diely musia byť vymenené vždy za originálne náhradné diely.
  - Nezakrývajte ventilačné otvory počas prevádzky. Riziko prehriatia a poškodenia produktu.

## Čistenie a skladovanie

### **⚠ VÝSTRAHA!**

#### **Nebezpečenstvo**

**poranenia!** Pred čistením produktu alebo keď ho už nebudete používať, z produktu odstráňte akumulátor.

- Produkt a akumulátor chráňte pred prachom, priamym slnečným žiarením, kvapkajúcou a striekajúcou vodou.
- Produkt skladujte na chladnom, suchom mieste, chránený pred vlhkosťou a mimo dosahu detí.
- Produkt chráňte pred teplom. Produkt neumiestňujte do blízkosti otvoreného ohňa alebo zdrojov tepla, ako sú kachle alebo ohrievače.

## Používanie a starostlivosť o náradie s akumulátorom

- 1) **Akumulátory nabíjajte iba v nabíjačkách, ktoré odporúča výrobca.** V prípade použitia nabíjačky pre určitý druh akumulátora vzniká nebezpečenstvo požiaru, ak sa používa s iným akumulátorom.
- 2) **V elektrickom náradí používajte iba vhodné akumulátory.** Používanie iných akumulátorov môže viesť k vzniku poranení a požiaru.

- 3) **Nepoužívaný akumulátor udržiavajte v bezpečnej vzdialenosti od kancelárskych sponiek, mincí, kľúčov, klincov, skrutiek alebo iných malých kovových predmetov, ktoré môžu spôsobiť premostenie kontaktov.** Skrat medzi kontaktmi akumulátora môže viesť k vzniku popálením alebo požiaru.
- 4) **Pri nesprávnom používaní môže z akumulátora uniknúť kvapalina. Zabráňte kontaktu s touto kvapalinou. Pri náhodnom kontakte postihnuté miesto ihneď umyte vodou. Ak sa tekutina dostane do očí, vyhľadajte lekársku pomoc.** Kvapalina vytečená z akumulátora môže spôsobiť podráždenie pokožky alebo popáleniny.
- 5) **Poškodené alebo zmenené akumulátory nepoužívajte.** Poškodené alebo zmenené akumulátory sa môžu správať nepredvídateľne a spôsobiť požiar, výbuch alebo poranenia
- 6) **Akumulátor nevystavujte pôsobeniu ohňa alebo príliš vysokým teplotám.** Oheň alebo teploty vyššie ako 130 °C môžu spôsobiť výbuch.
- 7) **Dbajte na všetky pokyny pre nabíjanie a akumulátor alebo náradie s akumulátorom nenabíjajte nikdy mimo teplotného rozsahu, ktorý je uvedený v návode na obsluhu.** Nesprávne nabíjanie alebo nabíjanie mimo povoleného teplotného rozsahu môžu poškodiť akumulátor a zvýšiť nebezpečenstvo požiaru.

## UPOZORNENIE

► Tento produkt generuje počas prevádzky elektromagnetické pole! Za určitých okolností môže toto pole interferovať s aktívnymi alebo pasívnymi lekáorskými implantátmi! Aby ste znížili riziko ťažkých alebo smrteľných zranení, osobám s lekáorskými implantátmi odporúčame sa pred používaním tohto produktu poradiť so svojím lekárom a výrobcom lekárskeho implantátu!

### ● Bezpečnostné upozornenia pre nabíjačky

- Tento prístroj môžu používať deti od 8 rokov a staršie, ako aj osoby so zníženými fyzickými, zmyslovými alebo duševnými schopnosťami, alebo nedostatkom skúseností a vedomostí, ak sú pod dozorom alebo boli poučené ohľadom bezpečného používania prístroja a z toho vyplývajúcich nebezpečenstiev. Deti sa s prístrojom nesmú hrať. Čistenie a údržbu nesmú vykonávať deti bez dozoru.

- Nenabíjajte batérie, ktoré nie sú nabíjateľné. Porušenie tohto upozornenia môže viesť k ohrozeniu.
- Ak je napájací kábel poškodený, musí ho vymeniť výrobca, jeho oddelenie služieb zákazníkom alebo osoba s podobnou kvalifikáciou, aby sa predišlo vzniku ohrozenia.
- Elektrické časti chráňte pred vlhkosťou. Nikdy ich neponárajte do vody alebo iných kvapalín, aby ste zabránili zásahu elektrickým prúdom. Prístroj neponárajte pod tečúcu vodu. Riadte sa pokynmi pre čistenie, údržbu a opravy.
- Prístroj nie je vhodný na používanie v interiéri.

**⚠ OPATRNE!** Táto nabíjačka je vhodná výhradne na nabíjanie nasledujúcich typov akumulátorov:

<b>Parkside 20 V akumulátor</b>		
PAP 20 B1	2 Ah	5 článkov
PAP 20 B3	4 Ah	10 článkov



<b>Vhodné akumulátory a nabíjačky</b>	
Akumulátor:	Parkside X 20 V Team
Nabíjačka:	Parkside X 20 V Team

- Zákazníci si môžu kompatibilné náhradné akumulátory a nabíjačky kúpiť cez internetový obchod LIDL [www.lidl.de](http://www.lidl.de).

<b>Doba nabíjania</b>	<b>2 Ah Akumulátor HG09673 PAP 20 B1/B2</b>	<b>4 Ah Akumulátor HG08981 PAP 20 B3</b>
<b>max. 2,4 A Nabíjačka PLG 20 A4/C1</b>	60 min	120 min
<b>max. 3,5 A Nabíjačka PLG 20 C2</b>	45 min	80 min
<b>max. 4,5 A Nabíjačka PLG 20 A3/C3</b>	35 min	60 min
<b>max. 4,5 A Nabíjačka PDSLГ 20 A1</b>	35 min	60 min

## ● Pred prvým použitím

### ● Vybalenie

#### **⚠ VÝSTRAHA!**

- ▶ Produkt a obaly nie sú hračky pre deti! Deti sa nesmú hrať s plastovými vreckami, fóliami a malými časťami! Hrozí riziko prehltnutia a udusení!
- Uistite sa, že balenie je úplné a nepoškodené. Ak zistíte, že nejaké časti chýbajú alebo sú poškodené, produkt nepoužívajte a obráťte sa na predajcu.

Produkt používajte len vtedy, keď vám budú dodané chýbajúce diely alebo nebudú vymenené chybné diely. Používanie neúplného alebo poškodeného produktu predstavuje riziko pre osoby a predmety.

1. Rozbalte všetky diely a položte ich na rovný a stabilný povrch.
2. Odstráňte všetky obalové materiály a prepravné poistky, ak tam sú.

3. Uistite sa, že máte k dispozícii príslušenstvo a náradie, ktoré je potrebné na zloženie a prevádzku. K tomu patria aj vhodné osobné ochranné pomôcky.

## ● Pred použitím

### ⚠ VÝSTRAHA!



Pred výmenou nadstavcov, čistením produktu a keď produkt nepoužívate, odstráňte z produktu akumulátor **B2**.

## ● Kontrola stavu nabitia akumulátora

Obr. C

- Keď je produkt zapnutý: LED kontrolky stavu nabitia **B4** ukazujú stavu nabitia akumulátora **B2**:

LED kontrolky stavu nabitia	Akumulátor
Svieti nazeleno	Úplne nabitý
Svieti nažltlo	Čiastočne nabitý
Svieti načerveno	Nízky stav nabitia
Bliká načerveno	Musí sa nabíť

## ● Nabítenie akumulátora

Obr. D

### UPOZORNENIE

- ▶ Akumulátor **B2** sa môže nabíjať kedykoľvek bez toho, aby sa znížila jeho životnosť.
  - ▶ Prerušenie procesu nabíjania nemôže akumulátor **B2** poškodiť.
  - ▶ Akumulátor **B2** pred prevádzkou nabíte, ak je jeho stav nabitia stredný alebo nízky.
- LED kontrolky stavu nabitia **C3/C4** ukazujú stav nabíjačky **C2** a akumulátora **B2**:

LED kontrolky stavu nabitia	Stav
Červená LED kontrolka <b>C4</b> svieti	Akumulátor <b>B2</b> sa nabíja
Zelená LED kontrolka <b>C3</b> svieti	Akumulátor <b>B2</b> je plne nabitý
Zelená LED <b>C3</b> a červená LED kontrolka <b>C4</b> blikajú	Akumulátor <b>B2</b> je poškodený
Červená LED kontrolka <b>C4</b> bliká	Akumulátor <b>B2</b> je príliš studený alebo príliš teplý
Zelená LED kontrolka <b>C3</b> svieti (bez akumulátora <b>B2</b> )	Nabíjačka <b>C2</b> je pripravená

## ● Montáž otočných koliesok

Obr. E

1. Položte kovovú nádobu **7** dole hlavou tak, aby jej dno smerovalo nahor.
2. Otočné koliesko **8** zasúvajte až na doraz do štrbiny v plastovom držiaku, až kým otočné koliesko zreteľne nezacvakne.
3. Skontrolujte, či sa vie otočné koliesko **8** voľne otáčať.

## ● Pripojenie/odstránenie ohybnej hadice

### Vysávanie

Obr. F

1. Spojenie na hadici **11b** na ohybnej hadici **11** nasmerujte na saciu prípojku **6**.
2. Spojenie na hadici **11b** pomaly zasúvajte do sacej prípojky **6**, až kým zaistovacie tlačidlo **11c** nezacvakne.
3. Jemným potiahnutím spojenia na hadici **11b** skontrolujte, či je ohybná hadica **11** nainštalovaná správne. Ohybná hadica je nainštalovaná správne, ak sa spojenie na hadici nehýbe.

4. Skontrolujte, či sa vie ohybná hadica [11] voľne otáčať.
5. Odstránenie: Zaisťovacie tlačidlo [11c] zatlačte smerom dole. Spojenie na hadici [11b] vytiahnite zo sacej prípojky [6].

## Fúkanie vzduchu

Obr. G

### UPOZORNENIE

- Fúkanie vzduchu je dodatočná funkcia, pomocou ktorej môžete odfúknuť prach alebo malé predmety.

1. Spojenie na hadici [11b] na ohybnej hadici [11] nasmerujte na prípojku na fúkanie vzduchu [10].
2. Spojenie na hadici [11b] pomaly zasúvajte do prípojky na fúkanie vzduchu [10], až kým zaisťovacie tlačidlo [11c] nezacvakne.
3. Jemným potiahnutím spojenia na hadici [11b] skontrolujte, či je ohybná hadica [11] nainštalovaná správne. Ohybná hadica je nainštalovaná správne, ak sa spojenie na hadici nehýbe.
4. Skontrolujte, či sa vie ohybná hadica [11] voľne otáčať.
5. Odstránenie: Zaisťovacie tlačidlo [11c] zatlačte smerom dole. Spojenie na hadici [11b] vytiahnite z prípojky na fúkanie vzduchu [10].

## ● Pripojenie/odstránenie rukoväte

Obr. H

- **Pripojenie/odstránenie rukoväte:** Spojenie na hadici [11a] na ohybnej hadici [11] nasmerujte na rukoväť [13]. Stlačte spojenie na hadici, až kým sa spojenie na hadici riadne nepripojí k rukoväti.
- **Odstránenie rukoväte:** Spojenie na hadici [11a] vytiahnite z rukoväte [13].

## ● Pripojenie dýz/predlžovacej tyče

Obr. B, J, K, L

- Dýzy [14]/[14a]/[15]/[16] a saciu trubicu [12] môžete k rukoväti [13] pripájať rôznymi spôsobmi, aby ste sa prispôbili rôznym prostrediam a rôznej dostupnosti.

Dýza	Oblasť použitia
Podlahová dýza na tvrdé podlahy [14]	<input type="checkbox"/> Tvrdé a rovné povrchy
Podlahová dýza na koberce [14a]	<input type="checkbox"/> Koberce alebo podobné povrchy
Dýza do domácnosti [15]	<input type="checkbox"/> Sedadlá vo vozidlách <input type="checkbox"/> Vankúše <input type="checkbox"/> Pohovky <input type="checkbox"/> Matrace
Štrbinová dýza [16]	<input type="checkbox"/> Ryhy <input type="checkbox"/> Spoje <input type="checkbox"/> Pohovky <input type="checkbox"/> Sedačky v autách <input type="checkbox"/> Úzke miesta

## ● Používanie rukoväte

Obr. I

### Rukoväť

#### UPOZORNENIE

- Rukoväť [13] má zabudovanú funkciu na reguláciu tlaku vzduchu.
- **Zníženie sacieho výkonu:** Regulátor vzduchu [13a] posuňte smerom od značky ▼.
- **Zvýšenie sacieho výkonu:** Regulátor vzduchu [13a] posuňte smerom k značke ▼.

## ● Odobratie veka nádoby

#### UPOZORNENIE

- Veko nádoby [4] odoberte, keď potrebujete nainštalovať alebo vymeniť filtračné vrecko alebo vyprázdiť kovovú nádobu [7].

Obr. M

1. Západky [9] otvorte tak, že ich odiahnete od kovovej nádoby [7].
2. Zdvihnite západky [9] a oddelte ich od rebra [4a].
3. Ak chcete veko nádoby [4] zaistiť na kovovej nádobe [7], tieto kroky vykonajte v opačnom poradí.

Obr. N, O

1. Držadlo [1] držte pevne a odoberte veko nádoby [4] z kovovej nádoby [7].
2. Filtračný kôš [4b] je odkrytý pri inštalácii alebo pri výmene filtra.
3. Držadlo [1] po použití alebo pred tým, ako produkt uskladníte, zaklapnite nadol.

## ● Inštalácia filtra

### ⚠ POZOR!

- ▶ Nikdy nevysávajte, ak na produkte nie je nainštalovaný filter. Vysávané látky môžu obsahovať kov alebo tvrdé, ostré častice, ktoré môžu poškodiť motor alebo spôsobiť zásah elektrickým prúdom. Prach by z prípojky na fúkanie vzduchu [10] vyletel vysokou rýchlosťou, čo môže viesť k ťažkým poraneniam.
- ▶ Tekutiny vysávajte len vtedy, keď je na produkte nainštalovaný penový filter [17]. Inak sa produkt poškodí. Papierové filtračné vrečko [18] sa tiež poškodí, ak ho používate na mokré vysávanie.

### UPOZORNENIE

- ▶ Skladací filter [19] a papierové filtračné vrečko [18] sú vhodné výlučne na suché vysávanie.
- ▶ Skladací filter [19] nepoužívajte na vysávanie veľmi jemného prachu alebo nečistôt (napr. prach z brúsenia). Skladací filter sa ale môže používať na veľa iných materiálov.

## Skladací filter [19] (suché vysávanie)

Obr. P

### UPOZORNENIE

- ▶ Pred vložení skladacieho filtra sa uistite, že páčka [19a] je odblokovaná.

1. Obráťte veko nádoby [4].
2. Skladací filter [19] nainštalujte na filtračný kôš [4b].
3. Skladací filter [19] posúvajte, až kým sa spodná strana skladacieho filtra nedotkne filtračného koša [4b].
4. Skladací filter [19] upevnite otočením páčky [19a].
5. Bez toho, aby ste ním pohli, trochu potiahnite za skladací filter [19], aby ste skontrolovali, či je nainštalovaný správne.

### UPOZORNENIE

- ▶ Ak skladací filter [19] nezacvakol: Skladací filter bez použitia sily trochu pootočte, až kým vnútorný uzáver nezacvakne do filtračného koša [4b]. Skladací filter upevnite otočením páčky [19a].

## Papierové filtračné vrečko [18] (suché vysávanie)

Obr. Q

1. Obráťte veko nádoby [4].
2. Otvor papierového filtračného vrečka [18] nasmerujte na vnútornú sáciu prípojku [6a].
3. Papierové filtračné vrečko [18] zatlačte nadol, aby ste mohli vnútornú sáciu prípojku [6a] zasunúť do otvoru papierového filtračného vrečka.
4. Papierové filtračné vrečko [18] tlačte nadol, až kým tesniaci krúžok [18a] nezapadne do kruhového rebra [6b].

## Penový filter 17 (mokré vysávanie)

Obr. R

1. Obráťte veko nádoby 4.
2. Penový filter 17 nainštalujte na filtračný kôš 4b.
3. Okraj penového filtra 17 opatrne a pomaly ťahajte nadol, až kým nebude filtračný kôš 4b úplne zakrytý. Okraj penového filtra musí siahať až po dno filtračného koša a musí sa ho dotýkať.

## ● **Obsluha**

### ● **Vloženie/vybratie akumulátora**

Obr. S

#### **Vloženie akumulátora**

1. Zdvihnite kryt priehradky na akumulátor 5.
2. Akumulátor B2 zasúvajte do priehradky na akumulátor, až kým zreteľne nezacvakne.
3. Zatvorte kryt priehradky na akumulátor 5.

#### **Vybratie akumulátora**

1. Zdvihnite kryt priehradky na akumulátor 5.
2. Stlačte odblokovacie tlačidlo na akumulátor B1.
3. Akumulátor B2 vyberte z priehradky na akumulátor.
4. Zatvorte kryt priehradky na akumulátor 5.

## ● **Zapnutie/vypnutie**

### **UPOZORNENIE**

- ▶ Pred použitím skontrolujte, či sú všetky diely riadne spojené a či je veko nádoby 4 zablokované.
- ▶ Pred pripewnením akumulátora B2 k produktu: Uistite sa, či je produkt vypnutý.

Obr. A

- Zapnutie:** Vypínač 2 nastavte do polohy **I**.
- Vypnutie:** Vypínač 2 nastavte do polohy **0**.

## ● **Skladovanie sacej trubice a dýz**

Obr. T

- Saciu trubicu 12 zasuňte do držiaka na dýzy 8.
- Všetky dýzy 14/14a/15/16 sa môžu skladovať týmto spôsobom.

## ● **Vyprázdenie kovovej nádoby**

### **⚠ VÝSTRAHA!**



Pred výmenou nadstavcov, čistením produktu a keď produkt nepoužívate, odstráňte z produktu akumulátor B2!

### **⚠ VÝSTRAHA!**

- ▶ Pred použitím a po použití produkt vyprázdnite a vyčistite, aby ste zabránili hromadeniu materiálov, ktoré by mohli predstavovať nebezpečenstvo požiaru.

Obr. U

1. Veko nádoby 4 dajte dole z kovovej nádoby 7.
2. Vyprázdnite kovovú nádobu 7.

## ● **Čistenie skladacieho filtra**

### **⚠ VÝSTRAHA!**

- ▶ Pravidelne kontrolujte, či skladací filter 19 nie je poškodený alebo deformovaný. Poškodený alebo deformovaný skladací filter sa nedá vyčistiť a musí sa vymeniť. Je to potrebné, aby bol produkt funkčný a chránený pred poškodením.
- ▶ Používajte len náhradné filtre, ktoré dodáva Iidl alebo autorizovaní predajcovia. Filtre, ktoré nie sú kompatibilné s produktom, môžu spôsobiť poranenia alebo poškodenia produktu.

### **UPOZORNENIE**

- ▶ Skladací filter 19 čistite po každom použití, aby ste dosiahli plný sací výkon produktu.

## ● Po použití





1. Vypnite produkt a vyberte akumulátor **B2** z produktu.

2. Produkt nechte vychladnúť.

3. Produkt skontrolujte, vyčistite a uskladnite (pozri „Čistenie a starostlivosť“).

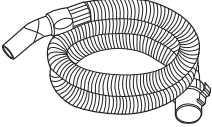
## ● Náhradné diely/príslušenstvo

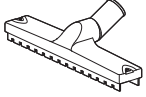
□ Kontaktujte servisné stredisko (pozri „Servis“). Majte pripravené nižšie uvedené číslo modelu.

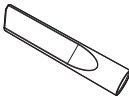
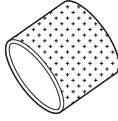
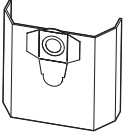
Obrázok	Diel	Nákres	Názov dielu	Číslo modelu
B	11		Ohybná hadica	943677302
B	13		Rukoväť	943677304
B	14		Podlahová dýza na tvrdé podlahy	943677307
B	15		Dýza do domácnosti	943677305
B	16		Štrbinová dýza	943677306
B/R	17		Penový filter	943677309
B	18		Papierové filtračné vrecko	943677308

Obrázok	Diel	Nákres	Názov dielu	Číslo modelu
B	19		Súprava skladacích filtrov	943677303
			Skladací filter	943677301

## ● Odstránenie porúch

Chyba	Možná príčina	Opatrenie
Produkt nefunguje.	Akumulátor <b>19</b> nie je v produkte vložený správne.	Akumulátor <b>19</b> vložte do produktu správne.
	Akumulátor <b>19</b> je poškodený.	Vymeňte akumulátor <b>19</b> .
Sací výkon sa znížil a produkt nesaje nečistoty	Kovová nádoba <b>7</b> je plná.	Vyprázdňte kovovú nádobu <b>7</b> (pozri „Vyprázdnenie kovovej nádoby“).
	Prístup vzduchu je zablokovaný.	Skontrolujte, či nie sú nasledovné časti upchaté a upchatia odstráňte:  Kovová nádoba <b>7</b> Ohybná hadica <b>11</b> Sacia trubica <b>12</b> Rukoväť <b>13</b> Podlahová dýza na tvrdé podlahy <b>14</b> Podlahová dýza na koberce <b>14a</b> Dýza do domácnosti <b>15</b> Štrbinová dýza <b>16</b>
Prach uniká z produktu.	Veko nádoby <b>4</b> nie je správne namontované.	Veko nádoby <b>4</b> namontujte správne (pozri „Odobratie veka nádoby“).

## ● Čistenie a starostlivosť

### ⚠ VÝSTRAHA!



Pred výmenou nastavcov, čistením produktu a keď produkt nepoužívate, odstráňte z produktu akumulátor **19**!

### ● Čistenie

- Zabráňte vniknutiu tekutín do produktu.
- Produkt vždy udržiajte čistý, suchý a bez oleja alebo mazív.

- Po každom použití a pred uskladnením odstráňte z produktu prach.
- Pravidelné a správne čistenie prispieva k bezpečnému používaniu a predĺženiu životnosti produktu.
- Produkt vyčistíte suchou handrou. Na ťažko prístupné miesta použijete mäkkú kefku.

## UPOZORNENIE

- ▶ Na čistenie produktu nepoužívajte chemické, alkalické, abrazívne ani iné agresívne čistiace alebo dezinfekčné prostriedky, pretože môžu poškodiť povrchy.

## ● Starostlivosť

- Pred každým použitím a po každom použití: Skontrolujte, či produkt a jeho príslušenstvo nie je opotrebované alebo poškodené.

## ● Oprava

- Tento produkt neobsahuje žiadne časti, ktoré by mohol používateľ opraviť sám. Obráťte sa na autorizované servisné stredisko alebo podobne kvalifikovanú osobu, aby produkt skontrolovali a opravili.

## ● Skladovanie

- Produkt vždy skladujte na defom neprístupnom mieste.
- Ideálna teplota pri dlhodobom skladovaní (dlhšie ako 3 mesiace) by mala byť medzi +10 a +30 °C pri relatívnej vlhkosti nižšej ako 60 %.

1. Vypnite produkt a vyberte akumulátor **B2** z produktu.
2. Produkt nechajte vychladnúť.
3. Vyčistite produkt (pozri „Čistenie“).
4. Produkt a jeho príslušenstvo skladujte na tmavom, suchom a dobre vetranom mieste bez mrazu.

## ● Preprava

- Produkt chráňte pred silnými nárazmi a vibráciami, ktoré môžu vzniknúť pri preprave vo vozidlách.
- Produkt zabezpečte proti zošmyknutiu a prevráteniu.

1. Vypnite produkt a vyberte akumulátor **B2** z produktu.
2. Produkt nechajte vychladnúť.

## ● Likvidácia

Obal pozostáva z ekologických materiálov, ktoré môžete odovzdať na miestnych recyklačných zberných miestach.



Všímajte si prosím označenie obalových materiálov pre triedenie odpadu, sú označené skratkami (a) a číslami (b) s nasledujúcim významom: 1-7: Plasty/20-22: Papier a kartón/80-98: Spojené látky.

## Výrobok:



O možnostiach likvidácie opotrebovaného výrobku sa môžete informovať na Vašej obecnej alebo mestskej správe.



Ak výrobok doslúžil, v záujme ochrany životného prostredia ho neodhodte do domového odpadu, ale odovzdajte na odbornú likvidáciu. Informácie o zberných miestach a ich otváracích hodinách získate na Vašej príslušnej správe.

## ● Záruka

Výrobok bol starostlivo vyrobený v súlade s prísnyimi smernicami kvality a pred dodaním dôkladne otestovaný. V prípade materiálových alebo výrobných chýb máte zákonné práva voči predajcovi výrobku. Vaše zákonné práva nie sú žiadnym spôsobom obmedzené našou zárukou uvedenou nižšie.

Záruka na tento výrobok je 3 roky od dátumu nákupu. Záručná doba začína plynúť dátumom kúpy. Originál dokladu o kúpe si uschovajte na bezpečnom mieste, pretože tento doklad je potrebný ako dôkaz o kúpe.

Akékoľvek poškodenie alebo nedostatky prítomné už v čase nákupu je potrebné nahlásiť ihneď po vybalení výrobku.



Ak sa v priebehu 3 rokov od dátumu zakúpenia preukáže, že výrobok vykazuje chyby materiálu alebo spracovania, podľa vlastného uváženia Vám ho bezplatne opravíme alebo vymeníme. Záručná doba sa na základe poskytnutej záručnej reklamácie nepredlžuje. To platí aj pre vymenené alebo opravené diely.

Táto záruka je neplatná, ak bol výrobok poškodený alebo nesprávne používaný alebo udržiavaný.

Záruka sa vzťahuje na chyby materiálu a výrobné chyby. Táto záruka sa nevzťahuje na časti výrobku, ktoré podliehajú bežnému opotrebovaniu, a preto sa považujú za opotrebovateľné diely (napr. batérie, nabíjateľné batérie, hadice, atramentové kazety), ani na poškodenie krehkých častí, napr. spínačov alebo častí zo skla.

## ● Postup v prípade poškodenia v záruke

Pre zaručenie rýchleho spracovania Vašej požiadavky dodržte prosím nasledujúce pokyny:

Pre všetky otázky majte pripravený pokladničný doklad a číslo výrobku (IAN 436773\_2304) ako dôkaz o kúpe.

Číslo výrobku nájdete na typovom štítku, gravúre, na prednej strane Vášho návodu (dole vľavo) alebo ako nálepku na zadnej alebo spodnej strane.

Ak sa vyskytnú funkčné poruchy alebo iné nedostatky, najskôr telefonicky alebo e-mailom kontaktujte následne uvedené servisné oddelenie.

Produkt označený ako defektný potom môžete s priloženým dokladom o kúpe (pokladničný lístok) a uvedením, v čom spočíva nedostatok a kedy sa vyskytol, bezplatne odoslať na Vám oznámenú adresu servisného pracoviska.

## ● Servis

 **Servis Slovensko**

Tel.: 0800 008158

E-pošta: owim@lidl.sk



<b>Verwendete Warnhinweise und Symbole</b> .....	Seite	81
<b>Einleitung</b> .....	Seite	82
Bestimmungsgemäßer Gebrauch .....	Seite	82
Lieferumfang .....	Seite	82
Teilebeschreibung .....	Seite	82
Technische Daten .....	Seite	83
Sicherheitsmerkmale .....	Seite	84
<b>Sicherheitshinweise</b> .....	Seite	84
Sicherheitshinweise für Ladegeräte .....	Seite	88
<b>Vor dem ersten Gebrauch</b> .....	Seite	89
Auspacken .....	Seite	89
<b>Vor dem Gebrauch</b> .....	Seite	89
Ladestatus des Akku-Packs überprüfen .....	Seite	89
Akku-Pack laden .....	Seite	90
Lenkrollen montieren .....	Seite	90
Flexiblen Schlauch verbinden/entfernen .....	Seite	90
Griff verbinden/entfernen .....	Seite	91
Düsen/Verlängerungsrohr verbinden .....	Seite	91
Griff verwenden .....	Seite	91
Behälterdeckel entnehmen .....	Seite	91
Filter installieren .....	Seite	92
<b>Bedienung</b> .....	Seite	92
Akku-Pack einsetzen/entnehmen .....	Seite	92
Ein-/Ausschalten .....	Seite	93
Saugrohr und Düsen aufbewahren .....	Seite	93
Metallbehälter entleeren .....	Seite	93
Faltenfilter reinigen .....	Seite	93
<b>Nach dem Gebrauch</b> .....	Seite	93
<b>Ersatzteile/Zubehör</b> .....	Seite	94
<b>Fehlerbehebung</b> .....	Seite	95
<b>Reinigung und Pflege</b> .....	Seite	95
Reinigung .....	Seite	95
Pflege .....	Seite	95
Reparatur .....	Seite	95
Aufbewahrung .....	Seite	96
Transport .....	Seite	96
<b>Entsorgung</b> .....	Seite	96
<b>Garantie</b> .....	Seite	96
Abwicklung im Garantiefall .....	Seite	97
<b>Service</b> .....	Seite	97

## Verwendete Warnhinweise und Symbole

In der Bedienungsanleitung, auf der Verpackung, auf dem Typenschild und auf den Produktetiketten werden die folgenden Warnhinweise verwendet:

	Lesen Sie die Bedienungsanleitung!		Düse zum Staubsaugen auf Teppichen
	Entfernen Sie den Akku-Pack, bevor Sie Aufsätze austauschen, das Produkt reinigen und wenn Sie es nicht benutzen!		Düse zum Staubsaugen auf glatten und harten Böden
	Beachten Sie die Warn- und Sicherheitshinweise!		Düse zum Aufsaugen von Staub und Schmutz aus Rillen, Verbindungsstellen und Rissen
	Gefahr – Risiko eines Stromschlags!		Düse zum Absaugen von Staub und Schmutz von Polstern, Sofas und Matratzen
	Schutzklasse III		Düse zum Staubsaugen des Fahrzeuginnenraums
	Durchmesser		Filter zum Aufsaugen von Wasser oder anderen Flüssigkeiten
	Gleichstrom/-spannung		Der Filter eignet sich nicht zum Aufsaugen von Wasser oder anderen Flüssigkeiten.
	Wechselstrom/-spannung		Filter zum Aufsaugen von trockenem und kleinen Partikeln (z. B. Sand, getrocknete Farbreste)
	Verwenden Sie das Produkt nur in trockenen Innenräumen!		Filter zum Aufsaugen von trockenem und feinem Staub (z. B. Holzstaub von Schleifarbeiten)
	Verriegelt		Schützen Sie den Akku-Pack vor Hitze und dauerhafter, starker Sonneneinstrahlung.
	Entriegelt		Schützen Sie den Akku-Pack vor Feuer.
	Es besteht ein Brandrisiko, wenn die angesaugten Materialien eine Temperatur von +40 °C überschreiten.		Schützen Sie den Akku-Pack vor Wasser und Feuchtigkeit.
	Sicherung		Sicherheitshinweise
			Handlungsanweisungen
	Das CE-Zeichen bestätigt Konformität mit den für das Produkt zutreffenden EU-Richtlinien.		

# **AKKU-NASS-/ TROCKENSAUGER 20 V**

## ● **Einleitung**

Wir beglückwünschen Sie zum Kauf Ihres neuen Produkts. Sie haben sich damit für ein hochwertiges Produkt entschieden. Die Bedienungsanleitung ist Teil dieses Produkts. Sie enthält wichtige Hinweise für Sicherheit, Gebrauch und Entsorgung. Machen Sie sich vor der Benutzung des Produkts mit allen Bedien- und Sicherheitshinweisen vertraut. Benutzen Sie das Produkt nur wie beschrieben und für die angegebenen Einsatzbereiche. Händigen Sie alle Unterlagen bei Weitergabe des Produkts an Dritte mit aus.

## ● **Bestimmungsgemäßer Gebrauch**

Dieses Produkt ist ein Haushaltsgerät, welches zum Staubsaugen auf Fußböden, Teppichen, Möbeln, Matratzen sowie in Autos oder Garagen vorgesehen ist. Das Produkt kann auch als Gebläse oder zum Aufsaugen von Wasser verwendet werden.



Das Produkt eignet sich zum Aufsaugen von Wasser und Schmutz mit einer Temperatur von nicht mehr als  $+40^{\circ}\text{C}$ .

Bestimmte Materialien können explosive Dämpfe oder Gemische erzeugen, wenn sie durch die Saugluft bewegt werden.

Saugen Sie niemals folgende Materialien auf:

- Explosive oder entflammbare Gase, Flüssigkeiten und (reaktionsfreudige) Staubpartikel  
Das Aufsaugen solcher Materialien stellt eine Gefahr für die Gesundheit dar und ist daher verboten.
- Reaktionsfreudige Metallstaubpartikel (z. B. Aluminium, Magnesium und Zink in Kombination mit stark basischen oder sauren Reinigungsmitteln)
- Unverdünnte, starke Säuren und Laugen
- Organische Lösungsmittel (z. B. Benzin, Farbverdünner, Azeton, Heizöl)

Diese Substanzen können zu Korrosion am Produkt führen.

- Ruß und glimmende Asche
- Zement, Gips und Kalkstaub
- Kleine Objekte oder Asche aus Kaminen, Kohleöfen, Aschenbechern oder Grillen
- Asche oder Schmutz von Heizkesseln und Ölöfen

Jede andere Verwendung oder Veränderung des Produkts gilt als nicht bestimmungsgemäß und kann zu Gefahren wie Tod, Körperverletzung und Sachschäden führen. Der Hersteller haftet nicht für Schäden, die durch unsachgemäßen Gebrauch entstehen. Das Produkt ist ausschließlich für den Hausgebrauch bestimmt. Das Produkt ist nicht für den gewerblichen/industriellen Gebrauch oder ähnliche Zwecke bestimmt.

## ● **Lieferumfang**

Prüfen Sie nach dem Auspacken des Produkts, ob die Lieferung vollständig ist und ob alle Teile in gutem Zustand sind. Entfernen Sie vor der Verwendung alle Verpackungsmaterialien.

- 1 Behälterdeckel
- 1 Metallbehälter
- 1 Flexibler Schlauch
- 3 Saugrohre
- 1 Griff
- 1 Bodendüse  
(Bürste und Gummilippe sind vorinstalliert)
- 1 Haushaltsdüse
- 1 Fugendüse
- 5 Lenkrollen
- 1 Schaumfilter
- 1 Faltenfilter (vorinstalliert)
- 1 Papierfilterbeutel
- 1 Bedienungsanleitung

## ● **Teilebeschreibung**

Machen Sie sich vor dem Lesen mit allen Funktionen des Produkts vertraut.

Abb. A

- 1 Tragegriff
- 2 Ein-/Aus-Schalter
- 3 Akkustatusanzeige (rot/orange/grün)

- 4 Behälterdeckel (inkl. Motorantriebssystem und -gehäuse)
- 4a Rippe (Abb. M)
- 4b Filterkorb (Abb. N)
- 5 Akkufachabdeckung
- 6 Sauganschluss
- 6a Interner Sauganschluss (Abb. Q)
- 6b Kreisförmige Rippe (Abb. Q)
- 7 Metallbehälter
- 8 Lenkrolle (mit Düsenhalterung)
- 9 Riegel
- 10 Gebläseanschluss

Abb. B

- 11 Flexibler Schlauch
- 11a Schlauchkupplung (Verbindung zum Griff)
- 11b Schlauchkupplung (Anschluss an Vakuum- oder Blasanschluss)
- 11c Verriegelungstaste
- 12 Saugrohr
- 13 Griff
- 13a Luftregler
- 14 Bodendüse für Hartböden
- 14a Bodendüse für Teppiche
- 14b Aufsatz für Bürste und Gummilippe
- 14c Klippverschluss
- 15 Haushaltsdüse
- 16 Fugendüse
- 17 Schaumfilter
- 18 Papierfilterbeutel
- 18a Dichtungsring
- 19 Faltenfilter
- 19a Hebel

Abb. C

- B1 Entriegelungstaste für den Akku-Pack
- B2 Akku-Pack \*
- B3 Taste  (Ladestand)
- B4 Ladezustand-LEDs

Abb. D

- C1 Anschlussleitung mit Netzstecker
- C2 Ladegerät \*
- C3 Ladekontroll-LED - Grün
- C4 Ladekontroll-LED - Rot

\* Akku-Pack und Ladegerät sind nicht im Lieferumfang enthalten.

## ● Technische Daten

<b>Akku-Nass-/Trockensauger 20 V</b>	<b>PWDA 20-Li C3</b>
Modellnummer:	HG10501
Nennspannung:	20 V 
Saugkraft:	60 Airwatt
Ansaugdruck:	90 mbar (9 kPa)
Saugleistung:	24 l/s
Schutzklasse:	III
IP-Schutzart:	IPX4
Länge des flexiblen Schlauchs:	1,6 m (Schlauchsystem 35 mm Ø)

<b>Größe des Metallbehälters</b>	
Abmessungen (Ø × H):	29,5 cm × 32 cm
Bruttovolumen:	20 l
Nettovolumen:	11,5 l

<b>Akku-Pack</b>	<b>PAP 20 B1 *</b>
Typ:	Lithium-Ionen
Nennspannung:	20 V  max.
Kapazität:	2,0 Ah
Energiewert:	40 Wh
Anzahl der Batteriezellen:	5



<b>Akku-Pack</b>	<b>PAP 20 B3 *</b>
Typ:	Lithium-Ionen
Nennspannung:	20 V  max.
Kapazität:	4,0 Ah
Energiewert:	80 Wh
Anzahl der Batteriezellen:	10

<b>Schnellladegerät</b>	<b>HG08983 *</b>
<b>Eingang:</b>	
Nennspannung:	230-240 V~
Nennfrequenz:	50 Hz
Nennleistung:	120 W
Sicherung (intern):	3,15 A / 
<b>Ausgang:</b>	
Nennspannung:	21,5 V ---
Ladestrom:	4,5 A

\* Akku-Pack und Ladegerät sind nicht im Lieferumfang enthalten.

Ladedauer	PAP 20 B1	PAP 20 B3
HG08983	45 min	60 min

### ● Sicherheitsmerkmale

- Sobald der Metallbehälter  voll ist, wird das Produkt durch einen Schwimmerschalter, der sich im Filterkorb  befindet, ausgeschaltet. Dadurch wird ein Überlauf und eine Beschädigung des Elektromotors verhindert.

### Sicherheitshinweise

**MACHEN SIE SICH VOR DER VERWENDUNG DES PRODUKTS MIT ALLEN SICHERHEITSHINWEISEN UND GEBRAUCHSANWEISUNGEN VERTRAUT! WENN SIE DIESES PRODUKT AN ANDERE WEITERGEBEN, GEBEN SIE AUCH ALLE DOKUMENTE WEITER!**

Im Falle von Schäden aufgrund der Nichteinhaltung dieser Bedienungsanleitung erlischt Ihr Garantieanspruch! Für Folgeschäden wird keine Haftung übernommen! Im Falle von Sach- oder Personenschäden aufgrund einer unsachgemäßen Benutzung oder Nichteinhaltung der Sicherheitshinweise wird keine Haftung übernommen!

### Kinder und Personen mit Einschränkungen



#### **⚠️ WARNUNG! LEBENS- UND UNFALLGEFAHR FÜR KLEINKINDER UND KINDER!**

Lassen Sie Kinder niemals unbeaufsichtigt mit dem Verpackungsmaterial. Es besteht Erstickungsgefahr durch Verpackungsmaterial. Kinder unterschätzen häufig die Gefahren.

- Dieses Produkt kann von Kindern ab 8 Jahren und darüber sowie von Personen mit verringerten physischen, sensorischen oder mentalen Fähigkeiten oder Mangel an Erfahrung und Wissen benutzt werden, wenn sie beaufsichtigt werden oder bezüglich des sicheren Gebrauchs des

Produkts unterwiesen wurden und die daraus resultierenden Gefahren verstehen.

- Kinder dürfen nicht mit dem Produkt spielen.
- Reinigung und Benutzer-Wartung dürfen nicht von Kindern durchgeführt werden, es sei denn, sie sind älter als 8 Jahre und werden beaufsichtigt.

## **Bestimmungsgemäßer Gebrauch**

**⚠️ WARNUNG! Verletzungsrisiko!** Eine unsachgemäße Verwendung kann zu Verletzungen führen. Verwenden Sie das Produkt ausschließlich dieser Anleitung entsprechend. Versuchen Sie nicht, das Produkt in irgendeiner Weise zu verändern.

## **Elektrische Sicherheit**

**⚠️ GEFAHR! Stromschlagrisiko!** Versuchen Sie nicht, das Produkt selbst zu reparieren. Im Fall einer Fehlfunktion dürfen Reparaturen ausschließlich von qualifiziertem Personal durchgeführt werden.

**⚠️ WARNUNG! Stromschlagrisiko!** Tauchen Sie die elektrischen Teile des Produkts nicht in Wasser oder andere Flüssigkeiten ein. Halten Sie das Produkt niemals unter fließendes Wasser.

**⚠️ WARNUNG! Stromschlagrisiko!** Verwenden Sie kein beschädigtes Produkt. Entfernen Sie den Akku-Pack vom Produkt und wenden Sie sich an Ihren Händler, wenn es beschädigt ist.

**⚠️ WARNUNG! Verletzungsrisiko!** Schalten Sie das Produkt aus und entfernen Sie den Akku-Pack vom Produkt, bevor Sie Reinigungsarbeiten durchführen und wenn das Produkt nicht in Verwendung ist.

- Verwenden Sie das Produkt nicht mehr, wenn es fallen gelassen wurde.

## **Bedienung**

**⚠️ WARNUNG! Verletzungs- und Brandrisiko!** Verwenden Sie das Produkt niemals zum Absaugen von

- Wasser und jeglichem Material mit einer Temperatur über +40 °C,
- Glut.

- Entfernen Sie den Akku-Pack vom Produkt
  - wenn eine Fehlfunktion auftritt,
  - bevor Sie Zubehörteile aufsetzen/wechseln,
  - bevor Sie das Produkt reinigen,
  - wenn Sie das Produkt für längere Zeit nicht verwenden,
  - während eines Gewitters und
  - nach jeder Verwendung.
- Defekte Teile müssen immer gegen Original-Ersatzteile ersetzt werden.
- Decken Sie während des Betriebs nicht die Lüftungsschlitze ab. Risiko einer Überhitzung und Schäden am Produkt.

## Reinigung und Lagerung

- ⚠️ WARNUNG! Verletzungsrisiko!** Entfernen Sie den Akku-Pack vom Produkt, bevor Sie es reinigen oder wenn es nicht in Verwendung ist.
- Schützen Sie Produkt und den Akku-Pack vor Staub, direkter Sonneneinstrahlung, Tropf- und Spritzwasser.
  - Lagern Sie das Produkt an einem kühlen, trockenen Ort, geschützt vor Feuchtigkeit und außerhalb der Reichweite von Kindern.

- Schützen Sie das Produkt vor Hitze. Stellen Sie das Produkt nicht in der Nähe von offenen Flammen oder Hitzequellen wie Öfen oder Heizgeräten auf.

## Verwendung und Behandlung des Akkuwerkzeugs

- 1) **Laden Sie die Akkus nur mit Ladegeräten auf, die vom Hersteller empfohlen werden.** Durch ein Ladegerät, das für eine bestimmte Art von Akkus geeignet ist, besteht Brandgefahr, wenn es mit anderen Akkus verwendet wird.
- 2) **Verwenden Sie nur die dafür vorgesehenen Akkus in den Elektrowerkzeugen.** Der Gebrauch von anderen Akkus kann zu Verletzungen und Brandgefahr führen.
- 3) **Halten Sie den nicht benutzten Akku fern von Büroklammern, Münzen, Schlüsseln, Nägeln, Schrauben oder anderen kleinen Metallgegenständen, die eine Überbrückung der Kontakte verursachen könnten.** Ein Kurzschluss



zwischen den Akkukontakten kann Verbrennungen oder Feuer zur Folge haben.

- 4) **Bei falscher Anwendung kann Flüssigkeit aus dem Akku austreten. Vermeiden Sie den Kontakt damit. Bei zufälligem Kontakt mit Wasser abspülen. Wenn die Flüssigkeit in die Augen kommt, nehmen Sie zusätzlich ärztliche Hilfe in Anspruch.**  
Austretende Akkuflüssigkeit kann zu Hautreizungen oder Verbrennungen führen.
- 5) **Benutzen Sie keinen beschädigten oder veränderten Akku.**  
Beschädigte oder veränderte Akkus können sich unvorhersehbar verhalten und zu Feuer, Explosion oder Verletzungsgefahr führen
- 6) **Setzen Sie einen Akku keinem Feuer oder zu hohen Temperaturen aus.**  
Feuer oder Temperaturen über 130 °C können eine Explosion hervorrufen.

- 7) **Befolgen Sie alle Anweisungen zum Laden und laden Sie den Akku oder das Akkuwerkzeug niemals außerhalb des in der Betriebsanleitung angegebenen Temperaturbereichs.**

Falsches Laden oder Laden außerhalb des zugelassenen Temperaturbereichs kann den Akku zerstören und die Brandgefahr erhöhen.

#### HINWEIS

- Dieses Produkt erzeugt während des Betriebs ein elektromagnetisches Feld! Dieses Feld kann unter Umständen mit aktiven oder passiven medizinischen Implantaten interferieren! Um das Risiko von schweren oder tödlichen Verletzungen zu verringern, empfehlen wir Personen mit medizinischen Implantaten, vor dem Betrieb dieses Produkts ihren Arzt und den Hersteller des medizinischen Implantats zu konsultieren!

## ● Sicherheitshinweise für Ladegeräte

- Dieses Gerät kann von Kindern ab 8 Jahren und darüber sowie von Personen mit verringerten physischen, sensorischen oder mentalen Fähigkeiten oder Mangel an Erfahrung und Wissen benutzt werden, wenn sie beaufsichtigt oder bezüglich des sicheren Gebrauchs des Geräts unterwiesen wurden und die daraus resultierenden Gefahren verstehen. Kinder dürfen nicht mit dem Gerät spielen. Reinigung und Benutzer-Wartung dürfen nicht von Kindern ohne Beaufsichtigung durchgeführt werden.
- Laden Sie keine nicht wieder aufladbaren Batterien auf. Verstoß gegen diesen Hinweis führt zu Gefährdungen.
- Wenn die Anschlussleitung beschädigt wird, muss sie durch den Hersteller oder seinen Kundendienst oder eine ähnlich qualifizierte Person ersetzt werden, um Gefährdungen zu vermeiden.

- Schützen Sie elektrische Teile gegen Feuchtigkeit. Tauchen Sie diese nie in Wasser oder andere Flüssigkeiten, um einen elektrischen Schlag zu vermeiden. Halten Sie das Gerät nie unter fließendes Wasser. Beachten Sie die Anweisungen für Reinigung, Wartung und Reparatur.
- Das Gerät ist nur den Gebrauch in Innenräumen geeignet.

**⚠ ACHTUNG!** Dieses Ladegerät ist ausschließlich zum Aufladen von Akku-Packs der folgenden Typen geeignet:

<b>Parkside 20 V Akku-Pack</b>		
PAP 20 B1	2 Ah	5 Zellen
PAP 20 B3	4 Ah	10 Zellen

<b>Geeignete Akku-Packs und Ladegeräte</b>	
Akku-Pack:	Parkside X 20 V Team
Ladegerät:	Parkside X 20 V Team

- Kunden können kompatible Ersatzakkus und Ladegeräte über den LIDL-Online-Shop [www.lidl.de](http://www.lidl.de) beziehen.

Ladedauer	2 Ah Akku-Pack HG09673 PAP 20 B1/B2	4 Ah Akku-Pack HG08981 PAP 20 B3
max. 2,4 A Ladegerät PLG 20 A4/C1	60 min	120 min
max. 3,5 A Ladegerät PLG 20 C2	45 min	80 min
max. 4,5 A Ladegerät PLG 20 A3/C3	35 min	60 min
max. 4,5 A Ladegerät PDSLГ 20 A1	35 min	60 min

## ● Vor dem ersten Gebrauch

### ● Auspacken

#### **WARNUNG!**

► Das Produkt und die Verpackung sind kein Kinderspielzeug! Kinder dürfen nicht mit Plastiktüten, Folien und Kleinteilen spielen! Es besteht Verschluckungs- und Erstickungsgefahr!

- Vergewissern Sie sich, dass der Lieferumfang vollständig und unbeschädigt ist. Wenn Sie feststellen, dass Teile fehlen oder beschädigt sind, verwenden Sie das Produkt nicht und wenden Sie sich an Ihren Händler.

Verwenden Sie das Produkt nur, wenn fehlende Teile nachgeliefert oder defekte Teile ersetzt wurden. Die Verwendung eines unvollständigen oder beschädigten Produkts stellt ein Risiko für Personen und Gegenstände dar.

1. Packen Sie alle Teile aus und legen Sie diese auf eine flache, stabile Oberfläche.
2. Entfernen Sie alle Verpackungsmaterialien und Transportsicherungen, falls vorhanden.

3. Vergewissern Sie sich, dass Sie über das Zubehör und die Werkzeuge verfügen, welche zum Zusammenbau und zum Betrieb notwendig sind. Dazu gehört auch eine geeignete persönliche Schutzausrüstung.

## ● Vor dem Gebrauch

#### **WARNUNG!**



Entfernen Sie den Akku-Pack **B2** vom Produkt, bevor Sie Aufsätze austauschen, das Produkt reinigen und wenn Sie es nicht benutzen!

## ● Ladestatus des Akku-Packs überprüfen

Abb. C

- Wenn das Produkt eingeschaltet ist: Die Ladezustand-LEDs **B4** zeigen den Ladestatus des Akku-Packs **B2** an:

Ladezustand-LEDs	Akku-Pack
Leuchtet grün	Vollständig geladen
Leuchtet gelb	Teilweise geladen
Leuchtet rot	Ladezustand niedrig
Blinkt rot	Muss geladen werden

## ● Akku-Pack laden

Abb. D

### HINWEIS

- ▶ Der Akku-Pack [B2] kann jederzeit aufgeladen werden, ohne dass sich seine Lebensdauer verringert.
- ▶ Eine Unterbrechung des Ladevorgangs beschädigt den Akku-Pack [B2] nicht.
- ▶ Laden Sie den Akku-Pack [B2] vor dem Betrieb auf, wenn er einen mittleren oder niedrigen Ladezustand aufweist.

- Die Ladekontroll-LEDs [C3]/[C4] zeigen den Status des Ladegeräts [C2] und des Akku-Packs [B2] an:

Ladekontroll-LEDs	Status
Rote LED [C4] leuchtet	Akku-Pack [B2] lädt
Grüne LED [C3] leuchtet	Akku-Pack [B2] ist vollständig geladen
Grüne LED [C3] und rote LED [C4] blinken	Akku-Pack [B2] ist beschädigt
Rote LED [C4] blinkt	Akku-Pack [B2] ist zu kalt oder zu heiß
Güne LED [C3] leuchtet (ohne Akku-Pack [B2])	Ladegerät [C2] ist bereit

## ● Lenkrollen montieren

Abb. E

1. Stellen Sie den Metallbehälter [7] auf den Kopf, so dass dessen Bodenfläche nach oben zeigt.
2. Stecken Sie die Lenkrolle [8] bis zum Anschlag in die Schlitze der Kunststoffhalterung, bis die Lenkrolle mit einem Klick einrastet.

3. Prüfen Sie, ob die Lenkrolle [8] sich frei drehen kann.

## ● Flexiblen Schlauch verbinden/entfernen

### Staubsaugen

Abb. F

1. Richten Sie die Schlauchkupplung [11b] des flexiblen Schlauchs [11] am Sauganschluss [6] aus.
2. Schieben Sie die Schlauchkupplung [11b] langsam in den Sauganschluss [6], bis die Verriegelungstaste [11c] einrastet.
3. Prüfen Sie, ob der flexible Schlauch [11] korrekt installiert ist, indem Sie leicht an der Schlauchkupplung [11b] ziehen. Der flexible Schlauch ist korrekt installiert, wenn die Schlauchkupplung sich nicht bewegt.
4. Prüfen Sie, ob der flexible Schlauch [11] sich frei drehen kann.
5. Entfernen: Drücken Sie die Verriegelungstaste [11c] nach unten. Ziehen Sie die Schlauchkupplung [11b] aus dem Sauganschluss [6] heraus.

### Luftgebläse

Abb. G

### HINWEIS

- ▶ Bei dem Luftgebläse handelt es sich um eine zusätzliche Funktion, mit der Sie Staub oder kleine Objekte wegblasen können.

1. Richten Sie die Schlauchkupplung [11b] des flexiblen Schlauchs [11] am Gebläseanschluss [10] aus.
2. Schieben Sie die Schlauchkupplung [11b] langsam in den Gebläseanschluss [10], bis die Verriegelungstaste [11c] einrastet.
3. Prüfen Sie, ob der flexible Schlauch [11] korrekt installiert ist, indem Sie leicht an der Schlauchkupplung [11b] ziehen. Der flexible Schlauch ist korrekt installiert, wenn die Schlauchkupplung sich nicht bewegt.
4. Prüfen Sie, ob der flexible Schlauch [11] sich frei drehen kann.

5. Entfernen: Drücken Sie die Verriegelungstaste **11c** nach unten. Ziehen Sie die Schlauchkupplung **11b** aus dem Gebläseanschluss **10** heraus.

## ● Griff verbinden/entfernen

Abb. H

- Griff verbinden/entfernen:** Richten Sie die Schlauchkupplung **11a** des flexiblen Schlauchs **11** am Griff **13** aus. Drücken Sie die Schlauchkupplung, bis die Schlauchkupplung fest mit dem Griff verbunden ist.
- Griff entfernen:** Ziehen Sie die Schlauchkupplung **11a** aus dem Griff **13** heraus.

## ● Düsen/Verlängerungsrohr verbinden

Abb. B, J, K, L

- Sie können die Düsen **14/14a/15/16** und das Saugrohr **12** auf verschiedene Arten mit dem Griff **13** verbinden, um sich an unterschiedliche Umgebungen und den Grad der Erreichbarkeit anzupassen.

Düse	Anwendungsbereich
Bodendüse für Hartböden <b>14</b>	<input type="checkbox"/> Harte und flache Oberflächen
Bodendüse für Teppiche <b>14a</b>	<input type="checkbox"/> Teppiche oder ähnliche Oberflächen
Haushaltsdüse <b>15</b>	<input type="checkbox"/> Fahrzeugsitze <input type="checkbox"/> Kissen <input type="checkbox"/> Sofas <input type="checkbox"/> Matratzen
Fugendüse <b>16</b>	<input type="checkbox"/> Rillen <input type="checkbox"/> Verbindungsstellen <input type="checkbox"/> Sofas <input type="checkbox"/> Autositze <input type="checkbox"/> Enge Räume

## ● Griff verwenden

Abb. I

### Griff

#### HINWEIS

- ▶ Der Griff **13** hat eine eingebaute Funktion zur Regulierung des Luftdrucks.

- Saugleistung verringern:** Schieben Sie den Luftregler **13a** entgegen der Richtung der Markierung ▼.
- Saugleistung erhöhen:** Schieben Sie den Luftregler **13a** in die Richtung der Markierung ▼.

## ● Behälterdeckel entnehmen

#### HINWEIS

- ▶ Entnehmen Sie den Behälterdeckel **4**, um den Filterbeutel zu installieren oder wechseln und um den Metallbehälter **7** zu entleeren.

Abb. M

1. Öffnen Sie die Riegel **9**, indem Sie diese vom Metallbehälter **7** wegziehen.
2. Heben Sie die Riegel **9** an und trennen Sie diese von der Rippe **4a**.
3. Führen Sie die vorigen Schritte in umgekehrter Reihenfolge aus, um den Behälterdeckel **4** am Metallbehälter **7** zu verriegeln.

Abb. N, O

1. Halten Sie den Tragegriff **1** fest und entnehmen Sie den Behälterdeckel **4** vom Metallbehälter **7**.
2. Der Filterkorb **4b** wird für die Installation oder den Wechsel des Filters freigelegt.
3. Klappen Sie den Tragegriff **1** nach der Verwendung oder bevor Sie das Produkt einlagern nach unten.

## ● Filter installieren

### ⚠ VORSICHT!

- ▶ Staubsaugen Sie niemals, ohne dass ein Filter am Produkt installiert ist. Aufgesaugte Substanzen können Metall oder harte, scharfkantige Partikel enthalten, welche den Motor beschädigen oder zu einem Stromschlag führen können. Staub würde mit hoher Geschwindigkeit aus dem Gebläseanschluss **10** herausgeblasen werden, was zu schweren Körperverletzungen führen kann.
- ▶ Saugen Sie nur Flüssigkeiten auf, wenn der Schaumfilter **17** am Produkt installiert ist. Anderenfalls wird das Produkt beschädigt. Der Papierfilterbeutel **18** wird ebenfalls beschädigt, wenn Sie diesen zum Nasssaugen verwenden.

### HINWEIS

- ▶ Der Faltenfilter **19** und der Papierfilterbeutel **18** eignen sich ausschließlich zum Trockensaugen.
- ▶ Verwenden Sie den Faltenfilter **19** nicht, um sehr feinen Staub oder Schmutz (z. B. Schleifstaub) aufzusaugen. Der Faltenfilter kann jedoch für viele andere Materialien verwendet werden.

## Faltenfilter **19** (Trockensaugen)

Abb. P

### HINWEIS

- ▶ Stellen Sie vor dem Einbau des Faltenfilters sicher, dass der Hebel **19a** entriegelt ist.

1. Drehen Sie den Behälterdeckel **4** um.
2. Installieren Sie den Faltenfilter **19** am Filterkorb **4b**.
3. Setzen Sie den Faltenfilter **19** ein, bis die Unterseite des Faltenfilters die Oberfläche des Filterkorbs **4b** berührt.
4. Drehen Sie den Hebel **19a**, um den Faltenfilter **19** zu befestigen.

5. Ziehen Sie leicht am Faltenfilter **19**, ohne ihn zu bewegen, um zu prüfen, ob der Faltenfilter richtig installiert ist.

### HINWEIS

- ▶ Wenn der Faltenfilter **19** nicht einrastet: Drehen Sie den Faltenfilter leicht und ohne Gewaltanwendung, bis der innere Verschluss mit dem Filterkorb **4b** einrastet. Drehen Sie den Hebel **19a**, um den Faltenfilter zu befestigen.

## Papierfilterbeutel **18** (Trockensaugen)

Abb. Q

1. Drehen Sie den Behälterdeckel **4** um.
2. Richten Sie die Öffnung des Papierfilterbeutels **18** am internen Sauganschluss **6a** aus.
3. Drücken Sie den Papierfilterbeutel **18** nach unten, um den internen Sauganschluss **6a** in die Öffnung des Papierfilterbeutels zu stecken.
4. Drücken Sie den Papierfilterbeutel **18** nach unten, bis der Dichtungsring **18a** in der kreisförmigen Rippe **6b** eingepasst ist.

## Schaumfilter **17** (Nasssaugen)

Abb. R

1. Drehen Sie den Behälterdeckel **4** um.
2. Installieren Sie den Schaumfilter **17** am Filterkorb **4b**.
3. Ziehen Sie den Rand des Schaumfilters **17** behutsam und langsam nach unten, bis er den Filterkorb **4b** vollständig bedeckt. Der Rand des Schaumfilters muss den Boden des Filterkorbs erreichen und berühren.

## ● Bedienung

### ● Akku-Pack einsetzen/entnehmen

Abb. S

#### Akku-Pack einsetzen

1. Heben Sie die Akkufachabdeckung **5** an.
2. Setzen Sie den Akku-Pack **B2** in das Akkufach ein, bis er mit einem Klick einrastet.
3. Schließen Sie die Akkufachabdeckung **5**.

## Akku-Pack entnehmen

1. Heben Sie die Akkufachabdeckung **5** an.
2. Drücken Sie die Entriegelungstaste für den Akku-Pack **B1**.
3. Entfernen Sie den Akku-Pack **B2** vom Akkufach.
4. Schließen Sie die Akkufachabdeckung **5**.

## Ein-/Ausschalten

### HINWEIS

- ▶ Prüfen Sie vor der Verwendung, ob alle Teile sicher verbunden sind und der Behälterdeckel **4** verriegelt ist.
- ▶ Bevor Sie den Akku-Pack **B2** am Produkt anbringen: Vergewissern Sie sich, dass das Produkt ausgeschaltet ist.

Abb. A

- Einschalten:** Stellen Sie den Ein-/Aus-Schalter **2** auf Position **I**.
- Ausschalten:** Stellen Sie den Ein-/Aus-Schalter **2** auf Position **O**.

## Saugrohr und Düsen aufbewahren

Abb. T

- Schieben Sie das Saugrohr **12** in die Düsenhalterung **8**.
- Alle Düsen **14/14a/15/16** können auf diese Weise aufbewahrt werden.

## Metallbehälter entleeren

### ⚠ WARNUNG!



Entfernen Sie den Akku-Pack **B2** vom Produkt, bevor Sie Aufsätze austauschen, das Produkt reinigen und wenn Sie es nicht benutzen!

### ⚠ WARNUNG!

- ▶ Entleeren und reinigen Sie das Produkt vor und nach der Verwendung, um die Ansammlung von Materialien zu vermeiden, die eine Brandgefahr im Produkt darstellen könnten.

Abb. U

1. Entfernen Sie den Behälterdeckel **4** vom Metallbehälter **7**.
2. Leeren Sie den Metallbehälter **7**.

## Faltenfilter reinigen

### ⚠ WARNUNG!

- ▶ Prüfen Sie den Faltenfilter **19** regelmäßig auf Beschädigungen und Verformungen. Ein beschädigter oder verformter Faltenfilter kann nicht gereinigt werden und muss ersetzt werden. Dies ist notwendig, um die Funktionsfähigkeit des Produkts zu erhalten und das Produkt vor Schäden zu schützen.
- ▶ Verwenden Sie nur Ersatzfilter von Lidl oder autorisierten Händlern. Filter, die nicht mit dem Produkt kompatibel sind, können zu Verletzungen und Produktschäden führen.

### HINWEIS





- ▶ Reinigen Sie den Faltenfilter **19** nach jedem Gebrauch, um die volle Saugleistung des Produkts zu erhalten.

## Nach dem Gebrauch

1. Schalten Sie das Produkt aus und entnehmen Sie den Akku-Pack **B2** vom Produkt.
2. Lassen Sie das Produkt abkühlen.
3. Prüfen, reinigen und lagern Sie das Produkt (siehe „Reinigung und Pflege“).

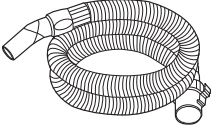
## ● Ersatzteile/Zubehör

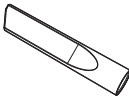
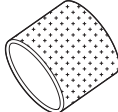
- Kontaktieren Sie das Service-Center (siehe „Service“). Halten Sie die unten genannte Modell-Nummer parat.

Abbildung	Teil	Linienzeichnung	Teilebezeichnung	Modell-Nummer
B	11		Flexibler Schlauch	943677302
B	13		Griff	943677304
B	14		Bodendüse für Hartböden	943677307
B	15		Haushaltsdüse	943677305
B	16		Fugendüse	943677306
B/R	17		Schaumfilter	943677309
B	18		Papierfilterbeutel	943677308
B	19		Faltenfilter-Set	943677303
			Faltenfilter	943677301



## ● Fehlerbehebung

Fehler	Mögliche Ursache	Maßnahme
Das Produkt funktioniert nicht.	Der Akku-Pack <b>B2</b> ist nicht richtig im Produkt eingesetzt.	Setzen Sie den Akku-Pack <b>B2</b> richtig im Produkt ein.
	Der Akku-Pack <b>B2</b> ist defekt.	Ersetzen Sie den Akku-Pack <b>B2</b> .
Die Saugleistung ist reduziert und das Produkt saugt keinen Schmutz	Der Metallbehälter <b>7</b> ist voll.	Entleeren Sie den Metallbehälter <b>7</b> (siehe „Metallbehälter entleeren“).
	Der Luftweg ist blockiert.	Prüfen Sie die folgenden Teile auf Verstopfungen und entfernen Sie die Verstopfungen:  Metallbehälter <b>7</b> Flexibler Schlauch <b>11</b> Saugrohr <b>12</b> Griff <b>13</b> Bodendüse für Hartböden <b>14</b> Bodendüse für Teppiche <b>14a</b> Haushaltsdüse <b>15</b> Fugendüse <b>16</b>
Es tritt Staub aus dem Produkt aus.	Der Behälterdeckel <b>4</b> wurde nicht korrekt montiert.	Bringen Sie den Behälterdeckel <b>4</b> korrekt an (siehe „Behälterdeckel entnehmen“).

## ● Reinigung und Pflege

### ⚠ WARNUNG!



Entfernen Sie den Akku-Pack **B2** vom Produkt, bevor Sie Aufsätze austauschen, das Produkt reinigen und wenn Sie es nicht benutzen!

### HINWEIS

▶ Verwenden Sie keine chemischen, alkalischen, scheuernden oder anderen aggressiven Reinigungs- oder Desinfektionsmittel, um das Produkt zu reinigen, da diese die Oberflächen angreifen können.

## ● Reinigung

- Lassen Sie niemals Flüssigkeiten in das Produkt eindringen.
- Halten Sie das Produkt stets sauber, trocken und frei von Öl oder Fett.
- Befreien Sie das Produkt nach jedem Gebrauch und vor der Lagerung von Staub.
- Eine regelmäßige und ordnungsgemäße Reinigung trägt zur sicheren Verwendung und zur Verlängerung der Lebensdauer des Produkts bei.
- Reinigen Sie das Produkt mit einem trockenen Tuch. Verwenden Sie eine weiche Bürste für schwer zugängliche Stellen.

## ● Pflege

- Vor und nach jeder Verwendung: Überprüfen Sie das Produkt und dessen Zubehör auf Verschleiß und Beschädigungen.

## ● Reparatur

- Dieses Produkt enthält keine Teile, die vom Benutzer selbst repariert werden können. Wenden Sie sich an eine autorisierte Servicestelle oder eine ähnlich qualifizierte Person, um das Produkt überprüfen und reparieren zu lassen.

## ● Aufbewahrung

- Lagern Sie das Produkt immer an einem für Kinder unzugänglichen Ort.
- Die ideale Temperatur für die Langzeitlagerung (länger als 3 Monate) sollte zwischen +10 und +30 °C bei einer relativen Luftfeuchtigkeit von nicht mehr als 60 % liegen.

1. Schalten Sie das Produkt aus und entfernen Sie den Akku-Pack **B2** vom Produkt.
2. Lassen Sie das Produkt abkühlen.
3. Reinigen Sie das Produkt (siehe „Reinigung“).
4. Lagern Sie das Produkt und dessen Zubehör an einem dunklen, trockenen, frostfreien und gut belüfteten Ort.

## ● Transport

- Schützen Sie das Produkt vor schweren Stößen oder starken Vibrationen, die beim Transport in Fahrzeugen auftreten können.
- Sichern Sie das Produkt gegen Verrutschen oder Umfallen.

1. Schalten Sie das Produkt aus und entfernen Sie den Akku-Pack **B2** vom Produkt.
2. Lassen Sie das Produkt abkühlen.

## ● Entsorgung

Die Verpackung besteht aus umweltfreundlichen Materialien, die Sie über die örtlichen Recyclingstellen entsorgen können.



Beachten Sie die Kennzeichnung der Verpackungsmaterialien bei der Abfalltrennung, diese sind gekennzeichnet mit Abkürzungen (a) und Nummern (b) mit folgender Bedeutung: 1-7: Kunststoffe/20-22: Papier und Pappe/80-98: Verbundstoffe.

### Produkt:



Möglichkeiten zur Entsorgung des ausgedienten Produkts erfahren Sie bei Ihrer Gemeinde- oder Stadtverwaltung.



Werfen Sie Ihr Produkt, wenn es ausgedient hat, im Interesse des Umweltschutzes nicht in den Hausmüll, sondern führen Sie es einer fachgerechten Entsorgung zu. Über Sammelstellen und deren Öffnungszeiten können Sie sich bei Ihrer zuständigen Verwaltung informieren.

## ● Garantie

Das Produkt wurde nach strengen Qualitätsrichtlinien hergestellt und vor der Auslieferung sorgfältig geprüft. Im Falle von Material- oder Herstellungsfehlern haben Sie gegenüber dem Verkäufer des Produkts gesetzliche Rechte. Ihre gesetzlichen Rechte werden in keiner Weise durch unsere unten aufgeführte Garantie eingeschränkt.

Die Garantie für dieses Produkt beträgt 3 Jahre ab Kaufdatum. Die Garantiezeit beginnt mit dem Kaufdatum. Bewahren Sie den Originalkaufbeleg an einem sicheren Ort auf, da dieses Dokument als Nachweis des Kaufs erforderlich ist.

Alle Schäden oder Mängel, die bereits zum Zeitpunkt des Kaufs vorhanden sind, müssen unverzüglich nach dem Auspacken des Produkts gemeldet werden.

Sollte das Produkt innerhalb von 3 Jahren ab Kaufdatum einen Material- oder Herstellungsfehler aufweisen, werden wir es – nach unserer Wahl – kostenlos für Sie reparieren oder ersetzen. Die Garantiezeit verlängert sich durch einen stattgegebenen Gewährleistungsanspruch nicht. Dies gilt auch für ersetzte und reparierte Teile.

Diese Garantie erlischt, wenn das Produkt beschädigt oder unsachgemäß verwendet oder gewartet wurde.

Die Garantie deckt Material- und Herstellungsfehler ab. Diese Garantie erstreckt sich weder auf Produktteile, die normalem Verschleiß unterliegen, und somit als Verschleißteile gelten (z. B. Batterien, Akkus, Schläuche, Farbpatronen), noch auf Schäden an zerbrechlichen Teilen, z. B. Schalter oder Teile aus Glas.

## ● **Abwicklung im Garantiefall**

Um eine schnelle Bearbeitung Ihres Anspruchs zu gewährleisten, beachten Sie die folgenden Hinweise:

Halten Sie den Originalkaufbeleg und die Artikelnummer (IAN 436773\_2304) als Nachweis für den Kauf bereit.

Sie finden die Artikelnummer auf dem Typenschild, einer Gravur auf dem Produkt, der Startseite der Bedienungsanleitung (unten links) oder als Aufkleber auf der Rück- oder Unterseite des Produkts.

Sollten Funktionsfehler oder sonstige Mängel auftreten, wenden Sie sich zunächst telefonisch oder per E-Mail an die unten aufgeführte Serviceabteilung.

Sobald das Produkt als defekt erfasst wurde, können Sie es kostenlos an die Ihnen mitgeteilte Service-Anschrift zurücksenden. Stellen Sie sicher, dass Sie den Originalkaufbeleg (Kassenbon) sowie eine kurze, schriftliche Beschreibung beilegen, in der die Einzelheiten des Defekts und der Zeitpunkt des Auftretens dargelegt sind.

## ● **Service**

### **DE Service Deutschland**

Tel.: 0800 5435 111

E-Mail: [owim@lidl.de](mailto:owim@lidl.de)

### **AT Service Österreich**

Tel.: 0800 292726

E-Mail: [owim@lidl.at](mailto:owim@lidl.at)

### **CH Service Schweiz**

Tel.: 0800 562153

E-Mail: [owim@lidl.ch](mailto:owim@lidl.ch)



**OWIM GmbH & Co. KG**

Stiftsbergstraße 1  
74167 Neckarsulm  
GERMANY

Model No.: HG10501

Version: 10/2023

IAN 436773\_2304

