



## HEIGHT-ADJUSTABLE TRESTLE

(HU)

### MAGASSÁGBAN ÁLLÍTHATÓ ALÁTÁMASZTÓ BAK

Szerelési, használati és biztonsági tudnivalók

(SI)

### PODSTAVEK Z NASTAVLJIVO VIŠINO

Navodila za montažo, uporabo in varnostna navodila

(CZ)

### VÝŠKOVĚ NASTAVITELNÝ PODSTAVEC

Pokyny k montáži, obsluze a bezpečnostní pokyny

(SK)

### VÝŠKOVO NASTAVITELNÝ PODSTAVEC

Pokyny pre montáž, obsluhu a bezpečnostné pokyny

(DE) (AT) (CH)

### HÖHENVERSTELLBARER UNTERSTELLBOCK

Montage-, Bedienungs- und Sicherheitshinweise

IAN 367748\_2101

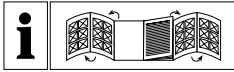

**HU**

Az elolvasás előtt nyissa fel az ábrákat tartalmazó oldalak és végezetül ismerje meg a készülék mindegyik funkcióját.

---

**SI**

Pred branjem odprite strani s slikami in se nato seznanite z vsemi funkcijami naprave.

---

**CZ**

Před čtením si odklopte strany s obrázky a potom se seznámte se všemi funkcemi zařízení.

---

**SK**

Pred čítaním si odklopte strany s obrázkami a potom sa oboznámte so všetkými funkciami prístroja.

---

**DE AT CH**

Klappen Sie vor dem Lesen die Seiten mit den Abbildungen aus und machen Sie sich anschließend mit allen Funktionen des Gerätes vertraut.

HU	Szerelési, használati és biztonsági tudnivalók	Oldal	5
SI	Navodila za montažo, uporabo in varnostna navodila	Stran	11
CZ	Pokyny k montáži, obsluze a bezpečnostní pokyny	Strana	17
SK	Pokyny pre montáž, obsluhu a bezpečnostné pokyny	Strana	23
DE/AT/CH	Montage-, Bedienungs- und Sicherheitshinweise	Seite	29

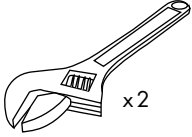
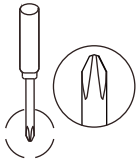

1

2

3

4



8 mm

8 mm

10 mm

13 mm

12

11

10

5

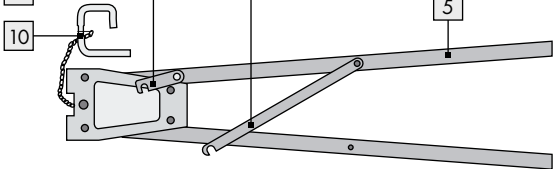

6



7



13

8



9

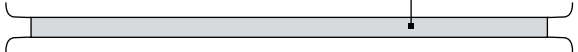

**A**

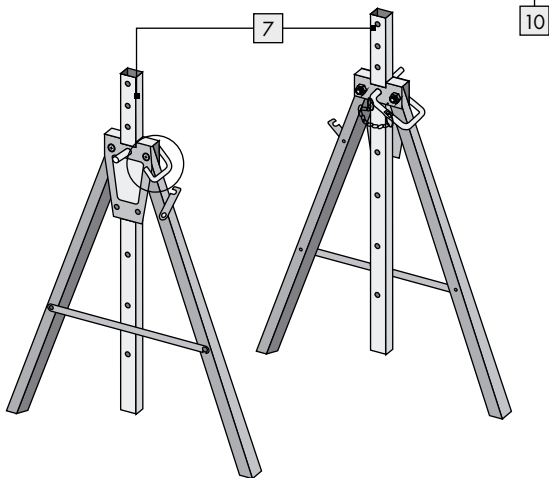
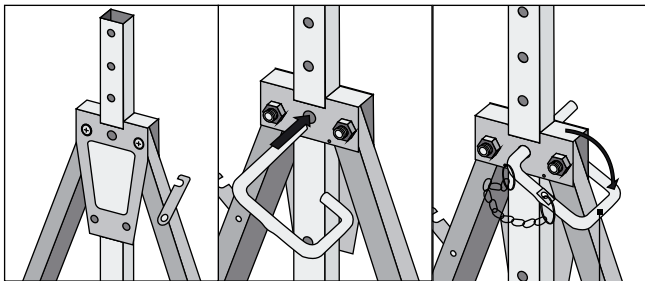
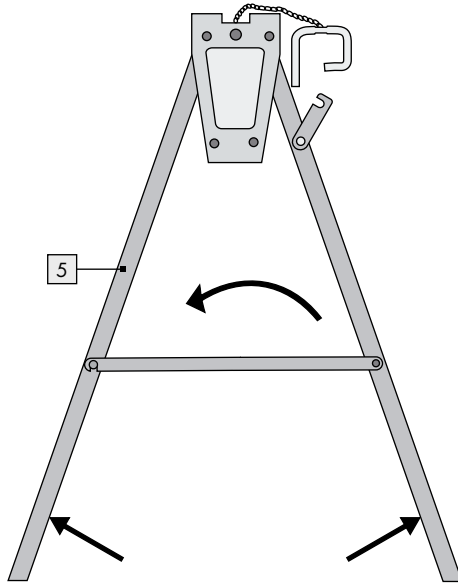

<b>Bevezető</b> .....	Oldal	6
Rendeltetésszerű használat .....	Oldal	6
Alkatrészleírás és a csomag tartalma.....	Oldal	6
Műszaki adatok .....	Oldal	6
<b>Biztonsági utasítások</b> .....	Oldal	7
<b>Összeszerelés</b> .....	Oldal	8
<b>Használat</b> .....	Oldal	9
Magasság beállítása.....	Oldal	9
<b>Tisztítás</b> .....	Oldal	9
<b>Tárolás</b> .....	Oldal	9
<b>Mentesítés</b> .....	Oldal	9
<b>Szerviz</b> .....	Oldal	10

# Magasságban állítható alátámasztó bak

## ● Bevezető

Gratulálunk új termékének vásárlása alkalmából. Ezzel egy magas minőségű termék mellett döntött. Az első üzembevetel előtt ismerkedjen meg a készülékkel. Ehhez figyelmesen olvassa el a következő Használati utasítást és a biztonsági tudnivalókat. A terméket csak a leírtak szerint és a megadott felhasználási területeken alkalmazza. Őrizze meg ezt az utasítást. A termék harmadik félnek történő továbbadása esetén mellékelje a termék a teljes dokumentációját is.

## ● Rendeltetésszerű használat

A termék privát használatra készült munkabak. Az ettől eltérő alkalmazás, vagy a termék átalakítása nem rendeltetésszerűnek minősül és jelentős balesetveszélyeket rejt magában. A gyártó nem vállal felelősséget a nem rendeltetésszerű használatból eredő károkért. A terméket nem közületi felhasználásra szánták.

## ● Alkatrészleírás és a csomag tartalma

- 1 2 x kerekfejű csavar, beleértve 2 alátétet, anyákat, M5 x 12 mm
  - 2 2 x hatszögletű csavar, beleértve az alátéteket, anyákat, M5 x 12 mm
  - 3 8 x kerekfejű csavar, beleértve 2 alátétet, anyákat, M6 x 35 mm
  - 4 4 x hatszögletű csavar, beleértve az alátéteket, anyákat, M8 x 45 mm
  - 5 2x oldalrész
  - 6 2x alsó támasztórúd
  - 7 2x lyukas lécz
  - 8 1 x áthidaló
  - 9 1 x középső támasztórúd
  - 10 2x biztosító szög
  - 11 nyitó biztosító, rövid
  - 12 nyitó biztosító, hosszú
  - 13 tartásbiztosító
- használati útmutató

## ● Műszaki adatok



Max. teherbírás: 200 kg  
Munkamagasság: kb. 800–1300 mm  
Súly: kb. 5,8 kg



## Biztonsági utasítások

GONDOSAN ŐRIZZEN MEG MINDEN BIZTONSÁGI TUDNIVALÓT ÉS UTASÍTÁST!

-  **⚠ FIGYELMEZTETÉS! ÉLET- ÉS BALESETVESZÉLY KISGYEREK ÉS GYEREK SZÁMÁRA!** Soha ne hagyja a gyerekeket felügyelet nélkül a csomagolóanyaggal. A csomagolóanyagok fulladást okozhatnak. A gyerekek gyakran alábecsülik a veszélyeket. Tartsa a gyerekeket a terméktől mindig távol. A termék nem játékszer.
- Ellenőrizze a termék állapotát és az alaktrészek működését a szállítás után és az első használat előtt. Ne használja a terméket, amennyiben azon sérülés jelei láthatók. Ellenkező esetben sérülésveszély fenyeget.
- Ne használjon sérült terméket.
- ⚠ VIGYÁZAT!** Ne hagyja a gyermekeket felügyelet nélkül! A termék nem mászóka és nem játékszer! Gondoskodjon róla, hogy személyek, különösen gyermekek ne mászjanak fel a termékre, ill. ne támaszkodjanak rá. A termék megbillenhet és eldőlhethet. Sérülések és / vagy károsodások léphetnek fel.
-  **VIGYÁZAT! SÉRÜLÉSVESZÉLY!** A terméket tilos létrának vagy hasonlóknak használni.
-  **VIGYÁZAT! SÉRÜLÉSVESZÉLY!** Sose mászzon fel a termékre vagy a munkalapra.
-  Ügyeljen arra, hogy a megengedett terhelést sose lépje túl (lásd „Műszaki adatok”).
-  Ügyeljen arra, hogy a terméke stabilan álljon és ne borulhasson fel. Sérülésveszély és / vagy a termék károsodása lehetnek a következők.
- ⚠ VIGYÁZAT! ZÚZÓDÁSI SÉRÜLÉS VESZÉLYE!** A termék szétnyitásakor és összecsukásakor ügyeljen az ujjaira.
-  A terméket csak szilárd és sima felületeken használja. Nem szilárd és egyenetlen felületeken – mint pl. kavicságy – a teher elcsúszhat.
-  **VIGYÁZAT! SÉRÜLÉSVESZÉLY!** A terméket lejtős alapon használni szigorúan tilos. A termék, valamint a rajta lévő munkadarabok felborulhatnak.
-  Ügyeljen rá, hogy az állólábak teljesen ki legyenek nyitva és a nyitó biztosítók **11** és **12** rajta legyenek, amikor használja a terméket. Csak így biztosíthatja a stabil tartást.
-  Sérült biztosító- vagy állító alaktrészeknél vagy hegesztési varratoknál ne használja a terméket.

-  **VIGYÁZAT! SÉRÜLÉSVESZÉLY!** Ügyeljen arra, hogy a talaj ne legyen nedves vagy olajos. A termék elcsúszhat és felborulhat.
-  Ügyeljen rá, hogy az áthidalón **8** lévő munkadarabok / munkalapok ne tudjanak elcsúszni. Adott esetben biztosítsa ki őket.
-  Ügyeljen arra, hogy a munkadarabokat ne terhelje egyoldalon. Másképpen a munkadarab megbillenhet és leeshet.
- Távolítsa el a termékről az összes szennyeződést, mint pl. nedves festék, piszok, olaj vagy hó.
- Használjon mindig két munkabakot, hogy a munkadarabot / munkalapot munka közben megtartsa.
- Nem szabad csak az egyik oldalon terhelni.
- Ezt az univerzális bakot ne használja állványbakként.

## ● Összeszerelés

**Tudnivaló:** A felépítésénél ügyeljen rá, hogy a csavarokat először csak lazán húzza meg. Csak akkor húzza meg őket erősen, amikor a termék már teljesen fel van építve.

- Húzza szét az oldalrész **5** állólábait. Húzza ki a biztosító szöveget **10** és fektesse a nyitó biztosítót **12** a dúcok felett a másik lábra. Tegye a lyukas léceket **7** az oldalrész közepére. Dugja a biztosító szöveget **10** a lyukon keresztül az oldalrészbe **5**, hogy a lyukas léceket **7** kibiztosítsa. Ügyeljen rá, hogy a lyukas léceken **7** legalább három lyuk felül kiemelkedjen. Ugyanígy járjon le az ellenkező oldalon (A ábra).
- Bizonyosodjon meg róla, hogy mindkét lyukas léce **7** egyforma magasságban van.
- Kösse össze a középső támasztó rudat **9** a két oldalrészrel **5** a csavarozott **1** és **2** segítségével (B ábra).
- Használja a csavarozott **2** azon az oldalon, ahol a nyitó biztosító **11** található. A másik oldalon használja a csavarozott **1**. Miután rögzített a csavarokat, fektesse a nyitó biztosítót **11** a csavar fölé. Ismétlje meg a lépéseket a másik oldalon is, hogy a közepes támasztórudat **9** rögzítse (C ábra).
- Csavarozza össze az alsó támasztó rudat **6** az oldalrész lábbaival a csavarozott **3** segítségével. Ismétlje meg a lépéseket az másik oldalon is, hogy az alsó támasztórudakat **6** rögzítse (D ábra).
- Fektesse az áthidalót **8** a lyukas lécre **7** és erősítse fel a csavarozottal **4** (E ábra).
- Állítsa be megfelelően a terméket. Végül húzzon szorosra minden csavart.
- **Tudnivaló:** A támasztódúccokat **6** szorosan össze kell csavarozni a lábakkal, hogy a támasztóbak ne tudjon elcsavarodni.
- Fordítsa el az áthidaló **8** mindkét tartásbiztosítóját **13** felfelé (F ábra).



## ● Használat

- ⚠ VIGYÁZAT! SÉRÜLÉSVESZÉLY!** Ügyeljen rá, hogy a nyitó biztosítók [11] és [12] rajta legyenek. Ügyeljen rá is, hogy mindkét munkabak mindig egyforma magas legyen. Csak így biztosíthatja a stabil tartást.
- Használjon mindig két munkabakot, hogy a munkadarabot / munkalapot munka közben megtartsa.
  - Ügyeljen rá, hogy az áthidaló felületén lévő munkadarabok / munkalapok ne tudjanak elcsúszni. Adott esetben biztosítsa ki őket.
  - Ügyeljen arra, hogy a munkadarabokat ne terhelje egyoldalon. Másképpen a munkadarab megbillenhet és leeshet.
  - Hajtsa teljesen szét az állólábakat.
  - Ellenőrizze a biztosító- és állító alkatrészek helyes állását.
  - Helyezze a megmunkálandó munkadarabot az áthidalóra [8].

## ● Magasság beállítása

A biztonsági stift [10] segítségével állíthatja a termék magasságát.

- Távolítsa el a munkadarabokat / munkalapokat a termékről.
- Távolítsa el a biztosító szöveget [10] és állítsa a lyukas léceket [7] magasra.
- Rögzítse a pozíciót úgy, hogy a biztosító szöveget [10] ismét visszahelyezi.

## ● Tisztítás

- Rendszeresen tisztítsa meg a terméket egy száraz és szőszmentes kendővel.
- Ne használjon agresszív vagy maró hatású tisztítószeret, mivel felsértheti a terméket.

## ● Tárolás

- Nyissa ki mindkét nyitó biztosítót [11] és [12] és csukja össze az állólábakat, amennyiben nem használja már a terméket.
- Tárolja a terméket száraz, zárt helyiségben, amennyiben hosszabb ideig nem használja.

## ● Mentesítés

A csomagolás környezetbarát anyagokból készült, amelyeket a helyi újrahasznosító helyeken adhat le ártalmatlanítás céljából.

A kiszolgált termék megsemmisítési lehetőségeiről lakóhelye illetékes önkormányzatánál tájékozódhat.

## ● Szerviz

### **Conmetall Meister GmbH**

Oberkamper Str. 39

Warenannahme Tor 3

42349 Wuppertal

NÉMETORSZÁG

E-Mail: [meister-service@conmetallmeister.de](mailto:meister-service@conmetallmeister.de)

**IAN 367748\_2101**

Kérjük, kérdések esetére készítse elő a pénztárblokkot és a cikkszámot (pl. IAN 123456\_7890) a vásárlás tényének az igazolására.



<b>Uvod</b> .....	Stran 12
Predvidena uporaba.....	Stran 12
Opis delov in obseg dobave .....	Stran 12
Tehnični podatki.....	Stran 12
<b>Varnostni napotki</b> .....	Stran 13
<b>Montaža</b> .....	Stran 14
<b>Uporaba</b> .....	Stran 14
Nastavljanje višine.....	Stran 15
<b>Čiščenje</b> .....	Stran 15
<b>Skladiščenje</b> .....	Stran 15
<b>Odstranjevanje</b> .....	Stran 15
<b>Servis</b> .....	Stran 15

# Podstavek z nastavljivo višino

## ● Uvod

Iskrene čestitke ob nakupu vašega novega izdelka. Odločili ste se za kakovosten izdelek. Pred prvo uporabo se seznanite z izdelkom. V ta namen pozorno preberite naslednja navodila za uporabo in varnostne napotke. Izdelek uporabljajte samo tako, kot je opisano in samo za navedena področja uporabe. To navodilo shranite. V primeru izročitve izdelka tretjim, jim predajte tudi vso dokumentacijo.

## ● Predvidena uporaba

Izdelek je primeren kot delovni podstavek za zasebno uporabo. Drugačna uporaba ali spreminjanje izdelka nista v skladu z določili in predstavljata znatno nevarnost nesreč. Za škode, ki nastanejo zaradi nepravilne uporabe, proizvajalec ne odgovarja. Izdelek ni predviden za poslovno uporabo.

## ● Opis delov in obseg dobave

- 1 2 x vijak z zaobljeno glavo, vklj. z 2 podloškama, maticama, M5 x 12 mm
  - 2 2 x inbus vijak, vklj. s podložko, matico, M5 x 12 mm
  - 3 8 x vijak z zaobljeno glavo, vklj. z 2 podloškama, maticama, M6 x 35 mm
  - 4 4 x inbus vijak, vklj. s podložko, matico, M8 x 45 mm
  - 5 2 x stranski del
  - 6 2 x spodnja oporna prečka
  - 7 2 x letev z luknjami
  - 8 1 x naležna prečka
  - 9 1 x srednja oporna prečka
  - 10 2 x varnostni zatič
  - 11 Razporno varovalo, kratko
  - 12 Razporno varovalo, dolgo
  - 13 Varnostno držalo
- Navodila za uporabo

## ● Tehnični podatki



Največja nosilnost: 200 kg  
Delovna višina: pribl. 800 do 1300 mm  
Teža: pribl. 5,8 kg



## Varnostni napotki

VSE VARNOSTNE NAPOTKE IN NAVODILA SKRIBNO SHRANITE!

-  **⚠ OPOZORILO! SMRTNA NEVARNOST IN NEVARNOST NESREČ ZA MALČKE IN OTROKE!** Otrok z embalažnim materialom nikoli ne pustite nenadzorovanih. Obstaja nevarnost zadušitve z embalažnim materialom. Otroci pogosto podcenjujejo nevarnosti. Otrokom nikoli ne dovolite zadrževanja v bližini izdelka. Ta izdelek ni igrača.
- Po dostavi preverite izdelek in pred prvo uporabo preverite stanje in delovanje vseh delov. V nobenem primeru ne uporabljajte izdelka, če je poškodovan. V nasprotnem primeru obstaja nevarnost poškodb.
- Ne uporabljajte poškodovanega izdelka.
- ⚠ **PREVIDNO!** Otrok nikoli ne puščajte brez nadzora! Izdelek ni plezalo ali igralo! Zagotovite, da osebe, predvsem pa otroci, ne plezajo po izdelku oz. se nanj ne naslanjajo. Izdelek lahko izgubi ravnotežje in se prevrne. Posledice so lahko poškodbe in / ali materialna škoda.
-  **PREVIDNO! NEVARNOST TELESNIH POŠKODB!** Izdelka nikoli ne uporabljajte kot lestev ipd.
-  **PREVIDNO! NEVARNOST TELESNIH POŠKODB!** Nikoli ne pritrdite izdelka brez delovne plošče.
-  Poskrbite, da nikoli ne boste presegli dovoljene nosilnosti (glejte »Tehnični podatki«).
-  Podkrbite, da bo izdelek varno postavljen in se ne bo mogel prevrniti. Posledica so lahko telesne poškodbe in / ali poškodbe izdelka.
- ⚠ **PREVIDNO! NEVARNOST ZMEČKANIN!** Pri razpiranju in sklapljanju izdelka pazite na svoje prste.
-  Izdelek uporabljajte samo na trdnih, ravnih površinah. Na nepritrjenih in neravnih površinah, npr. peskanih stropih, lahko pride do zdrsa tovora.
-  **PREVIDNO! NEVARNOST TELESNIH POŠKODB!** Izdelka v nobenem primeru ne uporabljajte na podlagah z nagibom. Izdelek in morebitni na njem ležeči obdelovanci se lahko prevrnejo.
-  Pri uporabi izdelka poskrbite, da bodo nogice povsem razklopljene in razporni varovali **[11]** in **[12]** nameščeni. Le tako je zagotovljena varna postavitve.
-  Če so varnostne in prestavljalne naprave ali zvar poškodovani, izdelka ne uporabljajte več.
-  **PREVIDNO! NEVARNOST TELESNIH POŠKODB!** Poskrbite, da podlaga ne bo vlažna ali naoljena. Izdelek lahko zdrsne in se prevrne.

-  Poskrbite, da obdelovanci / delovna plošča ne morejo zdrsniti na naležni prečki **8**. Po potrebi jih zavarujte.
-  Poskrbite, da obdelovanci ne bodo enostransko obremenjeni. V nasprotnem primeru lahko obdelovanec izgubi ravnotežje in pade na tla.
- Z izdelka odstranite vsakršno umazanijo, npr. mokro barvo, umazanijo, olje ali sneg.
- Vedno uporabljajte dve stojali za držanje obdelovancev / delovne plošče.
- Ne nameščajte tovorov, ki na strani segajo prek.
- Tega večnamenskega podstavka ne uporabljajte kot podstavek odra.

## ● Montaža

**Napotek:** Pri sestavljanju morate vijake najprej le narahlo zategniti. Šele ko je izdelek povsem sestavljen, lahko trdno zategnete vijake.

- Nogice stranskega dela **5** povlecite narazen. Izvlecite varnostni zatič **10** in položite razporno varovalo **12** prek zatiča na drugo nogico. Letev z luknjami **7** vstavite v srednji del stranskega dela. Vstavite varnostni zatič **10** skozi luknjo v stranskem delu **5**, da pritrdite letev z luknjami **7**. Poskrbite, da bodo vsaj tri luknje na letvi z luknjami **7** zgoraj segale prek. Na nasprotni strani postopajte enako (sl. A).
  - Poskrbite, da bosta obe letvi z luknjami **7** na enaki višini.
  - Povežite srednjo oporno prečko **9** z obema stranskima deloma **5** s pomočjo kompletov vijakov **1** in **2** (sl. B).
  - Komplet vijakov **2** uporabite na strani, na kateri je razporno varovalo **11**. Na drugi strani uporabite komplet vijakov **1**. Ko so vijaki pritrjeni, položite razporno varovalo **11** prek vijaka. Te korake ponovite na nasprotni strani, da boste pritrdili srednjo oporno prečko **9** (sl. C).
  - Povežite spodnjo oporno prečko **6** z nogico stranskega dela s pomočjo kompleta vijakov **3**. Te korake ponovite na nasprotni strani, da boste pritrdili spodnjo oporno prečko **6** (sl. D).
  - Položite naležno prečko **8** na letev z luknjami **7** in jo pritrdite s kompletom vijakov **4** (sl. E).
  - Pravilno postavite izdelek. Nato zategnite vse vijake.
- Napotek:** Fiksno pritvitje opornika **6** z vijaki na noge je potrebno za dobro torzijsko trdnost podstavka.
- Obe varnostni držali **13** naležne prečke **8** premaknite navzgor (sl. F).

## ● Uporaba

- ⚠ PREVIDNO! NEVARNOST TELESNIH POŠKODB!** Poskrbite, da bosta razporna varovala **11** in **12** nameščeni. Poskrbite tudi, da bosta oba delovna podstavka vedno enake višine. Le tako je zagotovljena varna postavitev.
- Vedno uporabljajte dve stojali za držanje obdelovancev/delovne plošče.

- Poskrbite, da obdelovanci/delovna plošča ne morejo zdrsniti na naležni površini. Po potrebi jih zavarujte.
- Poskrbite, da obdelovanci ne bodo enostransko obremenjeni. V nasprotnem primeru lahko obdelovanec izgubi ravnotežje in pade na tla.
- Nogice morate povsem razklopiti.
- Preverite pravilno pritrjenost varnostnih in prestavljalnih naprav.
- Obdelovanec, ki ga želite obdelovati, položite na naležno prečko **8**.

## ● Nastavljanje višine

S pomočjo varnostnega zatiča **10** lahko izdelek prestavljate po višini.

- Z izdelka odstranite obdelovance/delovno ploščo.
- Odstranite varnostni zatič **10** in prestavite letev z luknjami **7** po višini.
- Pritrdite v tem položaju, tako da znova vstavite varnostni zatič **10**.

## ● Čiščenje

- Izdelek redno čistite s suho krpo, ki ne pušča vlaken.
- Ne uporabljajte agresivnih ali jedkih čistil, saj lahko poškodujejo izdelek.

## ● Skladiščenje

- Če izdelka ne potrebujete več, odprite obe razporni varovali **11** in **12** ter znova sklopite nogice.
- Če izdelka dlje časa ne uporabljate, ga ahranite v suhem, zaprtem prostoru.

## ● Odstranjevanje

Embalaža je narejena iz okolju primernih materialov, ki jih lahko oddate za recikliranje na lokalnih zbirališčih odpadkov.

O možnostih odstranjevanja odsluženega izdelka se lahko pozanimate pri svoji občinski ali mestni upravi.

## ● Servis

### **Conmetall Meister GmbH**

Oberkamper Str. 39

Warenannahme Tor 3

42349 Wuppertal

NEMČIJA

E-Mail: meister-service@conmetallmeister.de

## **IAN 367748\_2101**

Prosimo, da za vsa vprašanja pripravite račun in številko izdelka (npr. IAN 123456\_7890) kot dokazilo o nakupu.





<b>Úvod</b> .....	Strana 18
Použití ke stanovenému účelu.....	Strana 18
Popis dílů a obsah dodávky.....	Strana 18
Technické údaje .....	Strana 18
<b>Bezpečnostní upozornění</b> .....	Strana 19
<b>Montáž</b> .....	Strana 20
<b>Použití</b> .....	Strana 20
Nastavení výšky .....	Strana 21
<b>Čištění</b> .....	Strana 21
<b>Skladování</b> .....	Strana 21
<b>Zlikvidování</b> .....	Strana 21
<b>Servis</b> .....	Strana 21

# Výškově nastavitelný podstavec

## ● Úvod

Blahopřejeme Vám ke koupi nového výrobku. Rozhodli jste se pro kvalitní výrobek. Před prvním uvedením do provozu se seznámte s výrobkem. K tomu si pozorně přečtěte následující návod k obsluze a bezpečnostní pokyny. Používejte výrobek jen popsáním způsobem a pouze pro uvedené oblasti použití. Uschovejte si, prosím, tento návod. Všechny podklady vydejte při předání výrobku i třetí osobě.

## ● Použití ke stanovenému účelu

Výrobek je vhodný jako pracovní podpěra k soukromému využití. Kterákoliv jiná použití nebo změny na výrobku neplatí jako použití ke stanovenému účelu a skrývají značná nebezpečí úrazu. Za škody vzniklé použitím k jinému, než stanovenému účelu, výrobce neručí. Výrobek není určen ke komerčnímu využívání.

## ● Popis dílů a obsah dodávky

- 1 2 x šroub s kulatou hlavou, včetně 2 podložek, matky, M5 x 12 mm
  - 2 2 x šestihranný šroub, včetně podložky, matky, M5 x 12 mm
  - 3 8 x šroub s kulatou hlavou, včetně 2 podložek, matky, M6 x 35 mm
  - 4 4 x šestihranný šroub, včetně podložky, matky, M8 x 45 mm
  - 5 2 x postranní díl
  - 6 2 x dolní příčka
  - 7 2 x děrovaná lišta
  - 8 1 x horní příčka
  - 9 1 x střední příčka
  - 10 2 x jistící čep
  - 11 Pojistka rozepření, krátká
  - 12 Pojistka rozepření, dlouhá
  - 13 Bezpečnostní držák
- Návod k obsluze











## ● Technické údaje



Max. nosnost:	200 kg
Pracovní výška:	cca od 800 do 1300 mm
Váha:	cca 5,8 kg



## Bezpečnostní upozornění

USCHOVEJTE SI VŠECHNY BEZPEČNOSTNÍ UPOZORNĚNÍ A POKYNY PRO BUDOUCNOST!

-  **⚠ VÝSTRAHA! NEBEZPEČÍ OHROŽENÍ ŽIVOTA A ZRANĚNÍ MALÝCH A VĚTŠÍCH DĚTÍ!** Nikdy nenechte děti bez dozoru s obalovým materiálem. Hrozí nebezpečí udušení obalovým materiálem. Děti často podcení nebezpečí. Výrobek chraňte před dětmi. Výrobek není hračka.
- Po dodávce a před prvním použitím zkontrolujte stav a správnou funkci výrobku. Poškozený výrobek v žádném případě nepoužívejte. Jinak hrozí nebezpečí zranění.
- Nepoužívejte poškozený výrobek.
- ⚠ **POZOR!** Nenechávejte děti bez dozoru! Výrobek není prolézačka ani hračka! Dbejte na to, aby osoby, obzvlášť děti, nalezly na výrobek nebo aby se o něj neopíraly. Výrobek může ztratit rovnováhu a převrátit se. Následkem může být zranění a/nebo poškození.
-  **POZOR! NEBEZPEČÍ ZRANĚNÍ!** Nikdy nepoužívejte výrobek jako žebřík nebo podobně.
-  **POZOR! NEBEZPEČÍ ZRANĚNÍ!** Nikdy nevystupujte na výrobek nebo na pracovní desku.
-  Dávejte pozor, abyste nepřekročili přípustnou nosnost (viz „Technické údaje“).
-  Dbejte na bezpečnou polohu výrobku, aby se nepřevrátil. V opačném případě může dojít ke zranění nebo poškození výrobku.
- ⚠ **POZOR! NEBEZPEČÍ USKŘÍPNUTÍ!** Při rozkládání a skládání výrobku dávejte pozor na Vaše prsty.
-  Výrobek používejte jen na pevných, rovných plochách. Na nezpevněných a nerovných plochách – jako např. na štěrku – může břemeno sklouznout.
-  **POZOR! NEBEZPEČÍ ZRANĚNÍ!** V žádném případě nepoužívejte výrobek na podkladech se sklonem. Výrobek a eventuálně i na něm umístěný obrobek se mohou převrátit.
-  Při používání výrobku dbejte na to, aby byly jeho nohy kompletně rozevřené a pojistky rozepření [11] a [12] uzavřené. Tak je zaručena bezpečná poloha.
-  Při poškození bezpečnostního a přestavovacího zařízení stejně jako s poškozeným svárem výrobek dále nepoužívejte.
-  **POZOR! NEBEZPEČÍ ZRANĚNÍ!** Dávejte pozor, aby nebyl podklad vlhký nebo olejnatý. Výrobek může uklouznout a převrátit se.

-  Dbejte na to, aby obrobek nebo pracovní deska nemohly z horní příčky **8** sklouznout. Případně je zajistěte.
-  Dávejte pozor, abyste obrobky jednostranně nezatěžovali. Jinak může obrobek ztratit rovnováhu a spadnout.
- Vyčistěte veškeré nečistoty na výrobku, např. mokrou barvu, olej nebo sníh.
- Používejte při práci vždy dva podstavce na držení obrobků nebo pracovní desky.
- Nepokládat břemeno, které na straně přesahuje.
- Nepoužívejte tento podstavec k instalaci lešení.

## ● Montáž

**Upozornění:** Při montáži utahujte šrouby nejdříve zlehka. Až po kompletním sestavení výrobku můžete šrouby utáhnout pevně.

- Roztáhněte nohy postranního dílu **5**. Vytáhněte jistící čep **10** a zahákněte pojistku rozepření **12** přes čep na druhé noze. Nasaďte děrovanou lištu **7** do středního dílu postranního dílu. K zajištění děrované lišty **7** prostrčte jistící čep **10** otvorem v postranním dílu **5**. Dbejte na to, aby nahoře nejméně tři otvory děrované lišty **7** vyčnívaly. Na protější straně postupujte stejným způsobem (obr. A).
- Zajistěte, aby byly obě děrované lišty **7** ve stejné výšce.
- Spojte střední příčku **9** s oběma postranními díly **5** pomocí sad šroubů **1** a **2** (obr. B).
- Sadu šroubů **2** použijte na straně s pojistkou rozepření **11**. Na druhé straně použijte sadu šroubů **1**. Po zašroubování šroubů přiložte pojistku rozepření **11** přes šroub. K připevnění střední příčky **9** opakujte montážní kroky na protější straně (obr. C).
- Spojte dolní příčku **6** s nohou postranního dílu pomocí sady šroubů **3**. K připevnění dolní příčky **6** opakujte montážní kroky na protější straně (obr. D).
- Položte horní příčku **8** na děrovanou lištu **7** a připevněte jí sadou šroubů **4** (obr. E).
- Správně vyrovnejte výrobek. Následně utáhněte všechny šrouby.  
**Upozornění:** Pevné sešroubování příček **6** s nohama je důležité pro dobrou torzní pevnost podstavce.
- Vyklopte oba bezpečnostní držáky **13** horní příčky **8** nahoru (obr. F).

## ● Použití

- ⚠ **POZOR! NEBEZPEČÍ ZRANĚNÍ!** Dávejte pozor, aby byly obě pojistky rozepření **11** a **12** uzavřené. Dávejte také pozor, aby byly oba pracovní podstavce vždy stejně vysoké. Tak je zaručena bezpečná poloha.
- Používejte při práci vždy dva pracovní podstavce na držení obrobku nebo pracovní desky.

- Dbejte na to, aby obrobek nebo pracovní deska nemohly z horní plochy sklouznout. Případně je zajistěte
- Dávejte pozor, abyste obrobky jednostranně nezatěžovali. Jinak může obrobek ztratit rovnováhu a spadnout.
- Vyklopte nohy úplně od sebe.
- Zkontrolujte správné držení bezpečnostních a přestavovacích zařízení.
- Položte obrobek na horní příčku **8**.

## ● **Nastavení výšky**

Pomocí pojistného kolíku **10** můžete nastavit výšku výrobku.

- Sejměte obrobek nebo pracovní desku z výrobku.
- Vytáhněte bezpečnostní čep **10** a nastavte děrovanou lištu **7** na výšku.
- Nasunutím bezpečnostního čepu **10** zajistěte polohu.

## ● **Čištění**

- Výrobek čistěte pravidelně suchým hadrem, který nepouští vlákna.
- Nepoužívejte žádné agresivní nebo žíravé čisticí prostředky, mohou výrobek poškodit.

## ● **Skladování**

- Jestliže výrobek již dále nepotřebujete, otevřete obě pojistky rozepření **11** a **12** a sklopte nohy zase k sobě.
- Při delším nepoužívání skladujte výrobek v suché, uzavřené místnosti.

## ● **Zlikvidování**

Obal se skládá z ekologických materiálů, které můžete zlikvidovat prostřednictvím místních sběrů recyklovatelných materiálů.

O možnostech likvidace vysloužilých zařízení se informujte u správy vaší obce nebo města.

## ● **Servis**

### **Conmetall Meister GmbH**

Oberkamper Str. 39

Warenannahme Tor 3

42349 Wuppertal

NĚMECKO

E-Mail: meister-service@conmetallmeister.de

## **IAN 367748\_2101**

Pro všechny požadavky si připravte pokladní blok a číslo výrobku (např. IAN 123456\_7890) jako doklad o nákupu.



<b>Úvod</b> .....	Strana 24
Používanie v súlade s určeným účelom .....	Strana 24
Popis častí a obsah dodávky .....	Strana 24
Technické údaje .....	Strana 24
<b>Bezpečnostné upozornenia</b> .....	Strana 25
<b>Montáž</b> .....	Strana 26
<b>Používanie</b> .....	Strana 27
Nastavenie výšky .....	Strana 27
<b>Čistenie</b> .....	Strana 27
<b>Skladovanie</b> .....	Strana 27
<b>Likvidácia</b> .....	Strana 27
<b>Servis</b> .....	Strana 28

# Výškovo nastaviteľný podstavec

## ● Úvod

Blahoželáme Vám ku kúpe Vášho nového výrobku. Kúpou ste sa rozhodli pre vysoko kvalitný produkt. Pred prvým uvedením do prevádzky sa oboznámte s výrobkom. Za týmto účelom si pozorne prečítajte nasledujúci návod na obsluhu a bezpečnostné pokyny. Výrobok používajte iba v súlade s popisom a v uvedených oblastiach používania. Tento návod na obsluhu si uschovajte. Ak výrobok odovzdáte ďalšej osobe, priložte k nemu aj všetky podklady.

## ● Používanie v súlade s určeným účelom

Výrobok je vhodný pre súkromnú oblasť ako pracovná koza. Iné použitie alebo úpravy výrobku nie sú v súlade s určením a predstavujú značné nebezpečenstvo úrazu. Za škody, ktoré vzniknú používaním, ktoré nie je v súlade s určeným účelom, nepreberá výrobca ručenie. Výrobok nie je určený na podnikateľské účely.

## ● Popis častí a obsah dodávky

- 1 2x skrutka s polkuželovou hlavou vrát. 2 podložiek pod matice, matice, M5 x 12 mm
  - 2 2x imbusová skrutka, vrát. podložky pod matice, matica, M5 x 12 mm
  - 3 8x skrutka s polkuželovou hlavou vrát. 2 podložiek pod matice, matice, M6 x 35 mm
  - 4 4x imbusová skrutka, vrát. podložky pod matice, matica, M8 x 45 mm
  - 5 2x bočný diel
  - 6 2x spodná vzpera
  - 7 2x dierkovaná lišta
  - 8 1x pokladacia priečka
  - 9 1x stredná oporná vzpera
  - 10 2x poistný kolík
  - 11 Rozperná poistka, krátka
  - 12 Rozperná poistka, dlhá
  - 13 Držiak poistky
- Návod na používanie

## ● Technické údaje









Max. nosnosť:	200 kg
Pracovná výška:	cca. 800 až 1300 mm
Hmotnosť:	cca. 5,8 kg







## Bezpečnostné upozornenia

VŠETKY BEZPEČNOSTNÉ UPOZORNENIA A POKYNY SI PROSÍM STAROSTLIVO USCHOVAJTE!

-  **VAROVANIE! NEBEZPEČENSTVO OHROZENIA ŽIVOTA A NEBEZPEČENSTVO ÚRAZU PRE MALÉ I STARŠIE DETI!** Deti nikdy nenechávajúť bez dozoru s obalovým materiálom. Hrozí nebezpečenstvo udusenía obalovým materiálom. Deti často podceňujú nebezpečenstvá. Držte deti vždy v bezpečnej vzdialenosti od výrobku. Výrobok nie je určený na hranie.
- Po doručení a pred prvým použitím skontrolujte výrobok ohľadom stavu a funkcie všetkých častí. Výrobok v žiadnom prípade nepoužívajte, ak je poškodený. V opačnom prípade vzniká nebezpečenstvo poranenia.
- Nepoužívajte poškodený výrobok.
- ▲ **POZOR!** Deti nenechávajúť bez dozoru! Výrobok nie je určený na lezenie alebo na hranie! Zabezpečte, aby osoby, predovšetkým deti, na výrobok neliezli ani sa oň neopierali. Výrobok by mohol stratíť stabilitu a prevrátiť sa. V dôsledku toho môžu vzniknúť poranenia a / alebo vecné škody.
-  **POZOR! NEBEZPEČENSTVO PORANENIA!** Nikdy nepoužívajte výrobok ako rebrík alebo pod.
-  **POZOR! NEBEZPEČENSTVO PORANENIA!** Nikdy neupevňujte výrobok alebo pracovnú dosku.
-  Dbajte na to, aby ste nikdy neprekročili prípustnú nosnosť (pozri „Technické údaje“).
-  Dajte na to, aby výrobok stál bezpečne a nemohol sa prevrátiť. Dôsledkom náhodného odsunutia stola môžu byť zranenia a / alebo poškodenie produktu.
- ▲ **POZOR! NEBEZPEČENSTVO POMLIAŽDENIA!** Pri vyklápaní a sklápaní výrobku dajte pozor na Vaše prsty.
-  Výrobok používajte iba na pevných, rovných plochách. Na nerovných a neupevnených plochách – ako napr. štrkový povrch – môže dôjsť k zošmyknutiu bremena.
-  **POZOR! NEBEZPEČENSTVO PORANENIA!** V žiadnom prípade nepoužívajte výrobok na podkladoch so sklonom. Výrobok ako aj prípadné umiestnené obrábané predmety by sa mohli prevrátiť.
-  Dbajte na to, aby boli nohy úplne rozložené a rozperné poistky **11** a **12** založené, keď používate výrobok. Iba tak je zaručený bezpečný postoj.
-  V prípade poškodeného poistného alebo nastavovacieho zariadenia alebo zvaru už výrobok nepoužívajte.

-  **POZOR! NEBEZPEČENSTVO PORANENIA!** Dbajte na to, aby podklad nebol vlhký ani olejnatý. Výrobok sa môže pošmyknúť a prevrátiť.
-  Dbajte na to, aby sa obrábané predmety / pracovná doska na pokladacej priečke **8** nemohli / nemohla pošmyknúť. V prípade potreby ich zaistite.
-  Dbajte na to, aby ste obrábané predmety nezaťažovali jednostranne. Inak môže obrábaný predmet stratiť rovnováhu a prevrátiť sa.
- Odstráňte všetky nečistoty na výrobku, napr. mokrá farbu, špinu, olej alebo sneh.
- Vždy používajte dva pracovné stojany, aby ste pri práci držali obrábané predmety / pracovnú dosku.
- Nepokladajte záťaž, ktorá bočne presahuje stojan.
- Nepoužívajte tento univerzálny stojan ako lešenie.

## ● Montáž

**Poznámka:** Pri montáži dbajte na to, aby ste skrutky najskôr iba jemne zatiahli. Až keď je výrobok kompletne postavený, pevne zatiahnite skrutky.

- Roztiahnite stojanové nohy bočnej časti **5**. Vytiahnite poistný kolík **10** a položte rozpernú poistku **12** na klin na druhej nohe. Nasad'te dierkovanú lištu **7** na stredný diel bočnej časti. Nasad'te poistný kolík **10** cez otvor na bočnej časti **5**, aby ste zaistili dierkovanú lištu **7**. Dbajte na to, aby na dierkovanej lište **7** vyčnievali hore minimálne tri otvory. Rovnako postupujte na protiláhlej strane (obr. A).
- Zabezpečte, aby boli obe dierkované lišty **7** v rovnakej výške.
- Spojte strednú opornú vzperu **9** s oboma bočnými časťami **5** pomocou skrutkovacej sady **1** a **2** (obr. B).
- Použite skrutkovaciu sadu **2** na strane, kde sa nachádza rozperná poistka **11**. Na druhej strane použite skrutkovaciu sadu **1**. Po upevnení skrutiek položte rozpernú poistku **11** na skrutku. Zopakujte kroky na protiláhlej strane, aby ste upevnili strednú opornú vzperu **9** (obr. C).
- Spojte dolnú opornú vzperu **6** s nohou bočnej časti pomocou skrutkovacej sady **3**. Zopakujte kroky na protiláhlej strane, aby ste upevnili dolné oporné vzpery **6** (obr. D).
- Položte pokladaciu priečku **8** na dierkovanú lištu **7** a upevnite ju pomocou skrutkovacej sady **4** (obr. E).
- Výrobok správne nasmerujte. Následne dotiahnite skrutky.  
**Poznámka:** Pevné zoskrutkovanie oporných vzpier **6** s nohami je nutné pre dobrú torznú pevnosť skladacej kozy.
- Vychýľte oba držiaky poistky **13** pokladacej priečky **8** smerom hore (obr. F).

## ● Používanie

**⚠ POZOR! NEBEZPEČENSTVO PORANENIA!** Dbajte na to, aby boli rozperné poistky [11] a [12] nasadené. Okrem toho dbajte na to, aby mali obe pracovné kozy rovnakú výšku. Iba tak je zaručený bezpečný postoj.

- Vždy používajte dva kozlíky, aby ste pri práci držali obrábané predmety / pracovnú dosku.
- Dbajte na to, aby sa obrábané predmety / pracovná doska na pokladacej priečke nemohli / nemohla zošmyknúť. V prípade potreby ich zaistite.
- Dbajte na to, aby ste obrábané predmety nezaťažovali jednostranne. Inak môže obrábaný predmet stratiť rovnováhu a prevrátiť sa.
- Úplne rozložte stojanové nohy.
- Skontrolujte správne priliehanie bezpečnostných a nastavovacích zariadení.
- Položte výrobok určený na opracovanie na pokladaciu priečku [8].

## ● Nastavenie výšky

Pomocou zaistovacieho kolíka [10] môžete výrobok výškovo prestavovať.

- Odstráňte obrábané predmety / pracovnú dosku z výrobku.
- Odstráňte poistný kolík [10] a prestavte výšku dierkovanej lišty [7].
- Zaistite polohu tak, že opäť vložíte poistný kolík [10].

## ● Čistenie

- Výrobok pravidelne čistite suchou handričkou, ktorá nepúšťa vlákna.
- Nepoužívajte agresívne alebo leptajúce čistiace prostriedky, pretože by mohli poškodiť výrobok.

## ● Skladovanie

- Otvorte obe rozperné poistky [11] a [12] a opäť zložte stojanové nohy, ak už výrobok nepotrebuje.
- Ak výrobok dlhší čas nepoužívate, uskladnite ho v suchej a uzatvorenej miestnosti.

## ● Likvidácia

Obal pozostáva z ekologických materiálov, ktoré môžete odovzdať na miestnych recyklačných zberných miestach.

O možnostiach likvidácie opotrebovaného výrobku sa môžete informovať na Vašej obecnej alebo mestskej správe.

## ● Service

### **Conmetall Meister GmbH**

Oberkamper Straße 39

Warenannahme Tor 3

42349 Wuppertal

NEMECKO

E-mail: [meister-service@conmetallmeister.de](mailto:meister-service@conmetallmeister.de)

**IAN 367748\_2101**

Pre všetky otázky majte pripravený pokladničný doklad a číslo výrobku (napr. IAN 123456\_7890) ako dôkaz o kúpe.



<b>Einleitung</b> .....	Seite 30
Bestimmungsgemäße Verwendung.....	Seite 30
Teilebeschreibung und Lieferumfang .....	Seite 30
Technische Daten .....	Seite 30
<b>Sicherheitshinweise</b> .....	Seite 31
<b>Montage</b> .....	Seite 32
<b>Gebrauch</b> .....	Seite 33
Höhe verstellen.....	Seite 33
<b>Reinigung</b> .....	Seite 33
<b>Lagerung</b> .....	Seite 33
<b>Entsorgung</b> .....	Seite 33
<b>Service</b> .....	Seite 34

# Höhenverstellbarer Unterstellbock

## ● Einleitung

Wir beglückwünschen Sie zum Kauf Ihres neuen Produkts. Sie haben sich damit für ein hochwertiges Produkt entschieden. Machen Sie sich vor der ersten Inbetriebnahme mit dem Produkt vertraut. Lesen Sie hierzu aufmerksam die nachfolgende Bedienungsanleitung und die Sicherheitshinweise. Benutzen Sie das Produkt nur wie beschrieben und für die angegebenen Einsatzbereiche. Bewahren Sie diese Anleitung auf. Händigen Sie alle Unterlagen bei Weitergabe des Produktes an Dritte mit aus.

## ● Bestimmungsgemäße Verwendung

Das Produkt ist als Arbeitsbock für den privaten Bereich geeignet. Andere Verwendungen oder Veränderungen des Produkts gelten als nicht bestimmungsgemäß und bergen erhebliche Unfallgefahren. Für Schäden, die aus bestimmungswidrigem Gebrauch entstanden sind, übernimmt der Hersteller keine Haftung. Das Produkt ist nicht für den gewerblichen Einsatz bestimmt.

## ● Teilebeschreibung und Lieferumfang

- 1 2 x Rundkopfschraube, inkl. 2 Unterlegscheiben, Mutter, M5 x 12 mm
- 2 2 x Sechskantschraube, inkl. Unterlegscheibe, Mutter, M5 x 12 mm
- 3 8 x Rundkopfschraube, inkl. 2 Unterlegscheiben, Mutter, M6 x 35 mm
- 4 4 x Sechskantschraube, inkl. Unterlegscheibe, Mutter, M8 x 45 mm
- 5 2 x Seitenteil
- 6 2 x untere Stützstrebe
- 7 2 x Lochleiste
- 8 1 x Auflagestrebe
- 9 1 x mittlere Stützstrebe
- 10 2 x Sicherungsstift
- 11 Spreizsicherung, kurz
- 12 Spreizsicherung, lang
- 13 Sicherungshalterung  
Bedienungsanleitung

## ● Technische Daten



Max. Tragfähigkeit: 200 kg  
Arbeitshöhe: ca. 800 bis 1300 mm  
Gewicht: ca. 5,8 kg



## Sicherheitshinweise

BEWAHREN SIE ALLE SICHERHEITSHINWEISE UND ANWEISUNGEN SORGFÄLTIG AUF!

-  **⚠️ WARNUNG! LEBENS- UND UNFALLGEFAHR FÜR KLEINKINDER UND KINDER!** Lassen Sie Kinder niemals unbeaufsichtigt mit Verpackungsmaterial. Es besteht Erstickungsgefahr durch Verpackungsmaterial. Kinder unterschätzen häufig die Gefahren. Halten Sie Kinder stets vom Produkt fern. Das Produkt ist kein Spielzeug.
- Prüfen Sie das Produkt nach Lieferung und vor der ersten Benutzung, um den Zustand und die Funktion aller Teile festzustellen. Verwenden Sie das Produkt keinesfalls, wenn es beschädigt ist. Andernfalls droht Verletzungsgefahr.
- Verwenden Sie kein beschädigtes Produkt.
- ⚠️ **VORSICHT!** Lassen Sie Kinder nicht unbeaufsichtigt! Das Produkt ist kein Kletter- oder Spielgerät! Stellen Sie sicher, dass Personen, insbesondere Kinder nicht auf das Produkt klettern bzw. sich nicht am Produkt anlehnen. Das Produkt könnte aus dem Gleichgewicht kommen und umkippen. Verletzungen und/oder Beschädigungen können die Folgen sein.
-  **VORSICHT! VERLETZUNGSGEFAHR!** Verwenden Sie das Produkt niemals als Leiter o. Ä.
-  **VORSICHT! VERLETZUNGSGEFAHR!** Besteigen Sie niemals das Produkt oder die Arbeitsplatte.
-  Achten Sie darauf, dass Sie die zulässige Tragkraft niemals überschreiten (siehe „Technische Daten“).
-  Achten Sie darauf, dass das Produkt sicher steht und nicht umkippen kann. Verletzungen und/oder Beschädigungen des Produkts können die Folgen sein.
- ⚠️ **VORSICHT! QUETSCHGEFAHR!** Achten Sie beim Auf- und Zuklappen des Produkts auf Ihre Finger.
-  Benutzen Sie das Produkt nur auf festen, ebenen Flächen. Auf nicht befestigten und unebenen Flächen – wie z. B. Schotterdecken – kann es zum Verrutschen der Last kommen.
-  **VORSICHT! VERLETZUNGSGEFAHR!** Verwenden Sie das Produkt keinesfalls auf Untergründen mit Gefälle. Das Produkt sowie evt. aufliegende Werkstücke können umkippen.
-  Achten Sie darauf, dass die Standbeine komplett auseinandergeklappt und die Spreizsicherungen **11** und **12** angelegt sind, wenn Sie das Produkt verwenden. Nur so ist ein sicherer Stand gewährleistet.
-  Bei beschädigter Sicherheits- und Verstelleinrichtung oder Schweißnaht das Produkt nicht mehr verwenden.

-  **VORSICHT! VERLETZUNGSGEFAHR!** Achten Sie darauf, dass der Untergrund weder feucht noch ölig ist. Das Produkt kann wegrutschen und umfallen.
-  Achten Sie darauf, dass die Werkstücke / Arbeitsplatte auf der Auflagestrebe **8** nicht verrutschen können / kann. Sichern Sie diese ggf.
-  Achten Sie darauf, dass Sie Werkstücke nicht einseitig belasten. Andernfalls kann das Werkstück aus dem Gleichgewicht kommen und herunterfallen.
- Beseitigen Sie alle Verunreinigungen, z. B. nasse Farbe, Schmutz, Öl oder Schnee, am Produkt.
- Verwenden Sie immer zwei Arbeitsböcke, um die Werkstücke / Arbeitsplatte beim Arbeiten zu halten.
- Keine Last auflegen, welche seitlich übersteht.
- Diesen Allzweckbock nicht als Gerüstbock verwenden.

## ● Montage

**Hinweis:** Beachten Sie beim Aufbau, dass Sie die Schrauben zunächst nur leicht anziehen. Erst wenn das Produkt vollständig aufgebaut ist, können Sie die Schrauben fest anziehen.

- Ziehen Sie die Standbeine des Seitenteils **5** auseinander. Ziehen Sie den Sicherungsstift **10** heraus und legen Sie die Spreizsicherung **12** über den Bolzen am anderen Bein. Setzen Sie die Lochleiste **7** in den Mittelteil des Seitenteils ein. Stecken Sie den Sicherungsstift **10** durch das Loch im Seitenteil **5**, um die Lochleiste **7** zu sichern. Achten Sie darauf, dass mindestens drei Löcher auf der Lochleiste **7** oben herausragen. Gehen Sie bei der gegenüberliegenden Seite ebenso vor (Abb. A).
- Stellen Sie sicher, dass beide Lochleisten **7** auf der gleichen Höhe sind.
- Verbinden Sie die mittlere Stützstrebe **9** mit den beiden Seitenteilen **5** mit Hilfe der Schraubensets **1** und **2** (Abb. B).
- Verwenden Sie das Schraubenset **2** auf der Seite, wo sich die Spreizsicherung **11** befindet. Auf der anderen Seite verwenden Sie das Schraubenset **1**. Nachdem Sie die Schrauben befestigt haben, legen Sie die Spreizsicherung **11** über die Schraube. Wiederholen Sie die Schritte auf der gegenüberliegenden Seite, um die mittlere Stützstrebe **9** zu befestigen (Abb. C).
- Verbinden Sie die untere Stützstrebe **6** mit dem Bein des Seitenteils mit Hilfe des Schraubensets **3**. Wiederholen Sie die Schritte auf der gegenüberliegenden Seite, um die unteren Stützstreben **6** zu befestigen (Abb. D).
- Legen Sie die Auflagestrebe **8** auf die Lochleiste **7** und befestigen Sie sie mit dem Schraubenset **4** (Abb. E).
- Richten Sie das Produkt korrekt aus. Ziehen Sie anschließend alle Schrauben nach. **Hinweis:** Ein festes Verschrauben der Stützstreben **6** mit den Beinen ist notwendig für eine gute Verwindungssteifigkeit des Unterstellbocks.
- Schwenken Sie die beiden Sicherungshalterungen **13** der Auflagestrebe **8** nach oben (Abb. F).



## ● Gebrauch

**⚠ VORSICHT! VERLETZUNGSGEFAHR!** Achten Sie darauf, dass die Spreizsicherungen **11** und **12** angelegt sind. Achten Sie ebenfalls darauf, dass die beiden Arbeitsböcke immer die gleiche Höhe haben. Nur so ist ein sicherer Stand gewährleistet.

- Verwenden Sie immer zwei Arbeitsböcke, um die Werkstücke / Arbeitsplatte beim Arbeiten zu halten.
- Achten Sie darauf, dass die Werkstücke / Arbeitsplatte auf der Auflagefläche nicht verrutschen können / kann. Sichern Sie diese ggf.
- Achten Sie darauf, dass Sie Werkstücke nicht einseitig belasten. Andernfalls kann das Werkstück aus dem Gleichgewicht kommen und herunterfallen.
- Klappen Sie die Standbeine komplett auseinander.
- Überprüfen Sie die Sicherungs- und Verstelleinrichtungen auf korrekten Sitz.
- Legen Sie das zu bearbeitende Werkstück auf die Auflagestrebe **8**.

## ● Höhe verstellen

Mit Hilfe des Sicherheitsstifts **10** können Sie das Produkt in der Höhe verstellen.

- Entfernen Sie die Werkstücke / Arbeitsplatte vom Produkt.
- Entfernen Sie den Sicherheitsstift **10** und verstellen die Lochleiste **7** in der Höhe.
- Sichern Sie die Position, indem Sie den Sicherheitsstift **10** wieder einsetzen.

## ● Reinigung

- Reinigen Sie das Produkt regelmäßig mit einem trockenen, fusselreien Tuch.
- Verwenden Sie keine aggressiven oder ätzenden Reinigungsmittel, da sie das Produkt beschädigen könnten.

## ● Lagerung

- Öffnen Sie die beiden Spreizsicherungen **11** und **12** und klappen Sie die Standbeine wieder zusammen, wenn Sie das Produkt nicht mehr benötigen.
- Lagern Sie das Produkt in einem trockenen, geschlossenen Raum, wenn Sie es längere Zeit nicht verwenden.

## ● Entsorgung

Die Verpackung besteht aus umweltfreundlichen Materialien, die Sie über die örtlichen Recyclingstellen entsorgen können.

Möglichkeiten zur Entsorgung des ausgedienten Produkts erfahren Sie bei Ihrer Gemeinde- oder Stadtverwaltung.

## ● Service

### **Conmetall Meister GmbH**

Oberkamper Str. 39

Warenannahme Tor 3

42349 Wuppertal

DEUTSCHLAND

E-Mail: [meister-service@conmetallmeister.de](mailto:meister-service@conmetallmeister.de)

**IAN 367748\_2101**

Bitte halten Sie für alle Anfragen den Kassenbon und die Art.-Nr.  
(z. B. IAN 123456\_7890) als Nachweis für den Kauf bereit.

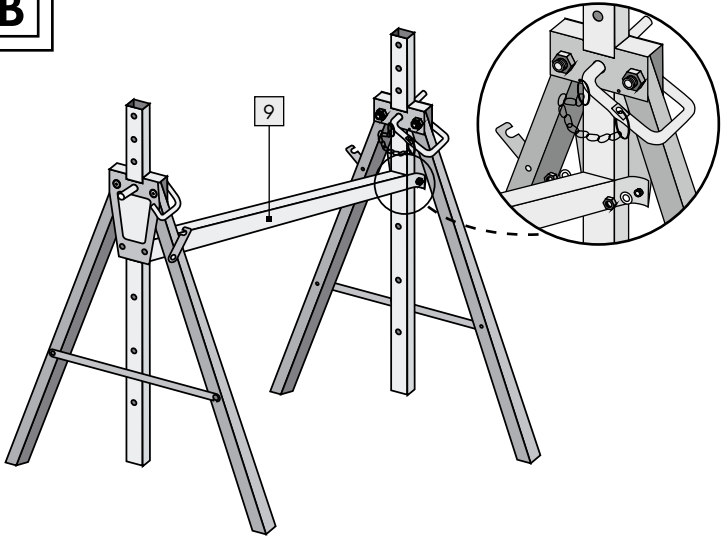
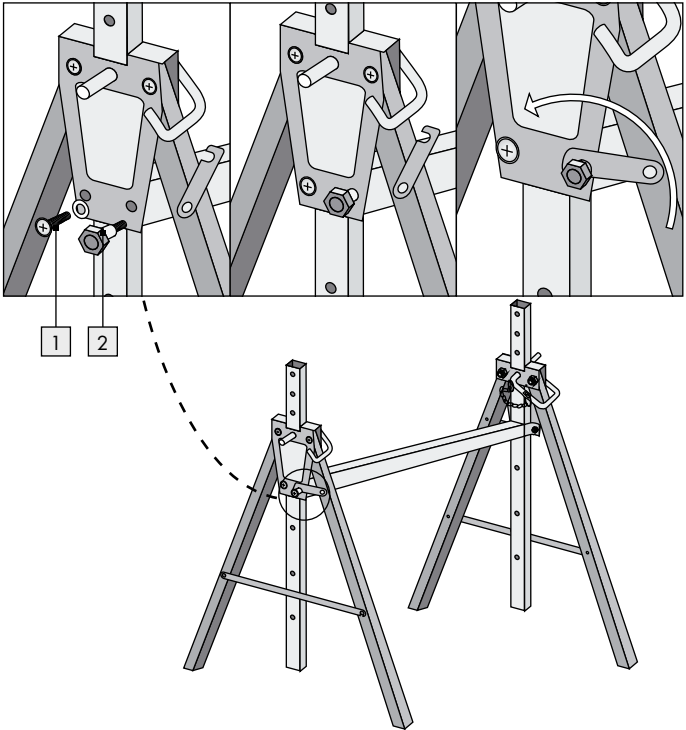

**B****C**

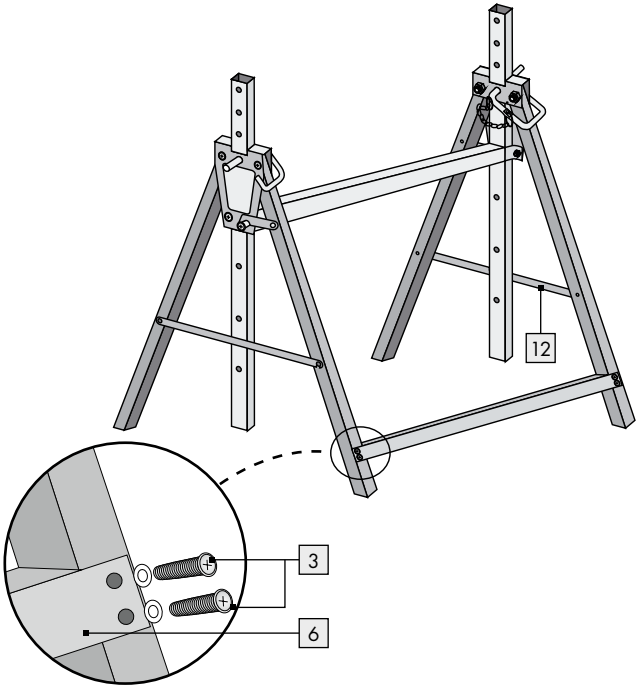
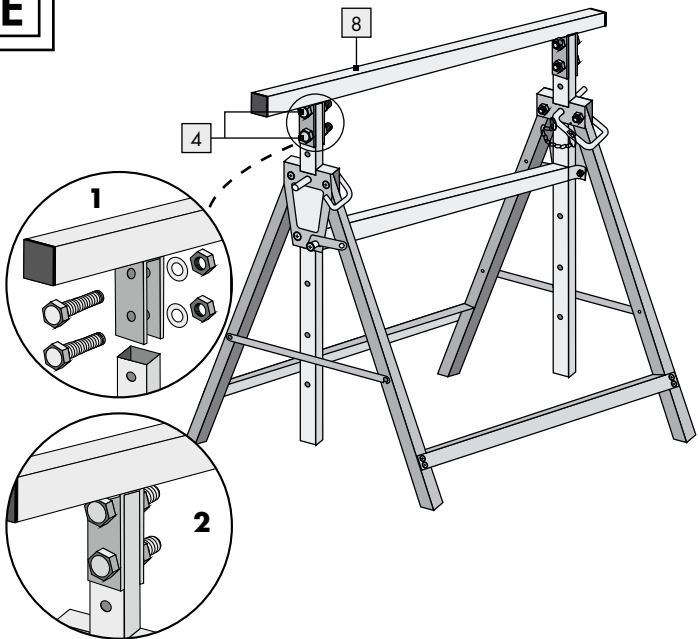
**D****E**

F

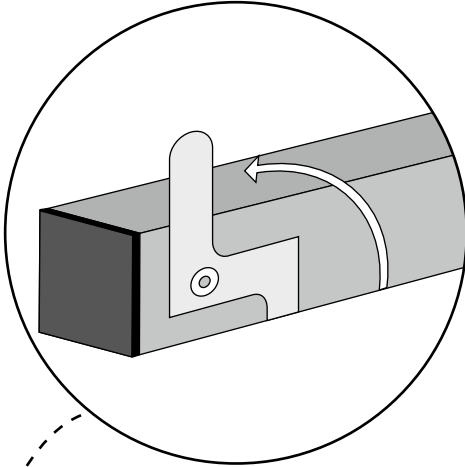

13

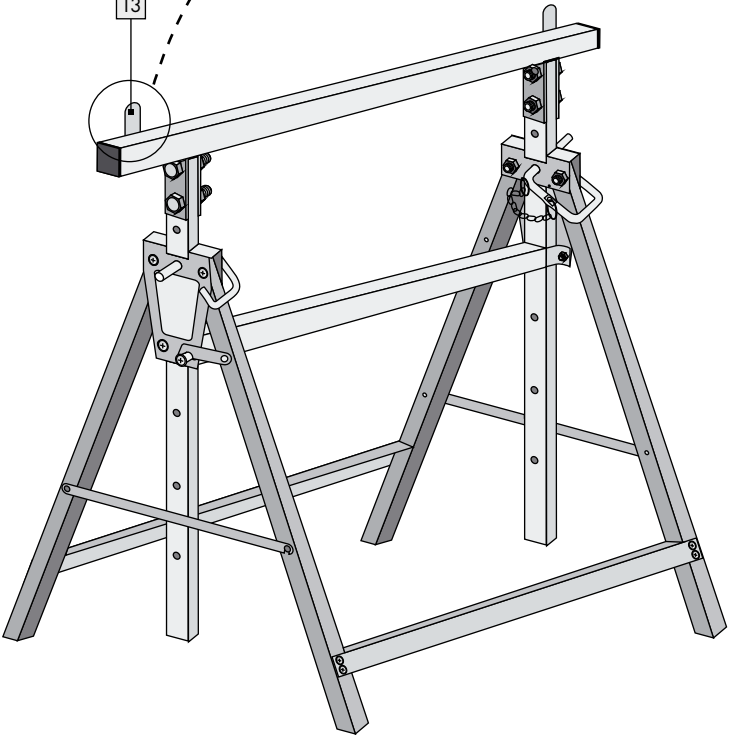

G

800 - 1300 mm

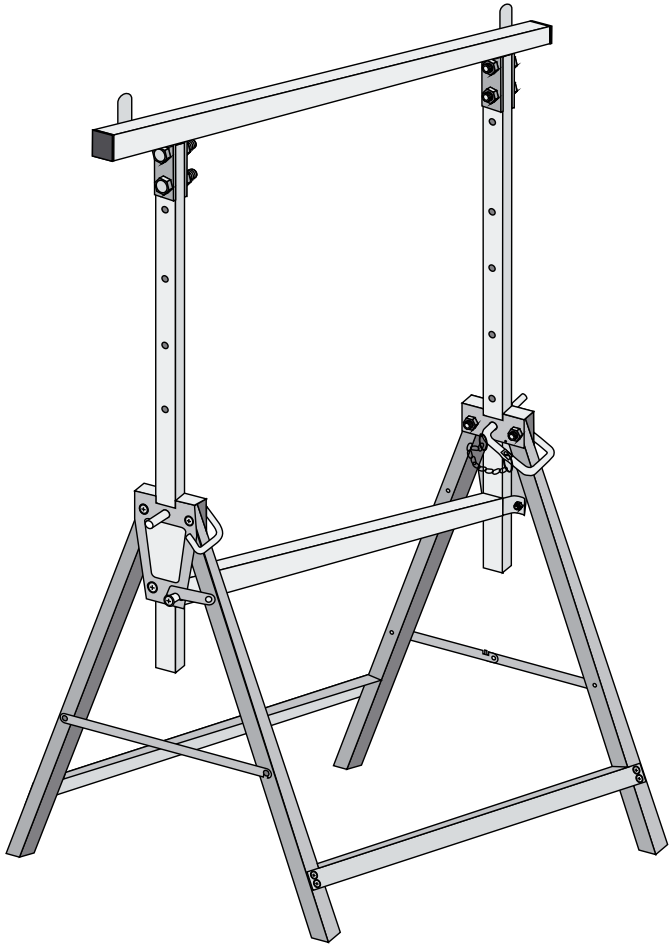

**Conmetall Meister GmbH**

Oberkamper Str. 39  
42349 Wuppertal  
GERMANY

Art.-Nr.: WU5258211-8

Információk állása · Stanje informacij · Stav informací  
Stav informácií · Stand der Informationen: 06 / 2021  
Ident.-No.: WU5258211-8062021-4

---



IAN 367748\_2101

