



## **BOX FAN SBV 50 C1**

**GB**

### **BOX FAN**

Operation and safety notes

**HU**

### **BOXVENTILÁTOR**

Kezelési és biztonsági utalások

**DE AT CH**

### **BOXVENTILATOR**

Bedienungs- und Sicherheitshinweise

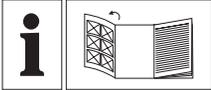

|          |                                     |       |    |
|----------|-------------------------------------|-------|----|
| GB       | Operation and safety notes          | Page  | 5  |
| HU       | Kezelési és biztonsági utalások     | Oldal | 12 |
| DE/AT/CH | Bedienungs- und Sicherheitshinweise | Seite | 19 |

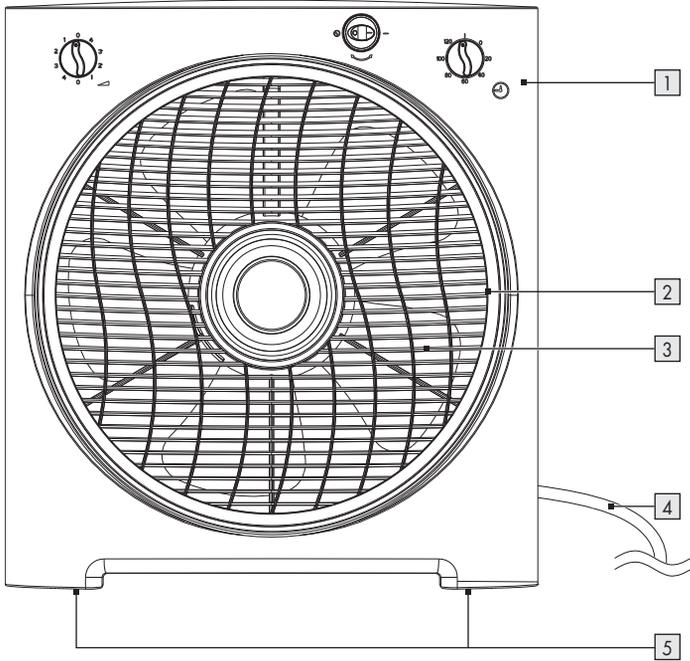
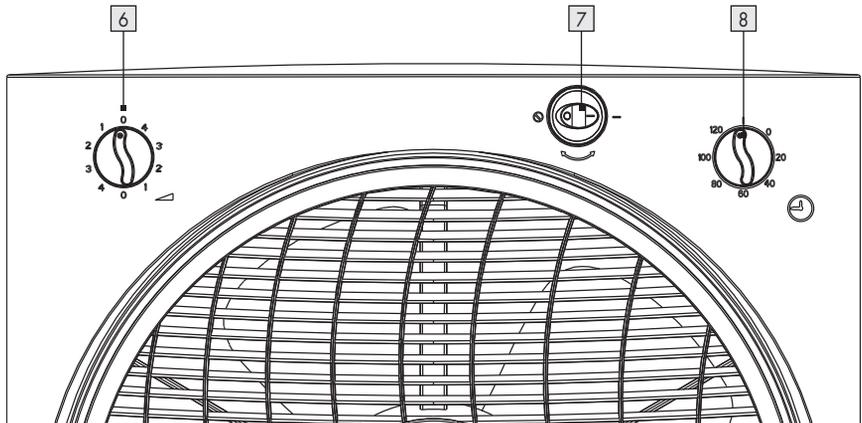
**A****B**

|  |         |
|--|---------|
| <b>Warnings and symbols used</b> .....     | Page 6  |
| <b>Introduction</b> .....                  | Page 6  |
| Intended use .....                         | Page 6  |
| Scope of delivery .....                    | Page 6  |
| Description of parts .....                 | Page 7  |
| Technical data .....                       | Page 7  |
| <b>Safety instructions</b> .....           | Page 7  |
| <b>Before use</b> .....                    | Page 9  |
| Unpacking .....                            | Page 9  |
| <b>Operation</b> .....                     | Page 9  |
| Turning the product on or to standby ..... | Page 9  |
| Fan speed .....                            | Page 9  |
| Rotatable grille .....                     | Page 9  |
| Timer .....                                | Page 9  |
| After use .....                            | Page 10 |
| <b>Cleaning and care</b> .....             | Page 10 |
| <b>Storage</b> .....                       | Page 10 |
| <b>Disposal</b> .....                      | Page 10 |
| <b>Warranty</b> .....                      | Page 11 |

## Warnings and symbols used

The following warnings are used in this user manual and on the packaging:

|  |  |   |  |
|--|--|---|--|
|  | <p><b>DANGER!</b> This symbol in combination with the signal word “Danger” marks a high-risk hazard that if not prevented could result in death or serious injury.</p>     |  | <p><b>NOTE:</b> This symbol in combination with “Note” provides additional useful information.</p> |
|  | <p><b>WARNING!</b> This symbol in combination with the signal word “Warning” marks a medium-risk hazard that if not prevented could result in death or serious injury.</p> |  | <p>Danger – Risk of electric shock!</p>  |
|  | <p><b>CAUTION!</b> This symbol in combination with the signal word “Caution” marks a low-risk hazard that if not prevented could result in minor or moderate injury.</p>   |  | <p>Only use the product in dry indoor rooms.</p>   |
|  |  |  | <p>Do not put fingers through grille.</p>  |

## BOX FAN

### ● **Introduction**

We congratulate you on the purchase of your new product. You have chosen a high quality product. The instructions for use are part of the product. They contain important information concerning safety, use and disposal. Before using the product, please familiarise yourself with all of the safety information and instructions for use. Only use the product as described and for the specified applications. If you pass the product on to anyone else, please ensure that you also pass on all the documentation with it.

### ● **Intended use**

This product is intended to produce a cooling airflow. Any other use not mentioned in these instructions may cause a damage to the product or create a serious risk of injury.

This product is only intended for private household use, not for commercial purposes.

The manufacturer accepts no liability for damages caused by improper use.

### ● **Scope of delivery**

After unpacking the product, check if all the product is in good condition. Remove all packing materials, including protective foils, before use.

## ● Description of parts

Fig. A, B

- 1 Control panel
- 2 Grille
- 3 Blade
- 4 Power cord and power plug
- 5 Feet
- 6  (fan speed)
- 7  (rotation on/off)
- 8  (standby/on/timer)

## ● Technical data

Input voltage: 220-240 V~, 50-60 Hz  
Power consumption: 50 W  
Protection class: II/□  
Certification: GS (SGS)

| Description                                    | Symbol  | Value | Unit                    |
|--|---|-------|-------------------------|
| Maximum fan flow rate                          | F   | 56.26 | m <sup>3</sup> /min     |
| Fan power input                                | P   | 40.6  | W                       |
| Service value                                  | SV  | 1.39  | (m <sup>3</sup> /min)/W |
| Standby power consumption                      | P <sub>SB</sub>   | 0.0   | W                       |
| Fan sound power level                          | L <sub>WA</sub>   | 58.96 | dB(A)                   |
| Maximum air velocity                           | C   | 2.35  | meters/sec              |
| Measurement standard for service value         | IEC 60879:1986 (corr. 1992)   |       |                         |
| Contact details for obtaining more information | OWIM GmbH & Co. KG<br>Stiftsbergstraße 1<br>74167 Neckarsulm<br>GERMANY<br><br>www.owim.com |       |                         |



## Safety instructions

**BEFORE USING THE PRODUCT, PLEASE FAMILIARISE YOURSELF WITH ALL OF THE SAFETY INFORMATION AND INSTRUCTIONS FOR USE! WHEN PASSING THIS PRODUCT ON TO OTHERS, PLEASE ALSO INCLUDE ALL THE DOCUMENTS!**

In the case of damage resulting from non-compliance with these operating instructions the warranty claim becomes invalid! No liability is accepted for consequential damage! In the case of material damage or personal injury caused by incorrect handling or non-compliance with the safety instructions, no liability is accepted!

## Children and persons with disabilities

**⚠ DANGER! Risk of suffocation!** Never leave children unsupervised with the packaging material. The packaging material represents a danger of suffocation.

Children frequently underestimate the dangers. Always keep children away from the packaging material.

- This product can be used by children aged from 8 years and above and persons with reduced physical, sensory or mental capabilities, or lack of experience and knowledge if they have been given supervision or instruction concerning use of the product in a safe way and understand the hazards involved. Cleaning and user maintenance shall not be made by children without supervision. Children shall not play with the product.

## Electrical safety

### **⚠ WARNING! Risk of injury!**

Switch the product off and disconnect it from the power supply before cleaning work and when not in use.

- No action is needed from users to shift the product between 50 and 60 Hz. The product adapts itself for both 50 and 60 Hz.

**⚠ WARNING! Risk of electric shock!** Ensure the rated voltage shown on the rating label corresponds with the voltage of the power supply.

**⚠ WARNING! Risk of electric shock!** If the supply cord is damaged, it must be replaced by the manufacturer, its service agent or similarly qualified persons in order to avoid a hazard.

## Operation

- Only use the product in dry indoor rooms.
- Protect the product, its power cord and power plug against dust, direct sunlight, dripping and splashing water.

**⚠ CAUTION! Risk of injury!** Never use the product without the safety grille or with a damaged safety grille.

## **CAUTION! Risk of injury!**

During use, keep hands, hair, clothing and utensils away from the safety grille to avoid injuries and damage of the product.

### ● **Before use**

#### ● **Unpacking**

- Remove the packaging. Check if the product is damaged.

#### ● **Operation**

- Place the product on a flat, stable ground.
- Connect the power plug  to a suitable socket-outlet.

#### ● **Turning the product on or to standby**

- Rotate   to select the operation mode:

| <br>(Position) | Function                |
|---|-------------------------|
| 0   | Product in standby mode |
| 1   | Turning on the product  |

### ● **Fan speed**

- Rotate   to select a fan speed setting:

| <br>(Position) | Function        |
|---|-----------------|
| 0   | Fan off         |
| 1   | Minimum speed   |
| 2   | Medium speed I  |
| 3   | Medium speed II |
| 4   | Maximum speed   |

### ● **Rotatable grille**

- Flip   to adjust the rotation settings:

| <br>(Position) | Grille  rotation |
|---|---|
|                | Rotation off  |
| —   | Rotation on   |

### ● **Timer**

- During operation, rotate   to the desired setting (any position after 0 and up to 120; these values are corresponding approximately to minutes).
- The product turns to standby automatically once the set time has elapsed.

 **NOTE:**   can be set to a shorter time if a longer time was previously set. The timer will stop after the shorter set time has elapsed.

## Cancelling the active timer

- The timer cannot be cancelled. However, the product can be set to continuous operation or to standby. Rotate   to set the desired action:

| <br>(Position) | Function                |
|---|-------------------------|
| 0   | Product in standby mode |
| 1   | Continuous operation    |

## After use

- Rotate   and   to the 0 position. Disconnect the power plug  from the socket-outlet.

## Cleaning and care

- Before cleaning: Rotate   and   to the 0 position. Disconnect the power plug  from the socket-outlet.

-  **WARNING! Risk of electric shock!** Do not immerse the electrical parts of the product in water or other liquids. Never hold the product under running water.

| Part   | Cleaning   |
|--|--|
| Product  | Clean the housing with a slightly moistened cloth.<br>Do not allow any water or other liquids to enter the product's interior.   |
| Grille  | Carefully remove coarse dust deposits with a vacuum cleaner.<br>Wipe the grille  with a slightly moistened cloth.<br>For stubborn soiling, use a mild detergent on the cloth. |

- Do not use abrasives, harsh cleaning solutions or hard brushes for cleaning.

 **NOTE:** The grille  acts as a safety guard to protect the user from touching the blade .

- After cleaning: Let all parts dry.

## Storage

- When not in use, store the product in its original packaging.
- Store the product in a dry, secure location away from children.

## Disposal

The packaging is made entirely of recyclable materials, which you may dispose of at local recycling facilities.



Observe the marking of the packaging materials for waste separation, which are marked with abbreviations (a) and numbers (b) with following meaning: 1-7: plastics / 20-22: paper and fibreboard / 80-98: composite materials.



The product and packaging materials are recyclable, dispose of it separately for better waste treatment.  
The Triman logo is valid in France only.



Contact your local refuse disposal authority for more details of how to dispose of your worn-out product.



To help protect the environment, please dispose of the product properly when it has reached the end of its useful life and not in the household waste. Information on collection points and their opening hours can be obtained from your local authority.

## ● **Warranty**

The product has been manufactured to strict quality guidelines and meticulously examined before delivery. In the event of product defects you have legal rights against the retailer of this product. Your legal rights are not limited in any way by our warranty detailed below.

The warranty for this product is 3 years from the date of purchase. Should this product show any fault in materials or manufacture within 3 years from the date of purchase, we will repair or replace it – at our choice – free of charge to you.

The warranty period begins on the date of purchase. Please keep the original sales receipt in a safe location. This document is required as your proof of purchase. This warranty becomes void if the product has been damaged, or used or maintained improperly.

The warranty applies to defects in material or manufacture. This warranty does not cover product parts subject to normal wear, thus possibly considered consumables (e.g. batteries) or for damage to fragile parts, e.g. switches, rechargeable batteries or glass parts.

## **Warranty claim procedure**

To ensure quick processing of your case, please observe the following instructions:

Please have the till receipt and the item number (e.g. IAN 123456\_7890) available as proof of purchase.

You will find the item number on the rating plate, an engraving, on the front page of the instructions for use (bottom left), or as a sticker on the rear or bottom of the product.

If functional or other defects occur, please contact the service department listed either by telephone or by e-mail.

You can return a defective product to us free of charge to the service address that will be provided to you. Ensure that you enclose the proof of purchase (till receipt) and information about what the defect is and when it occurred.

### **Service**

 **Service Great Britain**  
Tel.: 08000569216  
E-Mail: owim@lidl.co.uk



|  |       |    |
|--|-------|----|
| <b>Felhasznált figyelmeztető jelzések és szimbólumok</b> ..... | Oldal | 13 |
| <b>Bevezető</b> .....  | Oldal | 13 |
| Rendeltetésszerű használat .....                               | Oldal | 13 |
| A csomagolás tartalma .....                                    | Oldal | 13 |
| A részegységek leírása .....                                   | Oldal | 14 |
| Műszaki adatok .....   | Oldal | 14 |
| <b>Biztonsági utasítások</b> .....                             | Oldal | 14 |
| <b>A termék üzembe helyezése</b> .....                         | Oldal | 16 |
| Kicsomagolás .....   | Oldal | 16 |
| <b>Kezelés</b> .....   | Oldal | 16 |
| A termék bekapcsolása és készenléti állapotba kapcsolása ..... | Oldal | 16 |
| Forgási sebesség .....   | Oldal | 16 |
| Elfordulás .....   | Oldal | 16 |
| Időzítő .....  | Oldal | 16 |
| Használat után .....   | Oldal | 17 |
| <b>Tisztítás és ápolás</b> .....                               | Oldal | 17 |
| <b>Tárolás</b> .....   | Oldal | 17 |
| <b>Mentesítés</b> .....  | Oldal | 17 |
| <b>Garancia</b> .....  | Oldal | 18 |

## Felhasznált figyelmeztető jelzések és szimbólumok

Ebben a használati útmutatóban és a csomagoláson az alábbi figyelmeztető jelzésekkel találkozhat:

|  |  |   |  |
|--|--|---|--|
|  | <p><b>VESZÉLY!</b> Ez a szimbólum a „Veszély” szó mellett nagy kockázati tényezőre hívja fel a figyelmet, melyet ha nem kerülnek el, az súlyos sérülésekhez vagy halálesethez vezet.</p>                             |  | <p><b>MEGJEGYZÉS:</b> Ez a szimbólum a „Megjegyzés” szó mellett hasznos információkra hívja fel a figyelmet.</p> |
|  | <p><b>FIGYELMEZTETÉS!</b> Ez a szimbólum a „Figyelmeztetés” szó mellett közepes kockázati tényezőre hívja fel a figyelmet, melyet ha nem kerülnek el, az súlyos sérülésekhez vagy akár halálesethez is vezethet.</p> |  | <p>Veszély - Áramütésveszély!</p>  |
|  | <p><b>VIGYÁZAT!</b> Ez a szimbólum a „Vigyázat” szó mellett alacsony kockázati tényezőre hívja fel a figyelmet, melyet ha nem kerülnek el, az kisebb vagy mérsékelt sérülésekhez vezethet.</p>                       |  | <p>A terméket csak száraz helyiségekben, beltéren használja.</p>   |
|  |  |  | <p>Ne dugja át az ujjait a rácson.</p>   |

## BOXVENTILÁTOR

### ● Bevezető

Gratulálunk új termékének vásárlása alkalmából. Ezzel a döntésével vállalatunk értékes terméke mellett döntött. A használati utasítás ezen termék része. A biztonságra, a használatára és a megsemmisítésre vonatkozó fontos tudnivalókat tartalmazza. A termék használata előtt ismerje meg az összes használati és biztonsági tudnivalót. A terméket csak a leírtak szerint és a megadott felhasználási területeken alkalmazza. A termék harmadik személy számára való továbbadása esetén kézbesítse vele annak a teljes dokumentációját is.

### ● Rendeltetésszerű használat

A termék a levegő hűsítő keringetésére alkalmas. Az ebben a használati útmutatóban leírtakon kívüli használati módok a termék károsodásához vagy súlyos sérülésekhez vezethetnek.

A termék kizárólag háztartási használatra alkalmas, üzleti célra nem használható.

A gyártó nem vállal felelősséget a szakszerűtlen használatból adódó károkért.

### ● A csomagolás tartalma

A termék kicsomagolása után ellenőrizze, hogy a termék kifogástalan állapotban van-e. Használat előtt távolítson el minden csomagolóanyagot, a védőfóliákkal együtt.

## ● A részegységek leírása

A, B ábra

- 1 Kezelőfelület
- 2 Védőrács
- 3 Lapát
- 4 Elektromos vezeték csatlakozóval
- 5 Lábak
- 6  (Sebesség)
- 7  (Elfordulás be/ki)
- 8  (Készenléti mód/be/időzítő)

## ● Műszaki adatok

Bemeneti feszültség: 220–240 V~, 50/60 Hz  
Bemenő teljesítmény: 50 W  
Védelmi osztály: II/□  
GS (SGS) tanúsítvánnyal

| Megnevezés                                       | Szimbólum   | Érték | Egység                   |
|--|---|-------|--------------------------|
| Maximális térfogatáram                           | F   | 56,26 | m <sup>3</sup> /perc     |
| A ventilátor bemeneti teljesítménye              | P   | 40,6  | W                        |
| Üzemérték  | SV  | 1,39  | (m <sup>3</sup> /perc)/W |
| Bemenő teljesítmény készenléti állapotban        | P <sub>SB</sub>   | 0,0   | W                        |
| A ventilátor zajszintje                          | L <sub>WA</sub>   | 58,96 | dB(A)                    |
| Maximális levegősebesség                         | C   | 2,35  | m/s                      |
| Az üzemértékek megállapításának mérési szabványa | IEC 60879:1986 (jav. 1992)  |       |                          |
| Kapcsolatfelvételi cím további információkért    | OWIM GmbH & Co. KG<br>Stiftsbergstraße 1<br>74167 Neckarsulm<br>NÉMETORSZÁG<br><br>www.owim.com |       |                          |



## Biztonsági utasítások

**A TERMÉK HASZNÁLATBAVÉTELE ELŐTT ISMERKEDJEN MEG A TERMÉK BIZTONSÁGI UTASÍTÁSAIVAL! HA A TERMÉKET TOVÁBBADJA, ADJA MELLÉ EZEKET A DOKUMENTUMOKAT IS!**

A jelen használati útmutatóban leírtak figyelmen kívül hagyásából adódó károk esetén a garancia érvényét veszti! A közvetett károkért nem vállalunk felelősséget! A szakszerűtlen használat vagy a biztonsági utasítások figyelmen kívül hagyása következtében történő anyagi károkért és személyi sérülésekért nem vállalunk felelősséget!

## Gyermekek és fogyatékkal élők

**⚠ VESZÉLY! Fulladásveszély!**

Ne hagyja a gyermekeket a csomagolóanyagokkal felügyelet nélkül.

A csomagolóanyagok fulladást okozhatnak. A gyermekek gyakran alábecsülik az ezzel kapcsolatos veszélyeket.

Tartsa a csomagolóanyagokat gyermekektől távol.

- A terméket akkor használhatják 8 éves és afeletti gyermekek, csökkent testi, érzékszervi vagy szellemi képességű, valamint megfelelő tapasztalattal és tudással nem rendelkező személyek, ha számukra felügyeletet biztosítanak vagy ha utasításokat kapnak a termék biztonságos használatával kapcsolatban és megértik az azzal járó veszélyeket. A tisztítást és a felhasználói karbantartást nem végezhetik gyermekek felügyelet nélkül. A gyermekek nem játszhatnak a készülékkel.

## **Elektromos biztonság**

### **⚠ FIGYELMEZTETÉS!**

**Sérülésveszély!** Tisztítás előtt, vagy ha a terméket nem használja, kapcsolja ki a terméket és szüntesse meg az áramellátását.

- A készülék átállításához 50 vagy 60 Hz értékre a felhasználó részéről semmilyen művelet nem szükséges. A termék automatikusan áll át 50, illetve 60 Hz-re.

### **⚠ FIGYELMEZTETÉS!**

**Áramütésveszély!** Ügyeljen arra, hogy a hálózati feszültség adatai megfeleljenek az adattáblán feltüntetett névleges feszültség adatainak.

### **⚠ FIGYELMEZTETÉS!**

**Áramütésveszély!** Ha a termék elektromos vezetéke megsérül, a kockázatok elkerülése érdekében azt a gyártónak, az ügyfélszolgálatának, vagy egy annak megfelelő képzettségű szakembernek kell kicserélnie.

## **Kezelés**

- A terméket csak száraz helyiségekben, beltéren használja.
- A terméket, az elektromos vezetéket és a csatlakozót óvja a portól, a közvetlen napfénytől, a rácseppenő vagy ráfröccsenő víztől.

### **⚠ VIGYÁZAT! Sérülésveszély!**

Soha ne használja a terméket védőrács nélkül, vagy ha a védőrács sérült.

## **VIGYÁZAT! Sérülésveszély!**

A sérülések és a termék károsodásának megelőzése érdekében a használat során tartsa a kezait, a haját, a ruházatát és egyéb tárgyakat a biztonsági védőrácstól távol.

### ● **A termék üzembe helyezése**

#### ● **Kicsomagolás**

- Távolítsa el a csomagolóanyagokat. Ellenőrizze a termék épségét.

#### ● **Kezelés**

- Helyezze az a terméket egy egyenes, stabil felületre.
- Dugja be az elektromos csatlakozót  egy megfelelő konnektorba.

### ● **A termék bekapcsolása és készenléti állapotba kapcsolása**

- Az üzemmód kiválasztásához forgassa el a   gombot:

| <br>(Állás) | Funkció               |
|--|-----------------------|
| 0  | Készenléti állapot    |
| 1  | A termék bekapcsolása |

### ● **Forgási sebesség**

- A forgási sebesség kiválasztásához forgassa el a  gombot:

| <br>(Állás) | Funkció                     |
|--|-----------------------------|
| 0  | Kikapcsolás                 |
| 1  | Alacsony forgási sebesség   |
| 2  | Közepes forgási sebesség I  |
| 3  | Közepes forgási sebesség II |
| 4  | Maximális forgási sebesség  |

### ● **Elfordulás**

- Állítsa be az elfordulást a   gombbal:

| <br>(Állás) | A védőrács <br>elfordulása |
|--|---|
|             | Elfordulás ki   |
| —  | Elfordulás be   |

### ● **Időzítő**

- Működés közben fordítsa el a   gombot a kívánt beállításhoz (bármelyik állás 0 felett, beleértve a 120 állást is; ezek az értékek percben értendők).
- A termék a beállított idő lejárta után automatikusan készenléti módba kapcsol.

- ❗ **MEGJEGYZÉS:** A   rövidebb időre állítható, ha előzőleg hosszabb idő lett megadva. Az időzítő a rövidebb beállított idő lejárta után áll le.

## Az aktív időzítő kikapcsolása

- Az időzítő nem kapcsolható ki. A termék azonban átkapcsolható folyamatos működésre vagy készenléti módba. A kívánt üzemmód kiválasztásához forgassa el a  **8** gombot:

| <br>(Állás) | Funkció            |
|--|--------------------|
| <b>0</b>   | Készenléti állapot |
| <b>1</b>   | Folyamatos működés |

## ● Használat után

- Fordítsa el a  **6** és a  **8** gombokat **0** állásba. Húzza ki a csatlakozót **4** a konnektorból.

## ● Tisztítás és ápolás

- Tisztítás előtt: Fordítsa el a  **6** és a  **8** gombokat **0** állásba. Húzza ki a csatlakozót **4** a konnektorból.

-  **FIGYELMEZTETÉS! Áramütésveszély!** A termék elektromos részeit ne merítse vízbe vagy más folyadékokba. Soha ne tartsa a terméket folyó víz alá.

### Alkatrész Tisztítás

|                   |  |
|-------------------|--|
| A termék borítása | A borítást tisztítsa egy enyhén nedves ruhával.<br>Ne hagyja, hogy víz vagy más folyadékok jussanak a termék belsejébe.                            |
| Védőrács <b>2</b> | Törölje át a védőrácsot <b>2</b> egy enyhén nedves ruhával.<br>A makacsabb szennyeződések eltávolításához tegyen a ruhára némi lágú tisztítószert. |

- A tisztításhoz ne használjon súrolószereket, durva tisztítószereket vagy kemény keféket.

 **MEGJEGYZÉS:** A védőrács **2** egy biztonsági elem, mely arra szolgál, hogy megvédje a termék használóját a lapátok **3** megérintésétől.

- Tisztítás után: Hagyja az alkatrészeket megszáradni.

## ● Tárolás

- Ha a terméket nem használja, tárolja azt az eredeti csomagolásában.
- A terméket tárolja száraz, gyermekek számára nem elérhető helyen.

## ● Mentésítés

A csomagolás környezetbarát anyagokból készült, amelyeket a helyi újrahasznosító helyeken adhat le ártalmatlanítás céljából.



A hulladék elkülönítéséhez vegye figyelembe a csomagolóanyagban található jelzéseket. Ezek rövidítéseket (a) és számokat (b) tartalmaznak a következő jelentéssel: 1-7: műanyagok / 20-22: papír és karton / 80-98: kötőanyagok.



A termék és a csomagolóanyagok újrahasznosíthatóak, semmisítse meg ezeket elkülönítve a jobb hulladékkezelés érdekében.

A Triman-logó csak Franciaországra vonatkozik.



A kiszolgált termék megsemmisítési lehetőségeiről lakóhelye illetékes önkormányzatánál tájékozódhat.



A környezete érdekében, ne dobja a kiszolgált terméket a háztartási szemétbe, hanem adja le szakszerű ártalmatlanításra. A gyűjtőhelyekről és azok nyitvatartási idejéről az illetékes önkormányzatnál tájékozódhat.

## ● **Garancia**

A terméket szigorú minőségi előírások betartásával gondosan gyártottuk, és szállítás előtt lelkiismeretesen ellenőriztük. Ha a termékben hiányosságot tapasztal, akkor a termék eladójával szemben törvényes jogok illetik meg Önt. Ezeket a törvényes jogokat a következőkben ismertetett garancia vállalásunk nem korlátozza.

A termékre 3 év garanciát adunk a vásárlás dátumától számítva. A garanciális idő a vásárlás dátumával kezdődik. Kérjük, jól őrizze meg a pénztári blokkot. Ez a bizonylat szükséges a vásárlás tényének az igazolásához.

Ha a termék vásárlásától számított 3 éven belül anyag- vagy gyártási hiba merül fel, akkor a választásunk szerint a terméket ingyen megjavítjuk vagy kicseréljük. A garancia megszűnik, ha a terméket megrongálták, nem szakszerűen kezelték vagy tartották karban.

A garancia az anyag- vagy gyártáshibákra vonatkozik. A garancia nem terjed ki azokra a termékreszerekre, melyek normál kopásnak vannak kitéve és ezért fogyóeszköznek tekinthetők (pl. elemek), vagy a törékeny részekre sérülésére, pl. kapcsolók, akkuk, vagy üvegből készült részek.

## **Garanciális ügyek lebonyolítása**

Ügyének gyors elintézhetsége céljából, kérjük kövesse az alábbi útmutatást:

Kérjük, kérdések esetére készítse elő a pénztárblokkot és a cikkszámot (pl. IAN 123456\_7890) a vásárlás tényének az igazolására.

Kérjük, hogy a cikkszámot olvassa le a típustábláról, a gravírozásból, az Útmutató címlapjáról (balra lent), illetve a hátoldalon, vagy a termék alján található matricáról.

Amennyiben működési hibák, vagy egyéb hiányosság lépne fel, előszöris vegye fel a kapcsolatot a következőkben megnevezett szervizek egyikével telefonon, vagy e-mailen.

A hibásnak ítélt terméket ezután a vásárlást igazoló blokk, valamint a hiba leírásának és keletkezési idejének mellékelésével díjmentesen postázhatja az Önnel közölt szervizcímre.

### **Szerviz**

 **Szerviz Magyarország**

Tel.: 0680021536

E-mail: owim@lidl.hu



|  |          |
|--|----------|
| <b>Verwendete Warnhinweise und Symbole</b> .....   | Seite 20 |
| <b>Einleitung</b> .....                            | Seite 20 |
| Bestimmungsgemäße Verwendung .....                 | Seite 20 |
| Lieferumfang .....                                 | Seite 20 |
| Teilebeschreibung .....                            | Seite 21 |
| Technische Daten .....                             | Seite 21 |
| <b>Sicherheitshinweise</b> .....                   | Seite 21 |
| <b>Vor der Verwendung</b> .....                    | Seite 23 |
| Auspacken .....                                    | Seite 23 |
| <b>Bedienung</b> .....                             | Seite 23 |
| Produkt einschalten oder auf Standby stellen. .... | Seite 23 |
| Lüftergeschwindigkeit .....                        | Seite 23 |
| Rotation .....                                     | Seite 23 |
| Timer .....  | Seite 23 |
| Nach der Verwendung .....                          | Seite 24 |
| <b>Reinigung und Pflege</b> .....                  | Seite 24 |
| <b>Lagerung</b> .....                              | Seite 24 |
| <b>Entsorgung</b> .....                            | Seite 24 |
| <b>Garantie</b> .....                              | Seite 25 |

## Verwendete Warnhinweise und Symbole

In dieser Bedienungsanleitung und auf der Verpackung werden die folgenden Warnhinweise verwendet:

|   |   |
|---|---|
|  <p><b>GEFAHR!</b> Dieses Symbol mit dem Signalwort „Gefahr“ bezeichnet eine Gefährdung mit einem hohen Risikograd, die, wenn sie nicht vermieden wird, eine schwere Verletzung oder den Tod zur Folge hat.</p>               |  <p><b>HINWEIS:</b> Dieses Symbol mit dem Signalwort „Hinweis“ bietet weitere nützliche Informationen.</p>   |
|  <p><b>WARNUNG!</b> Dieses Symbol mit dem Signalwort „Warnung“ bezeichnet eine Gefährdung mit einem mittleren Risikograd, die, wenn sie nicht vermieden wird, eine schwere Verletzung oder den Tod zur Folge haben kann.</p>  |  <p>Gefahr – Risiko eines Stromschlags!</p>  |
|  <p><b>VORSICHT!</b> Dieses Symbol mit dem Signalwort „Vorsicht“ bezeichnet eine Gefährdung mit einem niedrigen Risikograd, die, wenn sie nicht vermieden wird, eine geringe oder mäßige Verletzung zur Folge haben kann.</p> |  <p>Verwenden Sie das Produkt nur in trockenen Innenräumen.</p>  <p>Stecken Sie Ihre Finger nicht durch das Gitter.</p> |

## BOXVENTILATOR

### ● Einleitung

Wir beglückwünschen Sie zum Kauf Ihres neuen Produkts. Sie haben sich damit für ein hochwertiges Produkt entschieden. Die Bedienungsanleitung ist Teil dieses Produkts. Sie enthält wichtige Hinweise für Sicherheit, Gebrauch und Entsorgung. Machen Sie sich vor der Benutzung des Produkts mit allen Bedien- und Sicherheitshinweisen vertraut. Benutzen Sie das Produkt nur wie beschrieben und für die angegebenen Einsatzbereiche. Händigen Sie alle Unterlagen bei Weitergabe des Produkts an Dritte mit aus.

### ● Bestimmungsgemäße Verwendung

Dieses Produkt ist zur Erzeugung einer kühlenden Luftzirkulation vorgesehen. Verwendungen, die in dieser Bedienungsanleitung nicht beschrieben werden, können zu Schäden am Produkt oder zu schweren Verletzungen führen.

Dieses Produkt ist nur zur Verwendung in Haushalten vorgesehen; es ist nicht für die gewerbliche Verwendung geeignet.

Der Hersteller übernimmt keine Haftung für Schäden aufgrund unsachgemäßer Verwendung.

### ● Lieferumfang

Überprüfen Sie nach dem Auspacken des Produkts, ob das Produkt in ordnungsgemäßem Zustand ist. Entfernen Sie vor der Verwendung sämtliche Verpackungsmaterialien, einschließlich Schutzfolien.

## ● Teilebeschreibung

Abb. A, B

- 1 Bedienfeld
- 2 Schutzgitter
- 3 Flügel
- 4 Anschlussleitung mit Netzstecker
- 5 Füße
- 6  (Lüftergeschwindigkeit)
- 7  (Rotation ein/aus)
- 8  (Standby/ein/Timer)

## ● Technische Daten

Eingangsspannung: 220-240 V~, 50-60 Hz  
Leistungsaufnahme: 50 W  
Schutzklasse: II/□  
Zertifizierung: GS (SGS)

| Bezeichnung  | Symbol  | Wert  | Einheit                 |
|--|---|-------|-------------------------|
| Maximaler Volumenstrom                               | F   | 56,26 | m <sup>3</sup> /min     |
| Ventilator-Leistungsaufnahme                         | P   | 40,6  | W                       |
| Serviceverhältnis                                    | SV  | 1,39  | (m <sup>3</sup> /min)/W |
| Leistungsaufnahme im Bereitschaftszustand            | P <sub>SB</sub>   | 0,0   | W                       |
| Ventilator-Schallleistungspegel                      | L <sub>WA</sub>   | 58,96 | dB(A)                   |
| Maximale Luftgeschwindigkeit                         | C   | 2,35  | m/s                     |
| Messnorm für die Ermittlung des Serviceverhältnisses | IEC 60879:1986 (Korr. 1992)   |       |                         |
| Kontaktadresse für weitere Informationen             | OWIM GmbH & Co. KG<br>Stiftsbergstraße 1<br>74167 Neckarsulm<br>GERMANY<br><br>www.owim.com |       |                         |



## Sicherheitshinweise

**MACHEN SIE SICH VOR DER VERWENDUNG DES PRODUKTS MIT ALLEN SICHERHEITSHINWEISEN UND GEBRAUCHSANWEISUNGEN VERTRAUT! WENN SIE DIESES PRODUKT AN ANDERE WEITERGEBEN, GEBEN SIE AUCH ALLE DOKUMENTE WEITER!**

Im Falle von Schäden aufgrund der Nichteinhaltung dieser Bedienungsanleitung erlischt Ihr Garantieanspruch! Für Folgeschäden wird keine Haftung übernommen! Im Falle von Sach- oder Personenschäden aufgrund einer unsachgemäßen Benutzung oder Nichteinhaltung der Sicherheitshinweise wird keine Haftung übernommen!

## Kinder und Personen mit Einschränkungen

**⚠ GEFAHR! Erstickungsrisiko!**

Lassen Sie Kinder nicht mit dem Verpackungsmaterial unbeaufsichtigt.

Das Verpackungsmaterial stellt eine Erstickungsgefahr dar. Kinder unterschätzen die damit verbundenen Gefahren häufig. Halten Sie Kinder stets von Verpackungsmaterialien fern.

- Dieses Produkt kann von Kindern ab 8 Jahren und darüber sowie von Personen mit verringerten physischen, sensorischen oder mentalen Fähigkeiten oder Mangel an Erfahrung und Wissen benutzt werden, wenn sie beaufsichtigt oder bezüglich des sicheren Gebrauchs des Produktes unterwiesen wurden und die daraus resultierenden Gefahren verstehen. Reinigung und Benutzer-Wartung dürfen nicht von Kindern ohne Beaufsichtigung durchgeführt werden. Kinder dürfen nicht mit dem Produkt spielen.

## Elektrische Sicherheit

### **WARNUNG!**

**Verletzungsrisiko!** Schalten Sie das Produkt aus und trennen Sie es vom Stromnetz, bevor Sie Reinigungsarbeiten durchführen und wenn das Produkt nicht in Verwendung ist.

- Es sind keine Maßnahmen seitens der Anwender erforderlich, um das Produkt auf 50 oder 60 Hz einzustellen. Das Produkt stellt sich automatisch auf 50 bzw. auf 60 Hz ein.

### **WARNUNG!**

#### **Stromschlagrisiko!**

Achten Sie darauf, dass die Nennspannung am Typenschild mit der Netzspannung Ihrer Stromversorgung übereinstimmt.

### **WARNUNG!**

**Stromschlagrisiko!** Wenn die Netzanschlussleitung dieses Produktes beschädigt wird, muss sie durch den Hersteller oder seinen Kundendienst oder eine ähnlich qualifizierte Person ersetzt werden, um Gefährdungen zu vermeiden.

## Bedienung

- Verwenden Sie das Produkt nur in trockenen Innenräumen.
- Schützen Sie Produkt, Anschlussleitung und Netzstecker vor Staub, direkter Sonneneinstrahlung, Tropf- und Spritzwasser.

### **VORSICHT!**

#### **Verletzungsrisiko!**

Verwenden Sie das Produkt niemals ohne oder mit einem beschädigten Schutzgitter.

## **VERSICHT!**

**Verletzungsrisiko!** Halten Sie während des Gebrauchs Hände, Haare, Kleidung und andere Gegenstände vom Sicherheitsgitter fern, um Verletzungen und Beschädigungen am Produkt zu vermeiden.

### ● **Vor der Verwendung**

#### ● **Auspacken**

- Entfernen Sie das Verpackungsmaterial. Überprüfen Sie, ob das Produkt beschädigt ist.

#### ● **Bedienung**

- Stellen Sie das Produkt auf einen flachen, stabilen Untergrund.
- Verbinden Sie den Netzstecker  mit einer geeigneten Steckdose.

### ● **Produkt einschalten oder auf Standby stellen**

- Drehen Sie   um die Betriebsart einzustellen:

|  (Position) | Funktion                   |
|--|----------------------------|
| 0  | Produkt im Standby-Betrieb |
| 1  | Produkt einschalten        |

### ● **Lüftergeschwindigkeit**

- Drehen Sie   um die Lüftergeschwindigkeit einzustellen:

|  (Position) | Funktion                          |
|--|-----------------------------------|
| 0  | Ventilator aus                    |
| 1  | Niedrige Lüftergeschwindigkeit    |
| 2  | Mittlere Lüftergeschwindigkeit I  |
| 3  | Mittlere Lüftergeschwindigkeit II |
| 4  | Maximale Lüftergeschwindigkeit    |

### ● **Rotation**

- Stellen Sie die Rotation mit   ein:

|  (Position) | Rotation des Schutzgitters  |
|--|--|
|             | Rotation aus   |
| —  | Rotation ein   |

### ● **Timer**

- Drehen Sie   während des Betriebs auf die gewünschte Einstellung (jede Position nach 0 und bis einschließlich 120; diese Werte entsprechen in etwa Minuten).
- Das Produkt schaltet nach Ablauf der eingestellten Zeit automatisch in den Standby-Betrieb.

- **HINWEIS:**   kann auf eine kürzere Zeit eingestellt werden, wenn zuvor eine längere Zeit eingestellt war. Der Timer stoppt nach Ablauf der kürzer eingestellten Zeit.

## Aktive Timer-Einstellung beenden

- Der Timer kann nicht abgebrochen werden. Das Produkt kann jedoch auf Dauer- oder Standby-Betrieb gestellt werden. Drehen Sie   , um die gewünschte Betriebsart einzustellen:

|  (Position) | Funktion                   |
|--|----------------------------|
| 0  | Produkt im Standby-Betrieb |
| 1  | Dauerbetrieb               |

## Nach der Verwendung

- Drehen Sie   und   auf Position 0. Ziehen Sie den Netzstecker  aus der Steckdose.

## Reinigung und Pflege

- Vor der Reinigung: Drehen Sie   und   auf Position 0. Ziehen Sie den Netzstecker  aus der Steckdose.

- ⚠️ WARNUNG! Stromschlagrisiko!** Tauchen Sie die elektrischen Teile des Produkts nicht in Wasser oder andere Flüssigkeiten ein. Halten Sie das Produkt niemals unter fließendes Wasser.

| Teil   | Reinigung  |
|--|--|
| Gehäuse des Produkts   | Wischen Sie das Gehäuse mit einem leicht angefeuchteten Tuch ab.<br>Lassen Sie kein Wasser und keine anderen Flüssigkeiten in das Innere des Produkts eindringen.  |
| Schutzgitter  | Entfernen Sie grobe Staubablagerungen vorsichtig mit einem Staubsauger.<br>Wischen Sie das Schutzgitter  mit einem leicht angefeuchteten Tuch ab.<br>Geben Sie bei hartnäckigen Verschmutzungen ein mildes Reinigungsmittel auf das Tuch. |

- Verwenden Sie zur Reinigung keine scheuernden, aggressiven Reinigungsmittel oder harten Bürsten.

**ⓘ HINWEIS:** Das Schutzgitter  dient als Sicherheitsvorkehrung, um den Benutzer vor dem Berühren des Flügels  zu schützen.

- Nach der Reinigung: Lassen Sie alle Teile trocknen.

## Lagerung

- Lagern Sie das Produkt in der Originalverpackung, wenn es nicht in Verwendung ist.
- Bewahren Sie das Produkt an einem trockenen Ort außerhalb der Reichweite von Kindern auf.

## Entsorgung

Die Verpackung besteht aus umweltfreundlichen Materialien, die Sie über die örtlichen Recyclingstellen entsorgen können.



Beachten Sie die Kennzeichnung der Verpackungsmaterialien bei der Abfalltrennung, diese sind gekennzeichnet mit Abkürzungen (a) und Nummern (b) mit folgender Bedeutung: 1-7: Kunststoffe / 20-22: Papier und Pappe / 80-98: Verbundstoffe.



Das Produkt und die Verpackungsmaterialien sind recycelbar, entsorgen Sie diese getrennt für eine bessere Abfallbehandlung. Das Triman-Logo gilt nur für Frankreich.



Möglichkeiten zur Entsorgung des ausgedienten Produkts erfahren Sie bei Ihrer Gemeinde- oder Stadtverwaltung.



Werfen Sie Ihr Produkt, wenn es ausgedient hat, im Interesse des Umweltschutzes nicht in den Hausmüll, sondern führen Sie es einer fachgerechten Entsorgung zu. Über Sammelstellen und deren Öffnungszeiten können Sie sich bei Ihrer zuständigen Verwaltung informieren.

## ● **Garantie**

Das Produkt wurde nach strengen Qualitätsrichtlinien sorgfältig produziert und vor Anlieferung gewissenhaft geprüft. Im Falle von Mängeln dieses Produkts stehen Ihnen gegen den Verkäufer des Produkts gesetzliche Rechte zu. Diese gesetzlichen Rechte werden durch unsere im Folgenden dargestellte Garantie nicht eingeschränkt.

Sie erhalten auf dieses Produkt 3 Jahre Garantie ab Kaufdatum. Die Garantiefrist beginnt mit dem Kaufdatum. Bitte bewahren Sie den Original-Kassenbon gut auf. Diese Unterlage wird als Nachweis für den Kauf benötigt.

Tritt innerhalb von 3 Jahren ab dem Kaufdatum dieses Produkts ein Material- oder Fabrikationsfehler auf, wird das Produkt von uns – nach unserer Wahl – für Sie kostenlos repariert oder ersetzt. Diese Garantie verfällt, wenn das Produkt beschädigt, nicht sachgemäß benutzt oder gewartet wurde.

Die Garantieleistung gilt für Material- oder Fabrikationsfehler. Diese Garantie erstreckt sich nicht auf Produktteile, die normaler Abnutzung ausgesetzt sind (z. B. Batterien) und daher als Verschleißteile angesehen werden können oder Beschädigungen an zerbrechlichen Teilen, z. B. Schalter, Akkus oder die aus Glas gefertigt sind.

## **Abwicklung im Garantiefall**

Um eine schnelle Bearbeitung Ihres Anliegens zu gewährleisten, folgen Sie bitte den folgenden Hinweisen:

Bitte halten Sie für alle Anfragen den Kassenbon und die Artikelnummer (z. B. IAN 123456\_7890) als Nachweis für den Kauf bereit.

Die Artikelnummer entnehmen Sie bitte dem Typenschild, einer Gravur, auf dem Titelblatt Ihrer Bedienungsanleitung (unten links) oder als Aufkleber auf der Rück- oder Unterseite des Produkts.

Sollten Funktionsfehler oder sonstige Mängel auftreten, kontaktieren Sie zunächst die nachfolgend benannte Serviceabteilung telefonisch oder per E-Mail.

Ein als defekt erfasstes Produkt können Sie dann unter Beifügung des Kaufbelegs (Kassenbon) und der Angabe, worin der Mangel besteht und wann er aufgetreten ist, für Sie portofrei an die Ihnen mitgeteilte Service-Anschriff übersenden.

### **Service**

#### **(DE) Service Deutschland**

Tel.: 0800 5435 111

E-Mail: [owim@lidl.de](mailto:owim@lidl.de)

#### **(AT) Service Österreich**

Tel.: 0800 292726

E-Mail: [owim@lidl.at](mailto:owim@lidl.at)

#### **(CH) Service Schweiz**

Tel.: 0800562153

E-Mail: [owim@lidl.ch](mailto:owim@lidl.ch)



**OWIM GmbH & Co. KG**

Stiftsbergstraße 1  
74167 Neckarsulm  
GERMANY

Model No.: HG07468

Version: 02/2021

IAN 353130\_2007

