



## FACIAL SAUNA SGS 100 B I

(GB)

### FACIAL SAUNA

Operation and safety notes

(HU)

### ARCSZAUNA

Kezelési és biztonsági utalások

(CZ)

### OBLIČEJOVÁ SAUNA

Pokyny pro obsluhu a bezpečnostní pokyny

(SK)

### SAUNA NA TVÁR

Pokyny pre obsluhu a bezpečnostné pokyny

(DE) (AT) (CH)

### GESICHTSSAUNA

Bedienungs- und Sicherheitshinweise

IAN 375122\_2101

(HU) (CZ) (SK)

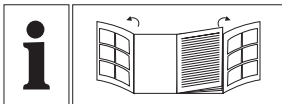

GB	Operation and safety notes	Page	5
HU	Kezelési és biztonsági utalások	Oldal	15
CZ	Pokyny pro obsluhu a bezpečnostní pokyny	Strana	25
SK	Pokyny pre obsluhu a bezpečnostné pokyny	Strana	35
DE/AT/CH	Bedienungs- und Sicherheitshinweise	Seite	45

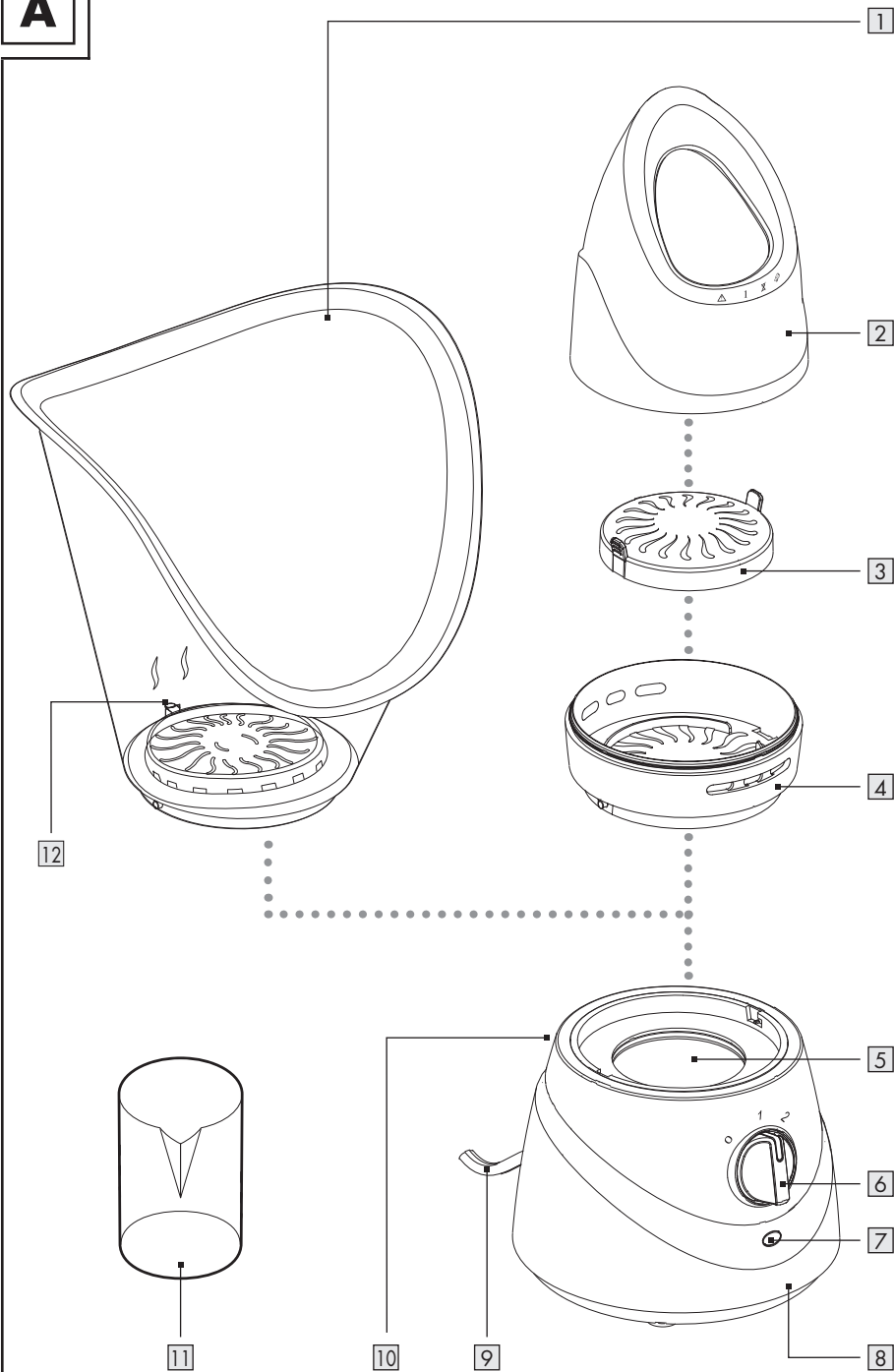

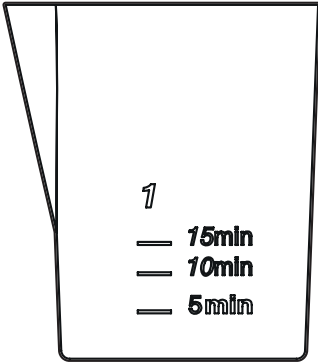
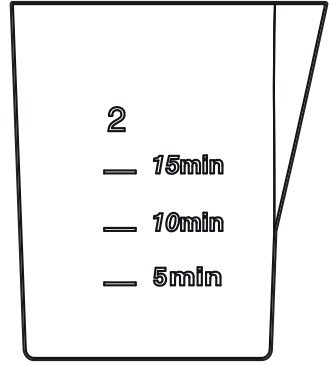
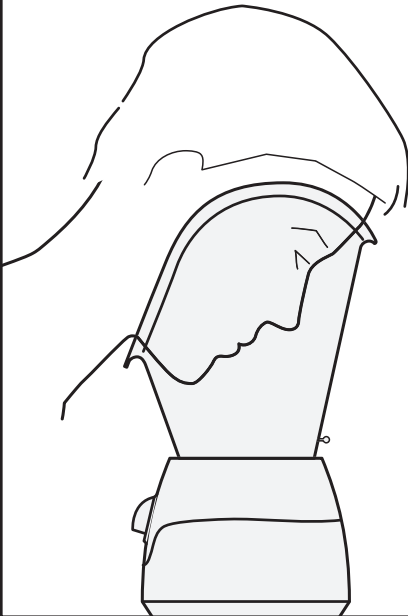
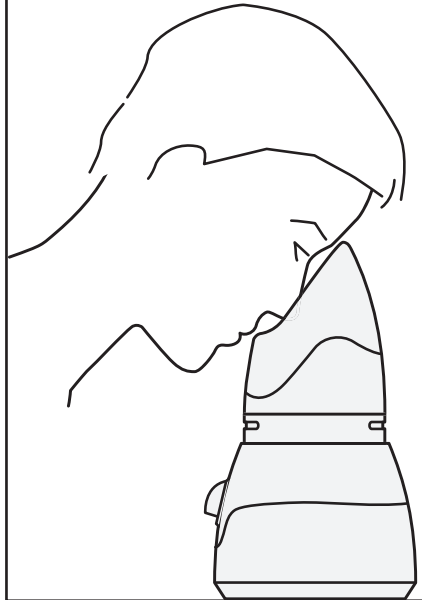









**A**

**B****C****D****E**

<b>Warnings and symbols used</b> .....	Page	6
<b>Introduction</b> .....	Page	6
Intended use .....	Page	7
Scope of delivery .....	Page	7
Description of parts .....	Page	7
Technical data .....	Page	7
<b>Safety instructions</b> .....	Page	7
<b>Before first use</b> .....	Page	11
<b>Preparation</b> .....	Page	11
Adding water .....	Page	11
Adding oils/fine herbs/powder (optional) .....	Page	11
Face steamer .....	Page	11
Nose steamer .....	Page	11
<b>Operation</b> .....	Page	12
Disassembly .....	Page	12
<b>Cleaning and care</b> .....	Page	13
Storage .....	Page	13
<b>Disposal</b> .....	Page	13
<b>Warranty</b> .....	Page	14

## Warnings and symbols used

The following warnings are used in this user manual and on the packaging:

	<p><b>DANGER!</b> This symbol in combination with the signal word “Danger” marks a high-risk hazard that if not prevented could result in death or serious injury.</p>		<p>Alternating current/voltage</p>	
		<p><b>Hz</b></p>	<p>Hertz (supply frequency)</p>	
		<p><b>W</b></p>	<p>Watts</p>	
	<p><b>WARNING!</b> This symbol in combination with the signal word “Warning” marks a medium-risk hazard that if not prevented could result in death or serious injury.</p>		<p>Symbol for a Protection Class II product</p>	
			<p>CE mark indicates conformity with relevant EU directives applicable for this product.</p>	
	<p><b>CAUTION!</b> This symbol in combination with the signal word “Caution” marks a low-risk hazard that if not prevented could result in minor or moderate injury.</p>		<p>This symbol indicates that the product should not be placed in a bathtub, shower, or water-filled reservoir.</p>	
	<p><b>NOTE:</b> This symbol in combination with “Note” provides additional useful information.</p>		<p>Food safe This product has no adverse effect on taste or smell.</p>	
	<p><b>1</b></p>			<p>Do not use the nose steamer <b>2</b> on steam position <b>2</b>.</p>

## FACIAL SAUNA

### ● Introduction

We congratulate you on the purchase of your new product. You have chosen a high quality product. The instructions for use are part of the product. They contain important information concerning safety, use and disposal. Before using the product, please familiarise yourself with all of the safety information and instructions for use.

Only use the product as described and for the specified applications. If you pass the product on to anyone else, please ensure that you also pass on all the documentation with it.

## ● Intended use

This facial sauna is intended for facial beauty care by steam.

The product is designed for household use; it is not suitable for commercial use.

The manufacturer accepts no liability for damages caused by improper use.

## ● Scope of delivery

After unpacking the product, make sure that the product is in orderly condition. Remove all packaging materials before use.

Please contact customer service if the following parts are missing or damaged.

- 1x Base unit
- 1x Face steamer with aroma reservoir
- 1x Nose steamer
- 1x Aroma reservoir (Nose steamer)
- 1x Aroma reservoir lid  
(for both face steamer and nose steamer)
- 1x Measuring beaker
- 1x Instruction manual

## ● Description of parts

Before reading, unfold the page containing the illustrations and familiarise yourself with all the functions of the product.

- 1 Face steamer with aroma reservoir
- 2 Nose steamer
- 3 Aroma reservoir lid  
(for face steamer and nose steamer)
- 4 Aroma reservoir  
(Nose steamer)
- 5 Water container
- 6 Power/steam control (0 1 2)
- 7 LED
- 8 Base unit

- 9 Power cord with power plug
- 10 **MIN** and **MAX** indicators  
(on the rear of the base unit)
- 11 Measuring beaker
- 12 Pin

## ● Technical data

Input voltage:	220-240 V~, 50-60 Hz
Protection class:	II
Power consumption:	100 W



## Safety instructions

**BEFORE USING THE PRODUCT, PLEASE FAMILIARISE YOURSELF WITH ALL OF THE SAFETY INFORMATION AND INSTRUCTIONS FOR USE! WHEN PASSING THIS PRODUCT ON TO OTHERS, PLEASE ALSO INCLUDE ALL THE DOCUMENTS!**

In the case of damage resulting from non-compliance with these operating instructions the warranty claim becomes invalid! No liability is accepted for consequential damage! In the case of material damage or personal injury caused by incorrect handling or non-compliance with the safety instructions, no liability is accepted!

## Children and persons with limitations



### **⚠️ WARNING! DANGER OF DEATH AND ACCIDENTS FOR TODDLERS AND CHILDREN!**

Never leave children unsupervised with the packaging material. The packaging material represents a danger of suffocation. Children frequently underestimate the dangers.

### **⚠️ WARNING! Risk of burns!**

Keep children and pets away from the product while it is in operation or cooling down. The steam emitted may burn their sensitive skin.

- This product can be used by children aged from 8 years and above and persons with reduced physical, sensory or mental capabilities or lack of experience and knowledge if they have been given supervision or instruction concerning use of the appliance in a safe way and understand the hazards involved.

- Children shall not play with the product.
- Cleaning and user maintenance shall not be performed by children unless supervised.

## Electrical safety

### **⚠️ WARNING! Risk of electric shock!**



Do not use this product near bathtubs, showers, basins or other vessels containing water.

- ⚠️ **WARNING! Risk of electric shock!** Never attempt to repair the product yourself. In case of malfunction, repairs are to be conducted by qualified personnel only.

- ⚠️ **WARNING! Risk of electric shock!** Do not immerse the product's electrical components in water or other liquids. Never hold the product under running water.



### **⚠ WARNING! Risk of injury!**

Turn off the product and disconnect it from the power supply before cleaning and when the product is not in use.

### **⚠ CAUTION! Risk of electric shock!**

Do not use the product if it is damaged. Disconnect it from the power supply and contact your retailer in the event of damage.

- If using the product in a bathroom: Always disconnect the power plug after use. The proximity of water represents a hazard even when the product is switched off.
- If liquid gets into the product or the product falls in water, immediately disconnect the plug. The product must be tested by a professional before reuse.

- Before connecting the product to the power supply, check that the voltage and current rating corresponds with the power supply details shown on the product's rating label.
- If the supply cord is damaged, it must be replaced by the manufacturer, its service agent or similarly qualified persons in order to avoid a hazard.
- Do not operate the product with wet hands or while standing on a wet floor. Do not touch the product or the power plug with wet hands.

### **Health**

- This product is not a medical device.

**⚠ DANGER! Risk of injury!** Do not use this product as a substitute for an inhalation machine.

**⚠ WARNING!** Do not use this product if you suffer from any of the following conditions:

- Skin inflammations
- Wounds/swelling in the face
- Skin reddening
- Diabetes
- Eczema/psoriasis
- Heart disease

■ **ATTENTION! Risk of product damage!** Do not add any additives, like oil, to the water container. After the water has evaporated, these additives may burn and damage the product.

### Setup instructions

- Always operate the product on an even, stable, heat-resistant, clean and dry surface.

### Fire/burn hazard and heat

**⚠ DANGER! Risk of fire!** Never leave the product unattended while it is plugged in.

**⚠ DANGER! Risk of fire!** Never heat the product if it does not contain water.

**⚠ WARNING! Risk of injury through burning/scalding!**

Do not touch the hot inner parts of the product. The water is boiling in the water container during operation.

- **ATTENTION! Risk of product damage!** Do not place the product on or near heat sources or open fire.
- Allow the product and all its parts to cool down before transporting or cleaning them.
- Do not move the product while it is in operation or cooling down.
- Remove make-up and care products from your face before steaming.

### Cleaning

- Disconnect the product from the wall outlet during periods of disuse and before cleaning.
- After use, the product should be cleaned to avoid the accumulation of grease and other residues.

## ● **Before first use**

- Remove all packaging materials.
- Clean the product and its accessories (see "Cleaning and care").

## ● **Preparation**

- The product can be used either with the face steamer [1] or the nose steamer [2].
- Always operate the product on an even, stable, heat-resistant, clean and dry surface.

## ● **Adding water**

- Fill tap water in the measuring beaker [11]:

### **Water fill level**

Power/steam control [6]	Measuring beaker [11] marking
-------------------------	-------------------------------

1	1
---	---

2	2
---	---

Operation time	Measuring beaker [11] marking
----------------	-------------------------------

5 minutes	5 min
-----------	-------

10 minutes	10 min
------------	--------

15 minutes	15 min
------------	--------

- Pour the water into the water container [5].

### ① **NOTES:**

- Do not fill above the **MAX** marking on the water container [5].
- The water quantities with different power settings (1 and 2) and operation times are marked on both sides of the measuring beaker [11] (fig. B, C).

## ● **Adding oils/fine herbs/powder (optional)**

### ① **NOTES:**

- Ask your pharmacist or read the package leaflet of the herbs and oil before adding the herbs and oil.
- Add a few drops of oil to a cotton wool pad.
- Do not add the herbs and oil directly to the water container [5] or aroma reservoir [1] [4].
- If the nose steamer [2] is positioned on the aroma reservoir [4]: Pull off the nose steamer [2] from the aroma reservoir [4] first.
- Take off the aroma reservoir lid [3] from the aroma reservoir [1] [4]. Grab the lugs of the aroma reservoir lid, if necessary.
- Add a little quantity of oils/fine herbs/powder to a cotton wool pad.
- Place the cotton wool pad on the inner ring of the aroma reservoir [1] [4].
- Place the aroma reservoir lid [3] into the aroma reservoir [1] [4].

## ● **Face steamer**

- Place the face steamer [1] onto the base unit [8]: Align the opening of the face steamer with the power/steam control [6]. Hold the base unit and turn the face steamer in a clockwise direction until it locks into place.

## ● **Nose steamer**

- Put the nose steamer [2] onto the aroma reservoir [4]. Place the aroma reservoir [4] onto the base unit [8]: Align the opening of the nose steamer with the power/steam control [6]. Hold the base unit [8] and turn the aroma reservoir in a clockwise direction until it locks into place.

## ● Operation

① **NOTE:** Do not operate the product without the face steamer [1] or the nose steamer [2].

⚠ **WARNING! Risk of injury through burning/scalding!** During operation, do not touch the water in the water container [5]. The water is boiling.

- Connect the power plug [9] with a socket outlet.
- Switching the product on/off: Turn the power/steam control [6] to one of these positions:

Position	Action	LED [7]
0	Product off	Off
1	Low steam	On
2	* High steam	On

\* **Position 2 must not be used with the nose steamer [2].**

① **NOTE:** The steam is being generated now. Depending on the amount of water and on the steam setting, it may take up to 10 minutes to form sufficient steam.

- Close your eyes and hold your face/nose over the selected steamer [1] [2] (fig. D, E).

① **NOTE:** The closer you place your face or nose to the face steamer [1] or nose steamer [2] respectively, the more intensive the steam. Move back a little if the steam should become too intensive.

- **When using the face steamer [1]:** The steam quantity can be manually adjusted with the pin [12]:

### Position Action

**MIN** Low steam

**MAX** High steam

(The **MIN** and **MAX** indicators [10] are marked on the rear of the base unit [8])

- **Switch the product off when you are finished:** Turn the power/steam control [6] to the 0 position.

① **NOTE:** For safety reasons, the product automatically switches off when the water in the water container [5] has evaporated. If you want to continue using the product, disconnect the power plug [9] from the socket outlet.





Let the product cool down, before using it again.

## ● Disassembly

⚠ **WARNING! Risk of injury through burning/scalding!** Do not move the product while it is in operation or cooling down.

- Disconnect the power plug [9] from the socket outlet.
- Hold the base unit [8] and turn the steamer [1] [2] anti-clockwise to unlock it. Remove the steamer from the base unit.
- If applicable, remove the aroma reservoir lid [3]. Dispose of the contents in the aroma reservoir [1] [4].

## ● Cleaning and care

- ⚠ **DANGER! Risk of electric shock!** Before cleaning the product: Always disconnect the power plug  from the wall outlet.
- ⚠ **WARNING!** Never immerse the product in water or other liquids. Never hold the product under running water.
- ⚠ **ATTENTION:** After use, the product should be cleaned to avoid the accumulation of grease and other residues.
  - Wipe down the base unit  and the water container  with a slightly damp cloth.
  - Do not let any water or other liquids enter the base unit's  interior.
  - Do not use any abrasive, aggressive cleaners or hard brushes to clean the product.
  - Clean the accessories with warm soapy water. Rinse off with clean water.
  - After cleaning: Dry all parts and accessories.

## ● Storage

- When not in use, store the product in its original packaging.
- Store the product in a dry, secure location away from children.

## ● Disposal

The packaging is made entirely of recyclable materials, which you may dispose of at local recycling facilities.



Observe the marking of the packaging materials for waste separation, which are marked with abbreviations (a) and numbers (b) with following meaning: 1-7: plastics / 20-22: paper and fibreboard / 80-98: composite materials.



The product and packaging materials are recyclable, dispose of it separately for better waste treatment.

The Triman logo is valid in France only.



Contact your local refuse disposal authority for more details of how to dispose of your worn-out product.



To help protect the environment, please dispose of the product properly when it has reached the end of its useful life and not in the household waste. Information on collection points and their opening hours can be obtained from your local authority.

## ● **Warranty**

The product has been manufactured to strict quality guidelines and meticulously examined before delivery. In the event of product defects you have legal rights against the retailer of this product. Your legal rights are not limited in any way by our warranty detailed below.

The warranty for this product is 3 years from the date of purchase. The warranty period begins on the date of purchase. Please keep the original sales receipt in a safe location. This document is required as your proof of purchase.

Should this product show any fault in materials or manufacture within 3 years from the date of purchase, we will repair or replace it – at our choice – free of charge to you. This warranty becomes void if the product has been damaged, or used or maintained improperly.

The warranty applies to defects in material or manufacture. This warranty does not cover product parts subject to normal wear, thus possibly considered consumables (e.g. batteries) or for damage to fragile parts, e.g. switches, rechargeable batteries or glass parts.

## **Warranty claim procedure**

To ensure quick processing of your case, please observe the following instructions:

Please have the till receipt and the item number (e.g. IAN 123456\_7890) available as proof of purchase.

You will find the item number on the rating plate, an engraving, on the front page of the instructions for use (bottom left), or as a sticker on the rear or bottom of the product.

If functional or other defects occur, please contact the service department listed either by telephone or by e-mail.

You can return a defective product to us free of charge to the service address that will be provided to you. Ensure that you enclose the proof of purchase (till receipt) and information about what the defect is and when it occurred.

## **Service**

 **Service Great Britain**

Tel.: 08000569216











E-Mail: [owim@lidl.co.uk](mailto:owim@lidl.co.uk)



<b>Felhasznált figyelmeztető jelzések és szimbólumok</b>	Oldal	16
<b>Bevezető</b>	Oldal	16
Rendeltetésszerű használat	Oldal	17
A csomagolás tartalma	Oldal	17
A részegységek leírása	Oldal	17
Műszaki adatok	Oldal	17
<b>Biztonsági utasítások</b>	Oldal	17
<b>Mielőtt először használná</b>	Oldal	21
<b>Előkészületek</b>	Oldal	21
Víz betöltése	Oldal	21
Olajok, gyógynövények és por hozzáadása (opcionális)	Oldal	21
Arcgőzölő	Oldal	21
Orrgőzölő	Oldal	21
<b>Kezelés</b>	Oldal	22
Szétszerelés	Oldal	22
<b>Tisztítás és ápolás</b>	Oldal	23
Tárolás	Oldal	23
<b>Mentesítés</b>	Oldal	23
<b>Garancia</b>	Oldal	24

## Felhasznált figyelmeztető jelzések és szimbólumok

Ebben a használati útmutatóban és a csomagoláson az alábbi figyelmeztető jelzésekkel találkozhat:

	<p><b>VESZÉLY!</b> Ez a szimbólum a „Veszély” szó mellett nagy kockázati tényezőre hívja fel a figyelmet, melyet ha nem kerülnek el, az súlyos sérülésekhez vagy halálesethez vezet.</p>		<p>Váltóáram / -feszültség</p>
	<p><b>FIGYELMEZTETÉS!</b> Ez a szimbólum a „Figyelmeztetés” szó mellett közepes kockázati tényezőre hívja fel a figyelmet, melyet ha nem kerülnek el, az súlyos sérülésekhez vagy akár halálesethez is vezethet.</p>		<p>A II. védelmi osztályú termék szimbóluma</p>
	<p><b>VIGYÁZAT!</b> Ez a szimbólum a „Vigyázat” szó mellett alacsony kockázati tényezőre hívja fel a figyelmet, melyet ha nem kerülnek el, az kisebb vagy mérsékelt sérülésekhez vezethet.</p>		<p>Ez a szimbólum arra utal, hogy a terméket tilos fürdőkádban, zuhanyzóban vagy vízzel töltött edényben elhelyezni.</p>
	<p><b>MEGJEGYZÉS:</b> Ez a szimbólum a „Megjegyzés” szó mellett hasznos információkra hívja fel a figyelmet.</p>		<p>Élelmiszerbiztos A termék nincs negatív hatással az ételek ízére vagy szagára.</p>
	<p>1</p>  	<p>Az orrgőzölőt <b>2</b> ne állítsa <b>2.</b> gőzölési állásba.</p>	

## ARCSZAUNA

### ● Bevezető

Gratulálunk új termékének vásárlása alkalmából. Ezzel a döntésével vállalatunk értékes terméke mellett döntött. A használati utasítás ezen termék része. A biztonságra, a használatára és a megsemmisítésre vonatkozó fontos tudnivalókat tartalmazza. A termék használata előtt ismerje meg az összes használati és biztonsági tudnivalót.

A terméket csak a leírtak szerint és a megadott felhasználási területeken alkalmazza. A termék harmadik személy számára való továbbadása esetén kézbesítse vele annak a teljes dokumentációját is.



## ● Rendeltetésszerű használat

Az arcszauna gőzzel történő arcápoláshoz használható.

A termék kizárólag otthoni használatra alkalmas. Üzleti célokra nem használható.

A gyártó nem vállal felelősséget a szakszerűtlen használatból adódó károkért.

## ● A csomagolás tartalma

Kicsomagolás után ellenőrizze a csomagolás teljességét és az alkatrészek épségét. A használat előtt távolítsa el minden csomagolóanyagot.

Amennyiben hiányt vagy sérülést észlelne, kérjük forduljon ügyfélszolgálatunkhoz.

- 1-szer Alapegység
- 1-szer Arcgőzölő aromatárolóval
- 1-szer Orrgőzölő
- 1-szer Aromatároló (orrgőzölő)
- 1-szer Az aromatároló fedele  
(az arc- és az orrgőzölőhöz)
- 1-szer Mérőedény
- 1-szer Használati útmutató

## ● A részegységek leírása

Hajtsa ki az ábrákat tartalmazó oldalt. Ismerkedjen meg a termék összes funkciójával.

- 1 Arcgőzölő aromatárolóval
- 2 Orrgőzölő
- 3 Az aromatároló fedele  
(az arc- és az orrgőzölőhöz)
- 4 Aromatároló  
(Orrgőzölő)
- 5 Víztartály
- 6 Üzemmod- és gőzszabályozó (0 1 2)
- 7 LED
- 8 Alapegység

- 9 Elektromos vezeték csatlakozóval
- 10 **MIN** és **MAX** jelzések  
(az alapegység hátoldalán)
- 11 Mérőedény
- 12 Csap

## ● Műszaki adatok

- Bemenő feszültség: 220–240 V~, 50–60 Hz
- Védelmi osztály: II
- Bemenő teljesítmény: 100 W



## Biztonsági utasítások

**A TERMÉK HASZNÁLATBA VÉTELE ELŐTT ISMERKEDJEN MEG A TERMÉK BIZTONSÁGI ÉS KEZELÉSI UTASÍTÁSAIVAL! HA A TERMÉKET TOVÁBBADJA, ADJA MELLÉ EZEKET A DOKUMENTUMOKAT IS!**

A jelen használati útmutatóban leírtak figyelmen kívül hagyásából adódó károk esetén a garancia érvényét veszti! A közvetett károkért nem vállalunk felelősséget! A szakszerűtlen használat vagy a biztonsági utasítások figyelmen kívül hagyása következtében történő anyagi károkért és személyi sérülésekért nem vállalunk felelősséget!

## Gyermekek és fogyatékkal élők



### ⚠ **FIGYELMEZTETÉS! ÉLET- ÉS BALESETVESZÉLY GYERMEKEK, KISGYERMEKEK SZÁMÁRA!**

Soha ne hagyja gyermekeit felügyelet nélkül a csomagolóanyagokkal. A csomagolóanyagok fulladásveszélyt okozhatnak. A gyermekek gyakran alábecsülik a veszélyeket.

⚠ **FIGYELMEZTETÉS! Égési sérülés veszélye!** A gyermekeket és a háziállatokat tartsa távol a terméktől működés alatt, és amíg az lehűl. A kiáramló gőz megégetheti az érzékeny bőrt.

■ A terméket akkor használhatják 8 éves és afeletti gyermekek, csökkent testi, érzékszervi vagy szellemi képességű, valamint megfelelő tapasztalattal és tudással nem rendelkező személyek, ha számukra felügyeletet biztosítanak vagy ha utasításokat kapnak a termék biztonságos használatával kapcsolatban és megértik az azzal járó veszélyeket.

- Ne hagyja, hogy gyermekek a termékkel játszanak.
- A tisztítást és a felhasználói karbantartást gyermekek nem végezhetik, kivéve ha számukra felügyeletet biztosítanak.

## **Elektromos biztonság**

### ⚠ **FIGYELMEZTETÉS!**

#### **Áramütésveszély!**

Ne használja a terméket fürdőkádak, zuhanyzók, mosdókagylók vagy más, vizet tartalmazó tartályok közelében.



### ⚠ **FIGYELMEZTETÉS!**

#### **Áramütésveszély!**

Ne próbálja meg saját kezűleg megjavítani a terméket. Hibás működés esetén a termék javítási munkáit bízza képzett szakemberre.

### ⚠ **FIGYELMEZTETÉS!**

#### **Áramütésveszély!**

A termék nem meríthető vízbe vagy más folyadékba. Ne tartsa a terméket folyó víz alá.

## **⚠ FIGYELMEZTETÉS!**

**Sérülésveszély!** Kapcsolja ki a terméket és szüntesse meg az áramellátását, ha tisztítja vagy ha nem használja.

## **⚠ FIGYELMEZTETÉS!**

**Áramütésveszély!** Ne használja a terméket, ha sérült. Ha a termék megsérült, válassza le a hálózati áramról és forduljon az eladóhoz.

- Ha a terméket fürdőszobában használja: Használat után mindig húzza ki az elektromos csatlakozót a konnektorból. A víz közelsége még akkor is veszéllyel járhat, ha a termék ki van kapcsolva.
- Ha a termék belsejébe folyadékok jutnak, vagy ha a termék vízbe esik, azonnal húzza ki a csatlakozót a konnektorból. A terméket újrahasználat előtt ellenőriztesse egy szakemberrel.

- Mielőtt a terméket a hálózati áramra csatlakoztatná ellenőrizze, hogy a hálózat feszültsége és áramerőssége megfelel-e a termék adattábláján feltüntetettnek.
- Ha a termék elektromos vezetéke megsérül, a kockázatok elkerülése érdekében azt a gyártónak, az ügyfélszolgálatának, vagy egy annak megfelelő képzettségű szakembernek kell kicserélnie.
- Ne használja a terméket nedves kézzel, vagy ha nedves talajon áll. Ne érjen a termékhez vagy a hálózati csatlakozóhoz nedves kézzel.

## **Egészség**

- A termék nem orvosi eszköz.

**⚠ VESZÉLY! Sérülésveszély!** A terméket ne használja inhalációs berendezés helyett.

## **⚠ FIGYELMEZTETÉS!** Ne

használja a készüléket, ha az alábbi betegségek valamelyikében szenved:

- Bőrgyulladások
- Sebek vagy duzzanatok az arcon
- A bőr kipirosodásai
- Cukorbetegség
- Ekcéma/pikkelysömör
- Szívbetegségek

- **FIGYELEM! A termék sérülésének veszélye!** Ne tegyen a víztartályba semmilyen adalékot (pl. olajakat). A víz elpárolgása után ezek az adalékok elégye kárt tehetnek a termékben.

## **Elhelyezési tanácsok**

- A terméket mindig egyenletes, stabil, hőálló, tiszta és száraz felületen használja.

## **Tűz és égési sérülések veszélye, magas hő**

### **⚠ VESZÉLY! Tűzveszély!**

A terméket soha ne hagyja felügyelet nélkül, amíg az az elektromos hálózatra csatlakozik.

- **⚠ VESZÉLY! Tűzveszély!** Soha ne melegítse fel a terméket víz nélkül.

## **⚠ FIGYELMEZTETÉS!**

### **Leforrzás és égési**

**sérülések veszélye!** Soha ne érjen a termék forró belső elemeihez. Működés közben a víztartályban forr a víz.

- **FIGYELEM! A termék sérülésének veszélye!** Ne tegye a terméket hőforrások vagy nyílt lángok közelébe.
- Mielőtt a terméket vagy az alkatrészeit szállítaná vagy tisztítaná, hagyja azokat lehűlni.
- Ne mozgassa a terméket működés közben, vagy amíg az még nem hűlt le.
- Gőzölés előtt távolítsa el a sminket és az arcápolási termékeket az arcáról.

## **Tisztítás**

- Ha a terméket nem használja, valamint tisztítás előtt húzza ki az elektromos csatlakozót a konnektorból.
- Használat után tisztítsa meg a terméket, tisztítsa ki belőle az összegyűlt zsírokat és más maradványokat.

## ● Mielőtt először használná

- Távolítsa el a csomagolóanyagokat.
- Tisztítsa meg a terméket és az alkatrészeit (ehhez lásd a „Tisztítás és ápolás” című részt).

## ● Előkészületek

- A termék az arcgőzölővel [1] vagy az orrgőzölővel [2] használható.
- A terméket mindig egyenletes, stabil, hőálló, tiszta és száraz felületen használja.

## ● Víz betöltése

- Töltsön csapvizet a mérőpohárba [11]:

### Betöltött vízmennyiség

Üzemmod- és gőzszabályozó [6]	Jelölés a mérőpoháron [11]
1	1
2	2
Működési idő	Jelölés a mérőpoháron [11]
5 perc	5 min
10 perc	10 min
15 perc	15 min

- Öntse be a vizet a víztartályba [5].

### ① MEGJEGYZÉSEK:

- A betöltés során ne haladja meg a víztartály [5] **MAX** jelzését.
- A vízmennyiségek a különböző teljesítmény-fokozatokkal (1 és 2) és működési idővel a mérőpohár [11] mindkét oldalán láthatóak (B és C ábra).

## ● Olajok, gyógynövények és por hozzáadása (opcionális)

### ① MEGJEGYZÉSEK:

- Mielőtt olajokat, gyógynövényeket használna, kérdezze meg gyógyszerészét, vagy olvassa el azok tájékoztatóit.
- Tegyen pár csepp olajat egy vattapárnára.
- A gyógynövényeket, olajokat ne közvetlenül a víztartályba [5] vagy az aromatárolóba [1] [4] tegye.
- Ha az aromatárolóra [4] az orrgőzölő [2] van felhelyezve: Húzza le az orrgőzölőt [2] az aromatárolóról [4].
- Vegye le az aromatároló fedelét [3] az aromatárolóról [1] [4]. Ha szükséges, tartsa meg az aromatároló fedelének a füleit.
- Tegyen egy vattapárnára némi olajat/gyógynövényeket/port.
- Helyezze rá a vattapárnát az aromatároló [1] [4] belső gyűrűjére.
- Tegye be az aromatároló fedelét [3] az aromatárolóba [1] [4].

## ● Arcgőzölő

- Helyezze rá az arcgőzölőt [1] az alapegységre [8]. Illessze egymáshoz az arcgőzölő nyílását és az üzemmod- és gőzszabályozót [6].
- Fogja meg az alapegységet, majd fordítsa el az arcgőzölőt az óramutató járásával megegyező irányba, amíg az a helyére nem rögzül.

## ● Orrgőzölő

- Helyezze rá az orrgőzölőt [2] az aromatárolóra [4]. Helyezze rá az orrgőzölőt [4] az alapegységre [8]: Illessze egymáshoz az orrgőzölő nyílását és az üzemmod- és gőzszabályozót [6]. Fogja meg az alapegységet [8], majd fordítsa el az aromatárolót az óramutató járásával megegyező irányba, amíg az a helyére nem rögzül.

## ● Kezelés

① **MEGJEGYZÉS:** Ne használja a terméket az arcgőzölő **1** vagy az orrgőzölő **2** nélkül.

⚠ **FIGYELMEZTETÉS! Leforrázás és égési sérülések veszélye!** Működés közben ne érintkezzen a víztartályban **5** lévő vízzel. A víz forr.

■ Dugja be az elektromos csatlakozót **9** egy konnektorba.

■ A termék be- és kikapcsolása: Fordítsa az üzemmód- és gőzszabályozót **6** az alábbi állások egyikébe:

Állás	Művelet	LED <b>7</b>
<b>0</b>	Kikapcsolt állapot	Ki
<b>1</b>	Kevés gőz	Be
<b>2</b>	★ Több gőz	Be

★ **A 2. állást tilos az orrgőzölővel **2** használni.**

① **MEGJEGYZÉS:** A gőz képződése ekkor megkezdődik. A víz mennyiségétől és a gőz beállításától függően az elegendő gőz képződése akár 10 percig is eltarthat.

■ Csukja be a szeméit és tartsa az arcát/orrát a választott gőzölő **1** **2** fölé (D és E ábra).

① **MEGJEGYZÉS:** Minél közelebb tartja az arcát vagy az orrát az arcgőzölőhöz **1** illetve az orrgőzölőhöz **2**, a gőz annál intenzívebb lesz. Ha a gőzt túl intenzívnek érzi, távolodjon el kissé.

■ **Az arcgőzölő **1** használatakor:** A gőz mennyiségét a csap **12** segítségével kézzel is szabályozhatja:

**Állás**      **Művelet**

**MIN**      Kevés gőz

**MAX**      Több gőz

(A **MIN** és **MAX** jelzések **10** az alapegység **8** hátoldalán található)

■ **A termék kikapcsolása használat után:** Kapcsolja az üzemmód- és gőzszabályozót **6** 0 állásba.

① **MEGJEGYZÉS:** Biztonsági okokból a termék automatikusan kikapcsol, ha a víztartályban **5** lévő víz elpárolgott. Ha a terméket tovább kívánja használni, húzza ki a hálózati csatlakozót **9** a konnektorból.

Az újbóli használat előtt hagyja a terméket lehűlni.

## ● Szétszerelés

⚠ **FIGYELMEZTETÉS! Leforrázás és égési sérülések veszélye!** Ne mozgassa a terméket működés közben, vagy amíg az még nem hűlt le.

■ Húzza ki a csatlakozót **9** a konnektorból.

■ Tartsa meg az alapegységet **8**, majd fordítsa el a rajta lévő gőzölőt **1** **2** az óramutató járásával ellenkező irányba a kioldáshoz. Vegye le a gőzölőt az alapegységről.

■ Vegye le a fedőt **3**, ha az rajta van. Ürítse ki az aromatároló **1** **4** tartalmát.

## ● **Tisztítás és ápolás**

- ⚠ VESZÉLY! Áramütésveszély!** A termék tisztítása előtt: Mindig húzza ki a hálózati csatlakozót **9** a konnektorból.
- ⚠ FIGYELMEZTETÉS!** A terméket soha ne merítse vízbe vagy egyéb folyadékba. Soha ne tartsa a terméket folyó víz alá.
- ⚠ FIGYELEM:** Használat után tisztítsa meg a terméket, tisztítsa ki belőle az összegyűlt zsírokat és más maradékokat.
- Törölje át az alapegységet **8** és a víztartályt **5** egy enyhén nedves ruha segítségével.
  - Ne hagyja, hogy víz vagy más folyadékok jussanak az alapegység **8** belsejébe.
  - A terméket ne tisztítsa durva tisztítószerrel vagy kemény kefék segítségével.
  - Az alkatrészeket mossa el mosogatószeres vízben. Öblítse le tiszta vízzel.
  - Tisztítás után: Törölje a részegységeket és az alkatrészeket szárazra.

## ● **Tárolás**

- Amikor a terméket nem használja, tárolja azt az eredeti csomagolásában.
- A terméket tárolja száraz, gyermekek számára nem elérhető helyen.

## ● **Mentesítés**

A csomagolás környezetbarát anyagokból készült, amelyeket a helyi újrahasznosító helyeken adhat le ártalmatlanítás céljából.



A hulladék elkülönítéséhez vegye figyelembe a csomagolóanyagban található jelzéseket. Ezek rövidítéseket (a) és számokat (b) tartalmaznak a következő jelentéssel: 1–7: műanyagok / 20–22: papír és karton / 80–98: kötőanyagok.



A termék és a csomagolóanyagok újrahasznosíthatóak, semmisítse meg ezeket elkülönítve a jobb hulladékkezelés érdekében.

A Triman-logó csak Franciaországra vonatkozik.



A kiszolgált termék megsemmisítési lehetőségeiről lakóhelye illetékes önkormányzatánál tájékozódhat.



A környezete érdekében, ne dobja a kiszolgált terméket a háztartási szemétkébe, hanem adja le szakszerű ártalmatlanításra. A gyűjtőhelyekről és azok nyitvatartási idejéről az illetékes önkormányzatnál tájékozódhat.

## ● **Garancia**

A terméket szigorú minőségi előírások betartásával gondosan gyártottuk, és szállítás előtt lelkiismeretesen ellenőriztük. Ha a terméken hiányosságot tapasztal, akkor a termék eladójával szemben törvényes jogok illetik meg Önt. Ezeket a törvényes jogokat a következőkben ismertetett garancia vállalásunk nem korlátozza.

A termékre 3 év garanciát adunk a vásárlás dátumától számítva. A garanciális idő a vásárlás dátumával kezdődik. Kérjük, jól őrizze meg a pénztári blokkot. Ez a bizonylat szükséges a vásárlás tényének az igazolásához.

Ha a termék vásárlásától számított 3 éven belül anyag- vagy gyártási hiba merül fel, akkor a választásunk szerint a terméket ingyen megjavítjuk vagy kicseréljük. A garancia megszűnik, ha a terméket megrongálták, nem szakszerűen kezelték vagy tartották karban.

A garancia az anyag- vagy gyártáshibákra vonatkozik. A garancia nem terjed ki azokra a termékrészekre, melyek normál kopásnak vannak kitéve és ezért fogyóeszköznek tekinthetők (pl. elemek), vagy a törékeny részekre sérülésére, pl. kapcsolók, akkuk, vagy üvegből készült részek.

## **Garanciális ügyek lebonyolítása**

Ügyének gyors elintézhetősége céljából, kérjük kövesse az alábbi útmutatást:

Kérjük, kérdések esetére készítse elő a pénztárblokkot és a cikkszámot (pl. IAN 123456\_7890) a vásárlás tényének az igazolására.

Kérjük, hogy a cikkszámot olvassa le a típustábláról, a gravírozásból, az Útmutató címloldaláról (balra lent), illetve a hátoldalon, vagy a termék alján található matricáról.

Amennyiben működési hibák, vagy egyéb hiányosság lépne fel, előszöris vegye fel a kapcsolatot a következőkben megnevezett szervizek egyikével telefonon, vagy e-mailen.

A hibásnak ítélt terméket ezután a vásárlást igazoló blokk, valamint a hiba leírásának és keletkezési idejének mellékelésével díjmentesen postázhatja az Önnel közölt szervizcímre.

### **Szerviz**

 **Szerviz Magyarország**

Tel.: 0680021536

E-mail: owim@lidl.hu





<b>Použitá výstražná upozornění a symboly</b> .....	Strana	26
<b>Úvod</b> .....	Strana	26
Použití ke stanovenému účelu .....	Strana	26
Rozsah dodávky .....	Strana	27
Popis dílů .....	Strana	27
Technické údaje .....	Strana	27
<b>Bezpečnostní pokyny</b> .....	Strana	27
<b>Před prvním použitím</b> .....	Strana	31
<b>Příprava</b> .....	Strana	31
Naplnění nádržky vodou .....	Strana	31
Přidání oleje/jemných bylin/prášku (Volitelné) .....	Strana	31
Obličejový parní nástavec .....	Strana	31
Nosový parní nástavec .....	Strana	31
<b>Obsluha</b> .....	Strana	32
Demontáž .....	Strana	32
<b>Čištění a péče</b> .....	Strana	33
Skladování .....	Strana	33
<b>Zlikvidování</b> .....	Strana	33
<b>Záruka</b> .....	Strana	34

## Použitá výstražná upozornění a symboly

V tomto návodu k obsluze a na obalu jsou používána následující upozornění:

	<p><b>NEBEZPEČÍ!</b> Tento symbol se signální slovem „Nebezpečí“ označuje ohrožení s vysokým stupněm rizika, které má, pokud se mu nezabrání, za následek těžké zranění nebo smrt.</p>		<p>Střídavý proud/napětí</p>
	<p><b>VAROVÁNÍ!</b> Tento symbol se signální slovem „Varování“ označuje ohrožení se středním stupněm rizika, které může mít, pokud se mu nezabrání, za následek těžké zranění nebo smrt.</p>		<p>Hertz (síťová frekvence)</p>
	<p><b>OPATRNĚ!</b> Tento symbol se signální slovem „Opatrně“ označuje ohrožení s nízkým stupněm rizika, které může mít, pokud se mu nezabrání, za následek malé nebo lehké zranění.</p>		<p>Watt</p>
	<p><b>UPOZORNĚNÍ!</b> Tento symbol se signálním slovem „Upozornění“ poskytuje další užitečné informace.</p>		<p>Symbol pro výrobek ochranné třídy II</p>
	  		<p>Tento symbol ukazuje, že výrobek nesmí být umísťován do vany, sprchy nebo nádoby plné vody.</p> <p>Bezpečné pro potraviny Tento výrobek nemá žádný negativní vliv na chuť a vůni.</p> <p>Nepoužívejte nosový parní nástavec <b>2</b> v parní poloze <b>2</b>.</p>

## OBLIČEJOVÁ SAUNA

### ● Úvod

Blahopřejeme Vám ke koupi nového výrobku. Rozhodli jste se pro kvalitní produkt. Návod k obsluze je součástí tohoto výrobku. Obsahuje důležité pokyny pro bezpečnost, použití a likvidaci. Před použitím výrobku se seznamte se všemi pokyny k obsluze a bezpečnostními pokyny. Používejte výrobek jen popsaným způsobem a na uvedených místech. Při předání výrobku třetí osobě předejte i všechny podklady.

### ● Použití ke stanovenému účelu

Toto obličejová sauny je určena pro péči o obličej s párou.

Tento výrobek je koncipován pro použití v domácnostech. Není určen ke komerčnímu použití.

Výrobce nepřebírá žádnou odpovědnost za škody způsobené neodborným použitím.

## ● Rozsah dodávky

Zkontrolujte výrobek po vybalení na úplnost a bezvadný stav všech částí. Před použitím odstraňte všechny obalové materiály.

Pokud některé díly chybí nebo jsou poškozené, obraťte se na náš zákaznický servis.

- 1 x Základní jednotka
- 1 x Obličejový parní nástavec s aroma nádobkou
- 1 x Nosový parní nástavec
- 1 x Aroma nádobka (nosový parní nástavec)
- 1 x Víko aroma nádobky  
(pro obličejový a nosový parní nástavec)
- 1 x Odměrka
- 1 x Návod na obsluhu

## ● Popis dílů

Rozložte před čtením poskládanou stránku s výkresy. Seznamte se se všemi funkcemi výrobku.

- 1 Obličejový parní nástavec s aroma nádobkou
- 2 Nosový parní nástavec
- 3 Víko aroma nádobky  
(pro obličejový a nosový parní nástavec)
- 4 Aroma nádobka  
(Nosový parní nástavec)
- 5 Vodní nádržka
- 6 Provozní/parní regulátor (0 1 2)
- 7 LED
- 8 Základní jednotka

- 9 Připojné vedení se síťovou zástrčkou
- 10 Indikace **MIN** a **MAX**  
(Na zadní straně základní jednotky)
- 11 Odměrka
- 12 Kolík

## ● Technické údaje

Vstupní napětí:	220–240 V~, 50–60 Hz
Ochranná třída:	II
Příkon:	100 W



## Bezpečnostní pokyny

**SEZNAMTE SE PŘED POUŽITÍM VÝROBKU SE VŠEMI BEZPEČNOSTNÍMI POKYNY A POKYNY PRO OBSLUHU! KDYŽ PŘEDÁVÁTE TENTO VÝROBEK JINÝM LIDEM, PŘEDEJTE JIM I VŠECHNY DOKUMENTY!**

V případě poškození v důsledku nedodržení tohoto návodu na obsluhu se Vaše záruka ruší! Za následné škody se nepřebírá žádná odpovědnost! V případě škody na majetku nebo zranění způsobené nesprávným používáním nebo nedodržením bezpečnostních pokynů se nepřebírá žádná odpovědnost!

## Děti a osoby se zdravotním omezením



### ⚠ **VAROVÁNÍ!** **NEBEZPEČÍ SMRTI A NEHOD PRO BATOLATA A DĚTI!**

Nikdy nenechejte děti bez dozoru s obalovým materiálem. Existuje nebezpečí udušení obalovým materiálem. Děti často podcení nebezpečí.

⚠ **VAROVÁNÍ! Nebezpečí popálenin!** Udržujte děti a zvířata mimo dosah výrobku, když je v provozu, nebo když se chladí. Vypouštěné pára může popálit citlivou pokožku.

- Tento přístroj mohou používat děti starší 8 let i osoby se sníženými fyzickými, smyslovými či mentálními schopnostmi nebo s nedostatkem zkušeností a znalostí, pokud jsou pod dohledem nebo byly poučeny ohledně bezpečného používání přístroje a chápou z toho vyplývající rizika.

- Děti si nesmí s výrobkem hrát.
- Čištění a užitelská údržba nesmí být prováděny dětmi, ledaže by byly pod dozorem.

### **Elektrická bezpečnost** ⚠ **VAROVÁNÍ!**

#### **Nebezpečí zranění elektrickým proudem!**

Nepoužívejte tento výrobek v blízkosti van, sprch, umyvadel či jiných nádrží, které obsahují vodu.



⚠ **VAROVÁNÍ! Nebezpečí zranění elektrickým proudem!** Nepokoušejte se výrobek sami opravovat. V případě poruchy smí opravy provádět výhradně kvalifikovaný personál.

⚠ **VAROVÁNÍ! Nebezpečí zranění elektrickým proudem!** Výrobek nesmí být ponořován do vody nebo jiných kapalin. Výrobek nedržte pod tekoucí vodou.

**⚠ VAROVÁNÍ! Nebezpečí poranění!** Výrobek vypněte a odpojte jej od elektrického napájení předtím, než ho začnete čistit, a když výrobek nebudete používat.

**⚠ VAROVÁNÍ! Nebezpečí zranění elektrickým proudem!** Poškozený výrobek nepoužívejte. Když je výrobek možná poškozen odpojte ho od elektrické sítě a obraťte se na svého prodejce.

- Používáte-li výrobek v koupelně: Vytáhněte síťovou zástrčku po použití vždy ze zásuvky. Blízkost vody představuje nebezpečí, i když je přístroj vypnutý.
- Pokud se kapalina dostane do výrobku nebo výrobek spadne do vody, okamžitě vytáhněte síťovou zástrčku. Výrobek musí být před opětovným využitím testován odborníkem.

- Před připojením k napájení se ujistěte, zda jsou napětí a proud v souladu s informacemi na typovém štítku výrobku.
- Když je síťové přírodní vedení tohoto výrobku poškozeno, musí být nahrazeno výrobcem nebo jeho zákaznickou službou nebo podobně kvalifikovanou osobou, aby se zabránilo ohrožení.
- Nepoužívejte výrobek s mokřýma rukama nebo pokud stojíte na vlhké podlaze. Nedotýkejte se ani výrobku ani síťové zástrčky mokřýma rukama.

## **Zdraví**

- Tento výrobek není lékařský výrobek.

**⚠ NEBEZPEČÍ! Nebezpečí poranění!** Nepoužívejte tento produkt jako náhradu za inhalační přístroj.

**⚠ VAROVÁNÍ!** Nepoužívejte tento výrobek, jestliže trpíte jednou z následujících nemocí:

- Dermatitidy
- Rány/otoky v obličeji
- Zčervenání kůže
- Diabetes
- Ekzémy/psoriáza
- Onemocnění srdce

■ **VÝSTRAHA! Nebezpečí poškození výrobku!** Do vodní nádržky nepřidávejte žádné přísady (např. olej). Po odpaření vody, se mohou tyto přísady spálit a poškodit výrobek.

### Instalační pokyny

- Provozujte výrobek vždy na rovné, stabilní, tepelně odolné a suché ploše.

### Nebezpečí požáru/popálení a žáru

**⚠ NEBEZPEČÍ! Nebezpečí požáru!** Nenechávejte tento přístroj nikdy bez dozoru, pokud je připojen k síti.

**⚠ NEBEZPEČÍ! Nebezpečí požáru!** Nikdy výrobek neohřívejte, pokud neobsahuje vodu.

**⚠ VAROVÁNÍ! Nebezpečí poranění popálením/opařením!** Nedotýkejte horkých vnitřních částí výrobku. Během provozu se vaří voda ve vodní nádrži.

■ **VÝSTRAHA! Nebezpečí poškození výrobku!**

Neumísťujte přístroj v blízkosti zdrojů tepla nebo otevřeného ohně.

- Před přepravou nebo čištěním nechte výrobek a veškeré příslušenství vychladnout.
- Výrobek nepohybujte, pokud je v provozu nebo chladne.
- Odstraňte před napařováním ze svého obličeje make-up a přípravky pro péči.

### Čištění

- Oddělte výrobek od sítě po dobu jeho nepoužívání a před jeho čištěním.
- Po použití by měl být výrobek očištěn, aby se zabránilo nahromadění mastnoty a jiných zbytků.

## ● Před prvním použitím

- Odstraňte veškeré balicí materiály.
- Očistěte výrobek a jeho díly příslušenství (viz oddíl „Čištění a péče“).

## ● Příprava

- Tento výrobek může být použit s obličejovým parním nástavcem [1], nebo nosovým parním nástavcem [2].
- Provozujte výrobek vždy na rovné, stabilní, tepelně odolné a suché ploše.

## ● Naplnění nádržky vodou

- Naplňte vodu z vodovodu do odměrky [11]:

### Hladina vody

Provozní/parní regulátor [6]	Značka na odměrce [11]
------------------------------	------------------------

1	1
---	---

2	2
---	---

Provozní doba	Značka na odměrce [11]
---------------	------------------------

5 minut	5 min
---------	-------

10 minut	10 min
----------	--------

15 minut	15 min
----------	--------

- Nalijte vodu do vodní nádržky [5].

## ❗ UPOZORNĚNÍ:

- Nepřekračujte při plnění plnicí značku **MAX** vodní nádržky [5].
- Množství vody v různých nastaveních výkonu (1 a 2) a provozní doby jsou uvedeny na obou stranách odměrky [11] (obr. B, C).

## ● Přidání oleje/jemných bylin/prášku (Volitelné)

### ❗ UPOZORNĚNÍ:

- Zeptejte se svého lékárníka nebo si před přidáním bylin a olejů přečtěte příbalovou informaci.
- Dejte několik kapek oleje na vatový tampon.
- Nedávejte byliny a oleje přímo do vodní nádržky [5] nebo do aroma nádoby [1] [4].
- Pokud by se měl nosový parní nástavec [2] nacházet na aroma nádobce [4]: Nejprve stáhněte z aroma nádoby [4] nosový parní nástavec [2].
- Odstraňte víko aroma nádoby [3] z aroma nádoby [1] [4]. Uchopte, pokud je to nutné, výstupky víka aroma nádoby.
- Potřete bavlněný polštářek trochou oleje/jemnými bylinami/práškem.
- Položte vatový polštářek na vnitřní kroužek aroma nádržky [1] [4].
- Vložte víko aroma nádoby [3] do aroma nádoby [1] [4].

## ● Obličejový parní nástavec

- Dejte obličejový parní nástavec [1] na základní jednotku [8]. Vyrovnějte otvor obličejového parního nástavce na provozní/parní regulátor [6].  
Pevně podržte základní jednotku a otáčejte obličejovým parním nástavcem, dokud nezacvakne ve směru hodinových ručiček.

## ● Nosový parní nástavec

- Umístěte nosový parní nástavec [2] na aroma nádobce [4].  
Nasadte nosový parní nástavec [4] na základní jednotku [8]: Vyrovnějte otvor nosového parního nástavce na provozní/parní regulátoru [6].  
Držte pevně základní jednotku [8] a otočte aroma nádobku ve směru hodinových ručiček, dokud nezapadne na místo.

## ● **Obsluha**

- ❶ **UPOZORNĚNÍ:** Neprovozujte výrobek bez obličejového parního nástavce [1], nebo nosového parního nástavce [2].

⚠ **VAROVÁNÍ! Nebezpečí poranění popálením/opařením!** Nedotýkejte se za provozu vody ve vodní nádržce [5]. Voda se vaří.

- Spojte síťovou zástrčku [9] se zásuvkou.
- Výrobek zapnout/vypnout: Otočte provozní/parní regulátor [6] do jedné z následujících poloh:

Poloha	Akce	LED [7]
0	Výrobek vypnut	Vyp
1	Málo páry	Zap
2	* Více páry	Zap

\* **Poloha 2 se nesmí používat s nosovým parním nástavcem [2].**

- ❶ **UPOZORNĚNÍ:** Pára se nyní vyrábí. V závislosti na množství vody a nastavení páry, to může trvat až 10 minut, až se vytvoří dostatek páry.

- Zavřete oči a držte svou tvář/nos nad zvoleným parním nástavcem [1] [2] (obr. D, E).

- ❶ **UPOZORNĚNÍ:** Čím blíže svou tvář, nebo svůj nos držíte u obličejového parního nástavce [1] nebo nosového parního nástavce [2], tím intenzivnější je pára. Stáhněte se trochu dozadu, pokud je pára příliš intenzivní.

- **Při použití obličejového parního nástavce [1]:** Množství páry lze nastavit ručně kolíkem [12]:

Poloha	Akce
MIN	Málo páry
MAX	Více páry

(Indikace **MIN** a **MAX** [10] se nacházejí na zadní straně základní jednotky [8])

- **Výrobek na konci používání vypněte:**

Nastavte provozní/parní regulátor [6] do polohy 0.

- ❶ **UPOZORNĚNÍ:** Z bezpečnostních důvodů se výrobek automaticky vypne, když se voda ve vodní nádržce [5] odpaří. Chcete-li pokračovat v používání výrobku, vytáhněte síťovou zástrčku [9] ze zásuvky.

Nechte výrobek vychladit, než ho znovu použijete.

## ● **Demontáž**

⚠ **VAROVÁNÍ! Nebezpečí poranění popálením/opařením!** Výrobek nepohybujte, pokud je v provozu nebo chladne.

- Vytáhněte síťovou zástrčku [9] ze zásuvky.
- Pevně podržte základní jednotku [8] a otočte parní nástavec [1] [2] proti směru hodinových ručiček, abyste ho odemkli. Odejměte parní nástavec ze základní jednotky.
- Odstraňte popř. víko [3]. Zlikvidujte obsah aroma nádobky [1] [4].



## ● Čištění a péče

- ⚠ **NEBEZPEČÍ! Nebezpečí zranění elektrickým proudem!** Před čištěním výrobku: Vytáhněte vždy síťovou zástrčku **9** ze zásuvky.
- ⚠ **VAROVÁNÍ!** Nikdy neponořujte výrobek do vody nebo jiných kapalin. Nikdy výrobek nedržte pod tekoucí vodou.
- ⚠ **VÝSTRAHA:** Po použití by měl být výrobek očištěn, aby se zabránilo nahromadění mastnoty a jiných zbytků.
- Vyčistěte základní jednotku **8** a vodní nádržku **5** vlhkým hadříkem.
  - Nenechte dovnitř základní jednotky **8** proniknout vodu nebo jiné kapaliny.
  - Nečistěte zařízení agresivními čistícími prostředky nebo tvrdými kartáči.
  - Vyčistěte díly příslušenství v teplé mýdlové vodě. Opláchněte čistou vodou.
  - Po čištění: Všechny díly a příslušenství usušte.
- ## ● Skladování
- Výrobek skladujte, když není používán, v původním obalu.
  - Uchovávejte výrobek na suchém, pro děti nedostupném místě.

## ● Zlikvidování

Obal se skládá z ekologických materiálů, které můžete zlikvidovat prostřednictvím místních sběrů recyklovatelných materiálů.



Při třídění odpadu se řiďte podle označení obalových materiálů zkratkami (a) a čísl (b), s následujícím významem: 1–7: umělé hmoty / 20–22: papír a lepenka / 80–98: složené látky.



Výrobek a obalové materiály jsou recyklovatelné, zlikvidujte je odděleně pro lepší odstranění odpadu.

Logo Triman platí jen pro Francii.



O možnostech likvidace vysloužilých zařízení se informujte u správy vaší obce nebo města.



V zájmu ochrany životního prostředí vysloužilý výrobek nevyhazujte do domovního odpadu, ale předejte k odborné likvidaci. O sběrnách a jejich otevíracích hodinách se můžete informovat u příslušné správy města nebo obce.

## ● **Záruka**

Výrobek byl vyroben s nejvyšší pečlivostí podle přísných kvalitativních směrnic a před odesláním prošel výstupní kontrolou. V případě závad máte možnost uplatnění zákonných práv vůči prodejci. Vaše práva ze zákona nejsou omezena naší níže uvedenou zárukou.

Na tento artikl platí 3 záruka od data zakoupení. Záruční lhůta začíná od data zakoupení. Uschovejte si dobře originál pokladní stvrzenky. Tuto stvrzenku budete potřebovat jako doklad o zakoupení.

Pokud se do 3 let od data zakoupení tohoto výrobku vyskytne vada materiálu nebo výrobní vada, výrobek Vám – dle našeho rozhodnutí – bezplatně opravíme nebo vyměníme. Tato záruka zaniká, jestliže se výrobek poškodí, neodborně použil nebo neobdržel pravidelnou údržbu.

Záruka platí na vady materiálu a výrobní vady. Tato záruka se nevztahuje na díly výrobku podléhající opotřebením (např. na baterie), dále na poškození křehkých, choulostivých dílů, např. vypínačů, akumulátorů nebo dílů zhotovených ze skla.

## **Postup v případě uplatňování záruky**

Pro zajištění rychlého zpracování Vašeho případu se řiďte následujícími pokyny:

Pro všechny požadavky si připravte pokladní stvrzenku a číslo artiklu (např. IAN 123456\_7890) jako doklad o zakoupení.

Číslo artiklu najdete na typovém štítku, gravuře, titulní stránce návodu (vlevo dole) nebo na nálepce na zadní nebo spodní straně.

V případě poruch funkce nebo jiných závad nejdříve kontaktujte, telefonicky nebo e-mailem, v následujícím textu uvedené servisní oddělení.

Výrobek registrovaný jako vadný potom můžete s přiloženým dokladem o zakoupení (pokladní stvrzenkou) a údaji k závadě a kdy k ní došlo, bezplatně zaslat na adresu servisu, která Vám byla sdělena.

### **Servis**

 **Servis Česká republika**

Tel.: 800600632

















E-Mail: [owim@lidl.cz](mailto:owim@lidl.cz)



<b>Použitie výstražné upozornenia a symboly</b> .....	Strana	36
<b>Úvod</b> .....	Strana	36
Použitie v súlade s určením .....	Strana	36
Rozsah dodávky .....	Strana	37
Popis súčiastok .....	Strana	37
Technické údaje .....	Strana	37
<b>Bezpečnostné upozornenia</b> .....	Strana	37
<b>Pred prvým použitím</b> .....	Strana	41
<b>Príprava</b> .....	Strana	41
Naplniť vodu .....	Strana	41
Pridanie oleja/jemných bylínok/prášku (voliteľné) .....	Strana	41
Tvárový nadstavec .....	Strana	41
Nosový nadstavec .....	Strana	41
<b>Obsluha</b> .....	Strana	42
Demontáž .....	Strana	42
<b>Čistenie a starostlivosť</b> .....	Strana	43
Skladovanie .....	Strana	43
<b>Likvidácia</b> .....	Strana	43
<b>Záruka</b> .....	Strana	44

## Použité výstražné upozornenia a symboly

V tejto príručke a na obale sa používajú nasledujúce upozornenia:

	<p><b>NEBEZPEČENSTVO!</b> Tento symbol so signálnym slovom „Nebezpečenstvo“ označuje nebezpečenstvo s vysokým stupňom rizika, ktoré, ak sa mu nevyhnete, bude mať za následok smrť alebo vážne zranenie.</p>		<p>Striedavý prúd/striedavé napätie</p>
	<p><b>VÝSTRAHA!</b> Tento symbol so signálnym slovom „Výstraha“ označuje nebezpečenstvo so stredným stupňom rizika, ktoré, ak sa mu nevyhnete, bude mať za následok vážne zranenie alebo smrť.</p>		<p>Hertz (sieťová frekvencia)</p>
	<p><b>POZOR!</b> Tento symbol so signálnym slovom „Pozor“ označuje nebezpečenstvo s nízkym stupňom rizika, ktoré, ak sa mu nevyhnete, bude mať za následok ľahké alebo stredne ťažké zranenie.</p>		<p>Watt</p>
	<p><b>UPOZORNENIE:</b> Tento symbol so signálnym slovom „Upozornenie“ ponúka ďalšie užitočné informácie.</p>		<p>Symbol pre produkt s triedou ochrany II</p>
	<p><b>1</b>  </p>		<p>Tento symbol zobrazuje, že produkt sa nesmie položiť do vane, sprchy alebo do nádoby plnej vody.</p>
	<p><b>2</b> </p>		<p>Značka CE potvrdzuje zhodu so smernicami EÚ, ktoré sú relevantné pre produkt.</p>
	<p>Nosový nadstavec <b>2</b> nepoužívajte v polohe naparovania <b>2</b>.</p>		<p>Bezpečný pre potraviny Tento výrobok žiadnym spôsobom negatívne neovplyvňuje na chuť alebo vôňu.</p>

## SAUNA NA TVÁR

### ● Úvod

Blahoželáme Vám ku kúpe Vášho nového výrobku. Rozhodli ste sa pre veľmi kvalitný výrobok. Návod na obsluhu je súčasťou tohto výrobku. Obsahuje dôležité upozornenia týkajúce sa bezpečnosti, používania a likvidácie. Skôr ako začnete výrobok používať, oboznámte sa so všetkými pokynmi k obsluhu a bezpečnosti. Výrobok používajte iba v súlade s popisom a v uvedených oblastiach používania. V prípade postúpenia výrobku ďalším osobám odovzdajte aj všetky dokumenty patriace k výrobku.

### ● Použitie v súlade s určením

Táto sauna na tvár je určená na starostlivosť o pleť. Produkt je určený na domáce použitie. Nie je určený na komerčné použitie. Výrobca nepreberá žiadnu zodpovednosť za škody spôsobené neodborným používaním.

## ● Rozsah dodávky

Po rozbalení skontrolujte produkt, či je kompletný a či sú všetky diely v bezchybnom stave. Pred používaním odstráňte všetky obalové materiály.

Ak niektoré diely chýbajú alebo sú poškodené, obráťte sa na našu zákaznícku službu.

- 1 x Základná jednotka
- 1 x Tvárový nadstavec so zásobníkom na aromaterapiu
- 1 x Nosový nadstavec
- 1 x Zásobník na aromaterapiu (nosový nadstavec)
- 1 x Kryt na zásobník na aromaterapiu (pre tvárový i nosový nadstavec)
- 1 x Odmerka
- 1 x Návod na používanie

## ● Popis súčastok

Pred čítaním si rozložte stranu s nákresemi. Oboznámte sa so všetkými funkciami produktu.

- 1 Tvárový nadstavec so zásobníkom na aromaterapiu
- 2 Nosový nadstavec
- 3 Kryt na zásobník na aromaterapiu (pre tvárový i nosový nadstavec)
- 4 Zásobník na aromaterapiu (Nosový nadstavec)
- 5 Zásobník na vodu
- 6 Ovládač prevádzky/pary (0 1 2)
- 7 LED indikátor
- 8 Základná jednotka

- 9 Napájací kábel so sieťovou zástrčkou
- 10 Zobrazenia **MIN** a **MAX** (na zadnej strane základnej jednotky)
- 11 Odmerka
- 12 Kolík

## ● Technické údaje

Vstupné napätie:	220–240 V~, 50–60 Hz
Trieda ochrany:	II
Príkon:	100 W



## Bezpečnostné upozornenia

**PRED POUŽITÍM PRODUKTU SA OBOZNÁMTE SO VŠETKÝMI BEZPEČNOSTNÝMI UPOZORNENIAMÍ A POKYNNAMI NA OBSLUHU! KEĎ BUDETE TENTO PRODUKT ODOVZDÁVAŤ ĎALEJ, ODOVZDAJTE AJ KOMPLETNÚ DOKUMENTÁCIU K PRODUKTU!**

V prípade poškodenia z dôvodu nedodržania tohto návodu na používanie zaniká nárok na záruku! Za následne vzniknuté škody nepreberáme žiadnu záruku! V prípade majetkových alebo personálnych škôd z dôvodu neodborného používania alebo nedodržania bezpečnostných upozornení nepreberáme žiadnu zodpovednosť!

## Deti a osoby s postihnutím



### **⚠ VÝSTRAHA!** **NEBEZPEČENSTVO** **OHROZENIA ŽIVOTA** **A NEBEZPEČENSTVO** **NEHODY PRE MALÉ** **DETI A DETI!**

Nikdy nenechávajte deti bez dozoru s obalovým materiálom. Existuje nebezpečenstvo udusenía obalovým materiálom. Deti často podceňujú nebezpečenstvá.

### **⚠ VÝSTRAHA!**

#### **Nebezpečenstvo**

**popálenia!** Počas prevádzky alebo chladnutia držte deti a zvieratá ďalej od produktu. Stúpajúca para môže spôsobiť popálenie citlivej pokožky.

- Tento produkt môžu používať deti od 8 rokov a staršie, ako aj osoby so zníženými fyzickými, zmyslovými alebo duševnými schopnosťami, alebo nedostatkom skúseností a vedomostí, len ak sú pod dozorom alebo boli poučené ohľadom bezpečného používania výrobku a z toho vyplývajúcich nebezpečenstiev.

- Tento produkt nie je hračka pre deti.
- Čistenie a používateľskú údržbu môžu deti vykonávať jedine pod dozorom.

## Elektrická bezpečnosť

### **⚠ VÝSTRAHA!**

#### **Nebezpečenstvo** **zásahu elektrickým** **prúdom!**

Tento produkt nepožívajte v blízkosti vane, sprchy, umývadiel alebo iných nádob, ktoré obsahujú vodu.



### **⚠ VÝSTRAHA!**

#### **Nebezpečenstvo zásahu** **elektrickým prúdom!**

Neskúšajte produkt opravovať sami. V prípade poruchy môžu opravy vykonávať výlučne kvalifikovaní odborníci.

### **⚠ VÝSTRAHA!**

**Nebezpečenstvo zásahu elektrickým prúdom!** Produkt sa nesmie ponárať do vody alebo iných tekutín. Produkt nevkladajte pod tečúcu vodu.

## **⚠ VÝSTRAHA!**

### **Nebezpečenstvo**

**poranenia!** Skôr ako produkt očistíte, a ak ho nepoužívate, vypnite ho a odpojte zo zdroja prúdu.

## **⚠ VÝSTRAHA!**

### **Nebezpečenstvo zásahu elektrickým prúdom!**

Nepoužívajte poškodený produkt. Ak sa produkt poškodí, odpojte ho z elektrickej siete a obráťte sa na svojho obchodníka.

- Ak produkt používate v kúpeľni: Po použití vždy vytiahnite sieťovú zástrčku zo zásuvky. Blízkosť vody predstavuje nebezpečenstvo, aj keď je produkt vypnutý.
- Ak sa do produktu dostane voda alebo produkt spadne do vody, okamžite vytiahnite sieťovú zástrčku. Pred opätovným použitím musí produkt skontrolovať odborník.

- Pred zapojením napájania sa uistite, že napätie a prúd sa zhodujú s údajmi, ktoré sú uvedené na typovom štítku produktu.
- Ak je napájacie vedenie tohto produktu poškodené, musí ho vymeniť výrobca, jeho servisný zástupca, alebo podobne kvalifikovaná osoba, aby sa predišlo nebezpečenstvám.
- Produkt nepoužívajte s mokrými rukami alebo ak stojíte na mokrej zemi. Mokrými rukami sa nedotýkajte ani produktu, ani sieťovej zástrčky.

## **Zdravie**

- Tento produkt nie je lekársky produkt.

## **⚠ NEBEZPEČENSTVO!**

### **Nebezpečenstvo**

**poranenia!** Tento produkt nepoužívajte ako náhradu za inhalátor.

**⚠ VÝSTRAHA!** Nepoužívajte tento produkt, ak trpíte niektorým z nasledujúcich ochorení:

- Zápal kože
- Rany/opuchy na tvári
- Sčervenanie kože
- Diabetes
- Ekzémy/psoriáza
- Srdcové ochorenia

■ **OPATRNE! Nebezpečenstvo poškodenia produktu!** Do zásobníka na vodu nepridávajte žiadne prísady (napr. olej). Po odparení vody môžu tieto prísady zhorieť a poškodiť produkt.

### Upozornenia k inštalácii

- Produkt vždy prevádzkujte na rovnom, stabilnom, tepluvzdornom, čistom a suchom povrchu.

### Nebezpečenstvo ohňa/ popálením a tepla

**⚠ NEBEZPEČENSTVO!**

**Nebezpečenstvo ohňa!** Kým je produkt zapojený v elektrickej sieti, nenechávajte ho bez dozoru.

**⚠ NEBEZPEČENSTVO!**

**Nebezpečenstvo ohňa!** Produkt nikdy nepoužívajte, ak neobsahuje vodu.

**⚠ VÝSTRAHA!**

### Nebezpečenstvo poranenia v dôsledku popálenia/ oparenia!

Nedotýkajte sa horúcich častí vo vnútri produktu. Počas prevádzky voda v zásobníku na vodu vri.

■ **OPATRNE! Nebezpečenstvo poškodenia produktu!**

Produkt neumiestňujte v blízkosti zdrojov tepla alebo otvoreného ohňa.

- Skôr ako budete produkt prepravovať alebo čistiť, nechajte ho a všetky jeho súčasti vychladnúť.
- Produkt nepresúvajte, kým je v prevádzke alebo sa ochladzuje.
- Pred naparovaním odstráňte z tváre make-up a prípravky na oštenie pleti.

### Čistenie

- V čase nepoužívania produktu a pred čistením ho odpojte od elektrickej siete.
- Po použití by sa mal produkt vyčistiť, aby sa odstránili nánosy mastnoty a iných zvyškov.



## ● Pred prvým použitím

- Odstráňte všetok obalový materiál.
- Vyčistite produkt a jeho príslušenstvo (viď „Čistenie a ošetrovanie“).

## ● Príprava

- Produkt je možné použiť s tvárovým nastavcom [1] alebo nosovým nastavcom [2].
- Produkt vždy prevádzkujte na rovnom, stabilnom, tepluvzdornom, čistom a suchom povrchu.

## ● Naplniť vodu

- Naplňte odmerku [11] vodou z vodovodu:

### Hladina vody

Ovládač prevádzky/ pary [6]	Značka na odmerke [11]
--------------------------------	---------------------------

1	1
---	---

2	2
---	---

Prevádzkový čas	Značka na odmerke [11]
-----------------	---------------------------

5 minút	5 min.
---------	--------

10 minút	10 min.
----------	---------

15 minút	15 min.
----------	---------

- Nalejte vodu do zásobníka na vodu [5].

## ① UPOZORNENIA:

- Pri naplnení neprekračujte značku plnenia **MAX** [5] na zásobníku na vodu.
- Množstvá vody s rôznymi nastaveniami výkonu (1 a 2) a prevádzkové časy sú uvedené na oboch stranách odmerky [11] (obr. B, C).

## ● Pridanie oleja/jemných bylínok/prášku (voliteľné)

### ① UPOZORNENIA:

- Pred pridaním bylínok a olejov sa informujte v lekární alebo si prečítajte príbalový leták.
- Na vatový vankúšik dajte pár kvapiek oleja.
- Bylinky a olej nepridávajte priamo do zásobníka na vodu [5] alebo zásobníka na aromaterapiu [1] [4].
- Ak sa nachádza nosový nastavec [2] na zásobníku na aromaterapiu [4]: Najprv stiahnite nosový nastavec [2] zo zásobníka na aromaterapiu [4].
- Odoberte kryt [3] zo zásobníka na aromaterapiu [1] [4]. Ak je to nutné, chyťte konce krytu na zásobník na aromaterapiu.
- Na vatový vankúšik natrite trochu oleja/jemnej bylinky/prášku.
- Vložte vatový vankúšik na vnútorný krúžok zásobníka na aromaterapiu [1] [4].
- Nasadte kryt [3] na zásobník na aromaterapiu [1] [4].

## ● Tvárový nastavec

- Nasadte tvárový nastavec [1] na základnú jednotku [8]. Vyrovnajte otvor tvárového nastavca na ovládači prevádzky/pary [6]. Pevne držte základnú jednotku a točte tvárovým nastavcom v smere hodinových ručičiek, kým nezacvakne.

## ● Nosový nastavec

- Umiestnite nosový nastavec [2] na zásobník na aromaterapiu [4]. Nasadte nosový nastavec [4] na základnú jednotku [8]: Vyrovnajte otvor nosového nastavca na ovládači prevádzky/pary [6]. Pevne držte základnú jednotku [8] a točte zásobníkom na aromaterapiu v smere hodinových ručičiek, kým nezacvakne.

## ● **Obsluha**

❗ **UPOZORNENIE:** Produkt neprevádzkujte bez tvárového nastavca [1] resp. bez nosového nastavca [2].

⚠ **VÝSTRAHA! Nebezpečenstvo poranenia v dôsledku popálenia/oparenia!** Počas prevádzky sa nedotýkajte vody v zásobníku na vodu [5]. Voda vri.

- Pripojte sieťovú zástrčku [9] do sieťovej zásuvky.
- Produkt vypnúť/zapnúť: Otočte ovládač prevádzky/pary [6] do jednej z nasledujúcich polôh:

Poloha	Činnosť	LED indikátor [7]
0	Produkt vypnutý	Vyp.
1	Málo pary	Zap.
2	* Viac pary	Zap.

\* **Poloha 2 nesmie byť použitá s nosovým nastavcom [2].**

❗ **UPOZORNENIE:** Teraz sa vytvára para. V závislosti od množstva vody a nastavenia pary môže trvať až 10 minút, kým sa para začne tvoriť.

- Zatvorte oči a podržte tvár/nos nad zvoleným nastavcom [1] [2] (obr. D, E).

❗ **UPOZORNENIE:** Čím bližšie si dáte tvár resp. nos nad tvárový nastavec [1] resp. nosový nastavec [2], tým intenzívnejšia bude para. Ak by bola para veľmi intenzívna, trochu sa odťahnite.

■ **Pri použití tvárového nastavca [1]:**

Množstvo pary sa dá nastaviť manuálne pomocou kolíka [12]:

### Poloha Činnosť

**MIN** Málo pary

**MAX** Viac pary

(Zobrazenia **MIN**- a **MAX** [10] sa nachádzajú na zadnej strane základnej jednotky [8].)

■ **Produkt po skončení použitia vypnúť:**

Nastavte ovládač prevádzky/pary [6] do polohy 0.

❗ **UPOZORNENIE:** Produkt sa z bezpečnostných dôvodov automaticky vypne, ak sa voda zo zásobníka na vodu [5] odparí. Ak chcete produkt ďalej používať, vytiahnite sieťovú zástrčku [9] zo zásuvky.

Pred ďalším použitím nechajte produkt vychladnúť.

## ● **Demontáž**

⚠ **VÝSTRAHA! Nebezpečenstvo poranenia v dôsledku popálenia/oparenia!** Produkt nepresúvajte, kým je v prevádzke alebo sa ochladzuje.



- Vytiahnite sieťovú zástrčku [9] zo zásuvky.
- Pevne držte základnú jednotku [8] a točte nastavec [1] [2] proti smeru hodinových ručičiek, aby sa odblokoval. Odstráňte nastavec zo základnej jednotky.
- V prípade potreby odstráňte kryt [3]. Odstráňte obsah zásobníka na aromaterapiu [1] [4].

## ● Čistenie a starostlivosť

⚠ **NEBEZPEČENSTVO! Nebezpečenstvo zásahu elektrickým prúdom!** Pred čistením produktu: Vždy vytiahnite sieťovú zástrčku  zo zásuvky.

⚠ **VÝSTRAHA!** Produkt neponárajte do vody alebo iných kvapalín. Produkt nikdy nedržte pod tečúcou vodou.

⚠ **OPATRNE:** Po použití by sa mal produkt vyčistiť, aby sa zabránilo nánosom mastnoty a iných zvyškov.

- Základnú jednotku  a zásobník na vodu  očistite jemnou navlhčenou handrou.
- Do vnútra základnej jednotky  nenechajte vniknúť vodu ani žiadnu inú tekutinu.
- Produkt nečistite agresívnymi čistiacimi prostriedkami alebo tvrdou kefou.
- Príslušenstvo čistite teplou mydlovou vodou. Opláchnuť čistou vodou.
- Po očistení: Vysušiť všetky časti i príslušenstvo.

## ● Skladovanie

- Produkt skladujte v pôvodnom obale, keď ho nepoužívate.
- Produkt skladujte na suchom a deťom neprístupnom mieste.

## ● Likvidácia

Obal pozostáva z ekologických materiálov, ktoré môžete odovzdať na miestnych recyklačných zberných miestach.



Všímajte si prosím označenie obalových materiálov pre triedenie odpadu, sú označené skratkami (a) a číslami (b) s nasledujúcim významom: 1-7: Plasty / 20-22: Papier a kartón / 80-98: Spojené látky.



Výrobok a obalové materiály sú recyklovateľné, zlikvidujte ich oddelene pre lepšie spracovanie odpadu. Triman-Logo platí iba pre Francúzsko.



O možnostiach likvidácie opotrebovaného výrobku sa môžete informovať na Vašej obecnej alebo mestskej správe.



Ak výrobok doslúžil, v záujme ochrany životného prostredia ho neodhoďte do domového odpadu, ale odovzdajte na odbornú likvidáciu. Informácie o zberných miestach a ich otváracích hodinách získate na Vašej príslušnej správe.

## ● Záruka

Tento výrobok bol dôkladne vyrobený podľa prísnych akostných smerníc a pred dodaním svedomito testovaný. V prípade nedostatkov tohto výrobku Vám prináležia zákonné práva voči predajcovi produktu. Tieto zákonné práva nie sú našou nižšie uvedenou zárukou obmedzené.

Na tento produkt poskytujeme 3-ročnú záruku od dátumu nákupu. Záručná doba začína plynúť dátumom kúpy. Starostlivo si prosím uschovajte originálny pokladničný lístok. Tento doklad je potrebný ako dôkaz o kúpe.

Ak sa v rámci 3 rokov od dátumu nákupu tohto výrobku vyskytne chyba materiálu alebo výrobná chyba, výrobok Vám bezplatne opravíme alebo vymeníme – podľa nášho výberu. Táto záruka zaniká, ak bol produkt poškodený, neodborne používaný alebo neodborne udržiavaný.

Poskytnutie záruky sa vzťahuje na chyby materiálu a výrobné chyby. Táto záruka sa nevzťahuje na časti produktu, ktoré sú vystavené normálnemu opotrebovaniu, a preto ich je možné považovať za opotrebovateľné diely (napr. batérie) alebo na poškodenia na rozbitných dieloch, napr. na spínači, akumulátorových batériách alebo častiach, ktoré sú zhotovené zo skla.

## Postup v prípade poškodenia v záruke

Pre zaistenie rýchleho spracovania Vašej požiadavky dodržte prosím nasledujúce pokyny:

Pre všetky otázky majte pripravený pokladničný doklad a číslo výrobku (napr. IAN 123456\_7890) ako dôkaz o kúpe.

Číslo výrobku nájdete na typovom štítku, gravúre, na prednej strane Vášho návodu (dole vľavo) alebo ako nálepku na zadnej alebo spodnej strane.

Ak sa vyskytnú funkčné poruchy alebo iné nedostatky, najskôr telefonicky alebo e-mailom kontaktujte následne uvedené servisné oddelenie.

Produkt označený ako defektný potom môžete s priloženým dokladom o kúpe (pokladničný lístok) a uvedením, v čom spočíva nedostatok a kedy sa vyskytol, bezplatne odoslať na Vám oznámenú adresu servisného pracoviska.

### Servis

 **Servis Slovensko**

Tel.: 0800 008158

E-pošta: owim@lidl.sk



<b>Verwendete Warnhinweise und Symbole</b> .....	Seite	46
<b>Einleitung</b> .....	Seite	46
Bestimmungsgemäße Verwendung .....	Seite	47
Lieferumfang .....	Seite	47
Teilebeschreibung .....	Seite	47
Technische Daten .....	Seite	47
<b>Sicherheitshinweise</b> .....	Seite	47
<b>Vor der ersten Verwendung</b> .....	Seite	51
<b>Vorbereitung</b> .....	Seite	51
Wasser einfüllen .....	Seite	51
Öle/feine Kräuter/Pulver zufügen (Optional) .....	Seite	51
Gesichts-Dampfaufsatz .....	Seite	51
Nasen-Dampfaufsatz .....	Seite	51
<b>Bedienung</b> .....	Seite	52
Demontage .....	Seite	52
<b>Reinigung und Pflege</b> .....	Seite	53
Lagerung .....	Seite	53
<b>Entsorgung</b> .....	Seite	53
<b>Garantie</b> .....	Seite	54

## Verwendete Warnhinweise und Symbole

In dieser Bedienungsanleitung und auf der Verpackung werden die folgenden Warnhinweise verwendet:

	<p><b>GEFAHR!</b> Dieses Symbol mit dem Signalwort „Gefahr“ bezeichnet eine Gefährdung mit einem hohen Risikograd, die, wenn sie nicht vermieden wird, eine schwere Verletzung oder den Tod zur Folge hat.</p>		<p>Wechselstrom/-spannung</p>
		<p><b>Hz</b></p>	<p>Hertz (Netzfrequenz)</p>
		<p><b>W</b></p>	<p>Watt</p>
	<p><b>WARNUNG!</b> Dieses Symbol mit dem Signalwort „Warnung“ bezeichnet eine Gefährdung mit einem mittleren Risikograd, die, wenn sie nicht vermieden wird, eine schwere Verletzung oder den Tod zur Folge haben kann.</p>		<p>Symbol für ein Produkt der Schutzklasse II</p>
		<p><b>CE</b></p>	<p>Das CE-Zeichen bestätigt Konformität mit den für das Produkt zutreffenden EU-Richtlinien.</p>
	<p><b>VORSICHT!</b> Dieses Symbol mit dem Signalwort „Vorsicht“ bezeichnet eine Gefährdung mit einem niedrigen Risikograd, die, wenn sie nicht vermieden wird, eine geringe oder mäßige Verletzung zur Folge haben kann.</p>		<p>Dieses Symbol zeigt an, dass das Produkt nicht in einer Badewanne, Dusche oder einem mit Wasser gefüllten Behälter platziert werden darf.</p>
	<p><b>HINWEIS:</b> Dieses Symbol mit dem Signalwort „Hinweis“ bietet weitere nützliche Informationen.</p>		<p>Lebensmittelecht Dieses Produkt hat keine negativen Auswirkungen auf Geschmack oder Geruch.</p>
	<p>1  </p>		<p>Verwenden Sie den Nasen-Dampfaufsatz <b>2</b> nicht in der Dampfposition <b>2</b>.</p>

## GESICHTSSAUNA

### ● Einleitung

Wir beglückwünschen Sie zum Kauf Ihres neuen Produkts. Sie haben sich damit für ein hochwertiges Produkt entschieden. Die Bedienungsanleitung ist Teil dieses Produkts. Sie enthält wichtige Hinweise für Sicherheit, Gebrauch und Entsorgung. Machen Sie sich vor der Benutzung des Produkts mit allen Bedien- und Sicherheitshinweisen vertraut.

Benutzen Sie das Produkt nur wie beschrieben und für die angegebenen Einsatzbereiche. Händigen Sie alle Unterlagen bei Weitergabe des Produkts an Dritte mit aus.

## ● Bestimmungsgemäße Verwendung

Diese Gesichtssauna ist für die Gesichtspflege mit Dampf bestimmt.

Das Produkt ist für den privaten Heimgebrauch konzipiert. Ein gewerblicher Einsatz ist nicht vorgesehen.

Der Hersteller übernimmt keine Haftung für Schäden aufgrund unsachgemäßer Verwendung.

## ● Lieferumfang









Überprüfen Sie das Produkt nach dem Auspacken auf Vollständigkeit und einen einwandfreien Zustand aller Teile. Entfernen Sie vor der Verwendung sämtliche Verpackungsmaterialien.





Bitte wenden Sie sich an unseren Kundendienst, falls Teile fehlen oder beschädigt sein sollten.

- 1x Basiseinheit
- 1x Gesichts-Dampfaufsatz mit Aromabehälter
- 1x Nasen-Dampfaufsatz
- 1x Aromabehälter (Nasen-Dampfaufsatz)
- 1x Aromabehälter-Deckel (für Gesichts- und Nasen-Dampfaufsatz)
- 1x Messbecher
- 1x Bedienungsanleitung

## ● Teilebeschreibung

Falten Sie vor dem Lesen die Ausklappseite mit den Zeichnungen aus. Machen Sie sich mit allen Funktionen des Produkts vertraut.

-  1 Gesichts-Dampfaufsatz mit Aromabehälter
-  2 Nasen-Dampfaufsatz
-  3 Aromabehälter-Deckel (für Gesichts- und Nasen-Dampfaufsatz)
-  4 Aromabehälter (Nasen-Dampfaufsatz)
-  5 Wasserbehälter
-  6 Betriebs-/Dampfregler (0 1 2)
-  7 LED
-  8 Basiseinheit

-  9 Anschlussleitung mit Netzstecker
-  10 **MIN-** und **MAX-**Anzeigen (an der Rückseite der Basiseinheit)
-  11 Messbecher
-  12 Stift

## ● Technische Daten

Eingangsspannung:	220–240 V~, 50–60 Hz
Schutzklasse:	II
Leistungsaufnahme:	100 W



## Sicherheitshinweise

**MACHEN SIE SICH VOR DER VERWENDUNG DES PRODUKTS MIT ALLEN SICHERHEITSHINWEISEN UND GEBRAUCHSANWEISUNGEN VERTRAUT! WENN SIE DIESES PRODUKT AN ANDERE WEITERGEBEN, GEBEN SIE AUCH ALLE DOKUMENTE WEITER!**

Im Falle von Schäden aufgrund der Nichteinhaltung dieser Bedienungsanleitung erlischt Ihr Garantieanspruch! Für Folgeschäden wird keine Haftung übernommen! Im Falle von Sach- oder Personenschäden aufgrund einer unsachgemäßen Benutzung oder Nichteinhaltung der Sicherheitshinweise wird keine Haftung übernommen!

## Kinder und Personen mit Einschränkungen



### **⚠️ WARNUNG! LEBENS- UND UNFALLGEFAHR FÜR KLEINKINDER UND KINDER!**

Lassen Sie Kinder niemals unbeaufsichtigt mit dem Verpackungsmaterial. Es besteht Erstickungsgefahr durch Verpackungsmaterial. Kinder unterschätzen häufig die Gefahren.

**⚠️ WARNUNG! Verbrennungsgefahr!** Halten Sie Kinder und Haustiere vom Produkt fern, während es in Betrieb ist oder abkühlt. Der abgegebene Dampf kann empfindliche Haut verbrennen.

- Dieses Produkt kann von Kindern ab 8 Jahren und darüber sowie von Personen mit verringerten physischen, sensorischen oder mentalen Fähigkeiten oder Mangel an Erfahrung und Wissen benutzt werden, wenn sie beaufsichtigt werden oder bezüglich des sicheren Gebrauchs des Produkts unterwiesen wurden und die daraus resultierenden Gefahren verstehen.

- Kinder dürfen mit dem Produkt nicht spielen.
- Reinigung und Benutzer-Wartung dürfen nicht durch Kinder durchgeführt werden, es sei denn, sie sind beaufsichtigt.

## Elektrische Sicherheit

### **⚠️ WARNUNG!**

#### **Stromschlaggefahr!**



Verwenden Sie dieses Produkt nicht in der Nähe von Badewannen, Duschen, Waschbecken oder anderen Behältern, die Wasser enthalten.

### **⚠️ WARNUNG! Stromschlaggefahr!**

Versuchen Sie nicht, das Produkt selbstständig zu reparieren. Im Fall einer Fehlfunktion dürfen Reparaturen ausschließlich von qualifiziertem Personal durchgeführt werden.

### **⚠️ WARNUNG! Stromschlaggefahr!**

Das Produkt darf nicht in Wasser oder andere Flüssigkeiten getaucht werden. Produkt nicht unter laufendes Wasser halten.



**⚠️ WARNUNG! Verletzungs-  
gefahr!** Schalten Sie das  
Produkt aus und trennen Sie es  
von der Stromversorgung, bevor  
Sie es reinigen und wenn Sie das  
Produkt nicht benutzen.

**⚠️ WARNUNG! Stromschlag-  
gefahr!** Verwenden Sie kein  
beschädigtes Produkt. Trennen  
Sie das Produkt vom Stromnetz  
und wenden Sie sich an Ihren  
Einzelhändler, falls es beschädigt  
sein sollte.

- Wenn Sie das Produkt in einem  
Badezimmer verwenden:  
Ziehen Sie den Netzstecker  
nach Gebrauch stets aus der  
Steckdose. Die Nähe zu Wasser  
stellt eine Gefahr dar, auch wenn  
das Produkt ausgeschaltet ist.
- Falls Flüssigkeit in das Produkt  
gelangen oder das Produkt in  
Wasser fallen sollte, ziehen  
Sie sofort den Netzstecker.  
Das Produkt muss vor der  
Wiederverwendung von einem  
Fachmann getestet werden.

- Vergewissern Sie sich vor  
der Verbindung mit der  
Stromversorgung, dass die  
Spannung und der Strom mit den  
Angaben auf dem Typenschild  
des Produkts übereinstimmen.
- Wenn die Netzanschlussleitung  
dieses Produktes beschädigt wird,  
muss sie durch den Hersteller oder  
seinen Kundendienst oder eine  
ähnlich qualifizierte Person ersetzt  
werden, um Gefährdungen zu  
vermeiden.
- Verwenden Sie das Produkt nicht  
mit nassen Händen oder während  
Sie auf einem nassen Boden  
stehen. Berühren Sie weder das  
Produkt noch den Netzstecker mit  
nassen Händen.

## **Gesundheit**

- Dieses Produkt ist kein  
Medizinprodukt.

**⚠️ GEFAHR! Verletzungs-  
gefahr!** Verwenden Sie dieses  
Produkt nicht als Ersatz für eine  
Inhalationsmaschine.

**⚠️ WARNUNG!** Verwenden Sie dieses Produkt nicht, wenn Sie an einer der folgenden Krankheiten leiden:

- Hautentzündungen
- Wunden/Schwellungen im Gesicht
- Hautrötungen
- Diabetes
- Ekzeme/Psoriasis
- Herzkrankheiten

■ **ACHTUNG! Gefahr von Produktschäden!** Fügen Sie dem Wasserbehälter keine Zusätze (z. B. Öl) hinzu. Nach dem Verdunsten des Wassers können diese Zusätze verbrennen und das Produkt beschädigen.

### **Aufstellhinweise**

- Betreiben Sie das Produkt stets auf einer ebenen, stabilen, hitzebeständigen, sauberen und trockenen Oberfläche.

### **Feuer-/Verbrennungsgefahr und Hitze**

**⚠️ GEFAHR! Feuergefahr!**  
Lassen Sie das Produkt niemals unbeaufsichtigt, solange es am Stromnetz angeschlossen ist.

**⚠️ GEFAHR! Feuergefahr!**  
Erwärmen Sie das Produkt niemals, wenn es kein Wasser enthält.

**⚠️ WARNUNG! Verletzungsgefahr durch Verbrennen/Verbrühen!** Berühren Sie nicht die heißen Innenteile des Produkts. Während des Betriebs kocht das Wasser im Wasserbehälter.

- **ACHTUNG! Gefahr von Produktschäden!** Stellen Sie das Produkt nicht in der Nähe von Wärmequellen oder offenem Feuer auf.
- Lassen Sie das Produkt und alle Zubehörteile abkühlen, bevor Sie diese transportieren oder reinigen.
- Bewegen Sie das Produkt nicht, während es in Betrieb ist oder abkühlt.
- Entfernen Sie vor dem Dämpfen Make-up- und Pflegeprodukte von Ihrem Gesicht.

### **Reinigung**

- Trennen Sie das Produkt während des Nichtgebrauchs und vor der Reinigung vom Stromnetz.
- Nach dem Gebrauch sollte das Produkt gereinigt werden, um Ansammlung von Fett und anderen Rückständen zu vermeiden.

## ● **Vor der ersten Verwendung**

- Entfernen Sie sämtliche Verpackungsmaterialien.
- Reinigen Sie das Produkt und seine Zubehörteile (siehe „Reinigung und Pflege“).

## ● **Vorbereitung**

- Das Produkt kann mit dem Gesichts-Dampfaufsatz **1** oder dem Nasen-Dampfaufsatz **2** benutzt werden.
- Betreiben Sie das Produkt stets auf einer ebenen, stabilen, hitzebeständigen, sauberen und trockenen Oberfläche.

## ● **Wasser einfüllen**

- Füllen Sie Leitungswasser in den Messbecher **11** ein:

### **Wasserfüllpegel**

Betriebs-/ Dampfregler <b>6</b>	Markierung am Messbecher <b>11</b>
------------------------------------	---------------------------------------

1	1
---	---

2	2
---	---

Betriebszeit	Markierung am Messbecher <b>11</b>
--------------	---------------------------------------

5 Minuten	5 min
-----------	-------

10 Minuten	10 min
------------	--------

15 Minuten	15 min
------------	--------

- Gießen Sie das Wasser in den Wasserbehälter **5**.

### **① HINWEISE:**

- Überschreiten Sie beim Einfüllen nicht die **MAX-**Füllmarkierung des Wasserbehälters **5**.
- Die Wassermengen mit unterschiedlichen Leistungseinstellungen (1 und 2) und Betriebszeiten sind auf beiden Seiten des Messbechers **11** angegeben (Abb. B, C).

## ● **Öle/feine Kräuter/Pulver zufügen (Optional)**

### **① HINWEISE:**

- Fragen Sie Ihren Apotheker oder lesen Sie die Packungsbeilage der Kräuter und Öle, bevor Sie Kräuter und Öle hinzufügen.
- Geben Sie ein paar Tropfen Öl auf ein Wattepad.
- Geben Sie die Kräuter und das Öl nicht direkt in den Wasserbehälter **5** oder den Aromabehälter **1 4**.
- Falls sich der Nasen-Dampfaufsatz **2** auf dem Aromabehälter **4** befinden sollte: Ziehen Sie zuerst den Nasen-Dampfaufsatz **2** von dem Aromabehälter **4** ab.
- Nehmen Sie den Aromabehälter-Deckel **3** vom Aromabehälter **1 4** ab. Fassen Sie, falls notwendig, die Nasen des Aromabehälter-Deckels an.
- Bestreichen Sie ein Wattepad mit etwas Öl/feinen Kräutern/Pulver.
- Legen Sie das Wattepad auf den Innenring des Aromabehälters **1 4**.
- Setzen Sie den Aromabehälter-Deckel **3** in den Aromabehälter **1 4**.

## ● **Gesichts-Dampfaufsatz**

- Setzen Sie den Gesichts-Dampfaufsatz **1** auf die Basiseinheit **8**. Richten Sie die Öffnung des Gesichts-Dampfaufsatzes am Betriebs-/Dampfregler **6** aus.  
Halten Sie die Basiseinheit fest und drehen Sie den Gesichts-Dampfaufsatz bis zum Einrasten im Uhrzeigersinn.

## ● **Nasen-Dampfaufsatz**

- Platzieren Sie den Nasen-Dampfaufsatz **2** auf dem Aromabehälter **4**.  
Setzen Sie den Nasen-Dampfaufsatz **4** auf die Basiseinheit **8**: Richten Sie die Öffnung des Nasen-Dampfaufsatzes am Betriebs-/Dampfregler **6** aus.  
Halten Sie die Basiseinheit **8** fest und drehen Sie den Aromabehälter bis zum Einrasten im Uhrzeigersinn.

## ● **Bedienung**

① **HINWEIS:** Betreiben Sie das Produkt nicht ohne den Gesichts-Dampfaufsatz **1** bzw. den Nasen-Dampfaufsatz **2**.

⚠ **WARNUNG! Verletzungsgefahr durch Verbrennen/Verbrühen!** Berühren Sie

während des Betriebs nicht das Wasser im Wasserbehälter **5**. Das Wasser kocht.

- Verbinden Sie den Netzstecker **9** mit einer Steckdose.
- Produkt ein-/ausschalten: Drehen Sie den Betriebs-/Dampfregler **6** auf eine der folgenden Positionen:

Position	Aktion	LED <b>7</b>
<b>0</b>	Produkt aus	Aus
<b>1</b>	Wenig Dampf	Ein
<b>2</b>	★ Mehr Dampf	Ein

★ **Position 2 darf nicht mit dem Nasen-Dampfaufsatz **2** verwendet werden.**

① **HINWEIS:** Der Dampf wird jetzt erzeugt. Je nach Wassermenge und Dampfeinstellung kann es bis zu 10 Minuten dauern, bis sich ausreichend Dampf bildet.

- Schließen Sie die Augen und halten Sie Ihr Gesicht/Ihre Nase über den ausgewählten Dampfaufsatz **1** **2** (Abb. D, E).

① **HINWEIS:** Je näher Sie Ihr Gesicht bzw. Ihre Nase an den Gesichts-Dampfaufsatz **1** bzw. den Nasen-Dampfaufsatz **2** halten, desto intensiver wird der Dampf. Ziehen Sie sich etwas zurück, falls der Dampf zu intensiv werden sollte.

- **Bei Verwendung des Gesichts-Dampfaufsatzes **1**:** Die Dampfmenge kann manuell mit dem Stift **12** eingestellt werden:

Position	Aktion
----------	--------

<b>MIN</b>	Wenig Dampf
------------	-------------

<b>MAX</b>	Mehr Dampf
------------	------------

(Die **MIN**- und **MAX**-Anzeigen **10** befinden sich an der Rückseite der Basiseinheit **8**)

- **Produkt am Ende der Verwendung ausschalten:** Stellen Sie den Betriebs-/Dampfregler **6** auf Position 0.

① **HINWEIS:** Aus Sicherheitsgründen schaltet sich das Produkt automatisch aus, wenn das Wasser im Wasserbehälter **5** verdampft ist. Wenn Sie das Produkt weiter verwenden möchten, ziehen Sie den Netzstecker **9** aus der Steckdose.

Lassen Sie das Produkt abkühlen, bevor Sie es erneut verwenden.

## ● **Demontage**

⚠ **WARNUNG! Verletzungsgefahr durch Verbrennen/Verbrühen!** Bewegen Sie das Produkt nicht, während es in Betrieb ist oder abkühlt.

- Ziehen Sie den Netzstecker **9** aus der Steckdose.
- Halten Sie die Basiseinheit **8** fest und drehen Sie den Dampfaufsatz **1** **2** entgegen dem Uhrzeigersinn, um ihn zu entriegeln. Entfernen Sie den Dampfaufsatz von der Basiseinheit.
- Entfernen Sie ggf. den Deckel **3**. Entsorgen Sie den Inhalt des Aromabehälters **1** **4**.

## ● **Reinigung und Pflege**

- ⚠ GEFÄHR! Stromschlaggefahr!** Vor dem Reinigen des Produkts: Ziehen Sie stets den Netzstecker **9** aus der Steckdose.
- ⚠ WARNING!** Tauchen Sie das Produkt niemals in Wasser oder andere Flüssigkeiten. Halten Sie das Produkt niemals unter fließendes Wasser.
- ⚠ ACHTUNG:** Nach dem Gebrauch sollte das Produkt gereinigt werden, um die Ansammlung von Fett und anderen Rückständen zu vermeiden.
- Wischen Sie die Basiseinheit **8** und den Wasserbehälter **5** mit einem angefeuchteten Tuch ab.
  - Lassen Sie kein Wasser und keine anderen Flüssigkeiten in das Innere der Basiseinheit **8** gelangen.
  - Reinigen Sie das Produkt nicht mit aggressiven Reinigungsmitteln oder harten Bürsten.
  - Reinigen Sie die Zubehörteile mit warmem Seifenwasser. Mit klarem Wasser abspülen.
  - Nach dem Reinigen: Alle Teile und Zubehörteile trocknen.

## ● **Lagerung**

- Bewahren Sie das Produkt während des Nichtgebrauchs in der Originalverpackung auf.
- Lagern Sie das Produkt an einem trockenen, für Kinder unzugänglichen Ort.

## ● **Entsorgung**

Die Verpackung besteht aus umweltfreundlichen Materialien, die Sie über die örtlichen Recyclingstellen entsorgen können.



Beachten Sie die Kennzeichnung der Verpackungsmaterialien bei der Abfalltrennung, diese sind gekennzeichnet mit Abkürzungen (a) und Nummern (b) mit folgender Bedeutung: 1-7: Kunststoffe / 20-22: Papier und Pappe / 80-98: Verbundstoffe.



Das Produkt und die Verpackungsmaterialien sind recycelbar, entsorgen Sie diese getrennt für eine bessere Abfallbehandlung. Das Triman-Logo gilt nur für Frankreich.



Möglichkeiten zur Entsorgung des ausgedienten Produkts erfahren Sie bei Ihrer Gemeinde- oder Stadtverwaltung.



Werfen Sie Ihr Produkt, wenn es ausgedient hat, im Interesse des Umweltschutzes nicht in den Hausmüll, sondern führen Sie es einer fachgerechten Entsorgung zu. Über Sammelstellen und deren Öffnungszeiten können Sie sich bei Ihrer zuständigen Verwaltung informieren.

## ● **Garantie**

Das Produkt wurde nach strengen Qualitätsrichtlinien sorgfältig produziert und vor Anlieferung gewissenhaft geprüft. Im Falle von Mängeln dieses Produkts stehen Ihnen gegen den Verkäufer des Produkts gesetzliche Rechte zu. Diese gesetzlichen Rechte werden durch unsere im Folgenden dargestellte Garantie nicht eingeschränkt.

Sie erhalten auf dieses Produkt 3 Jahre Garantie ab Kaufdatum. Die Garantiefrist beginnt mit dem Kaufdatum. Bitte bewahren Sie den Original-Kassenbon gut auf. Diese Unterlage wird als Nachweis für den Kauf benötigt.

Tritt innerhalb von 3 Jahren ab dem Kaufdatum dieses Produkts ein Material- oder Fabrikationsfehler auf, wird das Produkt von uns – nach unserer Wahl – für Sie kostenlos repariert oder ersetzt. Diese Garantie verfällt, wenn das Produkt beschädigt, nicht sachgemäß benutzt oder gewartet wurde.

Die Garantieleistung gilt für Material- oder Fabrikationsfehler. Diese Garantie erstreckt sich nicht auf Produktteile, die normaler Abnutzung ausgesetzt sind (z. B. Batterien) und daher als Verschleißteile angesehen werden können oder Beschädigungen an zerbrechlichen Teilen, z. B. Schalter, Akkus oder die aus Glas gefertigt sind.

## **Abwicklung im Garantiefall**

Um eine schnelle Bearbeitung Ihres Anliegens zu gewährleisten, folgen Sie bitte den folgenden Hinweisen:

Bitte halten Sie für alle Anfragen den Kassenbon und die Artikelnummer (z. B. IAN 123456\_7890) als Nachweis für den Kauf bereit.

Die Artikelnummer entnehmen Sie bitte dem Typenschild, einer Gravur, auf dem Titelblatt Ihrer Bedienungsanleitung (unten links) oder als Aufkleber auf der Rück- oder Unterseite des Produkts.

Sollten Funktionsfehler oder sonstige Mängel auftreten, kontaktieren Sie zunächst die nachfolgend benannte Serviceabteilung telefonisch oder per E-Mail.

Ein als defekt erfasstes Produkt können Sie dann unter Beifügung des Kaufbelegs (Kassenbon) und der Angabe, worin der Mangel besteht und wann er aufgetreten ist, für Sie portofrei an die Ihnen mitgeteilte Service-Anschrift übersenden.

### **Service**

**DE Service Deutschland**  
Tel.: 0800 5435 111

E-Mail: [owim@lidl.de](mailto:owim@lidl.de)

**AT Service Österreich**  
Tel.: 0800 292726

E-Mail: [owim@lidl.at](mailto:owim@lidl.at)

**CH Service Schweiz**  
Tel.: 0800562153

E-Mail: [owim@lidl.ch](mailto:owim@lidl.ch)



**OWIM GmbH & Co. KG**

Siftsbergstraße 1  
74167 Neckarsulm  
GERMANY

Model No.: HG05389  
Version: 08/2021

IAN 375122\_2101

